



## راهنمای استفاده و نگهداری از موتورسیکلت نامی RX249





## خریدار گرامی

ضمن تشکر از حسن انتخاب شما، موتورسیکلت نامی **RX249** محصول شرکت نیرو محرکه بوده که با بهترین کیفیت، طراحی و ساخته شده است. قبل از اقدام به روشن کردن و رانندگی با موتورسیکلت این دفترچه را مطالعه و با رعایت نکات آن علاوه بر رانندگی لذت بخش، طول عمر موتورسیکلت خود را افزایش دهید. امیدواریم محصول خریداری شده رضایت کامل شما فراهم نماید.

شرکت نیرو محرکه با شبکه گسترده نمایندگیهای خدمات پس از فروش در سراسر کشور آماده ارائه خدمات به دارندگان موتورسیکلت های تولیدی شرکت می باشد.

جهت مطالعه قانون حمایت از مصرف کننده به سایت شرکت [www.tnmco.com](http://www.tnmco.com) قسمت فروش مراجعه نمایید.

## شرکت تولیدی نیرو محرکه

موارد ذیل مشمول خدمات دوره ضمانت نمی باشد:

- ۱ - گذشت ۱۲ ماه کارکرد از تاریخ تحویل .
- ۲ - دستکاری در مجموعه کیلومتر شمار
- ۳ - دستکاری در قسمت های مختلف موتور توسط مالک یا تعمیر گاه های غیر مجاز.
- ۴ - عدم رعایت استفاده صحیح از موتور سیکلت.
- ۵ - تصادف
- ۶ - نصب لوازم اضافی به موتورسیکلت
- ۷ - قطعات برقی (باتری پس از ۶ ماه)
- ۸ - قطعات مصرفی ( صفحه کلاچ پس از ۶ ماه و لنت ترمز پس از ۳ ماه)
- ۹ - قطعات دارای پوشش آبکاری کروم و نیکل



## فهرست

۳	مشخصات فنی
۴	اطلاعات عمومی
۷	بازرسی پیش از استفاده از موتورسیکلت
۸	توصیه های ایمنی
۱۰	راهنمای استفاده از موتورسیکلت
۱۱	روشن نمودن موتور سیکلت
۱۲	نحوه آب بندی کردن موتور سیکلت
۱۳	دستورالعمل تعمیر و نگهداری
۱۹	سیستم مدیریت موتور
۲۱	نگهداری و توقف طولانی مدت
۲۲	جدول زمان بندی سرویس یا تعویض قطعات
۲۳	لیست نمایندگان خدمات پس از فروش(به تفکیک استان)
۳۳	جدول کد عیوب



## مشخصات فنی

۱۴۰۰	مرکز تا مرکز چرخها (میلیمتر)	استاندارد	کلاس موتور سیکلت
۱۸ - ۱۰۰/۹۰	مشخصات چرخ جلو	تک سیلندر، چهار زمانه ، آب خنک	نوع انجین
۱۵ - ۱۳۰/۹۰	مشخصات چرخ عقب	۱	تعداد سیلندر
دیسکی / دیسکی	سیستم ترمز جلو و عقب	۲۴۹	حجم جابجایی (سی سی)
دو شاخه تلسکوپی معکوس	سیستم تعلیق جلو	تک اگزوز ( ۱ راهه )	منی فولد خروجی
تک شاخه هیدرولیک	سیستم تعلیق عقب	۱۸/۵ KW / ۹۰۰۰ rpm	حد اکثر توان
انژکتور	سیستم سوخت رسانی	۲۲/۵ N.m / ۷۰۰۰ rpm	حد اکثر گشتاور
۱۵	ظرفیت باک (لیتر)	EFI	سیستم جرقه زنی
۳/۳	مصرف سوخت (لیتر در ۱۰۰ کیلومتر)	الکتریکی	استارت
۱۷۵	جرم خالص (کیلوگرم)	گیربکس دستی ۶ دنده وانتقال به سرچرخها توسط زنجیر و چرخ زنجیر	سیستم انتقال نیرو
۱۲۰	حداکثر سرعت (کیلومتر بر ساعت)	۲۱۳۰ × ۱۲۶۰ × ۸۶۸	طول × عرض × ارتفاع (میلیمتر)

## اطلاعات عمومی

**پلاک شناسایی:** در سمت راست موتورسیکلت بوسیله پرچ به بدنه متصل شده که شامل کلیه اطلاعات شناسائی موتورسیکلت میباشد.

**سوئیچ:** در جلوی فرمان قرار داشته و علائم آن عبارتند از: سوئیچ برای روشن نمودن موتورسیکلت باز است.

سوئیچ برای روشن نمودن موتورسیکلت بسته است.

فرمان قفل است.

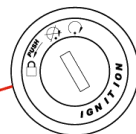

**شماره انجین:** در سمت چپ موتورسیکلت بر روی بدنه قوای محرکه (انجین) حک شده است.



**شماره شاسی:** در سمت چپ موتورسیکلت بر روی بدنه حک شده است.





- |                              |                             |
|------------------------------|-----------------------------|
| ۱۳: محل نصب USB              | ۱: صفحه نمایش دور موتور     |
| ۱۴: نشانگر راهنمای چپ و راست | ۲: شارژر فنذکی              |
| ۱۵: نشانگر چراغ جلو          | ۳: شستی تنظیم مسافت سفر     |
| ۱۶: نمایشگر دنده             | ۴: شستی تنظیم ساعت          |
| ۱۷: نمایشگر سرعت             | ۵: نمایشگر بنزین            |
|                              | ۶: ساعت                     |
|                              | ۷: سوئیچ                    |
|                              | ۸: مسافت طی شده             |
|                              | ۹: نمایشگر دمای آب رادیاتور |
|                              | ۱۰: نشانگر خلاصی دنده       |
|                              | ۱۱: چراغ چک سیستم انژکتور   |
|                              | ۱۲: نشانگر چراغ بنزین       |

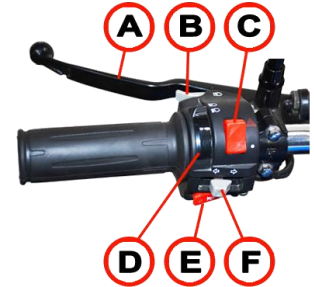

- A: اهرم کلاچ  
 B: کلید چراغ هشدار  
 C: کلید فلاشر  
 D: کلید نور بالا و پایین  
 E: کلید بوق  
 F: کلید راهنما

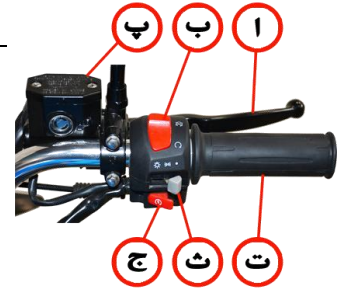

- ۱: اهرم ترمز جلو  
 ۲: کلید استارت انجین  
 ۳: مخزن پمپ ترمز جلو  
 ۴: دسته لاستیکی گاز  
 ۵: کلید چراغهای جلو  
 ۶: شستی استارت



**سوخت گیری:** برای سوخت گیری ابتدا درب باک را توسط کلید (سوئیچ) در جهت عقربه ساعت باز کرده و آن را به میزان حداکثر ۱۵ لیتر از بنزین پر کنید.

**توجه:** در هنگام سوخت گیری، موتورسیکلت بایستی خاموش، سوئیچ بسته و کلید قفل انجین "❌" فعال باشد زیرا نشستی احتمالی بنزین بر روی سیلندر و یا سرسیلندر باعث آتش سوزی خواهد شد.

**سیستم روغن کاری:** روغن کاری اجزای داخلی انجین توسط اویل پمپ متصل به محور میل لنگ و همزمان با گردش میل لنگ و بصورت اتوماتیک و در یک مدار بسته انجام می پذیرد.

**سیستم خنک کاری:** عمل خنک کاری سیلندر و سرسیلندر توسط رادیاتور تعبیه شده در زیر باک بنزین انجام می شود.



**باتری:** از نوع سرب اسید با ولتاژ 12V-11A بوده که توسط برق تولید شده بوسیله انجین بصورت اتوماتیک شارژ می گردد.

**توجه:** در راه اندازی اولیه با اضافه نمودن آب باتری، پس از مدت ۳۰ دقیقه باتری بدون نیاز به شارژ قابل استفاده می باشد. در صورت پایین بودن ولتاژ، باتری را بمدت ۸-۷ ساعت با جریان ۱/۲ آمپر شارژ نمایید.

**سیستم جرقه زنی:** جرقه زنی بصورت اتوماتیک و با استفاده از واحد کنترل الکترونیک (ECU) صورت می گیرد.

**کمک فنر عقب:** این موتورسیکلت مجهز به یک کمک فنر از نوع هیدرولیک میباشد.



همانطور که در شکل مشخص است برای تنظیم کورس فنر، کافی است مهره مربوطه (۱) را در جهت عقربه های ساعت (کاهش کورس) و یا بالعکس (افزایش کورس) بچرخانید.

جهت تنظیم نیروی میرایی فنر، در قسمت پایین کمک فنر، پیچی (۲) تعبیه شده که در پایین آن فلشی قرار دارد با چرخاندن آن پیچ به سمت چپ نیروی میرایی (دمپینگ) افزایش و سرعت آن کاهش یافته و بالعکس نیرو کاهش و سرعت آن افزایش میابد.

**توجه:** تمام تنظیمات لازم روی کمک فنر این موتورسیکلت انجام شده و نیازی به تنظیم دوباره ندارد در صورت خارج شدن از تنظیم به نمایندگی مجاز خدمات پس از فروش و یابه تعمیرگاه مرکزی شرکت مراجعه نمایید.

**سیستم ترمز:** سیستم ترمز جلو و عقب از نوع هیدرولیکی دیسکی بوده و نیروی ترمز زیادی را اعمال مینمایند. لذا باید توجه داشت که هیچگاه در سرعت های بالا از ترمز جلو به تنهایی استفاده نشود، زیرا باعث واژگونی موتورسیکلت و صدمه دیدن راکب می شود.



## بازرسی موتورسیکلت برای اولین شروع رانندگی:

قبل از اقدام به رانندگی حتما موارد زیر را کنترل نمایید و اهمیت بازرسی قبل از شروع رانندگی را نادیده نگیرید:

هدف از بررسی	موارد بررسی
وجود بنزین به میزان مناسب و نشستی بنزین را کنترل نمایید.	سیستم سوخت رسانی
از پر بودن مخزن آب رادیاتور مطمئن شده و اتصالات و شیلنگ های مربوطه را کنترل کنید.	رادیاتور
سطح روغن داخل انجین را کنترل نمایید.	روغن انجین
ولتاژ باتری را اندازه گیری نموده تا کمتر از ۱۲ ولت نباشد.	باتری
خلاصی دسته کلاچ و ترمز و عملکرد مناسب آنها را کنترل نمایید..	دسته کلاچ و ترمز جلو
عملکرد ترمز جلو و عقب و عدم نشستی روغن و عملکرد تعویض دنده را کنترل نمایید..	پدال ترمز و تعویض دنده
خلاصی مجاز دسته گاز را در محدوده ۶-۲ میلیمتر و نیز بالا و پایین رفتن یکنواخت دور موتور را کنترل نمایید.	دسته گاز
فرمان را از نظر روان بودن گردش، فرمان پذیری مناسب و عدم لقی کنترل نمایید.	فرمان
زنجیر چرخ را از نظر لقی مجاز در محدوده ۲۵-۱۵ میلیمتر و روغنکاری بررسی نمایید.	زنجیر چرخ
تایرها را از نظر تنظیم بودن باد و مناسب بودن آج و عدم ترک و پارگی کنترل نمایید.	تایرها
عملکرد کلیه چراغ ها (چراغ جلو، خطر عقب، کیلومتر شمار و راهنماها) را بررسی نمایید.	روشنایی
چک را از نظر عملکرد آن ها وثابت ایستادن و برگشت مناسب کنترل نمایید.	چک بغل
قسمت هایی که با پیچ و مهره بسته شده اند را از نظر سفت بودن پیچ و مهره ها کنترل نمایید	سفت نمودن پیچ ها و مهره ها





آسیب خواهند شد. برای کنترل میزان سطح روغن درون انجین، موتورسیکلت را در وضعیت قائم قرار داده و میزان روغن را از چشمی روی درب کلاچ مشاهده نمایید. در صورت پایین بودن سطح روغن، به میزان لازم روغن به انجین اضافه نمایید.



### مرحله ۳: کنترل میزان سوخت داخل باک

اگر سوخت درون باک ناکافی باشد، نشانگر روی کیلومتر شمار بصورت چشمک زن درمی آید. در صورت استارت زدن امکان آسیب دیدن پمپ بنزین و اشکال در استارت خوردن موتورسیکلت وجود دارد. در صورتی که سوخت درون باک نا کافی است باک را از بنزین پر کنید.



### توصیه های ایمنی:

خریدار گرامی رانندگی مطمئن و ایمنی ناشی از مهارت در رانندگی و آشنایی ورعایت با مقررات راهنمایی و رانندگی و هم چنین آشنایی با مفاهیم اولیه دانش مکانیک می باشد. لذا با رعایت نکات بسیار ساده زیر می توانید ضریب ایمنی را به میزان بسیار زیاد بالا ببرید.

### مرحله ۱: میزان آب داخل رادیاتور را بررسی کنید.

اگر رادیاتور فاقد آب بوده و یا میزان آب داخل رادیاتور کم باشد، دمای انجین بعد از استارت زدن موتورسیکلت به سرعت بالا رفته و سبب آسیب جدی به انجین خواهد شد. برای کنترل میزان آب رادیاتور، سطح آب قلمقه کنار رادیاتور را بررسی نمایید و در صورت پایین بودن سطح آب، تا میزان لازم ضد یخ به رادیاتور اضافه کنید.



### مرحله ۲: کنترل روغن انجین

اگر میزان روغن درون انجین کم بوده و روغن کافی در انجین نباشد، در صورت استارت زدن موتورسیکلت، پیستون و سایر قطعات انجین دچار



بعد از روشن کردن موتورسیکلت ، لازم است موتورسیکلت به مدت ۳ تا ۵ دقیقه گرم شود که این میزان بستگی به شرایط آب هوایی و دمای محیط دارد.

### احتیاط:

- ۱- در زمان های مشخص شده در دفترچه راهنما ، ضد یخ داخل رادیاتور را تعویض نمایید. ( ۱/۷ لیتر)
- ۲- در زمان های مشخص شده در دفترچه راهنما ، روغن داخل انجین را تعویض نمایید. ( ۱/۱ لیتر)
- ۳- حداقل مقدار بنزین داخل باک برای عملکرد پمپ بنزین یک لیتر می باشد.
- ۴- در هر ۵۰۰۰ کیلومتر فیلتر بنزین را تعویض کنید.
- ۵- بنزین مورد استفاده بایستی با کیفیت و عدد اکتان آن بالاتر ۹۳ باشد.

### مراجعه به نمایندگی های خدمات پس از فروش مجاز:

- در صورتی که موتورسیکلت دچار اشکالت ذیل شده باشد هر چه سریعتر به نمایندگی های مجاز خدمات پس از فروش مراجعه کنید:
- ۱- وقتی مصرف سوخت موتورسیکلت بالاست .
  - ۲- وقتی چراغ چک انژکتور روشن شده است.
  - ۳- موتورسیکلت استارت خورده ولی روشن نمی شود.

### احتیاط:

- ۱ - در هنگام رانندگی در سرعت های بالا ، سعی کنید با سرعت های مختلف و غیر یکنواخت رانندگی کنید تا از تجمع دوده در انجین و

### مرحله ۴: باز کردن سوئیچ و اطمینان از عملکرد پمپ بنزین

اگر بعد از باز کردن سوئیچ هیچ صدایی از پمپ شنیده نشد، سطح بنزین داخل باک ، شیلنگ های بنزین و مسیر بنزین و اتصال برقی پمپ بنزین را بازرسی نمایید.

در صورت وجود بنزین کافی و سالم بودن اتصالات و عدم صدای پمپ در هنگام باز کردن سوئیچ، جهت بررسی سوخت رسانی به نمایندگیهای مجاز مراجعه کنید.

### مرحله ۵: استارت زدن موتورسیکلت

بدون اینکه گاز بدهید شستی استارت را فشار دهید تا موتورسیکلت روشن شود. سیستم انژکتور بصورت اتوماتیک میزان دور آرام را تنظیم خواهد نمود.



### احتیاط:

در صورتی که تصمیم دارید موتورسیکلت را خاموش کنید کافی است سوئیچ را ببندید و برای روشن نمودن مجدد موتورسیکلت ۸ دقیقه صبر کنید.



۴- در زمان استارت کردن، دور آرام موتورسیکلت بالا بوده و در حدود ۲۰۰۰ دور بر دقیقه می باشد که به صورت اتوماتیک و با گرم شدن انجین پایین آمده و به حد نرمال خواهد رسید.

۵- وقتی نشانگر بنزین در کیلومتر شمار، شروع به چشمک زدن نماید، شما تا سوخت گیری مجدد فقط قادر به طی مسافت ۵۰ کیلومتر خواهید بود. لذا برای جلوگیری از خاموش شدن موتورسیکلت در اسرع وقت به سوخت گیری اقدام نمایید.

۶- موتورسیکلت به یک انجین با سرعت و قدرت بالا تجهیز شده است. برای افزایش سرعت بایستی در زمان مناسب دنده را تعویض نمایید. برای تعویض دنده از یک به دو بایستی سرعت موتورسیکلت در حدود ۴۰ کیلومتر بر ساعت باشد. شتاب متناسب زمانی اتفاق می افتد که در تعویض دنده در دور موتور حدود ۶۰۰۰ دور بر دقیقه اتفاق بیافتد. برای تعویض دنده در سرعت های مختلف از جدول ذیل می توان کمک گرفت.

از دنده پنج به شش	از دنده چهار به پنج	از دنده سه به چهار	از دنده دو به سه	از دنده یک به دو	تعویض دنده
110Km/h	100Km/h	80Km/h	60Km/h	40Km/h	سرعت

۷- رادیاتور موتورسیکلت از دو بخش در سمت چپ و راست موتورسیکلت تشکیل شده است و به همدیگر متصل هستند. پس کافی است که مایع ضد یخ را در مخزن سمت راست اضافه کنید تا هر دو مخزن بطو کامل پر گردد. استفاده از آب مقطر و آب آشامیدنی مجاز نبوده و بایستی از ضد یخ استاندارد برای پر کردن مخزن استفاده نمود.

انگوز جلوگیری شود. این امر سبب افزایش طول عمر کاتالیست می شود.

۲- برای جلوگیری از مسدود شدن انژکتور و پمپ سوخت ، موتورسیکلت بایستی حداقل یکبار در هر ماه استارت شود.

۳- برای بررسی برق سرشمع ، ابتدا سوکت انژکتور را قطع نموده و سپس نسبت به بررسی شمع اقدام نمایید. در غیر اینصورت بنزین به داخل انگوز و کاتالیست نفوذ کرده و به کاتالیست صدمه وارد خواهد شد.

۴- وقتی سوئیچ در حال باز(روشن) قرار دارد به هیچ وجه قطعات برقی را تعویض نکنید زیرا ممکن است به قطعه برقی و قطعات مرتبط با آن آسیب برسد.

## راهنمای استفاده موتورسیکلت نامی RX249

۱- در هنگام وصل نمودن باتری به موتورسیکلت نو، بایستی سوئیچ در حالت خاموش قرار داشته باشد در غیر اینصورت ممکن است به ECU آسیب برسد.

۲- بعد از باز کردن سوئیچ، به مدت ۵ ثانیه صبر کنید تا ECU سیستم انژکتور را بررسی و سپس موتورسیکلت را استارت نمایید.

۳- برای روشن کردن یک موتورسیکلت نو بایستی حداقل ۴ لیتر بنزین به باک بریزید در غیر اینصورت قادر به استارت کردن موتورسیکلت نخواهید بود.



- از خلاص بودن موتورسیکلت اطمینان پیدا کرده و یا کلاچ را بگیرید تا سوئیچ قفل کن استارت عمل نماید. (شکل ۲)

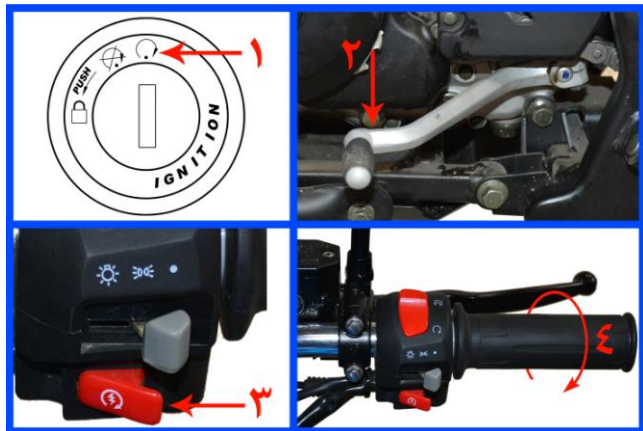

**توجه:** هنگام باز نمودن سوئیچ، پمپ بنزین شروع بکار کرده و بعد از چند ثانیه متوقف میگردد.

در صورتیکه صدای کارکرد پمپ شنیده نشود سیستم سوخت رسانی دچار اشکال شده و موتورسیکلت روشن نخواهد شد.

- حال شستی استارت را فشار دهید تا موتورسیکلت روشن شود. (شکل ۳)
- دسته گاز را به میزان  $1/4$  تا  $1/8$  دور بچرخانید. (شکل ۴)

**توجه:** هنگامی که موتورسیکلت استارت خورده و چراغ انژکتور همچنان روشن باشد بیانگر اشکال در سیستم انژکتور است و بایستی جهت رفع اشکال به یکی از نمایندگی ها مجاز خدمات پس از فروش مراجعه گردد.

۸- اگر از موتورسیکلت به مدت طولانی استفاده نمی کنید، بنزین باک را بطور کامل تخلیه نمایید.

۹- جهت آشنایی با کنترل موتورسیکلت RX249 ابتدا در محل های فاقد ترافیک اقدام به رانندگی و پس از آشنایی با کنترل های آن اقدام به رانندگی در محل های پر تردد کنید.

۱۰- هنگام رانندگی از تجهیزات ایمنی شامل کلاه و دستکش استفاده کنید.

۱۱- در صورت لزوم از هر دو ترمز بصورت همزمان استفاده کنید .

۱۲- در سرازیری ها جهت کاهش سرعت از دنده معکوس استفاده نمایید.

۱۳- هرگز وارد خطوط ویژه اتوبوس نشوید .

۱۴- هنگام رانندگی در شب حتما از سالم بودن چراغ های جلو ، خطر عقب و راهنماها مطمئن شوید.

۱۵- هرگز در حال حرکت از دنده خلاص استفاده نکنید .

۱۶- هنگام رانندگی در هوای بارانی به دلیل کاهش اصطکاک بین تایر و جاده از گاز دادن و یا ترمز گیری ناگهانی اجتناب نمایید. و با تایرهای ساییده شده در هوای بارانی رانندگی نکنید.

۱۷- هنگام رانندگی در هوای برفی بر روی تایر خود زنجیر چرخ نصب نمایید و از ترمز و گردش ناگهانی اجتناب نموده و با سرعت پایین رانندگی نمایید.

۱۸- هرگز در مسافت های زیاد بطور طولانی مدت رانندگی نکنید.

### روشن نمودن موتور سیکلت:

- ابتدا مطمئن شوید که دکمه استپ انجین روی قلهه راست و سوئیچ در وضعیت نشان داده شده در شکل ۱ باشد.



## نحوه آب بندی کردن موتور سیکلت :

خریدار گرامی طول عمر مفید موتور سیکلت شما بستگی زیادی به نحوه راندن آن در اولین ۱۰۰۰ کیلومتر دارد، لذا با رعایت نکات ذیل میتوانید طول عمر مفید موتور سیکلت خود را زیاد کنید.

• در ۱۰۰۰ کیلومتر اول بصورت نیم گاز برانید (سرعت حتی المقدور ۵۰ کیلومتر بر ساعت) و گاز را هیچگاه تا حداکثر باز نکنید.

• در ۱۰۰۰ کیلومتر اول حتی المقدور سعی نشود بصورت یک نفره از موتور سیکلت استفاده گردد.

• بعد از طی مسافت ۳۰۰ کیلومتر اولیه، روغن موتور را با استفاده از روغن توصیه شده در همین دفترچه تعویض نموده و نسبت به شستشوی فیلتر روغن و آچار کشی اتصالات موتور سیکلت در یکی از نمایندگی های خدمات پس از فروش اقدام نمایید.

• در زمان آب بندی از تغییرات ناگهانی جداً خودداری کنید.

• از راندن موتور سیکلت با سرعت ثابت در مسافت طولانی خودداری نمایید.

• در تمامی دنده ها دور موتور را از ۶۵۰۰ دور بر دقیقه پایین تر نگهدارید.

## توقف کردن و خاموش کردن موتور سیکلت :

جهت توقف کردن، ابتدا با استفاده از هر دو ترمز جلو و عقب سرعت موتور سیکلت را کم کرده و قبل از توقف کامل موتور کلاچ را گرفته و دنده موتور را کاهش داده و آن را در موقعیت خلاص قرار دهید تا موتور سیکلت کاملاً متوقف شود. سپس سوئیچ اصلی موتور را خاموش کرده و سوئیچ را از روی موتور بردارید.

• حال کلاچ را گرفته و توسط پدال دنده، گیر بکس را در حالت دنده یک قرار دهید (لازم بذکر است با فشار دادن پدال دنده به سمت پائین، گیربکس در وضعیت دنده یک و برای استفاده از دنده های ۲ تا ۶ میبایست پس از گرفتن کلاچ، پدال تعویض دنده را به سمت بالا فشار دهید).

• توجه داشته باشید که در صورت خارج شدن موتور از حالت خلاص، چراغ خلاصی خاموش می شود. پس از اطمینان از اینکه موتور در حالت دنده یک قرار دارد، همزمان با رها کردن آرام کلاچ، گاز را زیاد کرده تا موتور حرکت کند، پس از رسیدن دور موتور به حد لازم از دنده بالاتر استفاده نمایید.

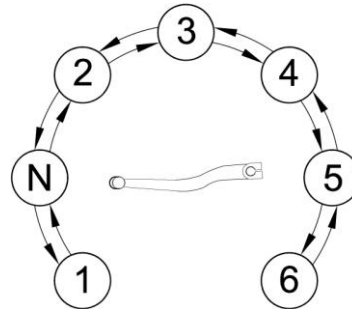

• در صورت لزوم جهت کاهش دنده ها کافی است ضمن گرفتن کلاچ، مطابق شکل بصورت برعکس عمل نمایید.

• هیچگاه کاهش دنده را

بصورت ۲ یا ۳ دنده متوالی انجام ندهید. زیرا علاوه بر وقوع خطرات جانبی موجب صدمات بسیار جدی به گیربکس و دیگر قسمت های انجین می شود.

**توجه:** استارت زدن انجین در هر مرتبه نباید بیش از ۵ ثانیه به طول انجامد، در صورتی که بعد از سه مرتبه تلاش (با تواتر هر ۱۰ ثانیه یکبار)، انجین روشن نشود برای جلوگیری از صدمه به باتری موتور سیکلت مدتی صبر نموده و پس از صحت عملکرد باتری، دوباره امتحان نمایید.



**توجه:** استفاده از روغن انجین مناسب به طول عمر انجین کمک می کند. توصیه می شود از روغن انجین با درجه SF مطابق استاندارد API استفاده گردد. روغن انجین باید متناسب با دمای هوا دارای غلظت مناسب باشد، غلظت های مناسب برای انجین عبارتند از: SF 10W30 و SF 20W40

**توجه:** روغن موتور را با ماده دیگری ترکیب نکنید، زیرا سیستم کلاچ موتورسیکلت آسیب خواهد دید.

### نحوه تنظیم لقی دسته گاز:



- برای تنظیم لقی دسته گاز همانطور که در شکل مشخص شده میتوان بوسیله پیچ تنظیم، میزان لقی دسته گاز را به میزان مجاز تنظیم کرد.
- حد مجاز تعریف شده

پیچ تنظیم گاز

برای دسته گاز این موتورسیکلت از ۲ تا ۶ میلیمتر میباشد.



**توجه:** در صورت امکان موتورسیکلت را روی سطحی صاف پارک نموده و حتماً فرمان را قفل نمایید.

### دستورالعمل تعمیرات و نگهداری:

#### کنترل سطح روغن درون گیربکس:

۱- اگر انجین موتورسیکلت شما در حال کار کردن است، موتور را خاموش نمایید تا روغن در قسمت تحتانی کارتل جمع شود.

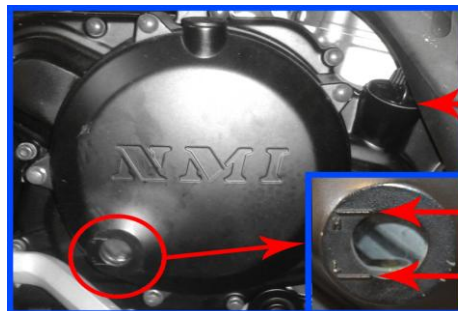

درپوش روغن

شاخص حد بالای روغن

شاخص حد پایین روغن

۲- موتورسیکلت را بوسیله دست یا سطحی قائم بصورت عمودی نگه داشته و میزان روغن موجود را با کمک شاخص های چشمی روغن که در شکل مشخص شده رویت نمایید.

**توجه:** جهت کنترل سطح روغن درون گیر بکس موتورسیکلت را برروری جک بغل قرار ندهید.

۳- اگر سطح روغن پایین تر از حد مجاز بود از محل درپوش روغن به اندازه لازم روغن درون گیربکس بریزید.

**توجه:** از پرکردن بیش از حد مجاز خودداری کنید.





## تنظیم ترمز های جلو و عقب :

موتور سیکلت نامی RX249 دارای سیستم ترمز جلو و عقب دیسکی میباشد. سیستم ترمز موتور سیکلت را در ابتدا بعد از ۱۰۰۰ کیلومتر و پس از آن بعد از هر ۳۰۰۰ کیلومتر پیمایش کنترل نمایید.

**توجه:** عملکرد صحیح ترمزها امنیت جانی راننده را تضمین می کند، بنابراین ترمزها را بصورت منظم کنترل نمایید و در صورت بروز مشکل از شخص متخصص برای رفع آن کمک بگیرید.

جهت تنظیم ترمزها بایستی دو اصل را در نظر گرفت:

۱- هنگامی که ترمزها آزاد هستند چرخها بایستی به راحتی دوران داشته باشد.

۲- به محض اقدام به ترمزگیری حرکت چرخها می بایست متوقف گردد. با توجه به دو اصل بالا و همچنین فشار روغن پشت انتهای ترمز میتوان ترمزها را تنظیم نمود.

## کنترل سطح روغن ترمز :

سطح روغن ترمز را با توجه به نشانگر روی مخزن روغن ترمز جلو کنترل نمایید و در صورت پایین بودن سطح روغن از حد مجاز ، پس از باز نمودن درب مخزن روغن ترمز، به میزان لازم از روغن ترمز توصیه شده ( DOT3 یا DOT4 ) اضافه نمایید.

**هشدار:** هیچگاه روغن ترمز توصیه شده را با روغن ترمز دیگر و یا چیز دیگری مخلوط نکنید، هم چنین توجه داشته باشید که روغن ترمز کارکرده قابل استفاده مجدد نیست. در صورت استفاده از روغن کار کرده سیستم ترمز شما آسیب خواهد دید.



شاخص حد پایین روغن  
درب مخزن روغن

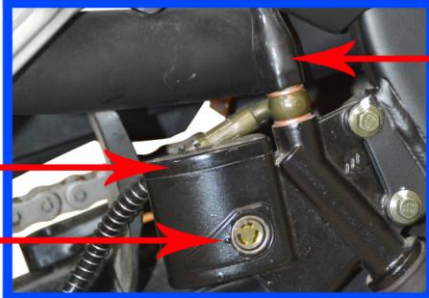

استپ ترمز عقب  
درب مخزن روغن عقب  
شاخص حد پایین روغن

**هشدار:** نوشیدن یا تماس روغن ترمز با چشم و پوست مضر است. در صورت نوشیدن به طور اشتباه، به زور آن را با استفراغ کردن خارج کنید. در صورتی که با پوست بدن یا چشم تماس پیدا کرد، قبل از رفتن به بیمارستان آن را با آب فراوان بشوید.

**احتیاط:** سیستم ترمزگیری دیسکی با فشار بالا همراه است، برای حفظ امنیت خود بازدید و سرویس مسیره‌های روغن و عملکرد سیستم ترمز را



ارائه شده در همین دفترچه میزان لقی آن را بازدید و در صورت نیاز توسط پیچ های رگلاژ تنظیم کرد. میزان لقی زنجیر در زمانی که راکب روی آن سوار نیست مطابق شکل زیر می باشد.

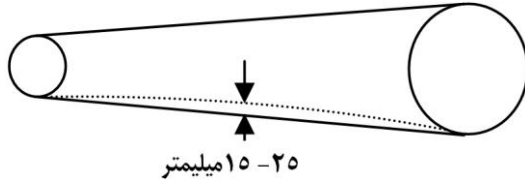

**توجه:** در صورت فرسوده بودن زنجیر، دنده زنجیر را بهمراه زنجیر بصورت همزمان تعویض نمایید.

**توجه:** هنگام راندن موتورسیکلت مقدار زیادی گردو خاک جذب زنجیر چرخ میشود، بنابراین به صورت دوره ای زنجیر چرخ را تمیز نموده و آن را روغن کاری نمایید.

### نحوه تنظیم زنجیر:

برای چک کردن میزان خلاصی زنجیر مراحل ذیل باید انجام گردد:

- موتور سیکلت را روی جک بغل قرار دهید.
- انگشت خود را زیر زنجیر در قسمت پائین و در وسط دو دنده زنجیر قرار داده و میزان لقی (۲۵-۱۵ میلیمتر) آن را بررسی کنید.
- به منظور اطمینان از خلاصی مجاز، موتورسیکلت را یک متر به جلو یا عقب رانده و دوباره اندازه گیری را تکرار نمایید اگر میزان خلاصی خارج از حد مجاز بود تنظیم زنجیر را طبق مراحل زیر انجام دهید:
- مهره محور عقب را شل کنید.

جدی بگیرید و در نیاز به سرویس یا هواگیری آنها حتماً به یکی از مراکز خدمات پس از فروش مجاز این شرکت مراجعه فرمایید.

### تنظیم کلاچ:

در صورتی که صفحات کلاچ موتورسیکلت شما سالم بوده ولی عملکرد آنها مناسب نباشد لازم است کابل کلاچ تنظیم گردد و میزان خلاصی مجاز ایجاد شود. در این صورت فقط کافی است پیچ های رگلاژ نشان داده شده در شکل را تنظیم کنید. همان طور که در شکل نشان داده شده میزان خلاصی دسته کلاچ ۲۰-۱۰ میلیمتر است.

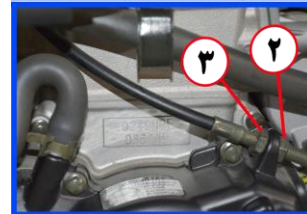
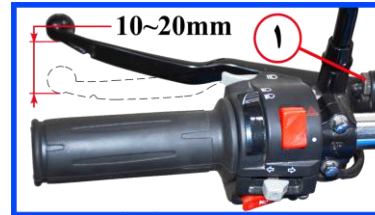

### بازدید زنجیر:

در صورتی که زنجیر چرخ شل یا سفت باشد احتمال خارج شدن آن از روی دنده زنجیر و یا پاره شدن آن وجود دارد. لذا بایستی مطابق برنامه





- به میزان ۱/۱ لیتر روغن از محل درپوش روغن به درون گیربکس موتور بریزید و سپس گیج را در جای خود ببندید.



- مهره های تنظیم زنجیر در دو طرف شاسی را بچرخانید تا محور بطرف جلو یا عقب حرکت کند. بدین ترتیب شما زنجیر را آزادتر و یا تحت کشش قرار می دهید.
- این نکته مهم است که که چرخ عقب همراه با شاسی موتورسیکلت باشد و برای دستیابی به آن میل محور چرخ از هردو طرف بوسیله ورق فلزی مدرج قابل تنظیم می باشد ، از این خطوط می توان جهت تنظیم محور چرخ عقب استفاده کرد.
- پس از حصول اطمینان از وضعیت مناسب زنجیر مهره میل چرخ عقب را سفت کنید.

### تعویض روغن :

- از آنجایی که عمر مفید موتورسیکلت شما بستگی زیادی به کیفیت روغن و برنامه زمان تعویض آن دارد ، لذا روغن را با روغن توصیه شده در همین دفترچه بصورت زیر تعویض نمایید:
- ابتدا موتور را روشن کرده و اجازه دهید مدت کوتاهی در جا کار کند تا روغن درون گیربکس روان شود.
- موتور را خاموش و روی جک قرار دهید.
- پیچ تخلیه (زیر انجین) نشان داده شده در شکل را باز کنید و اجازه دهید روغن درون یک ظرف روان شود.
- در این حالت لازم است موتور در حالت عمودی قرار گیرد.
- صافی های روغن دو طرف انجین را باز کرده و با حلال مناسب شستشو و سپس در محل خود قرار داده و پیچهای مربوطه را محکم کنید.



## تمیز کردن فیلتر هوا:

در شرایط عادی، فیلتر هوا بایستی تقریباً هر ۲۰۰۰ کیلومتر یک بار تمیز شود. با این حال درشرایطی که هوا بسیار غبارآلود و یا بسیار بارانی باشد، لازم است که عمل تمیز کردن زودتر انجام گردد. نشانه های کثیف بودن فیلتر هوا، کاهش قدرت موتور، افزایش مصرف سوخت و خارج شدن دود سیاه از اگزوز می باشد. بنابر این یا فیلتر هوا را تمیز کنید و یا در صورت پاره شدن ابرهای فیلتر آن را تعویض نمایید. باید توجه داشته باشید که در صورت تعویض حتماً از فیلتر هوای ساخت شرکت تولید کننده موتورسیکلت استفاده کنید.

برای تمیز کردن فیلتر هوا به ترتیب مراحل زیر را انجام دهید:

- زین را باز و از محل خود خارج نمایید.
- پیچهای کاورمیانی و بغل سمت چپ را باز و از محل خود خارج نمایید.
- درپوش هواکش را که دارای ۳ عدد پیچ می باشد باز نموده و فیلتر هوا را خارج نمایید.



- فیلتر را بازدید و در صورت وجود پارگی یا پوسیدگی تعویض نمایید، در غیر اینصورت فیلتر را با محلول های غیر قابل اشتعال شستشو دهید.
- فیلتر را پس از شستشو در هوای آزاد قرار داده و اجازه دهید تا خشک گردد.
- فیلتر هوای خشک شده را در جای خود قرار داده و پیچ های درپوش هواکش را ببندید.
- دوباره کاورهای سمت چپ را در محل خود قرار داده و محکم نمایید.
- توجه: هیچگاه موتورسیکلت را پیش از نصب فیلتر هوا به صورت کامل و صحیح روشن ننمایید.



## تنظیم و تمیز کردن شمع:

- شمع را از روی سر سیلندر باز کرده و با یک برس سیمی ظریف آن را تمیز نمایید سپس دهانه آن را توسط فیلر تنظیم کنید.

**توجه:** ۱- شمع را هنگامی که سرسیلندر سرد شده است باز کنید.

۲- در صورت شکستگی یا ترک داشتن چینی شمع، آن را با شمع های توصیه شده تعویض نمایید.

۳- در حین تمیز نمودن رسوبات کربن از روی شمع، رنگ الکترودها را کنترل نمایید، اگر شمع مرطوب بوده یا رنگ آن سیاه شده باشد، بهتر است شمع را تعویض نمایید. اگر شمع در شرایط مناسب کار کند، رنگ الکترودهای آن باید خاکستری یا قهوه ای روشن باشد.



## تعویض فیوز:

جعبه فیوز در زیر قاب بغل سمت راست و در کنار باتری قرار گرفته است.

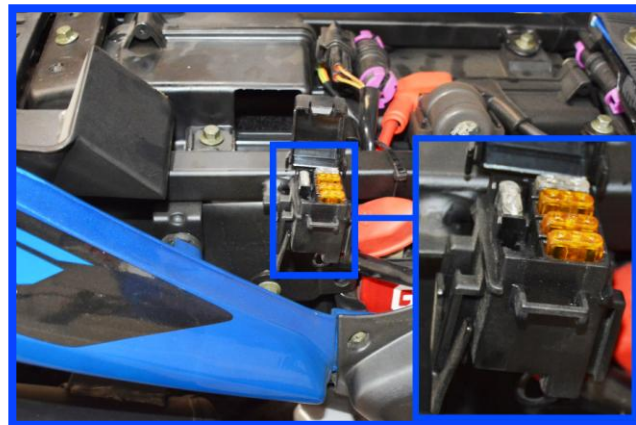

اگر مشکلی برای سیستم الکتریکی و سیستم انژکتور پیش بیاید ابتدا بایستی فیوزها کنترل شود. در صورت سوخته بودن فیوز، باید آنرا با فیوز مشابه (با همان مشخصات) تعویض نمود.

**هشدار:** همواره از فیوز با آمپر تعیین شده برای جایگزینی استفاده نمایید. هرگز از ورقه آلومینیومی و یا سیم مسی برای جایگزین نمودن فیوز سوخته استفاده نکنید. در صورتیکه فیوز جایگزین هم در مدت کوتاهی بسوزد نشانگر وجود اشکال در سیستم الکتریکی است لذا جهت رفع اشکال به نمایندگی مجاز خدمات پس از فروش شرکت مراجعه نمایید.

## تعویض لامپ:

در هنگام سوختن لامپ ها، لامپ جدید بایستی با لامپ سوخته مطابقت داشته باشد. لامپ با وات بالاتر سبب افزایش جریان در سیم کشی شده و ممکن است باعث آسیب دیدن سیم کشی و قطعات برقی شود.

## کنترل باد لاستیکها:

لاستیک ها را از نظر پارگی، زده دار بودن و میزان باد بازرسی نمایید.

**توجه:** هرگز با لاستیک فرسوده و صاف اقدام به رانندگی نکنید زیرا موجب عدم کنترل دقیق و در نتیجه لغزش وسیله نقلیه شده که می تواند صدمات جدی بوجود آورده و از طرف دیگر موجب افزایش تماس با زمین و کم شدن عمر لاستیک ها می گردد. بنابراین توصیه می شود که هرگاه عمق آج تایر جلو به ۲ میلیمتر یا کمتر، و عمق آج تایر عقب ۳ میلیمتر یا کمتر رسید، تایرها را تعویض نمایید.

فشار کم باد تایرها باعث فرسودگی تایر و عملکرد نامناسب موتورسیکلت در هنگام گردش به چپ و راست شده و جان سرنشین را به خطر می اندازد. فشار زیاد باد تایرها ممکن است تماس مناسب بین تایر و زمین را دچار اختلال و سبب لغزش موتورسیکلت شده و آنرا از کنترل خارج نماید. فشار باد تایرها همواره باید در محدوده ای مشخص (مطابق شکل زیر) باشد. فشار باد تایرها را وقتی تایر سرد است اندازه گیری نمایید.

میزان باد مجاز در چرخ جلو	میزان باد مجاز در چرخ عقب
33PSi	35PSi



۳- کنترل بهتر نسبت هوا به سوخت، قابلیت شتاب بهتر و عکس العمل سریعتر

۴- عملکرد مناسب استارت در هوای سرد یا گرم و وفق پیدا کردن در ارتفاع بالا از سطح دریا

۵- کاهش آلاینده های خروجی از اگزوز

۶- کنترل زمان بندی سوخت

۷- مصرف بهینه سوخت

**توجه:** سیستم مدیریت سوخت انژکتوری یک سیستم خود عیب یاب می باشد که در صورت بروز هر گونه عیوبی در قطعات و مدار سیم کشی چراغ چک انژکتور روشن می شود. در این صورت جهت عیب یابی هر چه سریعتر به یکی از نمایندگان خدمات پس از فروش مراجعه نمایید.

### سیستم مدیریت موتور:

این موتورسیکلت به سیستم سوخت رسانی انژکتوری تجهیز شده است. در این سیستم با باز شدن سوئیچ، پمپ بنزین سوخت را با فشار بالا به پشت انژکتور منتقل می کند و پس از تجزیه و تحلیل اطلاعات ارسالی از سنسورها در ECU، سیگنال های لازم به عملگرها توسط ECU ارسال و عمل پاشش سوخت و جرقه در انجین صورت می پذیرد. در این سیستم یک دریچه پله ای برقی برای کنترل موتور در دور آرام تعبیه شده است.

از مزیت های این سیستم نسبت به سیستم کاربراتوری می توان به موارد ذیل اشاره نمود:

۱- قابلیت رانندگی بهتر و عملکرد مناسب

۲- تعمیر و نگهداری آسان تشخیص عیب توسط خود سیستم



## شکل شماتیک سیستم سوخت رسانی انژکتوری

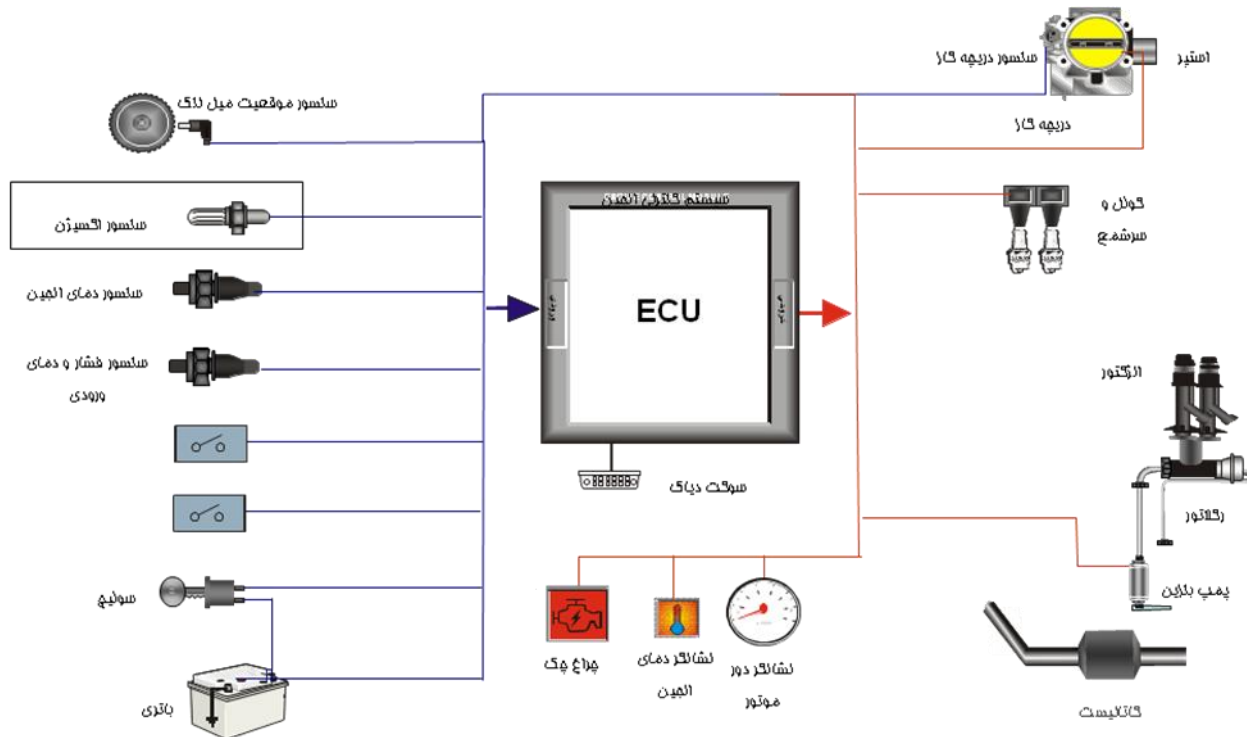



## تمیز کردن موتور سیکلت :

- جهت شستشوی قسمت های خارجی موتور از شامپوی مخصوص اتومبیل و اسفنج استفاده کنید.
- جهت پاک کردن انجین از قلم مو و نفت استفاده کنید.
- جهت پاک کردن گرد و غبار داخل چراغ ها و قسمت های شبرنگ از هوای فشرده استفاده کنید. (استفاده از آب و مایع شوینده موجب کدر شدن رفلکتورهای داخلی چراغ می شود).
- **توجه : الف** - شستن موتورسیکلت را هنگامی انجام دهید که انجین کاملاً سرد است.
- **ب** - هرگز نفوذ آب بر روی قطعات برقی صورت نگیرد. زیرا باعث اتصال کوتاه در مدار برق و نهایتاً سوختن قطعات برقی می شود.

## نگهداری و توقف طولانی مدت :

- هنگامی که قصد دارید از موتورسیکلت به مدت طولانی استفاده نکنید ، بهتر است موارد زیر را انجام دهید تا از بروز هر گونه صدمه احتمالی به موتورسیکلت جلوگیری شود.
- باک بنزین را کاملاً تخلیه نمایید.
- موتور را روشن نموده تا تمامی بنزین داخل باک مصرف شود.
- موتور را کاملاً تمیز و خشک نمایید.
- شمع را باز کرده و به مقدار ۵ سی سی روغن توصیه شده در همین دفترچه را از محل نصب شمع به داخل سیلندر ریخته سپس چند بار هندل بنزین را تا تمام سطح داخل سیلندر روغنکاری شود.

- باد لاستیک ها را تنظیم نمایید.
- زنجیر و دنده زنجیر را روغنکاری کنید.
- کابل های کنترل را جدا نموده و روغن کاری نمایید.
- موتورسیکلت را بر روی یک پالت چوبی و یا سیمانی طوری قرار دهید که چرخ ها از زمین جدا باشند.
- باتری را جدا نموده و آن را شارژ نمایید و در محیط خشک و تاریک نگهداری نمایید.
- روی موتورسیکلت را با یک پارچه برزنتی پوشانده تا از نور آفتاب و باران در امان باشد.
- توجه:** باتری را در محیط گرم و مرطوب و در در دمای کمتر از صفر درجه سانتی گراد و بالاتر از +۳۰ درجه سانتی گراد نگهداری ننمایید.
- برای استفاده مجدد از موتورسیکلت پس از نگهداری طولانی مدت اقدامات زیر را انجام دهید:
- تمامی قطعات آن را کنترل نمایید.
- باک آن را از بنزین پر نمایید.
- باتری را شارژ نمایید.
- روغن انجین را تعویض نمایید.



## جدول سرویس و تعویض قطعات:

کیلومتر نمایش داده شده در کیلومتر شمار			کیلومتر طی شده	موارد بازرسی
هر ۳۰۰۰ کیلومتر یا ۳ ماه پس از آن	۳۰۰۰ کیلومتر یا ۳ ماه ابتدایی	دوره آب بندی (۱۰۰۰ کیلومتر یا ۱ ماه اول)		
I / A	I / A	I / A		لقی سوپاپ ها
C / A / R	C / A	C / A		شمع
I / C	I / C	-		فیلتر هوا
هر هفته چک شود				رادیاتور
هر ۸۰۰۰ تا ۱۰۰۰۰ کیلومتر تعویض شود				فیلتر روغن
I / R	I / R	هر ۳۰۰ کیلومتر تعویض شود		روغن انجین
C / R	C / R	C / R		صافی روغن
I / A / R	I / A	I / A		ترمز
I / A / R	I / A	I / A		کلاچ
I / A	C / A	هر ۳۰۰ کیلومتر پره ها تنظیم شود		طوقه و پره های چرخ
C / R / L	C / R / L	I		بلبرینگ چرخ
C / L	C / L	C / R / L		باتاقان فرمان
I / A	I / A	I		کمک فنر
C / A / L	C / A / L	I / A		زنچیر و چرخ زنچیر
I / R	I	I		باتری
I / T / R	I / T / R	I / T / R		اتصالات پیچ و مهره ای

**I :** به معنای بررسی کردن است.

**A :** به معنای تنظیم کردن است.

**C :** به معنای تمیز کردن است.

**R :** به معنای تعویض کردن است.

**L :** به معنای روغن کاری کردن است.

**T :** به معنای سفت کردن است.

**A :** به معنای بررسی کردن است.

**A :** به معنای تنظیم کردن است.

**C :** به معنای تمیز کردن است.

**توجه:** سرویس می بایست توسط نماینده رسمی شرکت صورت گیرد مگر اینکه صاحب موتورسیکلت ابزار مخصوص سرویس را دارا بوده و از نظر مکانیکی ماهر باشد، در این صورت به دفترچه راهنمای موتورسیکلت مراجعه کنید. به منظور ایمنی بیشتر، توصیه می شود موارد فوق از طریق نماینده رسمی شرکت انجام شود.



## لیست نمایندگان خدمات پس از فروش به تفکیک استان

استان آذربایجان شرقی			
کد	نام نماینده	نشانی	تلفن
۲۱۲۳	ایرج نظیری	اهر- سه راه مشکین شهر قدیم- روبروی مسافر خانه خدادادی- تعمیرگاه	۰۴۱-۴۴۳۳۱۶۴۰
۲۱۳۲	حمداله درگاهی	ایلخچی- خ امام- خ ۱۷ شهریور شمالی- روبروی پارچه سرای حیدری- تعمیرگاه	۰۴۱-۳۳۴۱۱۵۸۰
۲۱۴۷	حمزه علی مقصودی	تبریز- انتهای خ طالقانی- خ معراج غربی- جنب کوی امام رضا- نرسیده به بانک سپه- پ ۵۷	۰۴۱-۳۵۴۲۱۲۵۸-۳۵۴۲۶۰۱۳
۲۰۳۲	جمشید اسمی دیاور	تبریز- خ امام- چهارراه بهشتی- اول خ شهید منتظری- سه راه حافظ- پ ۱۹	۰۴۱-۳۳۳۴۹۹۷۲
۲۰۵۱	بایرامعلی بایرامی	سراب- خ امام خمینی- م شهید چمران- جنب اداره برق	۰۴۱-۴۳۲۲۵۲۰۳
۲۲۵۲	حسین مختاری	مراغه- میدان گاز- روبروی هتل دریا- جنب تره بار- پ ۱۱۸	۰۴۱-۳۷۴۵۰۶۷۶
۲۱۰۷	حسین نوری	مرند- خ شریعتی- چای کنار- سه راه کاشانی- فروشگاه موتور نوری	۰۴۱-۴۲۲۵۷۷۷۲
۲۰۴۱	نادر سرابی	میانه- خ شهید مطهری- نرسیده به اول فرهنگیان فروشگاه تیزرو	۰۴۱-۵۲۲۳۰۳۷۵-۵۲۲۲۱۹۲۷
۲۲۳۱	سید محسن چاوشی	عجب شیر- بلوار ۲۲ بهمن- روبروی بیسیم- تعمیرگاه چاوشی	۰۴۱-۳۷۶۲۶۷۰۲
۲۲۲۵	محرم دزلانی	شبستر- کوزه کنان- خ امام- پ ۹۵	۰۴۱-۴۲۴۶۶۶۶۱-۴۲۴۶۷۰۶۲
استان آذربایجان غربی			
۱۰۷۱	سیدسعدون خضری	بوکان- بلوار کردستان- روبروی ابوزر- تعمیرگاه	۰۴۴-۴۲۶۲۲۰۹۸-۴۶۲۲۵۶۶۰
۲۱۳۹	ابراهیم احمدی	پیرانشهر- خ بهشتی- بعداز چهارراه سعدی- تعمیرگاه	۰۴۴-۴۴۲۲۴۱۷۰
۲۰۸۵	اکبر نیافر	خوی- خ خمینی- روبروی ۲۲ بهمن- فروشگاه و تعمیرگاه نیافر	۰۴۴-۳۶۲۵۶۱۱۰
۱۱۹۹	حسن گلشنی	سلماس- خ- مدرس شرقی نرسیده به مسجد باب الحوائج	۰۴۴-۳۵۲۲۵۶۷۲-۳۵۲۲۷۴۴۲
استان اردبیل			
۲۰۶۰	احمد شاهوردیزاده	اردبیل- چهارراه باغمیشه- خ سعدی- روبروی ترانس برق	۰۴۵-۳۴۴۴۴۰۹۲





## لیست نمایندگان خدمات پس از فروش به تفکیک استان

۰۴۵-۳۲۷۸۰۹۹۱	پارس آباد- خ کشاورز- تعمیرگاه موتور	عبیسی	پاشا پور	۲۱۵۱
۰۴۵-۳۲۵۲۰۲۰۸	مشکین شهر- خ ۲۲ بهمن - کارگاه برادران محسنی	پورمحسنی	طاهر	۲۱۱۸
۰۴۵-۳۲۳۲۶۲۹۸	نمین- خ طالقانی- خ قدس جنب نیروی انتظامی	گلچین	پاشا	۲۱۵۳
۰۴۵-۳۲۲۸۳۷۴۶	نیر- خ امام خمینی- روبروی بانک کشاورزی	اخروی نیری	رمضان	۲۱۵۰
<b>استان اصفهان</b>				
۰۳۱-۵۴۲۴۲۴۹۳	اردستان- خیابان امام-جنب فرمانداری - تعمیرگاه	الهیاری	رحمت اله	۲۰۹۵
۰۳۱-۳۲۳۳۸۱۲۳	اصفهان- خ مسجد سید- چهارراه وفایی- تعمیرگاه احسان	آقا باباگلی	اصغر	۲۰۴۷
۰۳۱-۳۴۵۰۵۸۲۸	اصفهان- خیابان کاوه- خ گلستان- جنب مسجد امام حسن	خامسی پور	عباس	۲۰۹۲
۰۳۱-۳۲۲۹۱۱۸۰	اصفهان- خ ولی عصر- اول کوچه خواجه نظام الملک (کوچه ۱۱) پ ۱۷۹	ریش سفیدان	عباسعلی	۲۰۹۴
۰۳۱-۵۴۳۴۲۱۲۲-۵۴۳۴۴۶۶۴	بادرود- خ امام- روبروی سه راه طالقانی- تعمیرگاه	فتحی مقدم	عباسعلی	۲۰۶۱
۰۳۱-۵۵۴۴۹۱۴۹-۵۵۴۵۳۷۳۳	کاشان- خ رجایی- ابتدای خ شریعتی- تعمیرگاه موتورسیکلت شاکرم	شاکرم	سیف اله	۲۲۵۳
۰۳۱-۵۵۳۱۸۷۸۲-۵۵۳۱۹۶۱۹	کاشان- خ مدرس- فروشگاه سادات	مهندسی	سید رضا	۴۰۵۱
۰۳۱-۵۴۷۲۹۱۸۱	آران و بییدگل- خ نواب صفوی	رحیمی	احمد	۳۵۶۷
۰۳۱-۵۷۴۲۷۵۱۲	گلبایگان- خ مسجد جامع- سه راه سعدی- روبروی بانک صادرات- ف نادری	شکری	صفرعلی	۲۲۰۵
۰۳۱-۴۶۲۵۵۶۳۷	نایین- بلوار بعثت- خ مفتح- پ ۳۴ و ۳۲ - تعمیرگاه	دهقانی	رمضان	۲۰۳۶
<b>استان ایلام</b>				
۰۸۴-۳۳۳۳۶۰۲۳	ایلام- خ ۲۴ متری اشرفی اصفهانی	نوذری	جواد	۳۱۲۵
۰۸۴-۳۵۲۲۲۷۰۸-۳۵۲۲۴۹۷۵	دره شهر- کوی طالقانی- روبروی جهاد سازندگی	فتحی	علی اکبر	۱۲۴۵
۰۸۴-۳۳۶۲۷۱۱۹	آبدانان- میدان امام علی- خ مطهری جنوبی	فرجی زاده	سالار	۲۲۶۱



## لیست نمایندگان خدمات پس از فروش به تفکیک استان

۲۲۹۲	بشار	سوخته زاری	مهران - بلوار پاسداران - جنب نانوائی بربری - روبروی هتل نور	۰۸۴-۳۸۲۳۸۶۹
<b>استان بوشهر</b>				
۲۱۸۰	علی	فولادی	بوشهر - پل پوردرویش - جنب فروشگاه اتکا - تاکسی تلفنی هجرت - تعمیرگاه	۰۷۷-۳۳۳۲۰۲۸۶
۲۱۵۴	احمد	ابراهیمی	جم - محله بهرباغ - خ اصلی - تعمیرگاه موتورسیکلت ابراهیمی	۰۷۷-۳۷۶۳۲۵۰۲-۳۷۶۳۲۷۸۷
<b>استان تهران و البرز</b>				
۱۲۵۷	عبداله	زواره	تهران - خ ۱۷ شهریور - پایین تراز پل آهنگ روبروی بانک صادرات - پ ۸۷۴	۳۳۵۰۳۰۱۲
۲۰۱۲	علی	دهقان منگابادی	تهران - خ ۱۷ شهریور - م خراسان - جنب خ صفاری - پ ۵۳۲	۳۳۵۲۰۴۵۸
۲۰۱۷	جمشید	کارگر	تهران - شهرری - خ سیزده آبان - خ عنایتی - پ ۳۲	۵۵۰۰۰۳۷۲
۲۲۹۱	داریوش	طغرانگار	تهران - نازی آباد - خ بهمنیار - نبش کوچه الوند - پ ۳۱۹	۵۵۰۶۱۷۰۵
۱۱۶۵	حسین	کچوئی	پیشوا - خ ۱۵ خرداد - فروشگاه موتورسیکلت ولیعصر	۰۲۱-۳۶۷۲۳۹۷۱
۲۲۰۳	نصراله	شکاری	پاکدشت - خاتون اباد - جنب پمپ بنزین و آتش نشانی - تعمیرگاه موتور	۰۲۱-۳۶۴۶۰۱۵۱
۲۰۲۶	حسن	محمدیان	کرج - چهارراه کارخانه قند	۰۲۶-۳۲۷۰۹۳۹۲
۲۰۲۵	ابوالفضل	نعل برهانی	نظرآباد - بلوار آیت اله کاشانی - تعمیرگاه برهانی	۰۲۶-۴۵۳۵۶۵۷۶-۴۵۳۵۸۴۳۳
۲۱۲۴	اصغر	دشتگرد	ساوجبلاغ - شهرک سید جمال الدین خ نواب صفوی - پ ۱۱۹	۰۲۶-۴۵۳۴۲۴۱۱
۲۲۸۵	مجتبی	رضایی	نظرآباد - سیدجمال - خ انقلاب جنوبی - پلاک ۱۰۷	۰۲۶-۴۵۳۶۰۰۸۳
<b>استان چهارمحال بختیاری</b>				
۱۱۳۴	بیژن	توسلی	شهرکرد , سه راه سینما , فروشگاه آسمان سیکلت توسلی	۰۳۸-۳۲۲۲۶۳۶۳
<b>استان خراسان (رضوی)</b>				
۲۱۰۹	مجید	صداقت	تربت حیدریه - خ ابودر - نبش ابودر ۱۷ - تعمیرگاه	۰۵۱-۵۲۲۷۴۲۵۶



## لیست نمایندگان خدمات پس از فروش به تفکیک استان

۰۵۱-۴۴۴۴۴۲۱۳	سبزوار- خ اسرار جنوبی- مجاور کلاتری ۴	حسین جعفری بجدنی	۲۰۲۷
۰۵۱-۴۴۴۴۱۶۱۰	سبزوار- خ ناوی- ۱۲ متری حاج عباس- تعمیرگاه	اصغر مشمول مظفرآبادی	۲۱۳۱
۰۵۱-۳۳۴۳۸۲۰۰	مشهد- خ ۱۷ شهریور - مقابل ۱۷ شهریور ۱۹- پلاک ۵۲۰	حسن سلامتی	۱۰۸۲
۰۵۱-۳۳۴۴۲۴۱۴-۳۳۴۱۶۳۱۶	مشهد- خ نخریسی- قبل از مسجد حقیقی- مقابل اتوجام جم	محمدعلی اله بیگی	۲۰۷۲
۰۵۱-۳۷۲۴۳۰۳۰	مشهد- مطهری شمالی- بین ۲۳ و ۲۵	محمدتقی مضطرزاده/ قانع	۲۰۹۳
<b>استان خراسان (شمالی)</b>			
۰۵۸-۳۲۲۴۰۲۹۶-۳۲۲۳۵۷۱۳	بجنورد- خ امام خمینی شرقی- نبش خ معصوم زاده- فروشگاه و تعمیرگاه قدیمی	مسلم قدیمی	۲۰۹۰
۰۵۸- ۳۲۳۱۲۱۱۷	بجنورد- امام خمینی غربی - جنب کوچه سجاد	عقیل قدیمی	۲۲۳۷
۰۵۸-۳۲۵۰۳۰۷۹	گرمه و جاجرم- خ انقلاب- نرسیده به چهارراه بسیج	محمدعلی نجفی مقدم	۲۱۷۶
۰۵۸-۳۶۲۴۹۳۷۵	شیروان-خ کمربندی قدیم-خ سلمان فارسی-۲۲- موتورسازی علی	علیرضا یوسفیان	۲۲۸۴
۰۵۸-۵۷۴۵۳۵۲۹	گناباد-خیابان سعدی-روبروی سعدی-۱۷-نبش سعدی ۱/۱۰	عیسی غرب صاحبی	۲۲۸۹
<b>استان خراسان (جنوبی)</b>			
۰۵۶-۳۲۵۲۷۷۷۰	قائنات - خ ده دستگاه - روبروی کانون فکری کودکان ونوجوانان	محمد تقی نصیرنژاد	۲۸۹۷
۰۵۶-۳۲۷۷۴۵۶۷	بشرویه - خ شیراز غربی- جنب مسجد نخل ودفتر امام جمعه	محمد فانی	۱۲۳۹
<b>استان خوزستان</b>			
۰۶۱-۴۴۳۷۰۶۷	آبادان- احمد آباد- خ ۳ فرعی روبروی اتحادیه تعمیرکاران	ابراهیم انصاری	۲۰۳۱
۰۶۱-۲۳۳۹۱۳۴	بندر ماهشهر- خ امام خمینی- تعمیرگاه	محمد حسن بلوردی	۱۰۲۶
۰۶۱-۴۲۲۷۱۴۰۴-۴۲۲۴۶۲۴۳	دزفول - خ فردوسی نبش خ منتظری - پ ۵۴	غلامعلی شه عابدی	۲۲۱۹
۰۶۱-۴۳۵۳۵۳۱۷-۴۳۵۲۹۵۷۴	رامهرمز- خ پاسداران- تعمیرگاه موتور	حمید آل خمیس	۲۱۴۵



## لیست نمایندگان خدمات پس از فروش به تفکیک استان

۰۶۱-۵۲۸۳۹۵۲۹	بهبهان-خ شریعتی-روبروی لوازم خانگی مسموع-تعمیرگاه ویدک سیکلت شاهپور	کلاهی	محسن	۲۲۸۰
۰۶۱-۵۲۸۳۸۰۳۱	بهبهان-خ تختی-نرسیده به استخر-جنب تاکسی سرویس تختی	شریف زاده	محسن	۲۱۸۵
۰۶۱-۴۳۶۴۵۵۵۸	ایذه-خ شهید اشکبوس نادری-چهارراه بسیج	رئیسی	ابوالقاسم	۲۲۵۷
۰۶۱-۴۲۸۲۹۱۷۳	شوش دانیال-خ باهر-پلاک ۲۲	شاهرخی فرد	حجت اله	۲۲۷۲
<b>استان زنجان</b>				
۰۲۴-۳۳۴۵۷۴۹۸	زنجان-بیسیم-خ خیام-تعمیرگاه تیزروتک	اوصانلو	حسین علی	۲۱۷۸
۰۲۴-۳۳۵۴۰۰۹۸	زنجان-خ ۱۷ شهریور-روبروی سالن ورزشی ۱۵ خرداد-نبش کوچه اصولی	بازرگانی	داوود	۲۲۳۶
۰۲۴-۳۳۴۵۰۷۶۴	زنجان-خ بعثت-روبروی گرمابه دوستدار-پ آبی-۲۳۲	ناجئی	رضا	۲۰۳۹
۰۳۳۵۵۲۲۹۹-۳۳۵۳۱۰۵۱	زنجان-خ شهید مطهری (فرودگاه)روبروی درمانگاه شهدای گمنام بسیج	موسوی	سید سیف الدین	۲۲۵۱
۰۲۴-۳۴۶۲۲۲۸۱	زرین رود-خ مطهری-روبروی نانوائی فرهنگیان	بیگدلو	ابوالفضل	۲۲۵۰
۰۲۴-۵۸۵۵۶۰۶۳	طارم-گیلوان-بلوار ولی عصر-فروشگاه یدکی موتورسیکلت	حسینی	مصطفی	۲۲۴۹
۰۲۴-۳۵۵۲۴۴۱۰	خرمدره-خ سید جمال الدین-بالاتر از چاپخانه-پلاک ۱۰۷	کلاتری	تاجیک	۱۲۵۴
۰۲۴-۳۶۲۲۲۷۳۹	ماهنشان-خ اسلام-پایین تراز بانک صادرات	کریمی	منصور	۲۲۴۵
۰۲۴-۳۵۶۲۴۳۴۰	صائین قلعه-خ امام-پلاک ۳۷۱۳۶	واعظی	محمد حسن	۲۲۳۹
۰۲۴-۳۴۲۳۱۳۷۹	خدابنده-خ کمربندی-پائین تر از میدان شهرداری سمت راست روبرو پارک شهر	موسوی	سید اکبر	۲۲۱۸
<b>استان سمنان</b>				
۰۲۳-۳۳۳۳۴۸۴۷	سمنان-خ پیرنجم الدین-نبش پیرنجم الدین-۳-تعمیرگاه موتور	شادمان	رضا	۲۱۴۱
۰۲۳-۳۵۵۲۵۸۲۰	دامغان-خ شهید بهشتی-فروشگاه موتورسیکلت عدالت	مرتضوی	سیدعلیرضا	۱۳۰۶
<b>استان فارس</b>				



## لیست نمایندگان خدمات پس از فروش به تفکیک استان

۰۷۱-۳۸۳۰۵۹۸۵-۳۸۲۰۱۰۱۸	شیراز- چهارراه تحویلی- ۲۰ متری لاله - روبروی پارک محله ای	علی اکبر سبحانی پور	۲۱۹۳
۰۷۱-۵۴۲۶۷۵۶۱	جهرم- بلوار امام حسین- جنب امامزاده حسین- تعمیرگاه موتور	جلال محبی زاده	۲۱۹۱
۰۹۱۷۳۰۹۱۱۵۲	فراشسند- بلوار امام خمینی- خیابان کلانتری	محمد امین جوکار	۲۱۹۲
۰۷۱-۳۸۱۷۳۵۵۳	فیروزآباد- خ یاد اوران جنوبی- جنب حسینیه ابوالفضل- پ ۱۳۱	مرتضی صباحی	۲۱۷۹
۷۱-۵۳۳۴۵۷۳۴	فسا- خیابان شهیدهاشمی نژاد- نبش کوچه ۷- روبروی مؤسسه دفاع مقدس توریسم	روشن ضمیری	۲۲۸۳
۰۷۱-۵۲۲۵۴۰۴۸	لارستان- شهر جدید- ۲۰ متری شرکت نفت- بلوک ۵- تعمیرگاه موتورسیکلت	محسن زاده	۲۲۸۱
<b>استان قزوین</b>			
۰۲۸-۳۲۸۲۶۵۶۷	آبیک- نرسیده به کمیته امداد- جنب آژانس حیدر	علی کریمی	۴۰۲۱
۰۲۸-۳۵۲۴۰۴۸۸	تاکستان- خ سید جمالالدین اسدآبادی - اول جاده حک - سمت راست	ابوالفضل رحمانی	۲۲۴۳
<b>استان قم</b>			
۰۲۵-۳۶۶۳۷۱۷۸-۳۶۶۰۸۱۴۸	قم- شهرک امام حسن- مقابل مجتمع گلستان - فروشگاه شهرک موتور	سید احمد سلیمان پناه	۴۰۱۰
<b>استان کردستان</b>			
۰۹۱۸۳۷۰۱۰۸۰	بیجار- خ امیرنظام گروسی	مجید قربانی	۲۷۲
۰۸۷-۳۵۵۲۷۹۶۲	کامیاران- خ خلفای راشد- روبروی باشگاه بانوان کوثر- فروشگاه موتورسیکلت	پرهام اردلانی	۱۲۱۱
<b>استان کرمان</b>			
۰۳۴ - ۳۴۲۲۰۷۴۹	رفسنجان- خ مصطفی خمینی- بعد از میدان راهنمایی- جنب بانک کشاورزی- تعمیرگاه هوندا	محمد آل سعدی	۲۱۳۴
۰۳۴-۴۲۲۵۲۰۷۳- ۴۲۲۵۹۲۶۱	سیرجان- خ شهید نصیری- چهارراه موحدی	اسداله نخعی	۲۰۲۴
۰۳۴-۳۲۲۶۰۲۵۸	کرمان- خ میرزا رضای کرمانی- جنب کوچه ۶- فروشگاه و تعمیرگاه موتورسیکلت پارسا مقدم	محمد رضا پارسا مقدم	۴۰۷۱
۰۳۴- ۳۴۱۳۲۲۹۱	شهر بابک- خ ولی عصر- خ شیخ احمد نجفی- جنب مسجد امام رضا	شعبانی مهدی	۲۱۳۳



## لیست نمایندگان خدمات پس از فروش به تفکیک استان

۰۳۴-۳۴۳۸۰۷۰۰	انار- خ قدس- فروشگاه موتورسیکلت مهدی	حسن	تقی زاده اناری	۱۳۲۰
<b>استان کرمانشاه</b>				
۰۸۳-۳۸۴۳۱۳۳۵	کرمانشاه- ۲۲ بهمن- میدان مرکزی- خ خرم- ۲۵ متری غرب ۱۰۹	محمدی	علی جان	۲۰۸۳
۰۸۳-۳۸۲۵۹۷۵۶	کرمانشاه-میدان جلیلی-خ جلیلی-نرسیده به چهارراه سیلو	مجاهدی	اسماعیل	۲۲۶۰
۰۸۳-۴۵۱۲۳۸۶۵	هرسین - خ واحدی جنب کوچه دادگاه	افضلی	شیرزاد	۲۲۴۰
۰۸۳-۳۸۲۴۹۴۵۶	کرمانشاه- خ جلیلی - پلاک ۴۵۰ فروشگاه ارزان یدک	موذن	امیر	۲۲۴۲
<b>استان گلستان</b>				
۰۱۷-۳۴۲۳۷۰۹۴	علی آباد کتول- میدان شهدا- ابتدای خ سی متری جنوبی- تعمیرگاه موتور	منتظری	نعمت اله	۲۲۱۳
۰۱۷-۳۳۲۲۳۳۷۳	گنبدکاووس- خ امامزاده غربی- پ ۲۷۵	مزرعی نژاد	ابوالقاسم	۱۰۱۳
۰۱۷-۳۲۱۵۷۵۲۵	گرگان- بلوار جرجان- ابتدای خ اوزینه- تعمیرگاه	قاسمپور	علیرضا	۲۱۱۵
۰۱۷-۳۲۶۸۰۲۴۹	گرگان- میدان شهدا-خ راه آهن -گاراژشمشیری	قجر	مسلم	۲۲۴۷
<b>استان گیلان</b>				
۰۱۳-۳۴۵۱۴۰۳۵	رشت-سراوان-گذرخان عمو-بازچه حامی-تعمیرگاه موتورسیکلت کار ۲۰	پیربجاریس	جعفر	۲۲۶۷
۰۱۳-۴۴۸۱۴۹۷۷	آستارا- خ امام جنب پمپ بنزین-تعمیرگاه	روزی طلب	سلیم	۲۰۵۶
۰۱۳-۴۲۱۲۱۵۷۱-۴۲۱۲۷۲۶۹	آستانه اشرفیه- شهید بهشتی- روبروی داروخانه دکتر جهش- فروشگاه لوازم یدکی	اقدام طلب	رمضان	۲۲۲۹
۰۱۳-۴۲۱۲۹۲۹۴-۴۲۱۲۹۲۹۵	آستانه اشرفیه- بلوار استاد معین- روبروی مخابرات	رعناي رنوف	قربان	۱۲۵۹
۰۱۳-۴۴۵۴۷۲۶۹	بندرانزلی- خ میرزا کوچک- بعد از آژانس فجر- دنیای موتور	خسروی	مسعود	۲۱۷۷
۰۱۳-۴۴۲۱۳۳۶۴	حویق- جنب ساختمان بخشداری- تعمیرگاه	سلیمانپور	رضا	۲۱۲۲
۰۱۳-۴۴۲۳۳۹۱۸	تالش- خ پاسداران- نرسیده به چهارراه سعدی- تعمیرگاه موتورسیکلت	عدالت حفظ	محمود	۲۲۰۴



## لیست نمایندگان خدمات پس از فروش به تفکیک استان

۰۱۳-۴۴۲۲۶۵۸۳	تالش- کمربندی میدان شهریار، به طرف سه راه سید نیکی-ایستگاه قروق	عشایر غنیمی جولندان	۴۰۷۲
۰۱۳-۳۴۷۸۴۴۵۵	شفت-خ ولی عصر-روبروی پمپ بنزین قدیم	محمدصادق نجات	۲۲۶۵
۰۱۳-۴۲۵۰۲۰۸۶۹	لنگرود-میدان نه دی -بعد از مسجد -خ طلوع-تعمیرگاه مجید	رحمان خیر اندیش	۲۲۲۴
۰۱۳-۴۲۵۳۴۳۰۹	لنگرود- خ حافظ- جنب شرکت گاز	علیرضا کاوه(آجاک)	۲۰۷۶
۰۱۳-۴۴۶۶۴۸۴۵	ماسال وساندرمن- خ بهشتی- نرسیده به ورزشگاه شیرازی- فروشگاه فاطمی	سیدجعفر فاطمی	۲۱۵۷
<b>استان لرستان</b>			
۰۶۶-۴۲۶۲۸۸۲۳	بروجرد- چهارراه بهارستان-خ مدرس شرقی- پ ۴۰۹	احمد کردی	۱۲۴۷
۰۶۶-۳۲۲۲۰۹۵۹	پلدختر-خ مطهری جنوبی-روبروی بانک کشاورزی- تعمیرگاه موتور	رضا عالی پور	۲۲۵۴
۰۶۶-۳۲۲۲۱۷۲۲	پلدختر-خ انقلاب جنوبی-نبش خ هفت تیر	محمد شفیعی	۲۲۶۲
۰۶۶-۳۳۲۲۷۶۶۹	خرم آباد- خ انقلاب- روبروی کفش ملی- فروشگاه سالاری	فضل اله سالاری	۲۱۱۷
۰۶۶-۳۲۲۲۱۷۲۲	خرم آباد- خ انقلاب- خ جلال آل احمد- چهارراه دوم- تعمیرگاه موتور	محمد حسین شعبانی	۲۰۸۴
۰۶۶-۴۳۲۱۴۲۴۷	دورود- خ سی متری- روبروی استادبوم تختی	رمضان متین فر	۲۲۲۳
۰۶۶-۳۲۶۴۲۳۰۳	کوهدشت - میدان معلم - ابتدای خ صاحب الزمان	عزت اله عزیزی	۳۴۷۱
۰۶۶-۳۲۷۳۴۵۳۹	نورآباد-خ شهید رجایی-روبروی بنیاد شهید-تعمیرگاه قیطاسی	علی قیطاسی کفرج	۲۲۷۱
<b>استان مازندران</b>			
۰۱۱-۳۲۳۴۱۶۲۲	بابل- امیرکلا- چهارراه دیوکلا- خیابان شهید مصطفی خمینی- بالاترازشالی کوبی جعفریان	مجتبی جمالی	۲۲۱۲
۰۱۱-۳۲۳۷۲۹۳۵-۳۲۳۷۷۶۳۷	بابل - چهارراه آرامگاه معتمدی - جنب پل هوایی - نبش گلستان ۴	مصطفی محمدی فرد	۲۱۹۴
۰۱۱-۳۵۲۸۹۴۶۵-۳۵۲۳۱۱۲۳	بابلسر- خ شریعتی- تعمیرگاه	ابراهیم صادقی مرشت	۲۰۴۵
۰۱۱-۳۴۵۶۶۶۱۳	بهشهر- خ جمهوری پایین تر از میدان بهاران جنب آپاراتی	ابوالفضل پیشه ور	۲۱۰۸



## لیست نمایندگان خدمات پس از فروش به تفکیک استان

۰۱۱-۳۵۷۵۲۸۵۵	بهنمیر-خ خزر آباد-روبرو نانوایی لواشی	غلامعلی حبیب الهی	۲۱۶۰
۰۱۱-۵۴۲۵۲۳۴۴	تنکابن-خرم آباد-روبروی میدان بار	علی صادقی مشرفی	۲۲۸۸
۰۱۱-۵۴۳۹۳۵۵۳-۵۴۲۷۴۶۷۵	تنکابن-خ چالوس- جنب شهرک آزادی- فروشگاه و تعمیرگاه نیرومحرکه	احمد خاکساری	۲۱۱۶
۰۱۱-۵۴۳۹۲۴۷۴	تنکابن-بلوار چالوس-پلت کده-فروشگاه سینا سیکلت	محمد کردی	۲۰۶۵
۰۱۱-۵۷۴۵۳۵۲۹	جویبار- میدان کنشتی-خیابان شهید رضا میرزا انژاد-تعمیرگاه مدانلو	مهدی مدانلو جویباری	۲۲۹۰
۰۱۱-۴۲۲۳۳۲۰۷	قائم شهر- پل هوایی-خ سیدنظام-جنب آتش نشانی-تعمیرگاه رضا هندا	علیرضا زارعی قادیکلایی	۲۱۶۶
۰۱۱-۴۲۲۲۸۴۸۷-۴۲۲۲۵۹۰۰	قائم شهر-خ کوچکسرا- روبروی کوچه اقتصاد- تعمیرگاه	محسن یعقوبی گودرزی	۲۰۱۰
۰۱۱-۴۲۳۵۴۷۹۱-۴۲۳۵۲۱۴۱	کیاکالا-جاده بهنمیر-فروشگاه حسین زاده	محمد تقی حسین زاده	۲۰۸۰
۰۱۱-۵۲۲۴۷۲۲۶	چالوس- بازار روز-خ عاشورا-فروشگاه پیمان	حسین پورعسکری	۲۲۳۰
۰۱۱-۵۲۳۳۵۸۰۹	نوشهر- شهید سنکاری- روبروی امور مشترکین	سید اسماعیل محرری	۲۱۶۵
<b>استان مرکزی</b>			
۰۸۶-۳۳۲۸۰۱۶۰-۳۳۲۸۰۲۹۱	اراک-خ آیت اله غفای-خ انوری شمالی-مابین کوچه تراشکاری و محمدی	احمد مهرداد	۲۲۷۸
۰۸۶-۳۶۶۲۲۵۹۶۴	تفرش-خ شهید بهشتی- روبروی پارک حکیم نظامی- تعمیرگاه موتور	محمدرضا قهرمانی	۲۲۱۷
۰۸۶-۴۳۲۳۴۰۱	محلات-خ ۱۵ خرداد- مقابل اداره برق- تعمیرگاه موتور	مهدی استاد مرادی	۲۱۷۱
<b>استان هرمزگان</b>			
۰۷۶-۳۲۲۳۳۱۷۸	بندرعباس-خ امام سه راه سازمان- امام موسی صدرشمالی-فروشگاه صیادی	محمدعلی صیادی	۲۰۶۳
۰۷۶-۳۲۲۲۴۵۰۲-	بندرعباس- بلوار شهید حقانی شمالی- ساختمان زارعی	رضا رضایی زارعی	۲۱۰۰
۰۷۶-۳۲۲۴۱۱۹۷	بندرعباس-خ امام- بین فلکه بلوکی وسه راه دلگشا	غلامحسین نجمی	۴۰۱۱
۰۷۶-۴۲۲۸۲۱۲۸-۴۲۲۲۴۰۵۳	میناب-م شهدا- جنب فرش فروشی- فروشگاه قطعات	عبسی خواجه دادیان	۲۱۴۶





## لیست نمایندگان خدمات پس از فروش به تفکیک استان

استان همدان				
۰۸۱-۳۳۱۴۶۶۳۹	اسد آباد-خ کاشانی- فروشگاه موتورسیکلت روز	ایمانی	هادی	۳۱۲۹
۰۸۱-۳۳۲۳۰۹۴۷	نهایند- خیابان پیروزی- مابین پمپ بنزین و میدان امام خمینی- تعمیرگاه موتور	قارنی	همایون	۲۲۰۸
۰۸۱-۳۴۹۲۴۲۳۵	تویسرکان- بلوار کرمانشاه- جنب بیمه دانا- تعمیرگاه	سنجریگی	عزیزاله	۱۱۹۳
۰۸۱-۳۵۲۲۷۸۸۹	کبودرآهنگ- بلوار شهید مدرس- جنب نانوايي سنگي- تعمیرگاه موتور	پیوندی	روح اله	۲۲۰۷
استان یزد				
۰۳۵-۳۵۲۴۲۵۹۵	یزد- ۵۲ متری امام شهر- روبروی پمپ بنزین	زمانی بافقی	وحید	۲۲۷۵
۰۳۵-۳۶۲۸۳۲۹۷	یزد- فلکه خاتمی- خیابان شهید بنافی زاده- کوچه ششم- اولین کوچه سمت چپ- روبروی	طاووسی	حسین	۲۲۷۹
۰۳۵-۳۲۴۲۴۸۸۵	بافق- خ وحشی بافقی- فروشگاه حکیمی	حکیمی بافقی	حسن	۴۰۰۲
۰۳۵-۳۲۶۲۴۳۰۵	تفت- خ امام جنب کوچه شهید طهماسبی	دهقانی نژاد	محمدرضا	۲۲۴۴
۰۳۵-۳۲۵۲۱۲۶۲	مهریز- خ مطهری- روبروی سازمان تبلیغات اسلامی- تعمیرگاه موتور	زارع بیدکی	علی محمد	۲۲۱۰
۰۳۵-۳۲۳۴۱۵۹۲	میبد- خیابان آیت اله حائری- جنب تراشکاری پیروزی- فروشگاه الماس کویر	زارع مهرجردی	مهدی	۲۲۱۵
۰۳۵-۳۲۲۳۸۵۱۰	اردکان- میدان شهدا- فروشگاه موتورسیکلت ثقفی	ثقفی	جواد	۱۱۸۵
۰۳۵-۳۲۵۷۱۳۲۸	خاتم- خ طالقانی- خ شهرداری- کد پ ۸۹۸۸۱۴۷۳۹۴	جهانگرد	فرهاد	۲۲۶۳



## مشتری گرامی

شرکت نیرومحرکه مایل به دریافت هر چه سریعتر نظرات شما در خصوص کیفیت محصولات و رفع هر چه سریعتر عیوب احتمالی می باشد. لطفا در صورت مشاهده عیوب در موتورسیکلت خریداری شده ضمن مراجعه به نمایندگی های مجاز، معایب مشاهده شده را از طریق پیامک به شماره ۲۰۰۰۲۰۰۵۵۰ و یا شماره تلفن های ۱۴-۸۸۷۴۰۰۱۱ اعلام نموده تا با همکاری و مساعدت شما مشتری گرامی، پیگیریهایی لازم جهت رفع نقص احتمالی و همچنین رفع عیوب در تولیدات آتی به عمل آید. همچنان شایان ذکر است در صورت عدم همکاری نمایندگی خدمات پس از فروش و یا تخلفات احتمالی از این ناحیه، لازم است مراتب شکایت خود را جهت پیگیری و رسیدگی های لازم به شرکت اعلام نمایید.

کد عیب	ایرادات بدنه	کد عیب	ایرادات بدنه	کد عیب	ایرادات انجین
۱	نشستی بنزین از جداره باک	۱۹	مشکل کاسه چراغ عقب	۴۱	عدم عملکرد مناسب کلاچ
۲	نشستی بنزین از درب باک	۲۰	چرخش دسته های لاستیکی فرمان	۴۲	روغن سوزی
۳	نشستی بنزین از شیر بنزین	۲۱	نشستی روغن از کمک عقب	۴۳	عدم عملکرد مناسب هندل
۴	نشستی بنزین از محل شناور بنزین	۲۲	نشستی روغن از کمک جلو	کد عیب	ایرادات برقی
۵	نشستی بنزین از پمپ بنزین	۲۳	لقی یا شکستن پره ها	۵۱	عدم عملکرد روشنایی جلو
۶	لقی فرمان	۲۴	صدای لنت ترمز	۵۲	عدم عملکرد چراغ خطر عقب
۷	ایجاد صدای غیر عادی از اگزوز	۲۵	عدم عملکرد مناسب رادیاتور	۵۳	عدم عملکرد راهنماها
۸	عدم عملکرد مناسب ترمز جلو	کد عیب	ایرادات انجین	۵۴	عدم عملکرد مناسب باتری
۹	عدم عملکرد مناسب ترمز عقب	۳۱	نشستی روغن از زیر انجین	۵۵	عدم عملکرد مناسب اتوماتیک راهنما
۱۰	عدم عملکرد مناسب کمک جلو	۳۲	نشستی روغن از سیلندر و سوسر سیلندر	۵۶	عدم عملکرد پمپ بنزین
۱۱	عدم عملکرد مناسب کمک عقب	۳۳	صدای نامناسب انجین	۵۷	عدم عملکرد مناسب شمع
۱۲	کیفیت نامناسب رنگ باک	۳۴	مصرف بیش از حد سوخت	۵۸	عدم عملکرد مناسب استپ ترمز جلو و عقب
۱۳	کیفیت نامناسب رنگ بدنه	۳۵	جا ترفتن دنده ها	۵۹	عدم عملکرد مجموعه بوبین
۱۴	عدم عملکرد مناسب کیلومتر شمار	۳۶	شتاب نامناسب	۶۰	روشن شدن چراغ چک انژکتور
۱۵	عدم عملکرد مناسب دور موتور	۳۷	قدرت نامناسب	۶۱	اتصال کوتاه درخت سیم (برق دزدی)
۱۶	لقی وعدم تعادل چک بغل	۳۸	ریب زدن	۶۲	عدم عملکرد قلهه ای چپ یا راست
۱۷	لقی وعدم تعادل چک وسط	۳۹	عدم عملکرد سیستم سوخت رسانی (انژکتور)	۶۳	عدم عملکرد استارت
۱۸	مشکل کاسه چراغ جلو	۴۰	سخت روشن شدن موتورسیکلت	۵۱	عدم عملکرد روشنایی جلو
۹۹	عدم همکاری نماینده				