



گروه خودروسازی سایپا

شرکت زامیاد (سهامی عام)
تولیدکننده انواع خودروهای تجاری



دفترچه راهنمای مشتری
و ضوابط گارانتی وانت ریج

RCHOM1/1/14

به نام خدا



مهندسين مشاور خودرو ايران
مهندسين مشاور صنايع و معادن عليه السالوة والهوى ايران



ساییا پدک
سلامان خدمات پس از فروش ساییا

ریچ

دفترچه راهنمای مشتری
و ضوابط گارانتی خودرو
(ویرایش دوم - شهریور ماه ۹۹)

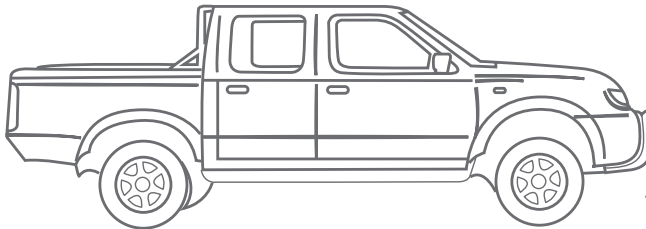

تهیه کننده
اداره آموزش و پشتیبانی فنی خدمات پس از فروش
صحه گذاری
معاونت توسعه محصول / مدیریت خدمات پس از فروش
آدرس شرکت زامیاد
تهران - کیلومتر ۱۴ جاده قدیم کرج - شرکت زامیاد - تلفن: ۴۴۹۲۲۹۱۱-۲۰

به منظور استفاده مطلوب از خدمات گارانتی، مطالعه دقیق مطالب این دفترچه به مالکین خودرو توصیه می‌گردد.



توجه

از آنجایی که انجام سرویس های ادواری مطابق با توصیه شرکت سازنده خودرو، تاثیر بسزایی در بهبود عملکرد خودرو و افزایش عمر مفید آن دارد، لذا انجام این سرویس ها (از جمله تعویض روغن و فیلتر روغن موتور) مطابق با جدول سرویس های ادواری خودرو (فصل گارانتی همین دفترچه) در شبکه نمایندگی های مجاز سایپا الزامی بوده و عدم انجام آن در موعد مقرر منجر به خروج خودرو از شرایط گارانتی خواهد شد. لذا ضروری است جهت استفاده از گارانتی خودرو، با مراجعه به نمایندگی های مجاز سایپا، نسبت به انجام سرویس های مربوطه (با حداکثر اختلاف ۱۰۰۰ کیلومتر از سررسید پیمایش و یا یک ماه از سررسید زمانی مشخص شده در جدول سرویس های ادواری) اقدام نمایید.

سایپا کارت طلایی:

مشتری گرامی، ارائه خدمات مناسب و مطابق با نیازهای مشتریان از اولویت های اصلی گروه خودرو سازی سایپا می باشد. در این راستا بسته های خدمات ویژه و جذابی همچون گارانتی بدنه و بیمه بدنه (در سه سطح کامل، اکونومی و پایه) و همچنین امداد پشتیبان، امداد ۲۴۷ و امداد ۲۴۷ (پلاس) و سرویس تمدید گارانتی خودرو به منظور افزایش دوره گارانتی به میزان یک سال یا ۲۰۰۰۰ کیلومتر مازاد بر زمان و کیلومتر استاندارد تعیین شده خودرو و بسته های خدماتی دیگری به صورت تخصصی، با مزیت های رقابتی و مشتری مدار تهیه گردیده است. جهت اطلاع از مزایای این خدمات از شما دعوت می گردد به سایت شرکت سایپا <http://narenji.saipayadak.org> و یا به نمایندگی های مجاز این شرکت در سراسر کشور مراجعه نمایید. در صورت نیاز به مشاهده خدمات موجود برای خودروی خود، می توانید از قسمت سوابق کارت در آدرس مذکور نسبت به دریافت اطلاعات با ورود شماره شاسی خودرو اقدام نمایید.

مشتری گرامی جهت اطلاع از خدمات تحت پوشش و سرویس های مرتبط با خودرو و اعتبار آن به نشانی اینترنتی <http://www.saipayadak.org> / منوی خدمات مشتری / سوابق خدمات کارت نارنجی - طلایی مراجعه فرمایید.

همچنین آخرین "شرایط ارائه خدمات گارانتی و سرویس های دوره ای" در آدرس زیر قابل بهره برداری می باشد:

<http://www.saipayadak.org> / منوی خدمات مشتری / راهنمای مشتری و ضوابط گارانتی

پیشگفتار

با تشکر از حسن انتخاب شما و با تبریک جهت خرید خودرو جدید. قبل از رانندگی با خودروی خود، کتابچه راهنما را با دقت مطالعه نما یید. این کتابچه شامل اطلاعات مفید و ضروری در مورد رانندگی با خودرو بوده و تجهیزات خودرو را به شما معرفی خواهد کرد. این کتابچه همچنین نحوه نگهداری و مراقبت از خودرو و نیز سرویس آن را به شما خواهد آموخت. امیدواریم با آگاهی از نحوه رانندگی و آشنایی با تجهیزات خودرو، رانندگی راحت و آسوده ای را با محصولات شرکت زامیاد تجربه نما یید.

تولیدات شرکت زامیاد:

- وانت نیسان NI-NIB
- وانت شوکا
- مینی تراک درکا
- وانت پادرا
- وانت پادرا پلاس
- وانت نیسان دیزل
- وانت ریچ



روغن سایپا

توصیه می شود از روغن سایپا در
محصول خانواده سایپا استفاده شود.





فهرست

- ۱ نمایشگرها و کلیدها ۸
- ۲ بازدیدها و تنظیم های قبل از رانندگی ۲۲
- ۳ سیستم تهویه مطبوع / سیستم صوتی ۴۲
- ۴ رانندگی با خودرو ۵۲
- ۵ فوریت های فنی ۷۰
- ۶ نگهداری از بدنه و تزئینات ۸۰
- ۷ نگهداری خودرو ۸۴
- ۸ سرویس های ادواری ۱۰۴
- ۹ اطلاعات فنی ۱۱۴
- ۱۰ سیستم محافظ تکمیلی (SRS) ۱۲۲
- ۱۱ سیستم ترمز ضد قفل (ABS) ۱۲۸
- ۱۲ تارانته خودرو ۱۳۰
- ۱۳ نمایندگان های مجاز ۱۴۶

نحوه استفاده از دفترچه راهنمای مشتری

هدف از تهیه این دفترچه، فراهم آوردن شرایطی می باشد که امکان استفاده هرچه بهتر و راحت تر از خودرو را بوجود می آورد. این دفترچه در موارد مختلفی به عنوان یک منبع کمکی به حساب می آید.

توصیه می شود تمامی موارد قید شده در این دفترچه را به دقت مطالعه نمایید، از این رو جهت جلوگیری از بروز آسیب دیدگی ها و جراحات جدی در هنگام تصادف یا رانندگی، بایستی موارد احتیاطی و هشدارهایی را که در کل این دفترچه قید شده است به دقت مورد مطالعه قرار دهید.

تصاویر موجود در دفترچه شما را در استفاده هرچه بهتر از خودرو یاری خواهد داد.

با مطالعه این دفترچه مشخصات فنی، موارد مهم ایمنی و نیز نحوه رانندگی در شرایط مختلف به شما راننده محترم یاد آوری خواهد شد.

در ضمن با موارد مختلفی از اخطارها، نکات احتیاطی و قابل توجه روبرو خواهید شد که بایستی به دقت مورد مطالعه قرار داده و تمامی توصیه ها و مراحل قید شده را دنبال نمایید.

آب بندی خودرو

برای آب بندی خودرو اقدام خاصی ضرورت نداشته و با رعایت چند مورد ایمنی و احتیاط به خصوص در ۱۵۰۰ کیلومتر اول می توانید نحوه کار و شرایط اقتصادی خودرو را بهبود بخشیده و عمر آن را طولانی سازید. بدین منظور توجه داشته باشید که:

- در حین رانندگی موتور را تحت فشار قرار ندهید.
- برای مدت طولانی در یک سرعت ثابت رانندگی نکنید. تغییر در سرعت موتور باعث بهبود شرایط آب بندی خواهد شد.
- از ترمزهای ناگهانی به جز در موارد اضطراری بپرهیزید.
- هنگام روشن کردن خودرو و شروع به حرکت از گاز دادن بیش از حد خودداری کنید.

توجه

کلمه توجه، شرایطی که باعث آسیب دیدگی خودرو می شود را یادآوری می کند.

احتیاط



کلمه احتیاط، مواردی که باعث بروز جراحات به سرنشینان و آسیب های وارده به خودرو می گردد را یادآوری می کند.

هشدار



کلمه هشدار، مواردی که باعث بروز آسیب دیدگی ها و جراحات جدی و یا حتی منجر به مرگ می شود را یادآوری می کند.

نکات محیط زیسته



نکات محیط زیستی نکاتی هستند که بر محیط زیست تاثیر گذارند.

۱- اصل پنجاهم قانون اساسی

در جمهوری اسلامی حفاظت محیط زیست که نسل امروز و نسل های بعد باید در آن حیات اجتماعی رو به رشدی داشته باشد، وظیفه ی عمومی تلقی می گردد. از این رو فعالیت های اقتصادی و غیر آن که با آلودگی محیط زیست یا تخریب غیر قابل جبران آن ملازمه پیدا کند ممنوع است.



نمایشگرها و کلیدها

صفحه نمایشگر جلوی راننده (جلو داشبورد) ۸

اندازه گیرها و نشان دهنده ها ۹

سرعت سنج و کیلومتر شمار ۹

دور سنج (در صورت مجهز بودن) ۹

درجه آب ۹

درجه بنزین ۱۰

چراغ های هشداردهنده ۱۱

کلیدهای برف پاک کن و آب پاش ۱۴

کلید چراغ جلو، تنظیم نور و کلیدهای راهنما ۱۴

کلید چراغ مه شکن عقب ۱۵

کلید فلاشر (چشمک زن) ۱۵

فندک و زیر سیگاری ۱۶

شیشه بالابر برقی ۱۶

چراغ داخل اتاق ۱۸

چراغ سیار (در صورت مجهز بودن) ۱۸

کلید تنظیم ارتفاع نور چراغ جلو ۱۹

سیستم OBD ۲۰

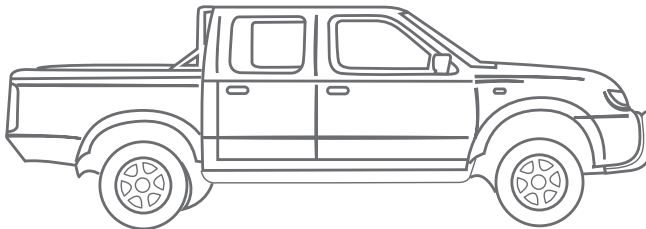

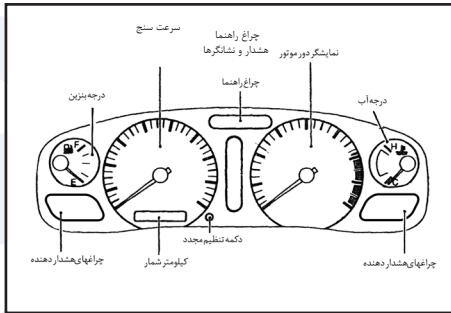

نمایشگر سویچ

کلید تنظیم ارتفاع نور چراغ جلو*

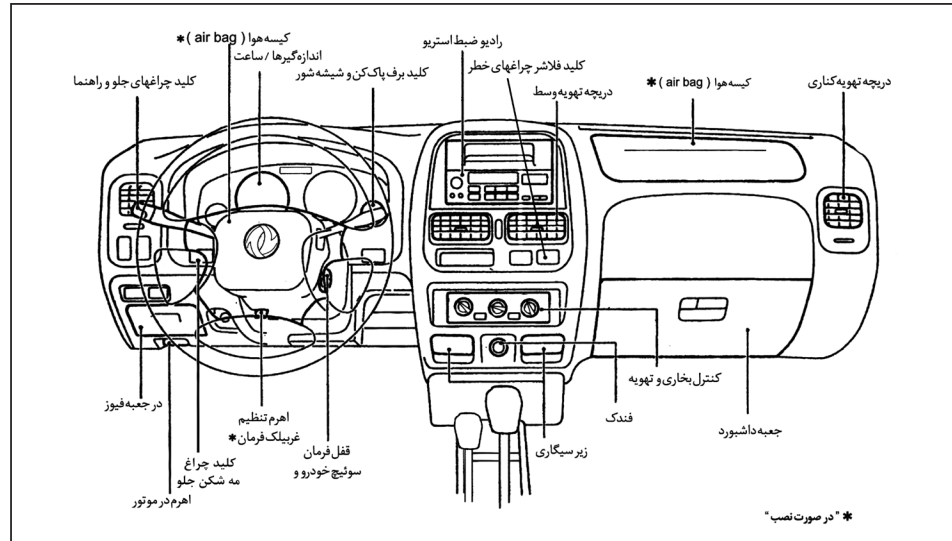

* مطابق با مدل خودرو

نمایشگرها و کلیدها

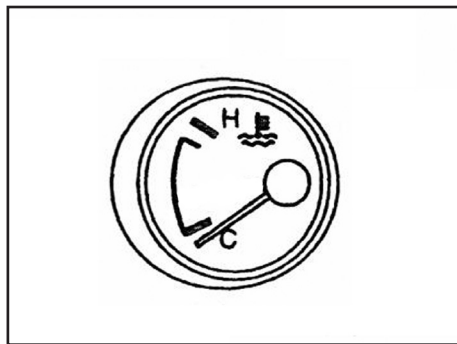

درجه آب

درجه آب، درجه حرارت مایع خنک کننده موتور را نشان می دهد. درجه حرارت مایع خنک کننده، موتور با تغییر درجه حرارت بیرون و شرایط رانندگی تغییر می کند.



هشدار

برای جلوگیری از سوختگی قبل از برداشتن در رادیاتور، موتور بایستی خنک شده باشد.

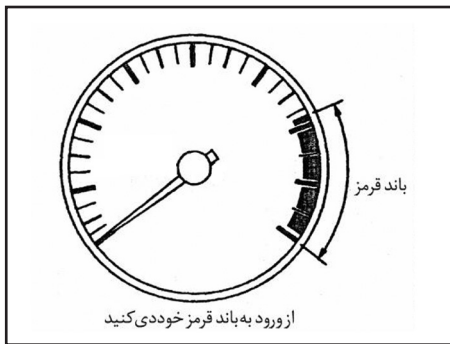

از ورود به باند قرمز خوددی کنید

احتیاط



زمانی که عقربه دور سنج به باند قرمز وارد شد. دنده را تغییر داده و با دنده سبک تر حرکت کنید. حرکت موتور در باند قرمز ممکن است باعث صدمه جدی به موتور گردد.

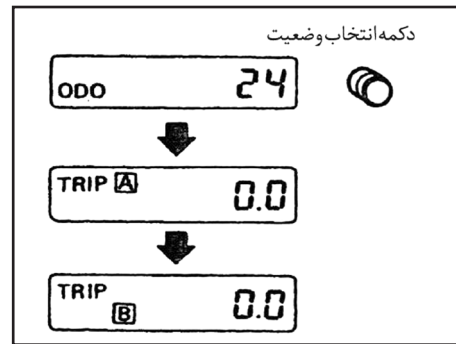

دور سنج

تغییر نمایش

فشار دادن دکمه انتخاب وضعیت، نمایش را به شرح زیر تغییر می دهد. کیلومتر شمار ← سفر A ← سفر B ← کیلومتر شمار.

تغییر نمایش مسافت سنج

فشار دادن دکمه انتخاب وضعیت، بیشتر از یک ثانیه، نمایش مسافت سنج را به صفر تغییر می دهد.

دور سنج سرعت موتور را به صورت دور در دقیقه نشان میدهد. (r/min)

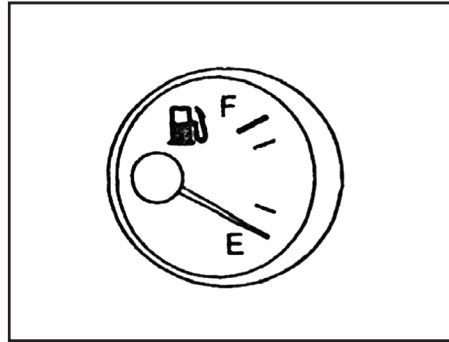

درجه بنزین

نمایشگر مقدار متوسط سطح بنزین در باک را نشان می دهد. هنگام ترمز کردن، گردش و یا شروع حرکت در سربالایی و سر پایینی عقربه نمایشگر ممکن است اندکی حرکت نماید. عقربه نمایشگر پس از خاموش کردن موتور (سوییچ OFF) تقریباً همان مقدار قبل از خاموش کردن را نشان خواهد داد.

احتیاط

















- هنگام بدک کشیدن تریلر یا رانندگی در سربالایی ها اگر عقربه نمایشگر به قسمت انتهای محدوده نرمال یا داغ (HOT) نزدیک شد، سرعت خودرو را با رعایت ایمنی هر چه سریع تر کم کنید تا درجه حرارت مایع خنک کننده موتور کم شود. استفاده از دنده ۲ و ۳ به ترتیب در سرعت کمتر از ۳۰ کیلومتر و کمتر از ۶۰ کیلومتر در ساعت توصیه می شود.
- اگر نمایشگر بیشتر از حد نرمال را نشان دهد خودرو را با رعایت ایمنی هر چه زودتر متوقف کنید.
- اگر موتور داغ کرده باشد ادامه استفاده از خودرو ممکن است باعث صدمه جدی به موتور شود. برای آگاهی از اعمالی که فوراً بایستی انجام گیرد، به مطالب مربوط به گرم کردن در بخش "وضعیت اضطراری" رجوع شود.

احتیاط



قبل از اینکه عقربه نمایشگر وضعیت خالی (E) را نشان دهد سوخت گیری نمایید.

نمایشگرها و کلیدها

چراغ هشدار نور بالا (آبی)		چراغ هشدار کمبود بنزین		چراغ هشدار ترمز	
چراغ هشدار وجود عیب در سیستم های کنترل موتور		چراغ هشدار کمربند ایمنی		چراغ هشدار شارژ باطری	
چراغ هشدار مه شکن عقب		چراغ هشدار درگیر بودن هر دو دیفرانسیل (در مدل های 4x4)		چراغ هشدار فشار روغن	
چراغ هشدار راهنما / چراغ خطر چشمک زن		چراغ هشدار ترمز ABS		چراغ هشدار کیسه هوا	
چراغ هشدار باز بودن درها		چراغ هشدار سرعت غیر مجاز		چراغ هشدار ایراد موتور	

هشدار



- حتی اگر تصور می کنید که رانندگی با خودرو اشکالی از نظر ایمنی ندارد، باز هم خودرو را به طریق صحیح بکسل کرده و بدانید که راندن آن می تواند خطرناک باشد.
- ترمز در حالت موتور خاموش با زمانی که سطح روغن پایین باشد، نیاز به فشار زیاد تر و حرکت بیشتر پدال ترمز به سمت پایین تر دارد. علاوه بر اینکه مسافت طی شده تا توقف کامل نیز می توان بیشتر شود.

هشدار کم بودن روغن ترمز*

این چراغ پایین بودن سطح روغن ترمز را نشان می دهد. اگر چراغ زمانی که موتور روشن و ترمز دستی پایین باشد روشن شود، خودرو را متوقف کرده و اعمال زیر را انجام دهید.

۱- مقدار روغن ترمز را کنترل کنید. در صورت نیاز روغن ترمز اضافه کنید. به مطلب "روغن ترمز و کلاچ" در بخش "اعمالی که خودتان می توانید انجام دهید" رجوع کنید.

هشدار



اگر سطح روغن از نشانه حداقل (Min) در مخزن روغن ترمز پایین تر بود از رانندگی تا زمان کنترل شدن سیستم توسط نمایندگی مجاز خودداری کنید.

۲- اگر سطح روغن مناسب بود:

سیستم هشدار دهنده ترمز بایستی توسط نمایندگی مجاز کنترل شود.

کنترل کردن چراغ های هشدار

ترمز دستی را کشیده و سوییچ را به حالت روشن (ON) قرار دهید. بدون آنکه موتور را استارت بزنید چراغ های زیر روشن خواهند شد.



در صورت روشن نشدن، علت ممکن است سوختن لامپ یا وجود عیب قطع شدگی در سیستم الکتریکی آن ها باشد. سیستم را به نحو صحیح تعمیر نمایید.

چراغ هشدار دهنده ترمز

این چراغ هم برای سیستم ترمز زیر پا و هم برای سیستم ترمز دستی بکار گرفته شده است.

هشدار ترمز دستی

زمانی که ترمز دستی کشیده شود این چراغ روشن خواهد شد.

چراغ هشدار شارژ باتری

اگر چراغ زمانی که موتور روشن است روشن شود، عیب ممکن است به علت عدم کارکرد مناسب سیستم شارژ باشد. موتور را خاموش کرده، اگر تسمه دینام شل، پاره یا افتاده باشد و یا اینکه چراغ همچنان روشن باشد، فوراً به نمایندگی و تعمیرگاه مجاز مراجعه کنید.

احتیاط

از ادامه رانندگی در صورتی که تسمه شل، پاره و یا افتاده باشد خودداری کنید.

چراغ هشدار فشار روغن

این چراغ کمبود فشار روغن را هشدار میدهد، اگر چراغ در حالت معمول رانندگی چشمک زده و یا روشن بماند، خودرو را با رعایت مسائل ایمنی به کنار جاده هدایت کرده و موتور را فوراً خاموش کنید، با نمایندگی و یا تعمیرگاه مجاز تماس بگیرید. روشن نگه داشتن موتور در حالی که چراغ هشدار فشار روغن، روشن مانده باشد، می توان باعث صدمه جدی به موتور گردد.

چراغ هشدار دهنده فشار روغن برای نشان دادن کمبود روغن طراحی نشده است. لذا اگر گیج روغن را برای کنترل مقدار روغن استفاده می نمایید به مطلب "روغن موتور" در بخش "اعمالی که خودتان می توانید انجام دهید" رجوع کنید.

چراغ اخطار سیستم ABS

(در صورت تجهیز)

بعد از اینکه سویچ به وضعیت ON چرخانده شود این چراغ روشن خواهد شد. در صورتیکه سیستم ABS به درستی کار کند بعد از یک ثانیه چراغ هشدار خاموش خواهد شد.

در زمان روشن بودن موتور در صورتیکه این چراغ روشن شود نشان دهنده عدم عملکرد صحیح سیستم ABS می باشد. لازم است تا نمایندگی مجاز سایپا یدک خودرو را بازدید نماید. در حالیکه روشن شدن این چراغ در زمان روشن کردن موتور نشانه ایراد این سیستم نمی باشد. در صورتیکه ایرادی در سیستم اتفاق بیفتد عملکرد سیستم ABS متوقف ولی ترمزهای معمولی بطور طبیعی کار خواهند کرد.

توجه

در صورتیکه در زمان رانندگی این چراغ اخطار روشن شد به نمایندگی سایپا یدک مراجعه نمایید.

چراغ هشدار کمبود بنزین

این چراغ زمانی که بنزین داخل باک به حداقل برسد روشن می شود، در نزدیک ترین پمپ بنزین هر چه زودتر بنزین بزنید.

چراغ هشدار کمربند ایمنی

این چراغ، بستن کمربند ایمنی را یادآوری می کند. هر گاه سویچ به حالت روشن (ON) چرخانده شود و کمربند بسته نشده باشد، چراغ هشدار کمربند روشن شده و تا زمانی که کمربند راننده به طریق صحیح و مطمئن بسته نشود روشن باقی می ماند.

چراغ نمایشگر درگیر بودن هردو دیفرانسیل

(درمدلهای 4 × 4 چراغ زمانی که دنده کمک در حال "4H" یا حالت "4L" قرار داشته باشد روشن می شود. اگر چراغ پس از تعویض دنده کمک از "4H" به "2H" همچنان روشن بماند، دنده کمک به حالت درگیری هر دو دیفرانسیل باقی مانده است. با رعایت ایمنی و با اضافه کردن یا کم کردن سرعت و یا اینکه با تغییر دنده به دنده عقب، دنده کمک را به تک دیفرانسیل تغییر دهید.

چراغ هشدار دهنده کیسه هوا

(در صورت تجهیز)

بعد از چرخاندن سویچ به وضعیت ON یا START، چراغ هشدار سیستم کیسه هوا روشن خواهد شد. در صورت عملکرد صحیح سیستم، چراغ پس از ۷ ثانیه خاموش خواهد شد. در صورتیکه یکی از شرایط زیر پیش بیاید، لازم است

نمایشگرها و کلیدها

این چراغ جهت یادآوری عدم سرعت گیری بیش از سرعت مجاز (120 km/h) تنظیم گردیده است. زمانی که سرعت بیش از این مقدار باشد چراغ هشدار روشن می‌گردد و در زمانیکه سرعت کمتر از (118 km/h) گردد قطع می‌شود.

چراغ هشدار ایراد موتور

زمانیکه موتور آغاز بکار می‌کند، چراغ مذکور روشن گردد، نشان دهنده وجود مشکل کنترل موتور می‌باشد. در این موقعیت در صورت توانایی خودرو برای رانندگی به نزدیک ترین نمایندگی مجاز مراجعه گردد. خودرو جهت رفع این مشکل یدک کشی نگردد. عدم رسیدگی و ایراد مذکور باعث کار کرد موتور افزایش مصرف سوخت و صدمه به سیستم کنترل موتور می‌گردد.

به بکسل کردن خودرو نمی‌باشد، استفاده مستمر از خودرو بدون مراجعه به تعمیرگاه و بازرسی سیستم کنترل موتور و تعمیر آن که کاری ضروری است می‌تواند منجر به بد کار کردن، بالا رفتن مصرف سوخت، صدمه به سیستم کنترل موتور گردد.

عدم تنظیم صحیح سیستم کنترل موتور ممکن است باعث بد کار کردن موتور، به هم خوردن نسبت گازهای خروجی و عدول از مقررات کشوری مربوط به گازهای خروجی اگروز گردد.

چراغ مه شکن عقب

این چراغ زمانی که چراغ مه شکن عقب به حالت روشن قرار داده شود، روشن می‌شود.

چراغ های راهنما/چراغ های فلاشر

این چراغ زمانی که دسته راهنما بالا و یا پایین داده شود، همچنین زمانی که کلید چراغ های فلاشر زده شود، روشن شده و شروع به چشمک زدن می‌کند.

چراغ هشدار باز بودن درها

این چراغ جهت یادآوری بستن درها مورد استفاده قرار می‌گیرد. اگر دری باز باشد این چراغ روشن می‌شود.

چراغ هشدار سرعت غیر مجاز

تا خودرو خود را به یکی از نزدیک ترین نمایندگی های مجاز ساپیا یدک انتقال دهید:

- بعد از ۷ ثانیه از باز کردن سویچ و یا استارت زدن، چراغ اخطار همچنان روشن بماند.

- چراغ اخطار سیستم کیسه هوا بطور متناوب روشن و خاموش شود.

- چراغ اخطار ایربگ به هیچ وجه روشن نشود.

در این شرایط، سیستم کیسه های هوای جلو بدرستی کار نمی‌کند و لازم است بررسی و رفع ایراد گردد. برای کسب اطلاعات بیشتر به قسمت سیستم کیسه هوا بخش ۱۰ مراجعه نمایید.

چراغ نمایشگر نور بالا(آبی)

این چراغ زمانی که چراغ های جلو به حالت نور بالا باشند روشن شده و زمانی که نور پایین انتخاب شود خاموش خواهد شد.

چراغ اعلام عیب

این چراغ وجود عیب در سیستم های کنترل موتور را نشان می‌دهد.

اگر چراغ هنگامی که موتور روشن است روشن شود علت می‌تواند وجود عیب نسبی در سیستم کنترل موتور باشد، در این حالت اگر خودرو قابل رانندگی باشد بایستی در اسرع وقت برای سرویس به نمایندگی مجاز مراجعه کرد. اما برای مراجعه به نمایندگی نیازی

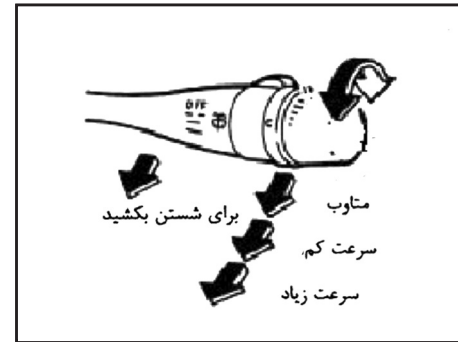
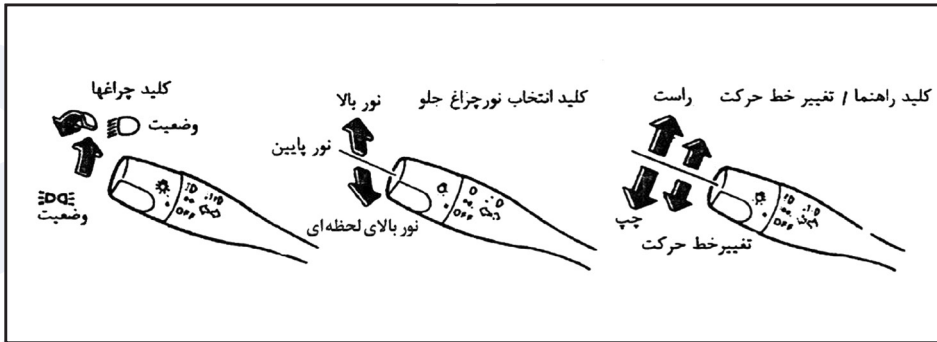

کلید های برف پاک کن و آب پاش

سوئیچ خودرو را به حالت وسائل جنبی (ACC) یا روشن (ON) قرار داده و اهرم برف پاک کن را پایین دهید تا برف پاک کن شروع به کار کند، اهرم را به سمت خودتان بکشید تا شیشه شوی عمل کند. هر بار عمل کردن شیشه شوی با چندین بار عمل کردن برف پاک کن همراه خواهد بود.



- از شیشه شوی بیش از ۳۰ ثانیه استفاده نکنید.
- اگر مخزن شیشه شوی خالی باشد از شیشه شوی استفاده نکنید.

هشدار در درجه حرارت زیر صفر مایع شیشه شوی ممکن است در روی شیشه جلو یخ بزند و جلوی دید شما را بگیرد. شیشه جلو را با استفاده از هوای گرم بخاری قبل از استفاده از شیشه شوی گرم کنید.

کلید چراغ های جلو، تنظیم نور و چراغ راهنما

چراغ ها

کلید چراغ را به وضعیت بچرخانید. چراغ های کوچک، چراغ های عقب، چراغ پلاک نمره و چراغ های صفحه نمایشگر روشن خواهند شد.

کلید چراغ را به وضعیت بچرخانید چراغ های جلو روشن شده و بقیه چراغ ها نیز روشن خواهند ماند. برای روشن کردن نور بالا، اهرم چراغ را به سمت جلو فشار دهید و برای نور پایین آن را به سمت عقب بکشید.

روشن کردن لحظه ای نور بالا (فلاش)

برای روشن کردن نور بالا، کشیدن اهرم به سمت راننده چراغ نور بالا را روشن خواهد کرد، هر چند که کلید چراغ جلو در وضعیت خاموش باشد.

چراغ راهنما

با بالا و پایین دادن اهرم چراغ راهنما، سمت گردش را می توانید علامت دهید. زمانی که گردش کامل شود به طور اتوماتیک راهنما خاموش می شود.

علامت تغییر خط حرکت

برای تغییر خط حرکت و دادن علامت، اهرم راهنما را به سمت پایین یا بالا به اندازه ای که چراغ شروع به چشمک زدن کند، حرکت دهید.

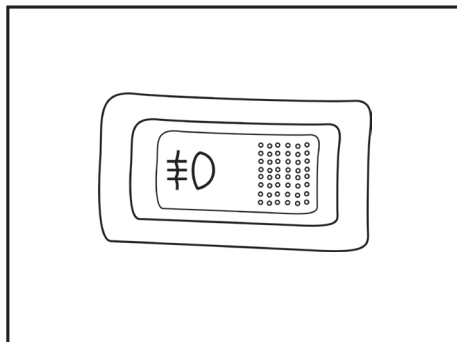

مجبور به توقف یا پارک در حالت اضطراری باشید، این کلید را فشار دهید، همه چراغ های راهنما چشمک خواهند زد. کلید فلاشر چه سویچ خودرو به حالت روشن ON و چه خاموش OFF باشد با فشار دادن فعال شده و چراغ ها شروع به چشمک زدن می کنند.

کلید چراغ مه شکن جلو*

در صورتیکه حد دید راننده کم می باشد می بایست از چراغ مه شکن جلو استفاده شود. جهت روشن کردن چراغ مه شکن جلو، مطابق مطالب مطرح شده در صفحه ۱۶ همین دفترچه، ابتدا کلید روشن کردن چراغ ها را در وضعیت $\equiv \bigcirc$ قرار دهید، سپس کلید مه شکن را به داخل فشار دهید تا در وضعیت روشن قرار گیرد. در وضعیت روشن چراغ موجود بر روی کلید روشن می گردد. جهت خاموش کردن این چراغ، کلید مه شکن جلو را مجدداً فشار داده تا کلید بیرون آمده و در وضعیت خاموش قرار گیرد.



کلید فشاری روشن خاموش

کلید فلاشر

برای هشدار به راننده های خودروهای دیگر در زمانی که شما



هشدار

- هنگامی که موتور خاموش شده و یا در حالت اضطراری مجبور به توقف در جاده هستید، خودرو را کاملاً از جاده دور کنید.
- از این کلید در هنگام رانندگی در جاده و بزرگراه ها استفاده نکنید مگر اینکه شرایط غیر عادی شما را مجبور به کم کردن شدید سرعت (در حدی که برای دیگر خودروها خطرناک باشد) کرده باشد.
- در بعضی از کشورها استفاده از چراغ فلاشر در هنگام رانندگی طبق قانون منع شده است.
- هنگامی که کلید چراغ فلاشر روشن باشد چراغ های راهنما کار نخواهد کرد.

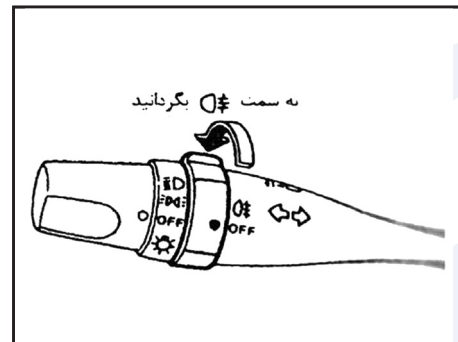

کلید چراغ مه شکن عقب*

از چراغ مه شکن عقب بهتر است زمانی که دید بطور جدی کاهش یافته است استفاده شود. (به صورت عمومی دید کمتر از ۱۰۰ متر یا ۳۲۸ فوت)

کلید چراغ های جلو را به وضعیت $\equiv \bigcirc$ و $\equiv \bigcirc$ چرخانید و سپس کلید چراغ مه شکن را مطابق شکل بچرخانید:

کلید چراغ مه شکن را به حالت $\equiv \bigcirc$ وضعیت (۱) بچرخانید تا چراغ مه شکن عقب روشن شود. زمانی که کلید چراغ های جلو در وضعیت OFF قرار داشته باشد کلید چراغ مه شکن به صورت خودکار به وضعیت OFF حرکت می کند.

* مطابق با مدل خودرو

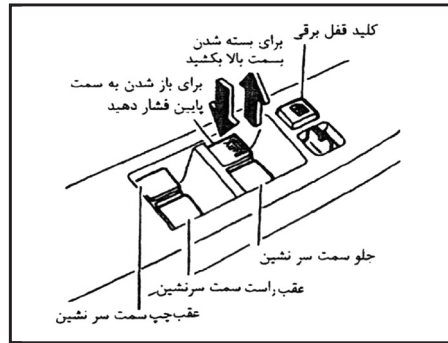

شیشه بالا بر برقی

شیشه بالا بر برقی زمانی عمل می کند که سویچ خودرو در وضعیت روشن (ON) باشد. برای باز و بسته کردن شیشه، کلید را به سمت داخل فشار داده یا بیرون بکشید و نگهدارید کلیدهای اصلی (کلید های سمت راننده) تمام پنجره ها را باز و بسته می کنند).

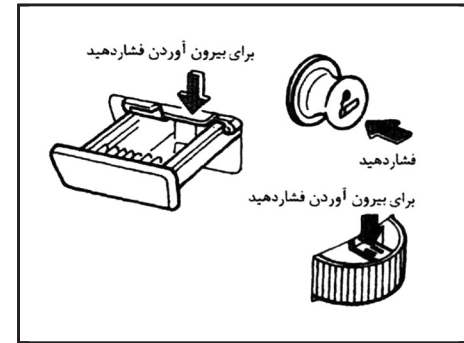

فندک و زیر سیگاری

فندک زمانی کار می کند که سویچ در وضعیت روشن (ON) یا وسایل جنبی (ACC) باشد. فندک را تا انتها فشار دهید، زمانی که داغ شود، بیرون خواهد زد. پس از استفاده از فندک آن را به حالت اولیه در جای خود قرار دهید.

احتیاط



برای اینکه توجه کامل به رانندگی مختل نشود از فندک در هنگام رانندگی استفاده نکنید.

نمایشگرها و کلیدها

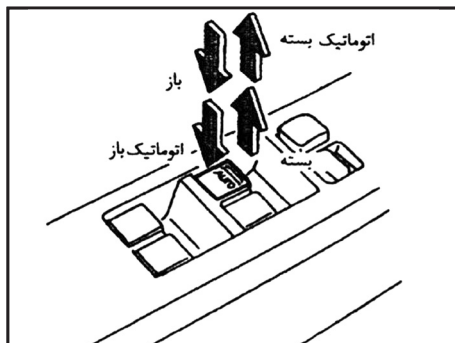

عملکرد اتوماتیک

برای بازو بستن شیشه راننده کلید را کاملاً فشار داده یا بالا کشیده و سپس رها کنید. این کلید نیازی به نگهداری ندارد و شیشه به طور اتوماتیک تا آخر باز و بسته خواهد شد. برای توقف حرکت شیشه راننده، کافی است فقط کلید را در جهت مخالف فشار داده و رها کنید.



فواصل بسیار کمی قبل از بسته شدن کامل پنجره وجود دارند که قابل تشخیص نیستند. لذا قبل از بستن پنجره از درگیر نبودن دست های سرنشینان و چیزهای دیگر با شیشه اطمینان حاصل کنید.

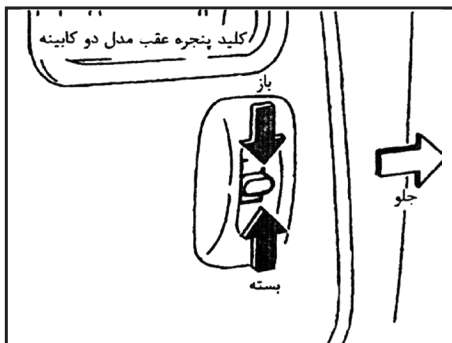

- قبل از بستن پنجره از درگیر نبودن دست های سرنشینان و چیزهای دیگر با شیشه، اطمینان حاصل کنید.
- کودکان را بدون همراه در داخل خودرو رها نکنید، آن ها ندانسته ممکن است بعضی از کلید ها را فعال کنند.
- کلید پنجره های کناری سرنشین فقط شیشه پنجره کنار همان سرنشین را باز و بسته می کند. برای باز و بسته کردن پنجره ، کلید را به پایین فشار داده یا بیرون بکشید و نگهدارید.

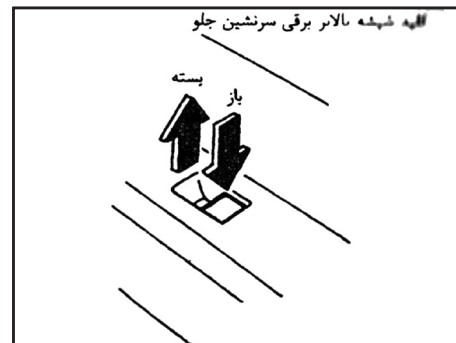

قفل کردن پنجره های سرنشین جلو

زمانی که دکمه قفل به داخل فشار داده شود فقط پنجره سمت راننده قابل باز و بسته شدن می باشد. مجدداً آن را به داخل فشار دهید تا این وضعیت بر طرف شود.

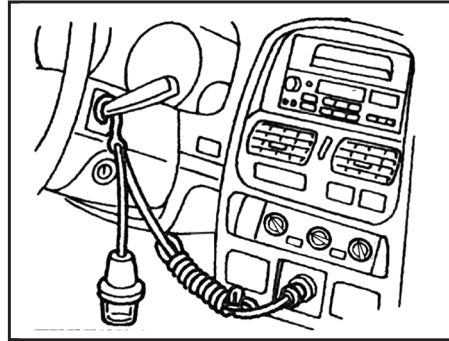

چراغ سیار*

سوکت (فیش) چراغ گردان را به داخل جاکفندکی فشار داده و سویچ رادر وضعیت روشن (ON) یا وسایل جنبی (ACC) قرار دهید. چراغ سیار روشن خواهد شد.

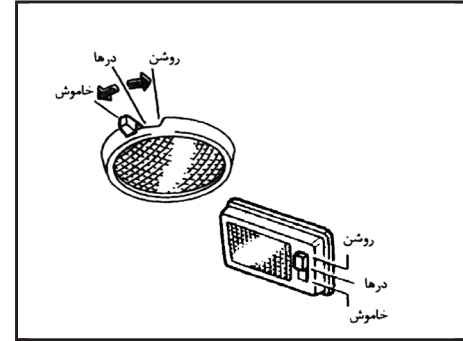

چراغ داخل اتاق

چراغ داخل اتاق با کلید سه وضعیتی کار می کند:

- زمانی که کلید در وضعیت "O" یا "DOOR" باشد چراغ داخل اتاق با باز شدن درها روشن می شود.
- زمانی که کلید در وضعیت خاموش (OFF) قرار گیرد چراغ داخل روشن نخواهد شد (با درها رابطه ای ندارد)

• زمانی که کلید در وضعیت روشن می باشد، چراغ داخل اتاق بدون اینکه درها باز یا بسته باشند روشن می گردد.



احتیاط

هنگامی که موتور خاموش است از چراغ داخل اتاق برای مدت طولانی استفاده نکنید.

* مطابق با مدل خودرو

نمایشگرها و کلیدها

وضعیت کلید	تعداد سرنشینان جلو	میزان بار
۰	فقط راننده	بدون بار
۳	فقط راننده	حداکثر ظرفیت بار

کل وزن وارده	تعداد سرنشینان جلو	وضعیت سوییچ
بدون وزن	راننده	۰
حداکثر وزن	راننده	۳

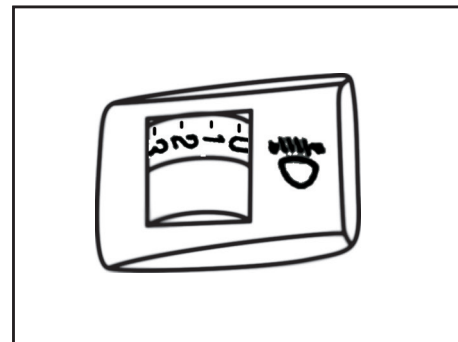

کلید تنظیم ارتفاع نور چراغ های جلو:

به نسبت تعداد سرنشینان درون خودرو و یا میزان بار خودرو محور چراغ های جلو، ممکن است بالاتر از میزان دلخواه قرار گیرد. در صورتیکه از خودرو برای مسافرت در جاده های کوهستانی استفاده شود نور چراغ های جلو ممکن است به آینه دید عقب خودروهای جلویی و یا شیشه جلو خودروهایی که از روبرو می آیند برخورد کند. بوسیله این کلید می توان نور چراغ های جلورادر سطح پایین تری تنظیم کرد. برای پایین آوردن نور چراغ های جلو از عدد های بالاتر استفاده کنید.

بر طبق مثال روبرو وضعیت کلید را انتخاب کنید.

علی رغم اینکه خودرو قابلیت رانندگی داشته باشد در کمترین زمان ممکن به نمایندگی های مجاز سایپادک مراجعه نمائید.

احتیاط



از بنزین بدون سرب بالاتر از اکتان ۸۷ برای خودرو استفاده گردد.

OBD مخفف (on- board diagnostic) به معنای سیستم خودعیب یاب می باشد. زمانیکه ایرادی در سیستم یا قطعاتی که با آلاینده‌گی در ارتباط می باشند به وجود آید، که باعث از بین رفتن شرایط مناسب و نیز گذشتن از محدودیت های قانونی آلاینده‌گی گردد چراغ (MI/OBD) روشن می گردد، همچنین زمانیکه ایرادی در مدار ارتباطی مربوط به آلاینده‌گی که متصل به ECU می باشد، به وجود آید چراغ مذکور روشن خواهد شد. علامت آن می باشد.

در حالتیکه چراغ OBD روشن است یا چشمک می زند، برای کاهش و اجتناب از آسیب به سیستم ECU موتور موارد زیر را می بایست رعایت نمود:

۱- اجتناب از رانندگی با سرعت بیش از ۷۰ کیلومتر در ساعت

۲- اجتناب از شتاب گیری و کاهش سرعت ناگهانی

۳- اجتناب از رانندگی در سطوح شیب دار و نیز پیچ های تند

۴- اجتناب از بارگیری غیر ضروری



بازدیدها و تنظیم های قبل از رانندگی

قفل های در ۲۲

باز کردن قفل در موتور ۲۳

جعبه داشبورد ۲۳

درپوش مخزن سوخت ۲۴

قفل های در پشت (جای بار) ۲۴

قلاب های جای بار (در صورت مجهز بودن) ۲۶

صندلی ها ۲۶

کمر بند ایمنی ۲۷

صندلی محافظ برای کودکان خردسال ۲۸

اهرم ترمز دستی ۳۶

تنظیم غریبک فرمان (در صورت مجهز بودن) ۳۶

آینه بغل (در صورت مجهز بودن) ۳۷

آینه تاشو بغل ۳۷

آینه داخل اتاق ۳۸

سیستم ورود به خودرو بدون استفاده از کلید و استفاده از کنترل از راه دور ۳۹

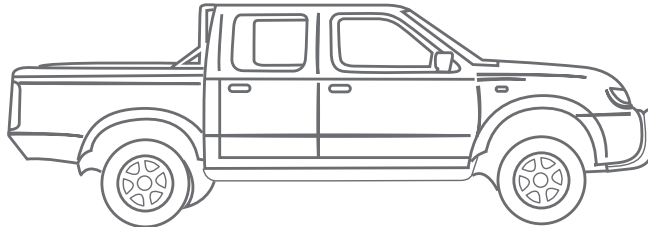

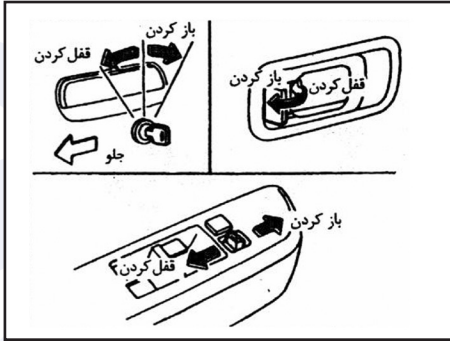

قفل کردن درها بدون استفاده از کلید
 در راننده را از بیرون بدون استفاده از کلید نمی توان قفل کرد.
 این کار برای جلوگیری از قفل شدن تصادفی در جلو در زمانی که کلید در داخل خودرو جا مانده باشد، صورت می گیرد.
 درهای دیگر برای قفل کردن از بیرون بدون استفاده از کلید، دکمه قفل داخلی را به حالت قفل قرار داده و در را ببندید.
 استفاده از سیستم ورود بدون کلید توسط ریموت می تواند کلیه درها را در یک زمان باز و بسته نماید.

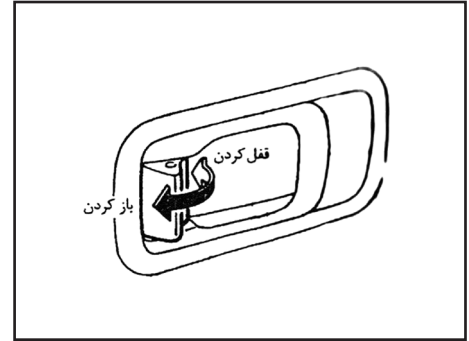

قفل کردن درهای جلو با استفاده از کلید

برای قفل کردن در، کلید را به سمت جلو خودرو بچرخانید. برای باز کردن آن را به سمت عقب بچرخانید. با قفل و یا باز کردن در راننده، هم زمان درهای دیگر هم قفل و یا باز می شود. (در مدل های مجهز به قفل برقی)

قفل مرکزی

سیستم قفل مرکزی به شما اجازه می دهد تمام درها را همزمان قفل یا باز کنید.
 با فشار دادن و یا کشیدن دکمه داخلی قفل سمت راننده، تمام درها قفل و یا باز شوند.
 کلید قفل مرکزی در حالت قفل و باز، تمام درها به جز در راننده را قفل و باز می کند.



هشدار

- هنگام قفل کردن در بدون استفاده از کلید، مطمئن شوید که کلید را در خودرو جا نگذاشته اید.
- همیشه قبل از باز کردن درها، عبور ناگهانی خودروهای در حال عبور را در نظر داشته باشید.
- بچه ها را تنها در خودرو قفل شده رها نکنید، اگر اضطراری پیش آید، کمک به آن ها مشکل خواهد بود.

بازدیدها و تنظیم های قبل از رانندگی

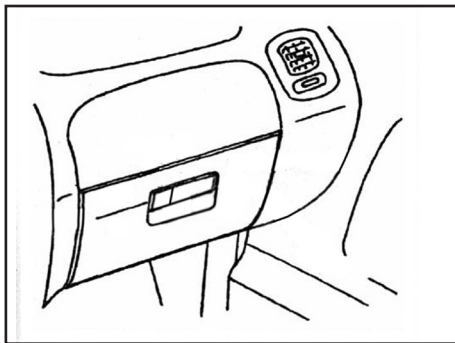

جعبه داشبورد



هشدار

در جعبه داشبورد را هنگام رانندگی بسته نگهدارید تا از صدمه به سرنشینان در هنگام تصادف و یا توقف ناگهانی پیش گیری گردد.

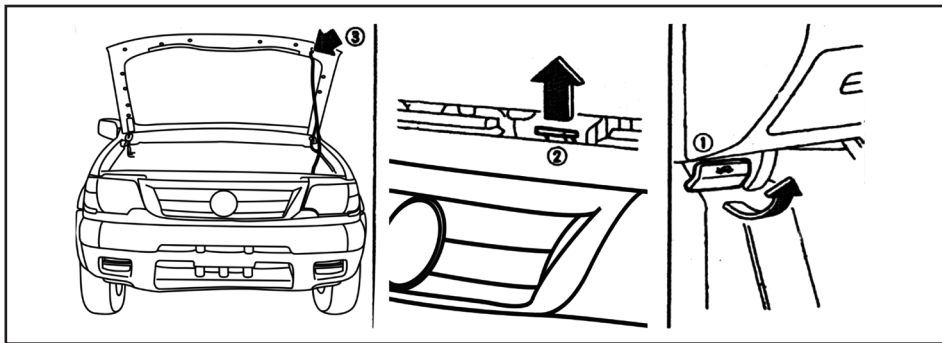

هشدار

همیشه بسته و قفل بودن در موتور را کنترل کنید تا از باز شدن آن در حین رانندگی جلوگیری به عمل آید. خودرو فقط با در موتور بسته، قفل و مطمئن قابل حرکت و استفاده می باشد.

باز کردن قفل در موتور

۱. دسته آزاد کن قفل در موتور را که در زیر صفحه نمایشگر قرار داده، بکشید.
۲. اهرم جلو در موتور را با نوک انگشتان کشیده و در موتور را بلند کنید.
۳. سر میله نگه دارنده در موتور را در شکاف مخصوص آن واقع در لبه خارجی در موتور فرو کنید.
۴. برای بستن در موتور، میله نگه دارنده در موتور را در جای خود بخوابانید، سپس در را به آرامی بسته و با فشار دادن به پایین از قفل شدن آن مطمئن شوید.

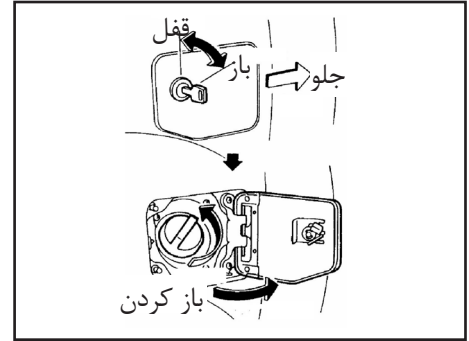
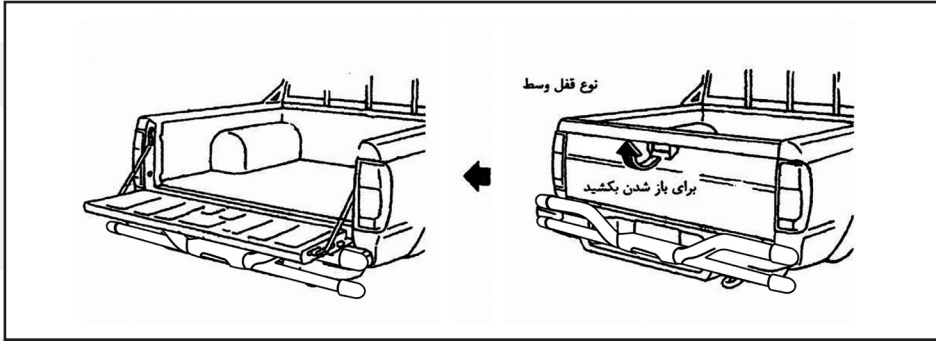

قفل‌های در پشت

- برای باز کردن در پشت، دست‌گیره وسط در پشت را کشیده و آن را آزاد کنید. سپس در پشت را پایین دهید. بازوها / یا زنجیرها، در پشت را در حالت باز نگهداری و حمایت می‌کنند.
- هنگام بستن در پشت از قفل و محکم بودن قفل آن اطمینان حاصل کنید.
- بارها بایستی به نحوی بارگیری شود که وزن آن بطور مساوی روی اکسل‌های جلو و عقب خودرو تقسیم شود.
- بارها بایستی به نحو مطمئن با طناب یا تسمه بسته شده و محکم شوند تا از جا به جا شدن و سر خوردن آن‌ها در داخل محل بار جلوگیری شود.

هشدار

- تحت شرایطی بنزین می‌تواند بسیار قابل اشتعال و جداً قابل انفجار باشد همیشه هنگام بنزین زدن موتور را خاموش کرده و اجازه ندهید تا سیگار، جرقه و یا شعله آتش در نزدیکی خودرو قرار گیرد.
- سوخت ممکن است تحت فشار باشد. در مخزن سوخت رابه‌صورت نیمه‌بچرخانید تا جاتی که صدای تخلیه بخارات سوخت (هیس) قطع گردد تا از پخش بخارات سوخت در هوا و نیز ایجاد صدمات احتمالی جلوگیری گردد.
- در صورت نیاز به تعویض فقط از در باک اصلی استفاده کنید. این در باک دارای شیر مخصوصی است که هر دو سیستم کنترل سوخت و کنترل گازهای خروجی به آن نیاز دارند در باک غیر استاندارد می‌تواند هم موجب عیوب جدی شده و هم باعث صدمه به افراد گردد.

درپوش مخزن سوخت

- به منظور باز کردن درپوش مخزن سوخت کلید را در جهت حرکت عقربه‌های ساعت بچرخانید.
- برای قفل کردن در را ببندید و کلید را در خلاف حرکت عقربه‌های ساعت بچرخانید.
- در زمان سوخت‌گیری در مخزن را در جهت خلاف حرکت عقربه‌های ساعت بچرخانید. این درپوش از نوع جنجغه ای بوده و بعد از سوخت‌گیری درپوش را در جهت حرکت عقربه‌های ساعت بچرخانید تا جایی صدای تق‌تق شنیده شود.



کپسول آتش نشانی*

خودروی ریچ دارای یک کپسول آتشنشانی می باشد که در پشت صندلی عقب مطابق شکل بالا قرار دارد، برای برداشتن کپسول ، گیره نگهدارنده آن را آزاد نموده و در کپسول را خارج نمایید. ضامن اهرم کپسول را بکشید، در فاصله ۱ یا ۲ متری آتش قرار گرفته و اهرم شیر را فشار دهید. آتش را هدف گرفته و به صورت جاروب کردن آتش را خاموش نمایید. جهت استفاده بهینه از کپسول و نحوه آشنایی با کارکرد آن به دفترچه راهنما یا برچسب روی کپسول آتش نشانی مراجعه نمایید.

* مطابق با مدل خودرو

شرایط زیر باعث عدم کارکرد درست رادار می گردد:

- اشیای نازک و باریک شامل دسته سیم ها، طناب و غیره
- رانندگی در کوه و دشت های دارای خس و خاشاک
- رانندگی در محیطهای برفی که امواج صدا را جذب می کند.
- بعضی صدا دارای فرکانس مشابه با ردیاب ها می باشند مانند صداهای ناشی از فلزات، فراسوت ها و غیره
- تعدادی تجهیزات ارتباطی نیز ممکن است روی این ردیاب ها تاثیر بگذارد (به جز تلفن همراه و سیستم صوتی).

رادار دنده عقب*

سیستم رادار دنده عقب زمانی که دنده به حالت R (دنده عقب) قرار می گیرد، فعال می گردد. اگر مشکلی وجود نداشته باشد با وضعیت عادی عمل می کند. دو زنگ به معنای به کار افتادن یکی از ردیاب ها و سه زنگ به معنای بکار افتادن تمام ردیاب ها می باشد، چنانچه مسافت کمتر از ۹۰ سانتی متر باشد زنگ به صورت آرام به صدا در می آید، چنانچه مسافت کمتر از ۵۰ سانتی متر باشد زنگ به صورت کوتاه به صدا در می آید ولی در حالتیکه مسافت کمتر از ۳۰ سانتی متر باشد زنگ به صورت ممتد به صدا در می آید که می بایست جهت رفع مشکل خودرو را متوقف کرده و عقب خودرو را بازدید نمایید.

احتیاط

- سرعت خودرو می بایست زیر ۵ کیلومتر در ساعت در حالت دنده عقب باشد.
- موقعیت و پس زمینه خودرو ممکن است منجر به عدم کارکرد درست رادار گردد (علی الخصوص عدم هدایت پذیری رادار تحت شرایط دنده عقب در سراسیمگی ها ایجاد می گردد که می بایست مراقبت کافی صورت پذیرد.
- لطفا خودرو را زمانی که به طور ممتد زنگ می زند متوقف نمایید.

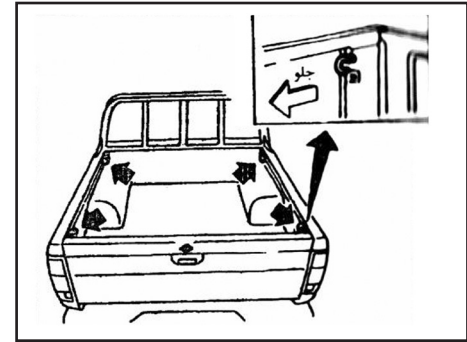
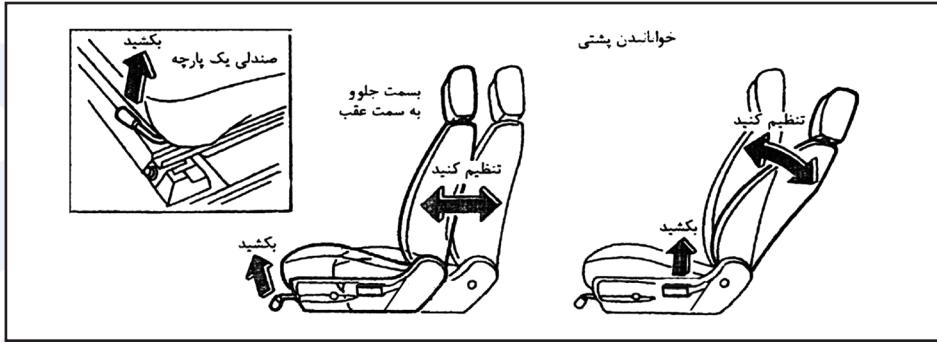

۳. برای خوابانیدن پشتی اهرم را بالا کشیده و به سمت عقب تا زاویه دلخواه بخوابانید. برای برگردانیدن دوباره پشتی به جلو، اهرم را کشیده و بدن خود را سمت جلو متمایل کنید، پشتی به سمت جلو حرکت خواهد کرد.

صندلی ها

تنظیم صندلی



هشدار

- هنگام رانندگی صندلی را تنظیم نکنید. صندلی ممکن است به طور ناگهانی حرکت کرده و باعث از دست دادن کنترل خودرو شود.
- پس از تنظیم به آرامی صندلی را تکان دهید تا از محکم و قفل شدن آن اطمینان حاصل کنید.

۱. جلو و عقل بردن صندلی

اهرم را بالا کشیده و صندلی را به سمت جلو یا عقب به دلخواه هدایت کنید، اهرم را رها کنید تا صندلی در آن حالت قفل شود.

۲. خوابانیدن پشتی صندلی (به جز صندلی های یک پارچه)

قلاب های بستن بار*

برای راحتی شما، قلاب های بستن بار در چهار گوشه محل نصب شده است. این قلاب ها را می توان برای بستن و ایمن کردن بار در حرکت، به کار گرفت.

- بار حمل شده در پشت بایستی به تحوی بارگیری شود که وزن آن به طور مساوی روی اکسل های جلو و عقب تقسیم شود.
- بارها بایستی به نحو مطمئن با طناب یا تسمه بسته شده و محکم شوند تا از جا به جا شدن و سر خوردن آن ها در داخل محل بار جلوگیری شود.



هشدار

بارها را به نحو مطمئن با طناب و تسمه محکم کنید تا از سر خوردن و جا به جا شدن آن ها جلوگیری شود در توقف ناگهانی یا تصادف، بار بسته نشده یا نامطمئن می تواند باعث صدمه جانی شود.



هشدار

پشتی صندلی نبایستی بیش از اندازه لازم جهت راحتی خوابانیده شود، کمر بند ایمنی زمانی به خوبی عمل می کنند که شخص کاملاً به عقب و راست نشسته باشد. خطر سر خوردن از لای کمر بند دور کمر و مجروح شدن در زمان تصادف یا توقف ناگهانی بیشتر می شود.

* مطابق با مدل خودرو

بازدیدها و تنظیم های قبل از رانندگی

کمربندهای ایمنی

هشدار هایی درباره استفاده از کمربند

این شرکت توصیه می کند که شما و تمام سرنشینان هنگام رانندگی و سوار شدن از کمربند ایمنی استفاده کنید. اگر شما کمربند ایمنی را بسته و درست تنظیم کرده باشید احتمال زخمی شدن در تصادف و یا شدت آن به میزان زیادی کاهش می یابد.

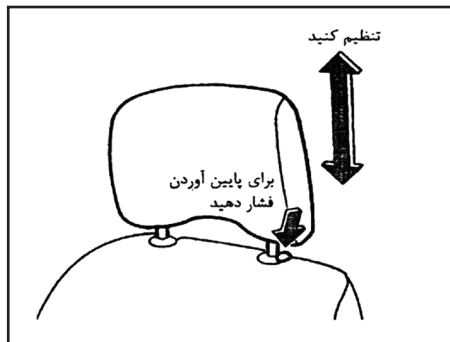

پشت سری صندلی

پشت سری را طوری تنظیم کنید که سطح بالای آن با گوش شما هم سطح شود. برای بالا آوردن پشت سری فقط آن را بالا بکشید. برای پایین آوردن دکمه قفل کن را فشار داده و پشت سری را به سمت پایین برانید. پس از تنظیم از قفل شدن آن در محل خود اطمینان حاصل کنید.

تغییر زاویه صندلی یک پارچه

پشتی صندلی یک پارچه را می توان تغییر زاویه داد تا دسترسی راحت تری به وسائل جک و برداشتن آن، ایجاد شود. برای تغییر زاویه پشتی صندلی، اهرم و یا تسمه را بالا بکشید، سپس پشتی را به سمت جلو حرکت دهید.

هشدار

پشت سری ها بایستی به درستی تنظیم شوند چرا که آن ها ممکن است نقش موثری در جلوگیری از صدمات نخاعی داشته باشند.



کمربند ها طوری طراحی شده اند که با قسمت های استخوانی بدن تماس داشته باشند و بایستی بسته به کاربرد، پایین و اطراف لگن، روی سینه و شانه ها بسته شوند.

بایستی از بستن کمربند به دور شکم خودداری کرد. بستن نامناسب باعث صدمات جدی می شود.

هر گونه تغییر و یا اضافات که از کار وسیله تنظیم و گرفتن خلاصی کمربند جلوگیری کند و یا به طور کلی مانع از تنظیم کمربند و سفت شدن آن گردد، به وسیله استفاده کننده نباید انجام گیرد.

کمربندها بایستی تا حد ممکن سفت و در همین حال در حالتی که باعث ناراحتی نگردد تنظیم شوند تا بتوانند حفاظتی را که برای آن طراحی شده اند، فراهم کنند. کمربند شل حفاظت از استفاده کننده را به شدت کاهش می دهد.

از آلودگی کمربند به وسیله واکس ها، روغن ها، مواد شیمیایی و مخصوصاً اسید باتری بایستی جلوگیری کرد. تمیز کردن بایستی به وسیله آب و صابون رقیق انجام گیرد، در صورت خشک شدن آلودگی شدید یا خرابی می بایستی کمربند تعویض گردد.

جایگزینی و تعویض مجموعه مونتاژی کمربند ایمنی

در صورتی که در یک برخورد شدید مورد استفاده قرار گرفته باشند بسیار ضروری می باشد حتی اگر آسیب به سیستم مونتاژی مشهود نباشد.

کمربند بایستی با تسمه پیچ و تاب خورده بسته شود.

مجموعه کمربند بایستی تنها توسط یک سرنشین مورد استفاده قرار گیرد. بستن کمربند و پیچیدن آن دور کودک در حالی که کودک روی پا نشسته باشد خطرناک می باشد.

مجموعه کمربندها شامل جمع کننده ها و ملحقات آن ها بعد از هر تصادف بایستی توسط نمایندگی مجاز بازرسی شوند. این شرکت توصیه می کند کلیه مجموعه کمربندهایی که در زمان تصادف مورد استفاده قرار گرفته اند تعویض گردند مگر اینکه تصادف جزئی بوده، کمربندها آسیب ندیده و همچنان درست کار کنند. مجموعه کمربند هایی که در موقع تصادف مورد استفاده نبوده اند هم بایستی بازرسی شده و در صورتی که صدمه دیده یا درست کار نکنند، تعویض شوند.

کودکان خردسال و کودک های شیر خوار
این شرکت توصیه می کند کودکان خردسال و کودک های شیر خوار در صندلی کودک قرار گیرند. شما بایستی صندلی را مناسب با خودرو انتخاب کنید و همیشه دستورالعمل کارخانه سازنده را برای نصب و استفاده از آن به کار گیرید.

کودک ها

کودک هایی که بزرگ تر از اندازه صندلی کودک هستند بایستی به وسیله کمربندهای خودرو بسته و محافظت شوند. این شرکت توصیه می کند کودک ها در صورت وجود صندلی در عقب، روی صندلی عقب بنشینند. به موجب تحقیقات انجام شده در مورد تصادفات کودک ها هنگامی که در صندلی عقب بطور مناسب بسته و محافظت شوند نسبت به صندلی جلو از حفاظت بهتری برخوردارند. اگر وضعیت نشستن کودک باعث عبور تسمه از نزدیکی صورت و گردن شود، استفاده از تشک کمکی (در بازار موجود است) می تواند به این موضوع کمک کند. تشک کمکی بایستی کودک را بالا بیاورد، به نحوی که تسمه شانه از روی بالا و میانه شانه عبور کند و تسمه روی پا نیز پایین بوده و از اطراف لگن عبور نماید. تشک کمکی بایستی با صندلی خودرو جفت شوند. پس از رشد کودک و زمانی که تسمه دیگر از صورت و گردن عبور نکند بدون استفاده از تشک کمکی از کمربند ایمنی استفاده کنید.



هرگز به کودک ها اجازه ندهید روی صندلی ایستاده یا دو زانو بلند شوند. همچنین آن ها نباید هنگام حرکت در فضای باز صندلی عقب قرار گیرند.

خانم های باردار

این شرکت توصیه می کند خانم های باردار از کمربند ایمنی استفاده کنند. برای توصیه های خاص با پزشک خود تماس بگیرید. تسمه روی پا بایستی تا حد امکان پایین و از اطراف لگن عبور کند و نه اطراف کمر.

شخص مجروح

این شرکت پیشنهاد می نماید مجروح بسته به نوع صدمه از کمربند ایمنی استفاده کند. برای توصیه های خاص با پزشک خود تماس بگیرید.

نگهداری از کمربند ایمنی

- برای تمیز کردن تسمه کمربند ایمنی، از آب و صابون رقیق یا هر نوع مایع مناسب برای شستشوی فرش و رویه صندلی استفاده کنید، سپس آن را برس زده، با پارچه تمیزکننده و اجازه دهید در سایه خشک شود تا خشک شدن کامل از جمع شدن تسمه جلوگیری کنید.
- اگر گرد و خاک در محل ورودی تسمه جمع کن (گاید) انباشته شود کمربند ممکن است به کندی جمع شود. محل ورودی تسمه (گاید) را با پارچه تمیز و خشک از آلودگی پاک کنید.
- به طور متناوب کمربند و قطعات فلزی آن را (مانند قفل، زبانه، جمع کننده کمربند ایمنی و سیم های قابل ارتجاع) از جهت درست کار کردن کنترل کنید. اگر قطعات شل، فرسوده، پاره و یا صدمات دیگری دیده باشند مجموعه کمربند بایستی تعویض گردد.

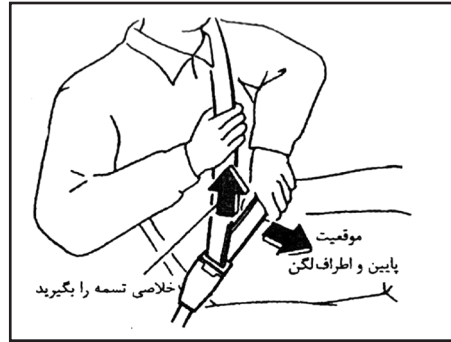

بررسی عملکرد کمربند ایمنی

جمع کننده کمربند شما در دو حالت قفل شده و اجازه حرکت به کمربند را نمی دهد.

۱- زمانی که تسمه کمربند بطور سریع از جمع کننده بیرون کشیده شود.

۲- زمانی که خودرو ناگهانی متوقف شود. برای اعتماد بیشتر به کمربند می توانید آن را به طریق زیر آزمایش کنید.

• تسمه روی شانه کمربند را گرفته و سریعاً به جلو بکشید، جمع کننده بایستی قفل و از حرکت بیشتر تسمه کمربند جلوگیری کند.

اگر جمع کننده ها در حین انجام این آزمایش قفل نشدند و یا اگر شما نسبت به کارکرد کمربند ها سوالی دارید با نمایندگی مجاز تماس بگیرید.

تسمه اجازه حرکت داده و به شما نیز تا حدودی اجازه حرکت در صندلی را می دهد.

۳- بخش تسمه روی پا را پایین برده و مانند شکل از اطراف لگن عبور دهید.

۴- بخش شانه تسمه را به سمت جمع کننده بالا بکشید تا خلاصی تسمه گرفته شود.

هشدار



- تسمه کمربند بایستی از وسط شانه عبور کند تسمه بایستی کنار گردن قرار گیرد.
- تسمه بایستی صاف و از هیچ سمتی پیچیدگی نداشته باشد.

نوع سه اتصال با جمع کن بستن کمربندها

۱ - کمربند ها را تنظیم کنید.

هشدار



پشتی صندلی بایستی بیش از اندازه لازم جهت راحتی خوابانیده شود. کمربندهای ایمنی زمانی به خوبی عمل می کنند که شخص کاملاً به عقب و راست نشسته باشد. اگر پشتی صندلی به سمت عقب خوابانیده باشد، خطر سر خوردن از لای کمربند دور کمر و مجروح شدن در زمان تصادف و یا توقف ناگهانی بیشتر می شود.

۲- کمربند را به آرامی از جمع کننده بیرون کشیده و زبانه را در مادگی داخل کنید تا درگیر شود.

جمع کننده طوری طراحی شده که در توقف ناگهانی یا تصادف قفل شود، بیرون کشیدن تسمه به آرامی به

باز کردن کمربند ایمنی:

برای باز کردن کمربند دکمه روی قلاب کمربند را فشار دهید، کمربند بطور خودکار جمع می شود.

بازدیدها و تنظیم های قبل از رانندگی

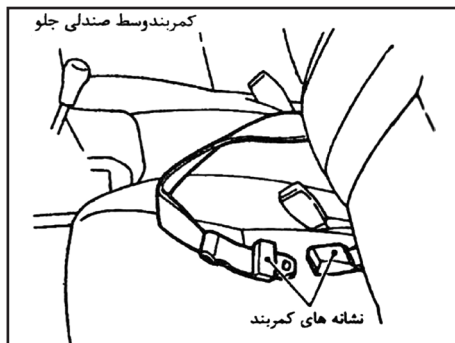

باز کردن کمر بند ایمنی

برای باز کردن کمر بند ایمنی دکمه روی قلاب تسمه را فشار دهید.

کمر بند ها را موقعی که مورد استفاده نیستند به حالت بسته نگهدارید تا از گیر کردن آن ها در لای درها جلوگیری شود.

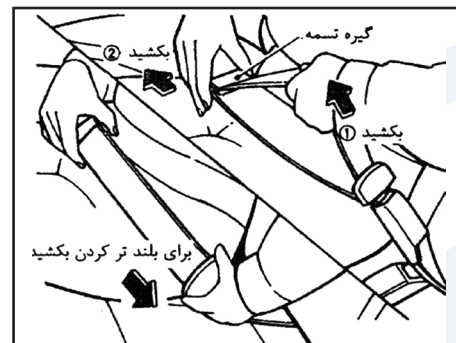

نوع دو اتصاله بدون جمع کننده ها

بستن کمر بند ها

- ۱- زبانه را داخل قفل فرو کنید تا صدای چفت شدن شنیده شود.
- ۲- برای بلندتر کردن، زبانه را با زاویه ۹۰ درجه نسبت به تسمه نگه داشته و تسمه را بکشید.
- برای کوتاه کردن انتهای آزاد تسمه را از زبانه دور کرده و بکشید. سپس گیره تسمه را بکشید تا خلاصی آن را بگیرید.
- ۳- تسمه روی پا را در پایین و اطراف لگن مانند شکل قرار دهید.

پیشنهاد می‌شود صندلی کودک در صندلی عقب بکار گرفته شود. به موجب تحقیقات انجام شده در مورد تصادفات، کودکان خردسال هنگامی که در صندلی عقب بسته و محافظت شوند نسبت به صندلی جلو از محافظت بهتری برخوردارند اگر صندلی کودک درست نصب نشده باشد می‌تواند باعث صدمات جدی در تصادف شود. صندلی محافظ مخصوص برای خردسالان و کودکان‌های شیرخوار توسط کارخانجات متعددی طراحی و عرضه می‌شوند. هنگام انتخاب صندلی نکات زیر را مد نظر داشته باشید.

- ۱) کودک خود را داخل صندلی قرار دهید و کلیه تنظیمات را کنترل کنید تا مطمئن شوید که صندلی با کودک شما تمام هماهنگی‌های لازم را دارد. همیشه از تمام مطالب پیشنهاد شده استفاده کنید.
- ۲) صندلی کودک را داخل خودرو خود آزمایش کرده و هماهنگی آن را با سیستم کمربندهای ایمنی خودرو آزمایش کنید.
- ۳) اگر صندلی کودک با خودرو شما هماهنگ بود، کودک خود را در آن قرار داده و تنظیم‌های مختلف را کنترل کنید تا از هماهنگی صندلی با کودک خودتان مطمئن شوید. همیشه از تمام مطالب پیشنهاد شده استفاده کنید.

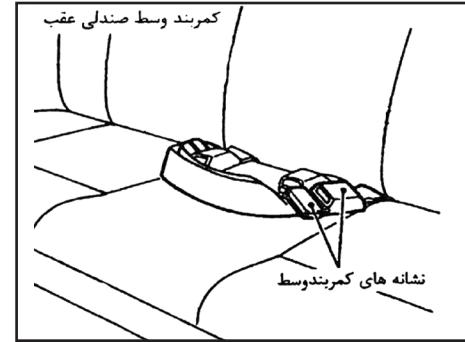
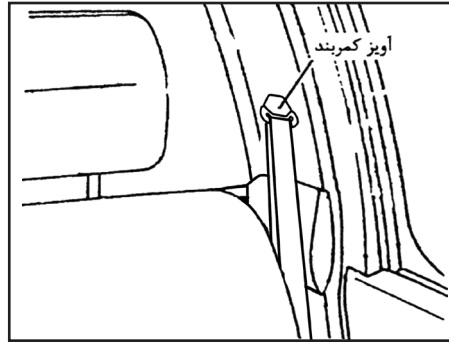

کودکان و نوزادان هرگز نباید روی پای شما حمل شوند. حتی قوی‌ترین شخص بالغ هم نمی‌تواند در مقابل فشارهای ناشی از تصادف شدید مقاومت کند و ممکن است کودک بین شخص و قطعات خودرو له شود. همچنین یک کمربند را همزمان برای خود و کودک بکار نگیرید. بطور کلی وسایل محافظت از کودک (صندلی) برای نصب شدن با استفاده از تسمه روی پای کمربند ایمنی سه نقطه طراحی شده‌اند.

انتخاب صحیح زوج (دسته) کمربند

زبان و قفل کمربند وسط به وسیله نشانه حک شده در روی آن‌ها قابل تشخیص می‌باشند. زبان کمربند صندلی وسط فقط در داخل قلاب کمربند وسط جا می‌رود.

آویز کمربند

زمانی که کمربندهای صندلی عقب مورد استفاده قرار ندارند، آن‌ها را به آویز کمربند آویزان کنید.

صندلی محافظ برای کودکان خردسال

کودکان خردسال و کودکان‌های شیرخوار همیشه بایستی هنگام سواری در صندلی مخصوص قرار داشته باشند.



- صندلی محافظ کودک را روی صندلی های کناری (Jump Seat) (مدل King cab) سوار نکنید. این صندلی ها برای سوار کردن صندلی کودک مناسب نیستند.
- صندلی محافظ کودک را روی صندلی جلو نصب نکنید. این محل برای سوار کردن صندلی محافظ کودک مناسب نیست.
- تمام دستور العمل های سازنده های صندلی را برای نصب و استفاده از آن بکار بگیرید. هنگام خرید صندلی کودک آن را که مناسب کودک و خودرو شما باشد، خریداری کنید. چرا که ممکن است بعضی از انواع صندلی ها کاملاً قابل نصب روی خودرو شما نباشد.
- بکارگیری نادرست صندلی کودک می تواند منجر به صدمات بیشتر هم به کودک شیر خوار و هم به دیگر سر نشینان خودرو گردد.
- زمانی که از صندلی کودک استفاده نمی کنید آن را در صندلی عقب جا داده و یا در محل به وسیله کمربند محکم نمایی، تا از پرتاب شدن آن به جلو در توقف ناگهانی یا تصادف جلوگیری شود.
- بخاطر داشته باشید صندلی محافظی که در داخل خودرو و در بسته قرار گرفته می تواند بسیار گرم شود، محل نشستن و محفظه را قبل قرار دادن کودک در آن کنترل کنید.
- پس از نصب صندلی کودک، صندلی را قبل از قرار

- دادن کودک آزمایش کنید. برای این کار آن را به اطراف خم و تکان دهید. سعی کنید آن را به سمت جلو خم نمایید و کنترل کنید که در جای خود محکم قرار داشته باشد. اگر صندلی محافظ در جای خود محکم نبود، تسمه ها را به اندازه کافی سفت کنید. یا اینکه صندلی کودک را در صندلی دیگری نصب کرده و آن را مجدداً کنترل کنید.
- اگر صندلی محافظ کودک به خوبی به صندلی مهار نشود، خطر صدمه و زخمی شدن کودک در تصادف یا در ترمز های ناگهانی در حد زیادی افزایش می یابد.
- پشتی صندلی های قابل تنظیم را بایستی با صندلی کودک هماهنگ نمود اما تا حد ممکن صاف و راست قرار داده شود.
- در صندلی کودک رو به جلو، اگر صندلی که محافظ کودک روی آن نصب شده دارای کمربند سه اتصاله است، مسیر کمربند را کنترل و مطمئن شوید که تسمه روی شانه، از زوری گردن و صورت کودک عبور نکند. اگر عبور می کند تسمه را از پشت صندلی کودک عبور دهید.
- اگر کمربند صندلی، که محافظ کودک روی آن نصب شده نیاز به گیره قفلی داشته باشد اما از گیره استفاده نشود. در ترمزهای معمولی و یا دور زدن ممکن است صندلی کودک واژگون شده و موجب مصدومیت و زخمی شدن گردد.

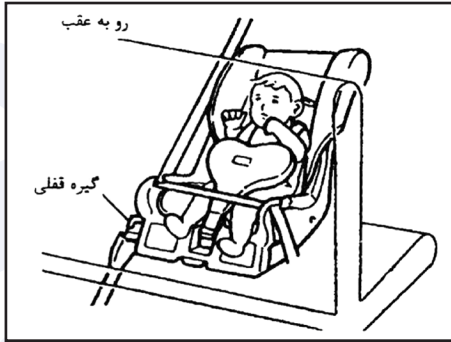

توسط تسمه روی پا و شانه کناری

توجه

قبل از استفاده از گیره قفلی دستور العمل نصب شده روی آن را مطالعه کنید.

صندلی محافظ کودک را با تسمه روی پا مانند شکل نشان داده شده نصب و محکم کنید. برای جلوگیری از خلاصی تسمه روی پا، محکم کردن تسمه روی پا و شانه به وسیله گیره قفلی در محل خود ضروری است.

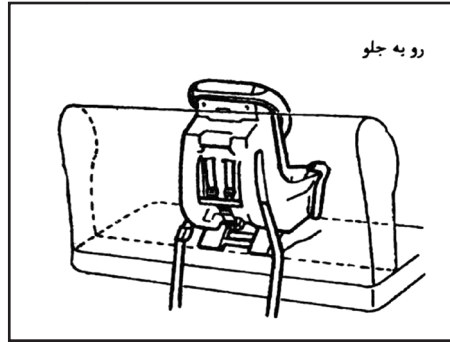

پس از نصب صندلی محافظ کودک و قبل از قرار دادن کودک، صندلی محافظ را کنترل کنید. صندلی محافظ را در تمام جهات خم کنید. اگر کاملاً محکم نبود، روش بالا را تکرار کنید.

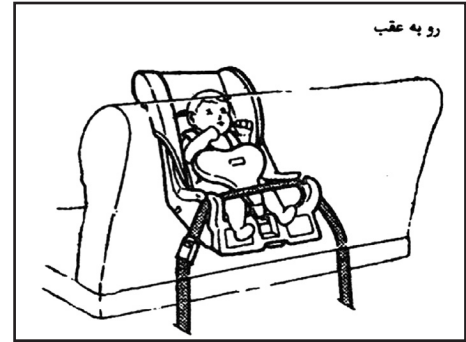

سوار کردن صندلی محافظ کودک روی صندلی توسط تسمه وسطی

صندلی محافظ کودک را با تسمه روی پای (صندلی وسط) مانند شکل نشان داده شده نصب و محکم کنید. تسمه روی پا را فشار کشیده و خلاصی تسمه را کاملاً به وسیله تنظیم تسمه بگیرید.

بازدیدها و تنظیم های قبل از رانندگی

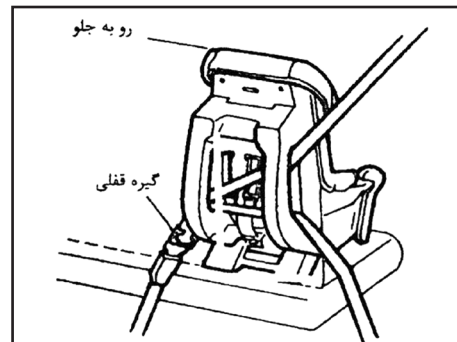
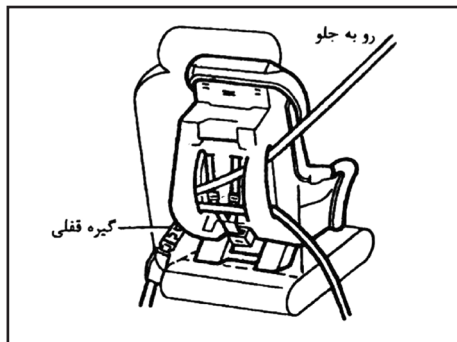

گیره قفلی

از گیره قفلی اصلی ریچ یا مشابه که از نظر ابعاد و قدرت با آن یکسان باشد استفاده کنید.



هشدار

سوار کردن صندلی کودک با استفاده از تسمه بالا
نبایستی در صندلی سرنشین جلو انجام گیرد.

سوار کردن صندلی کودک روی صندلی جلو سرنشین



توجه

قبل از استفاده از گیره قفلی، دستور العمل نصب شده
روی آن را مطالعه کنید.

صندلی را تا حد آخر به عقب بکشید. صندلی محافظ
کودک را با تسمه های روی پا و شانه مانند شکل نشان
داده شده نصب و محکم کنید. برای جلوگیری از خلاصی
تسمه روی پا محکم کردن تسمه روی پا و شانه بوسیله
گیره قفلی در محل خود ضروری است.
صندلی را به سمت جلو بلغزانید تا اینکه تسمه، صندلی
کودک را کاملاً در جای خود محکم کند.

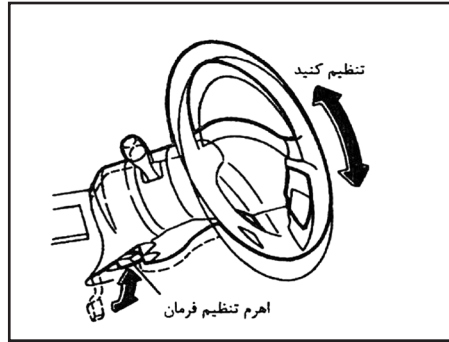

تنظیم غربیلک فرمان

اهرم تنظیم غربیلک فرمان را به سمت پایین بکشید. غربیلک را بالا و پایین برده و در محل دلخواه تنظیم کنید. حال اهرم تنظیم را به بالا محکم فشار دهید تا غربیلک را در جای خود قفل کند.

هشدار



در هنگام رانندگی غربیلک را تنظیم نکنید.

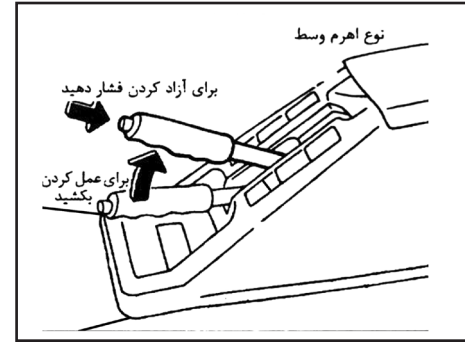

اهرم ترمز دستی

نوع اهرم وسط

برای کشیدن ترمز دستی، اهرم را بالا بکشید برای آزاد کردن، اهرم را کمی بالا کشیده و دکمه را فشار دهید. سپس اهرم را کاملاً پایین آورید. قبل از شروع به رانندگی از خاموش شدن چراغ هشدار ترمز دستی اطمینان حاصل کنید.

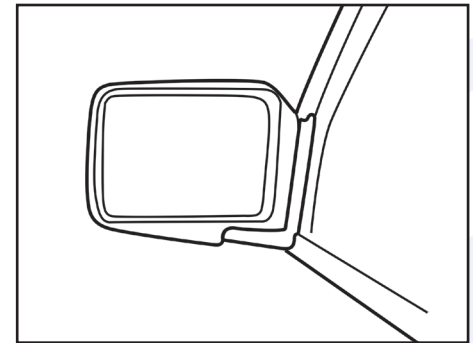
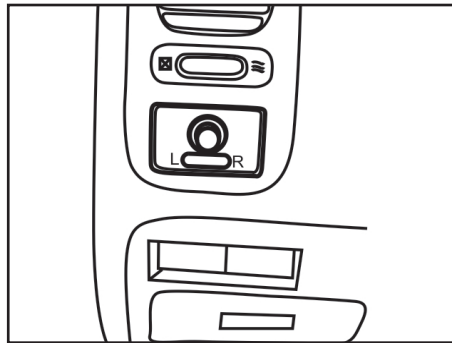
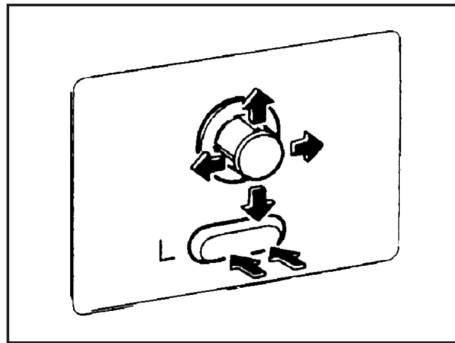

تنظیم آینه های بغل از داخل خودرو

آینه های بغل فقط زمانی تنظیم می شوند که سوئیچ در حالت وسایل جانبی (ACC) و یا روشن (ON) باشد. پیچ تنظیم را روی آینه بغل چپ یا راست قرار دهید. سپس با استفاده از پیچ تنظیم آینه را تنظیم کنید. آینه طرف دیگر را نیز به همین ترتیب تنظیم نمایید.



هشدار

موقعیت تمام آینه ها را قبل از رانندگی چک کنید. تغییر موقعیت آینه ها در هنگام رانندگی می تواند شما را از توجه کامل به رانندگی باز دارد. اشیائی که در آینه های بغل مشاهده می کنید از آنچه به نظر می آیند نزدیک تر هستند. (در صورت مجهز بودن).

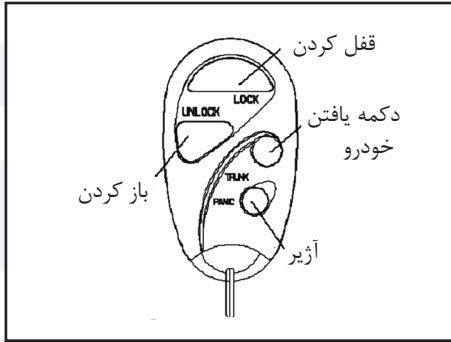

سیستم ورود به خودرو بدون کلید و توسط ریموت کنترل*

باسیستم ریموت کنترل شما قادر به قفل کردن/باز کردن تمام درها، فعال سازی سیستم آژیر و یافتن خودرو در محیط بیرون می باشید از برداشتن کلید از درون خودرو قبل از قفل کردن درها و ترک خودرو مطمئن شوید. هر دستگاه ریموت کنترل تنها مختص یک خودرو می باشد. برای اطلاع بیشتر به نمایندگی های مجاز سایپا بدک مراجعه نمایید.

صفحه کلید ریموت کنترل در شرایط زیر فعال نمی باشد:

- اتمام شارژ باتری صفحه کلید
- فاصله بین ریموت کنترل و خودرو بیش از ۸ متر باشد.

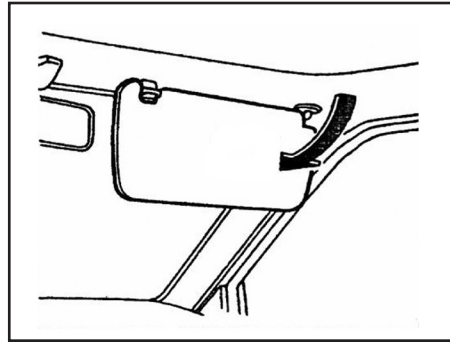

آینه آفتاب گیر*

برای استفاده از آینه، آفتاب گیر سرنشین جلو را پایین دهید.

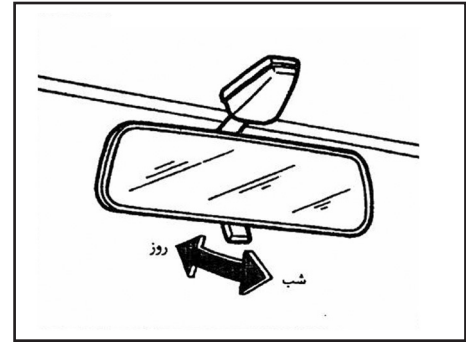

آینه داخل اتاق

وضعیت شب، انعکاس نور بالای خودروهای پشت سر را در شب کم می کند.

احتیاط



از وضعیت شب فقط در زمان نیاز واجب استفاده کنید به دلیل اینکه وضوح تصویر پشت سر را تقلیل می دهد.

* مطابق با مدل خودرو

آزیر

در بعضی شرایط با فشار دادن دکمه PANIC بر روی صفحه کلید ریموت کنترل، بوق برای مدت ۲۵ ثانیه به صدا در خواهد آمد و چراغ های خطر نیز به طور همزمان چشمک خواهند زد که به طور خودکار بعد از ۲۵ ثانیه قطع خواهد شد. در هر حال در صورت فشار دادن مجدد دکمه PANIC صدای بوق قطع خواهد گردید.

قفل شدن خودکار درهای خودرو

پس از بسته شدن مناسب تمامی درها، آن ها به طور خودکار اگر هیچگونه فعالیتی صورت نگیرد پس از ۲۵ ثانیه قفل می گردد. اگر درها توسط دکمه UNLOCK باز شوند چراغ خطر یکبار چشمک می زند. چنانچه از سوئیچ خودرو جهت قفل کردن درها استفاده کنید تنها در سمت راننده قفل خواهد شد و بقیه درها باز خواهند شد. حتما از ریموت کنترل برای بستن همه درها استفاده نماند.

قفل کردن درهای خودرو

- ۱- خارج کردن سوئیچ خودرو
- ۲- بستن تمامی درها
- ۳- دکمه LOCK را بر روی صفحه کلید ریموت کنترل فشار دهید.
- ۴- چراغ های خطر ۲ بار چشمک خواهند زد و درها قفل می شوند.
- ۵- چنانچه هر یک از درهای خودرو درست بسته نشده باشد چراغ های نشانگر خطر ۳ بار چشمک می زند، علی رغم توجه به چراغ های خطر و تعداد چشمک زدن آن ها، برای اطمینان از قفل شدن درها خود نیز قبل ترک خودرو درها را کنترل نمایید، تا از قفل بودن آن ها مطمئن شوید.

باز کردن درهای خودرو

- ۱- دکمه UNLOCK را بر روی صفحه کلید ریموت کنترل فشار دهید.
- ۲- چراغ خطر یک بار چشمک خواهد زد و تمامی درها باز می گردند.

یافتن خودرو

- ۱- دکمه TRUNK بر روی صفحه کلید ریموت کنترل را فشار دهید، چراغ خطر به مدت ۱۵ ثانیه چشمک خواهد زد.
- ۲- دکمه TRUNK را برای لغو کردن چشمک زدن خودرو دوباره فشار دهید.

احتیاط



- جلوگیری از خیس شدن صفحه کلید
- جلوگیری از زمین خوردن ریموت کنترل
- جلوگیری از برخورد ریموت کنترل با اشیاء تیز
- جلوگیری از قرار دادن ریموت کنترل در فضایی با دمای بالای ۶۰ درجه سانتی گراد در مدت زمان طولانی
- در صورت ربنده شدن ریموت کنترل پیشنهاد می گردد ID CODE مربوط به آن پاک گردد. این اقدام از استفاده غیر مجاز ریموت کنترل برای باز کردن درهای خودرو جلوگیری می نماید. برای اطلاعات بیشتر در خصوص روش پاک کردن ID CODE به نمایندگی های مجاز سایپا یدک مراجعه نمایید.

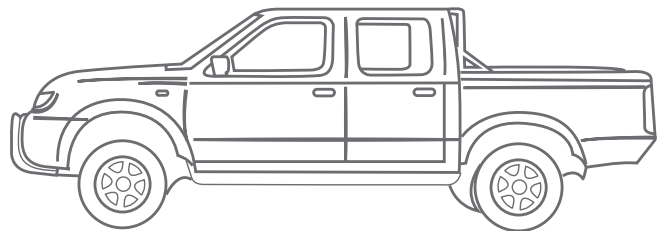



۳

سیستم تهویه مطبوع / سیستم صوتی

دریچه های تهویه وسط و کناری ۴۲

بخاری و کولر ۴۲

دکمه کولر ۴۳

طرز کار بخاری ۴۳

تهویه ۴۳

طرز کار کولر ۴۴

دستورالعمل استفاده از سیستم صوتی ۴۶

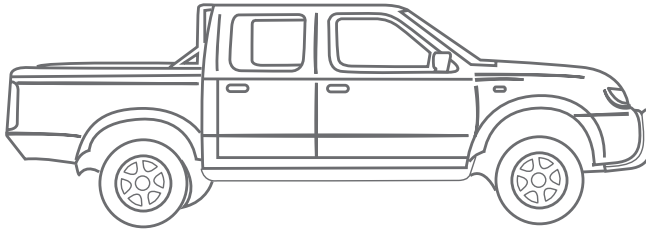

 - عمده جریان هوا از دریچه های زیر شیشه جلو دمیده می شود.

اهرم تنظیم کننده درجه حرارت هوا
این اهرم به شما اجازه می دهد که درجه حرارت هوای خروجی را تنظیم کنید.

اهرم باز و بست هوای بیرون

وضعیت هوای بیرون به داخل اتاق مکیده می شود. این وضعیت برای استفاده معمول از بخاری یا کولر به کار گرفته می شود. وضعیت

هوای داخل اتاق دوباره در داخل اتاق به گردش در می آید. هنگامی که در جاده های غبار آلود رانندگی می کنید و یا برای جلوگیری از ورود دود ترافیک به داخل خودرو، از این وضعیت استفاده کنید.



از این وضعیت نبایستی برای مدت طولانی استفاده شود. زیرا ممکن است باعث خفگی هوای داخل اتاق و بخار گرفتگی شیشه ها شود.

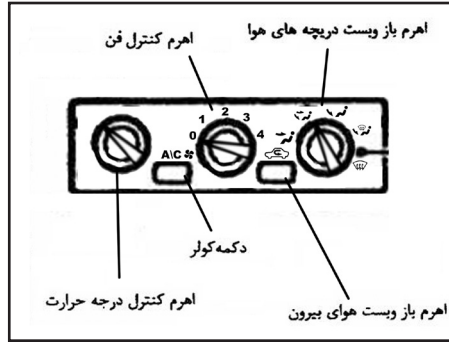

بخاری و کولر

کلید و اهرم تنظیم و کنترل

اهرم کنترل فن این اهرم فن را خاموش و روشن کرده و سرعت آن را تنظیم می کند.

اهرم باز و بست دریچه های هوا

این کلید به شما اجازه می دهد، درچه های خروجی هوا را انتخاب کنید.

نمونه ۱ - هوا از دریچه های وسط و کناری دمیده می شود.
نمونه ۲ - هوا از دریچه های وسط، کناری و پایین سمت پا، دمیده می شود.

نمونه ۳ - عمده جریان هوا از دریچه های پایین سمت پا دمیده می شود.

نمونه ۴ - هوا از دریچه های زیر شیشه و پایین سمت پا دمیده می شود.

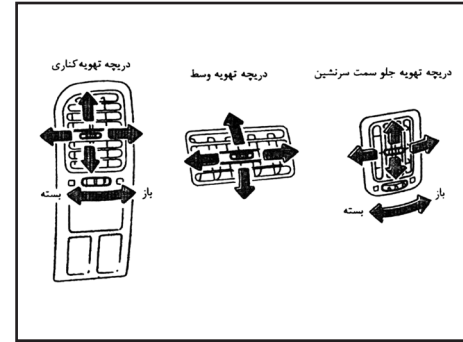

دریچه های تهویه وسط و کناری

دریچه را می توان باز و بسته کرد(*) و یا سمت هوادهی آن ها را تنظیم نمود.

۵. پاک کردن شیشه جلو از یخ بدون استفاده از سیستم تهویه مشکل است. آن را روشن کنید.
گرم کردن دو حالت (Bi)

انجام مراحل ذیل موجب می شود تا هوای بیرون به دریچه های کناری و وسط دمیده شود و هوای گرم نیز از دریچه کف به داخل اتاق هدایت شود.

۱. اهرم هوای بیرون را در وضعیت **ک** قرار دهید.
۲. اهرم دریچه های هوا را در وضعیت **ن** قرار دهید.
۳. بوسیله اهرم کنترل، فن را روشن کنید.
۴. در حالت معمولی اهرم تنظیم درجه حرارت را در وضعیت وسط بین (Hot) و (Cold) (سرد) قرار دهید.

گرم کردن و برطرف کردن بخار

انجام مراحل زیر موجب گرم کردن داخل اتاق و پاک شدن شیشه ها از بخار می شود.

۱. اهرم کنترل هوای بیرون را در وضعیت **ک** قرار دهید.
۲. اهرم کنترل دریچه های هوا را در وضعیت **ن** قرار دهید.
۳. بوسیله اهرم کنترل، فن را روشن کنید.
۴. اهرم کنترل درجه حرارت را در وضعیت دلخواه بین وسط و حداکثر (Hot) قرار دهید.

راهنمای به کار گیری

برف و یخ انباشته شده روی تیغه های برف پاک کن ها ورودی های هوای بیرون، در جلو شیشه راه پاک کنید. این کار باعث بهتر عمل کردن بخاری می شود.

* برای گرم شدن سریع هوا اهرم کنترل هوا را در وضعیت **ک** قرار دهید. فراموش نکنید تا برای گرم کردن معمولی اهرم را به وضعیت **ک** برگردانید.

تهویه

برای استفاده از هوای بیرون که از دریچه های کناری و وسط داخل منتقل می شود اعمال ذیل را انجام دهید.

۱. اهرم هوای بیرون را در وضعیت **ک** قرار دهید.
۲. اهرم کنترل دریچه های هوا را در وضعیت **ن** قرار دهید.
۳. بوسیله اهرم کنترل، فن را روشن کنید.
۴. اهرم تنظیم درجه حرارت به سمت دلخواه حرکت دهید.

پاک کردن یخ یا بخار

برای پاک کردن یخ بخار شیشه ها اعمال ذیل را انجام دهید.

۱. اهرم هوای بیرون را در وضعیت **ک** قرار دهید.
۲. اهرم کنترل دریچه های هوا را در وضعیت **ن** قرار دهید.
۳. بوسیله اهرم کنترل، فن را روشن کنید.
۴. اهرم تنظیم درجه حرارت را در وضعیت دلخواه بین وسط و حداکثر (Hot) قرار دهید.

• برای برطرف کردن سریع یخ و بخار شیشه ها اهرم کنترل هوا را در وضعیت **ک** اهرم کنترل فن را در وضعیت "۴" و اهرم کنترل درجه حرارت در وضعیت حداکثر (Hot) قرار دهید.
بلافاصله بعد از پاک شدن شیشه اهرم کنترل هوا را به وضعیت **ک** برگردانید.

دکمه کولر

این دکمه فقط در خودروهایی که دارای کولر هستند تعبیه شده است.

موتور را روشن کرده و اهرم کنترل فن را در وضعیت دلخواه (۱ تا ۴) قرار دهید سپس دکمه کولر را برای روشن کردن فشار دهید. چراغ نشان دهنده با بکار افتادن آن روشن می شود. برای خاموش کردن کولر دکمه را مجدداً فشار دهید تا به حالت اولیه برگردد.

عمل خنک کردن سیستم کولر فقط زمانی فعال می شود که موتور خودرو روشن باشد.



برای اینکه توجه کامل به رانندگی مختل نشود، از تغییر وضعیت بخاری و کولر در هنگام رانندگی خودداری کنید.

طرز کار بخاری

برای استفاده از هوای گرم که از طریق دریچه های پایین اتاق دمیده می شود اعمال ذیل را انجام دهید.

۱. برای گرمای معمولی اهرم کنترل هوا را در وضعیت **ک** قرار دهید.
۲. اهرم کنترل دریچه های هوا را در وضعیت **ن** قرار دهید.
۳. بوسیله اهرم کنترل، فن را روشن کنید.
۴. اهرم تنظیم درجه حرارت را در وضعیت دلخواه بین وسط و حداکثر (Hot) قرار دهید.

طرز کار کولر

موتور را روشن کنید. اهرم کنترل فن را به دلخواه تنظیم کنید (بین ۱ تا ۴) دکمه کولر را فشار دهید تا کولر روشن شود. در این هنگام عمل سرد کردن و رطوبت زدایی، به کارهای بخاری اضافه می شود.

عمل خنک کردن کولر فقط زمانی فعال می شود که موتور خودرو روشن باشد.

سرد کردن

برای خنک کردن و رطوبت زدایی اعمال زیر را انجام دهید.

۱. اهرم ورودی هوا را در وضعیت **س** قرار دهید.
۲. اهرم کنترل دریچه های هوا را در وضعیت **م** قرار دهید.
۳. بوسیله اهرم کنترل، فن را روشن کنید.
۴. دکمه کولر را فشار دهید. چراغ نشان دهنده روشن خواهد شد.
۵. اهرم تنظیم کننده درجه حرارت را در وضعیت دلخواه قرار دهید.

رطوبت زدایی و گرم کردن

برای رطوبت زدایی و گرم کردن اعمال زیر را انجام دهید.

۱. اهرم کنترل هوای ورودی را در وضعیت **س** قرار دهید.
۲. اهرم کنترل دریچه های هوا را در وضعیت **م** قرار دهید.
۳. بوسیله اهرم کنترل، فن را روشن کنید.
۴. دکمه کولر را فشار دهید. چراغ نشان دهنده روشن خواهد شد.

۵. اهرم کنترل درجه حرارت را در وضعیت دلخواه قرار دهید. رطوبت زدایی و بخار زدایی
- برای رطوبت زدایی و بخار زدایی شیشه ها اعمال زیر را انجام دهید:
۱. اهرم کنترل هوای ورودی را در وضعیت **س** قرار دهید.
۲. اهرم کنترل دریچه های هوا را در وضعیت **م** قرار دهید.
۳. بوسیله اهرم کنترل، فن را روشن کنید.
۴. دکمه کولر را فشار دهید. چراغ نشان دهنده روشن خواهد شد.
۵. اهرم کنترل درجه حرارت را در وضعیت دلخواه قرار دهید.

راهنمای به کار گیری

- زمانی که کولر روشن است، پنجره ها را بسته نگهدارید.
- هنگامی که خودرو در آفتاب پارک شده باشد، در شروع حرکت ۲ تا ۳ دقیقه پنجره ها را باز بگذارید تا هوای گرم از اتاق بیرون رانده شود، سپس پنجره ها را ببندید. این عمل باعث می شود کولر، داخل اتاق را زودتر خنک کند.
- کولر باید حداقل یکبار در ماه در حدود ۱۰ دقیقه روشن شود (به خصوص در زمستان). این عمل از صدمه دیدن سیستم به علت روغن کاری نشدن قطعات جلوگیری می کند.
- اگر نشانگر درجه حرارت موتور از حداکثر (Hot) تجاوز کرد، کولر را خاموش کنید. خودرو باید توسط نمایندگی مجاز بازدید و کنترل شود به بخش "وضعیت های اضطراری" مطلب گرم کردن خودرو مراجعه کنید.

سرویس کولر

سیستم کولر در خودرو شما با گاز خنک کننده جدیدی که اصول محیط زیست در آن لحاظ شده است، شارژ گردیده است.

این گاز خنک کننده جدید به لایه ازن دور زمین صدمه نمی زند.

هر چند ممکن است در گرم شدن هوای کره زمین اندکی تأثیر داشته باشد.

برای شارژ کولر خودرو ریچ، ابزار مخصوص شارژ و روغن کاری مودر نیاز می باشد. استفاده از گاز نامناسب با روغن نامناسب به سیستم کولر خودرو شما صدمه شدید خواهد زد.

نمایندگی مجاز با آگاهی از سربیس کولر، دوست شما و همراه با محیط زیست می باشد.



- در هنگام نصب دستگاه صوتی خودرو را خاموش کنید.
- در زمان تعمیر دستگاه برای جلوگیری از صدمات احتمالی دستگاه خاموش باشد.
- برای جلوگیری از صدمات احتمالی پوسته دستگاه را در زمان کار با ولتاژ بالا و نیز زمانی که دستگاه روشن است باز نکنید.
- برای اطمینان از ایمنی صدای دستگاه را در محدوده ای قرار دهید که به گوش شما آسیب نرساند و نیز از صدای اطراف در حین رانندگی مطلع گردید (بطور مثال شنیدن صدای بوق سایر خودروها و آژیر خودرو)



- ۱- دکمه روشن/خاموش
- ۲- وضعیت رادیو FM/AM
- ۳- انتخاب حالت سیستم صوتی (رادیو- سی دی- USB)
- ۴- ذخیره کردن اتوماتیک/یافتن موج رادیو ذخیره شده
- ۵- تنظیم صدا
- ۶- ۱- دکمه ذخیره پیش فرض
- ۷- ۸- انتخاب آهنگ CD/جستجوی ایستگاههای رادیویی
- ۹- دکمه قطع کردن صدا
- ۱۰- انتخاب بلندی صدا
- ۱۱- دکمه نمایش زمان/تنظیم زمان
- ۱۲- خارج کردن CD
- ۱۳- محل خروج CD
- ۱۴- صفحه نمایش
- ۱۵- USB

۱- دکمه خاموش / روشن

با فشار دادن دکمه مذکور، دستگاه روشن می گردد و به فشار مجدد آن باعث خاموش شدن دستگاه می گردد.

۲- وضعیت باند FM/AM

با فشار این دکمه باند دریافتی رادیو تغییر خواهد کرد و با هر بار فشار دادن این دکمه، بر روی نمایشگر حالت های: FM1, FM2, FM3, AM1, AM2 نمایش داده شود.

۳- تعیین حالت (رادیو/CD/USB)

۱. با فشار دادن دکمه MODE می توان وضعیت درخواستی خود را بین رادیو / CD/USB انتخاب نمایید.

۲. در حالتی که CD در دستگاه موجود نیست یا USB وصل نمی باشد. با فشار دادن دکمه MODE برای قراردادن در حالت CD، روی صفحه نمایش به مدت ۲ ثانیه جمله «NO DISK» نمایان می گردد و سپس به حالت قبلی باز می گردد.

۳. در حالتی که خطائی در سیستم در حالت خواندن CD بوجود بیاید، به حالت قبلی که رادیو، USB می باشد باز می گردد.

۴. دکمه MODE را برای قرار گیری دستگاه در حالت CD فشار دهید (در زمانیکه دستگاه در حالت رادیو می باشد و ضمناً یک WMA, CD3, MP3J) در مخزن CD دستگاه موجود می باشد) کلمه DDX نمایان می گردد و نیز نمایشگر کلمه CD یا MP3 را وابسته به نوع لوح فشرده مورد استفاده نمایش می دهد.

(نمایشگر کلمه MP3 را در صورت استفاده از لوح فشرده ای با سیستم WMA نشان می دهد)

پوشه آهنگ ها و شماره آهنگ نمایش داده خواهد شد و محتویات CD پخش می گردند.

در حالت MP3 یا WMA موقعیت نشان دهنده پوشه آهنگ ها زمان پخش موزیک را نشان می دهد.

یادآوری:

در صورت موجود بودن CD در مخزن دستگاه، نمایشگر کلمه «DISK» را نشان خواهد داد.

AST ذخیره اتوماتیک/جستجوی ایستگاه های رادیویی دکمه AST را جهت جستجوی ایستگاه های رادیویی فشار دهید. هر ایستگاه رادیویی برای مدت ۵ ثانیه اجرا می گردد و موقعیت فرکانسی ایستگاه های رادیویی جستجو شده در صفحه نمایشگر چشمک می زند، با فشار دادن مجدد دکمه AST در این زمان، فرکانس در موقعیت مورد درخواست ثابت می گردد.

دکمه AST را برای مدت بیشتر از ۲ ثانیه برای جستجوی ایستگاه های رادیویی به طور اتوماتیک فشار دهید و ۶ ایستگاه با قویترین سیگنال بترتیب در حافظه ۱-۶ ثبت خواهند شد. سپس ایستگاه های ثابت شده قابل پخش خواهد بود.

تنظیم صدا/کیفیت صدا

با فشار دکمه PUSHSEL می توان تغییر صدای بم و زیر، تنظیم حجم صدا بلندگوهای چپ و راست و جلو و عقب، سیستم اکولایزر صدا، تنظیم حجم صدا و نیز

کارهای دیگر را تحقق بخشید علامت BAS-TRE- BAL-FAD-CUSTOM-VOL بر روی صفحه نمایش دستگاه نمایان می شوند. (۵ ثانیه بدون هیچ فعالیتی، صفحه نمایشگر به حالت قبل که همان نمایش می باشد باز می گردد).

۱. کنترل و تنظیم حجم صدا:

با چرخش پیچ تنظیم صدا در جهت از Volume.0 به Volume.30 افزایش می یابد.

با چرخش پیچ در جهت خلاف عقربه های ساعت صدا کاهش می یابد (Volume.0 به Volume.30) (۵ ثانیه بدون هیچ فعالیتی صفحه نمایشگر به حالت قبل که همان نمایش ساعت می باشد باز می گردد).

۲- کنترل تنظیم حجم و بمی صدا

برای کنترل و تنظیم بمی صدا دکمه SEL را برای انتخاب عمل کنترل و تنظیم بمی صدا بچرخانید (در محدوده 7~ BASS+7) (۵ ثانیه بدون هیچ فعالیتی صفحه نمایشگر به حالت قبل که همان نمایش ساعت می باشد باز می گردد)

۳- کنترل و تنظیم حجم صدا زیر

برای کنترل و تنظیم حجم صدای بچرخانید (در محدوده 7~ TREBLS+7) (۵ ثانیه بدون هیچ فعالیتی صفحه نمایشگر به حالت قبل که همان نمایش ساعت می باشد باز می گردد)

۴- کنترل و تنظیم تعادل و بالانس صدا در بلندگوهای چپ و راست خودرو

برای کنترل و تنظیم تعادل و بالانس صدا در بلندگوهای

چپ و راست خودرو دکمه SEL را فشار دهید و در طی ۵ ثانیه پیچ VOL را برای کنترل و تنظیم تعادل صدا بچرخانید (در محدوده بالانس L9 (همه صدا در سمت چپ)، بالانس R9 همه صدا در سمت راست) بالانس ۵ (BALANCE0) نشان دهنده متعادل بودن حجم صدا در طرفین می باشد.

۵- کنترل و تنظیم تعادل صدا در جلو و عقب برای کنترل و تنظیم تعادل صدا در جلو و عقب دکمه SEL را فشار دهید و در طی ۵ ثانیه پیچ VOL را برای کنترل و تنظیم تعادل صدا بچرخانید (در محدوده Fader F9 (همه صدا در قسمت جلو)، R9 Fader همه صدا در قسمت عقب).

۶- پیش ذخیره در حالت های ۱-۶ حالت رادیو

هر باند فرکانسی می تواند ۶ ایستگاه رادیویی را ذخیره نمایند. در کل ۱۸ ایستگاه رادیویی FM و ۱۲ ایستگاه رادیویی AM موجود می باشد.

ذخیره سازی ایستگاههای رادیویی:

برای مدت بیشتر از ۲ ثانیه هر یک از دکمه های ۱-۶ را فشار دهید، ایستگاه جاری در آن ذخیره خواهد شد.

انتخاب ایستگاههای رادیویی:

یکی از دکمه های ۱-۶ را فشار دهید، دستگاه یکی از ایستگاههای رادیویی ذخیره شده را پخش می نماید.

حالت CD/USB

۱. RPT تکرار

با فشار دادن دکمه RPT برنامه جاری تکرار خواهد

گردید. حرف RPT در صفحه نمایشگر نمایان می گردد و فشار دادن مجدد دکمه مذکور عملیات تکرار قطع گردیده و علامت آن نیز از روی صفحه نمایش محومی گردد.

۲. RND پخش به صورت اتفاقی (رندوم)

با فشار دادن دکمه RND آهنگ های موجود در روی لوح فشرده به صورت اتفاقی (رندوم) پخش خواهد شد و با فشار دادن مجدد دکمه مذکور عملیات قطع شده و علامت آن نیز از روی صفحه نمایش محومی گردد.

۳. فهرست پخش INT برای پخش آهنگ های موجود در لیست برای مدت ۱۰ ثانیه از ابتدای آلبوم دکمه INT را فشار دهید و برای بازگشت به حالت پخش معمولی مجدداً آن را فشار دهید.

۷-۸ ►►► یا ◀◀◀

انتخاب آهنگ مورد نظر بر روی CD / جستجوی موج دلخواه رادیو / انتخاب پوشه آهنگ MP۳

حالت رادیو

دستگاه صوتی دارای دو سیستم جستجوی ایستگاه رادیویی اتومات و دستی می باشد. با فشار دادن دکمه ►►► یا ◀◀◀ دستگاه به صورت خودکار سیگنالهای

ایستگاههای رادیویی بالایی یا پایینی را به سرعت جستجو می کند. زمانی که کانال رادیویی پیدا شد جستجو متوقف می گردد و برنامه رادیویی پخش می گردد. با فشار دادن دکمه ► یا ◀ می توان موج دلخواه رادیویی را به صورت دستی پیدا نمود. به صورت دستی

و گام به گام می توان فرکانس مد نظر را تنظیم نمود (با فشار دادن کوتاه یا ممتد دکمه ► یا ◀)

حالت پخش CD/USB

با فشار دادن دکمه ►►► یا ◀◀◀ می توان آهنگهای مد نظر را جستجو نمود دکمه ►►► یا ◀◀◀ را یک با فشار دهید تا آهنگ بعدی یا قبلی را پیدا کنید و با فشار دادن دکمه های مذکور شماره آهنگ نشان داده شده بطور متوالی افزایش یا کاهش می یابد.

زمانیکه حالت پخش MP3 یا WMA می باشد، با فشار دادن دکمه ◀ پوشه آهنگ جلوتر از پوشه در حال پخش را می توان جستجو و پوشه مورد نظر را انتخاب و آهنگ مورد نظر را پخش نمود.

دکمه ► را فشار دهید تا به پوشه های آهنگ قبل از پوشه در حال پخش دست یابید.

با فشار دادن دکمه ◀ زمانیکه آخرین پوشه آهنگ در حال پخش است می توان به اولین پوشه آهنگ ها دست یافت.

با فشار دادن دکمه ► زمانیکه آخرین پوشه آهنگ در حال پخش است می توان به آخرین پوشه آهنگ ها دست یافت.

۹) حالت ساکت

با فشار دادن دکمه (MUTE) صدای دستگاه به حالت ساکت در می آید و کلمه MUTE بر روی نمایشگر نمایان می گردد. با فشار دادن مجدد دکمه MUTE وضعیت ساکت لغو می گردد و صدای دستگاه پخش می شود. هم چنین کلمه MUTE در روی نمایشگر

ب) زمانی که بیش از ۲۵۵ آهنگ بر روی دستگاه حافظه موجود می باشد می بایست آنها بر روی بیش از دو پوشه جا گذاری گردند. هر پوشه آهنگ می تواند تنها دارای ۲۵۵ آهنگ باشد و پوشه های دارای بیش از ۲۵۵ آهنگ قابلیت پخش ندارد و پشتیبانی نمی گردد.

۱-۶ زمان لازم جهت راه اندازی دستگاه حافظه USB زمان لازم جهت راه اندازی دستگاه حافظه USB بستگی به ساختار پوشه ها و ظرفیت و نیز کیفیت دستگاه حافظه USB دارد.

بطور مثال راه اندازی دستگاه حافظه 4G KINGSTONE به زمان کمتر از ۱۸ ثانیه نیاز دارد. البته در صورتی که تنها شامل فایل های آهنگ با فرمت MP3 باشد.

۲) اتصال یا جدا کردن دستگاه حافظه USB

۱-۲ جهت اطمینان از عدم صدمه دیدن دستگاه USB و نیز پخش مناسب آهنگ ها ، از سیم واسط جهت اتصال USB استفاده نگردهد.

۲-۲ اتصال یا جدا کردن دستگاه حافظه USB در شرایط کاری و در حالت های پخش رادیو نیز پخش CD می تواند صورت پذیرد ولی جهت اطمینان بیشتر دستگاه USB را در حالتی که از دستگاه صوتی استفاده نمیشود وصل کنید.

ساعت باز می گردد.)

۱۲) ورود/خروج لوح فشرده (CD)

با فشار دادن دکمه می توانید CD را از دستگاه خارج کنید یا با فشار مجدد آن CD را وارد دستگاه نمایید .

۱۳) دهانه ورود و خروج CD

یک CD از دهانه ورودی دستگاه می تواند وارد یا خارج شود (۱۴) دستورالعمل استفاده از سیستم USB

(۱) توضیحات مربوط به استفاده از سیستم USB

۱-۱ سیستم USB دستگاه بر طبق استاندارد USB101 طراحی گردید است که قابلیت پشتیبانی USB2.0 را نیز دارا می باشد

۱-۲ نیاز مندی های دستگاه USB مورد استفاده

الف) دستگاه فقط فرمت های FAT32 و FAT16 را پوشش می دهد.

ب) دستگاه هارد دیسکها را پشتیبانی نمی کند.

۱-۳ پشتیبانی فرمت آهنگ ها

این سیستم تنها فرمت های MP3 و WMA را پشتیبانی می نماید (تذکر: WMA تنها فرمت ۹،۰ و یا کمتر را پشتیبانی می کند)

سیستم مذکور فایل های صوتی که شرایط بالا را دارا نباشد پشتیبانی نکرده و آنها را پخش نمی کند.

۱-۴ سیستم اطلاعات شامل لیست آهنگ ها ، شعرها و نام آهنگ ها را پشتیبانی نمی کند

۱-۵ مدیریت فایل های صوتی

الف) این سیستم به طور معمول قابلیت پخش حداکثر ۶۵۰۲۵ آهنگ را داراست

محو می گردد.

۱۰) حالت بلندی صدا

با فشار دادن دکمه « LOUD » در وضعیت روشن بودن دستگاه حالت بلندی صدا ایجاد می گردد و کلمه LOUD نیز بر روی صفحه نمایشگر نمایان می گردد . با فشار دادن مجدد دکمه LOUD وضعیت بلندی صدا لغو شده و نیز کلمه LOUD از روی صفحه نمایشگر محو می گردد.

۱۱) وضعیت نمایش (DISP) و نمایش ساعت/تنظیم ساعت
۱- نمایش ساعت

با فشار دادن دکمه (DISP) ساعت بر روی نمایشگر نمایان می گردد با فشار دادن مجدد دکمه مذکور نمایشگر به حالت قبل از نمایش ساعت باز می گردد هم چنین اگر به مدت ۵ ثانیه به هیچ دکمه دستگاه دست نزنید وضعیت نمایش به حالت قبل از نمایش ساعت باز می گردد .

نگهداشتن دکمه (DISP) بیش از ۲ ثانیه زمانیکه ساعت بر روی نمایشگر نمایان است می توان ساعت را تنظیم نمود و فشار دادن مجدد آن میتوان دقیقه را تنظیم نمود.

۲- حالت تنظیم ساعت

پس از آنکه ساعت را تنظیم نمودید با فشار مجدد دکمه (DISP) کاراکترهای دقیقه شمار چشمک می زند که در این حالت می توانید دقیقه را تنظیم نمایید نگهداشتن مجدد دکمه (DISP) به مدت بیش از ۲ ثانیه می توان به وضعیت قبل از تنظیم بازگشت.

(هم چنین اگر به مدت ۵ ثانیه به هیچکدام از دکمه های دستگاه دست نزنید وضعیت به حالت قبل از تنظیم

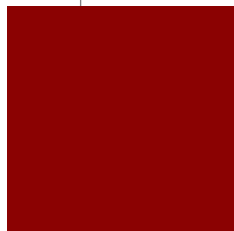
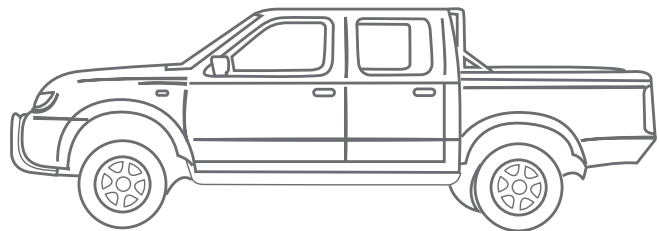



رانندگے باخودرو

- برنامه و روش آب بندی خودرو ۵۲
- مراحل قبل از استارت ۵۲
- احتیاط های لازم در شروع حرکت و زمان رانندگی ۵۴
- احتیاط های لازم هنگام رانندگی ۵۴
- یدک کشیدن تریلر ۵۴
- سوییچ خودرو ۵۵
- روشن کردن موتور ۵۶
- رانندگی با گیر بکس معمولی ۵۶
- تعویض دنده کمک در خودرو ۲ دیفرانسیل (4×4) ۵۹
- قفل اتوماتیک تویی (پلوس خلاص کن) ۶۰
- احتیاط های لازم در هنگام رانندگی ۶۲
- پارک کردن ۶۴

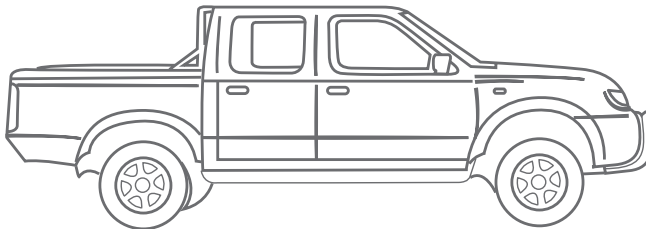

برنامه و روش آب بندی خودرو

در ۱۶۰۰ کیلومتر اول توصیه های زیر را به جهت کارکرد قابل قبول و اقتصادی خودرو در آینده به کار ببندید. عدم توجه به توصیه ها ممکن است باعث صدمه به خودرو و کوتاهی عمر موتور گردد.

• به موتور بیش از ۴۰۰۰ دور در دقیقه گاز نداده و از سرعت هایی که در زیر اشاره شده تجاوز نکنید.

• مدل های دو دیفرانسیل 4 × 4 (وضعیت ۲H) ۹۰ کیلومتر در ساعت

مدل 4 × 4 (وضعیت ۴H)

۸۰ کیلومتر در ساعت

مدل 4 × 4 (وضعیت ۴L)

۵۰ کیلومتر در ساعت

دور موتور	وزن بار	مسافت (کیلومتر)	
۲۰۰۰~۳۰۰۰	۰	۰~۲۰۰	۱
۲۰۰۰~۳۵۰۰	≥۲۵%	۲۰۰~۸۰۰	۲
۲۰۰۰~۴۰۰۰	≥۵۰%	۸۰۰~۱۵۰۰	۳
۲۰۰۰~۴۰۰۰	≥۷۵%	۱۵۰۰~۲۰۰۰	۴

از رانندگی با سرعت ثابت برای مدت طولانی خودداری کنید. چه سرعت کم باشد و چه زیاد.

• در دنده های سبک به طور ناگهانی، حداکثر گاز را بکار نگیرید.

• از شروع به حرکت های سریع (TAKE OFF) و تخت گاز کردن خودداری کنید.

• از ترمزهای ناگهانی در حد امکان خودداری کنید.

• روغن موتور و فیلتر روغن را مطابق برنامه بازدید اولیه، تعویض نمائید.

• در ۸۰۰ کیلومتر اول از کشیدن تریلر خودداری کنید.

مراحل قبل از استارت



هشدار

عمل کرد خودرو شما، می تواند به مقدار قابل توجهی با اضافه کردن بار اضافی، جابجا شدن بار با اضافه کردن تجهیزات اضافی (تریلر، باربند و غیره) تغییر یابد. نحوه و سرعت رانندگی شما نیز بایستی با تغییرات پیش گفته، تغییر یابد علی الخصوص در زمانی که خودرو بار سنگینی را حمل می کند. سرعت باید به مقدار کافی تقلیل داده شود.

• از خالی بودن اطراف خودرو اطمینان حاصل کنید.

• سطوح مایعات خودرو مانند روغن، مایع خنک کننده موتور، روغن ترمز و کلاچ و مایع شیشه شوی، را غالباً و هر زمان که امکان بود یا حداقل هر بار که بنزین می زدید، کنترل کنید.

• تمام شیشه ها و چراغ ها را کنترل کرده و از تمیز بودن آن ها اطمینان حاصل کنید.

• وضع ظاهری و شرایط لاستیک ها را بازدید کنید همچنین فشار مناسب باد لاستیک ها را بازدید و تأیید کنید.

تمام درها را قفل کنید.

• صندلی و پشت سری ها را تنظیم کنید.

• آینه های داخل و بیرون را تنظیم کنید.

• کمر بند ایمنی را بسته و از تمام سرنشینان بخواهید که آن ها نیز چنین کنند.

• در جا نامه ای عقب یا جلو (محفظه تعبیه شده روی داشبورد و پشت شیشه عقب) وسایل سخت و سنگین قرار ندهید تا در ترمز های شدید از صدمه و زخمی شدن جلوگیری شود

• عمل چراغ های هشدار دهنده را با چرخاندن سویچ به حالت روشن "ON" یا وضعیت (۳) کنترل کنید.

• رادیو را روی ایستگاه دلخواه تنظیم کنید.

احتیاط های لازم در شروع حرکت و زمان رانندگی

نکات محیط زیسته



نکات محیط زیسته

این خودرو مجهز به سیستم کنترل آلاینده ها توسط کاتالیست می باشد. به منظور نگهداری و اطمینان از عملکرد صحیح قطعه مذکور موارد ذیل می بایست همواره مد نظر قرار گیرد.

احتیاط

- گازهای خروجی اگزوز و سیستم اگزوز بسیار داغ هستند. هنگامی که موتور روشن است. افراد یا مواد قابل اشتعال را از لوله های اگزوز دور نگهدارید.
- خودرو را روی مواد قابل اشتعال مانند علف های خشک یا کاغذهای باطله و با زیر اندازها متوقف و یا پارک نکنید. آن ها ممکن است مشتعل شده و موجب آتش سوزی شوند.
- در هنگام پارک از دور بودن اشخاص و مواد قابل اشتعال از لوله اگزوز اطمینان حاصل نمایید.

برای جلوگیری از صدمات

احتیاط

- فقط از بنزین بدون سرب توصیه شده در بخش کارهایی که خودتان میتوانید انجام دهید در مطلب مربوط به توصیه نوع بنزین استفاده کنید. بنزین سرب دار "شدیدا به مبدل کاتالیستی" صدمه می زند.
- از بنزین سرب دار استفاده نکنید.

پس مانده های حاصل از سوخت بنزین سرب دار شدیدا توانایی مبدل کاتالیستی را در پایین آوردن مواد آلاینده کم می کند.

• موتور را همیشه تنظیم نگهدارید. عیب در سیستم جرقه

موتور آن روشن است سیستم تهویه را جهت ورود هوای بیرون روشن کنید.

مبدل کاتالیست*

مبدل کاتالیست یکی از وسائل کنترل گازهای خروجی می باشد. این مبدل گازهای خروجی اگزوز را با حرارت می سوزاند تا به کم کردن آلاینده های هوا کمک شود.

نکات محیط زیسته

کاتالیست

اکثر خودروهای مدرن امروزی، مجهز به مبدل های کاتالیستی سه راهه (Three – Way Catalytic Converter) می باشند. مفهوم سه راهه، اشاره به سه آلاینده اساسی تولید شده توسط موتور خودروها شامل مونوکسید کربن، اکسیدهای نیتروژن و هیدروکربنهاست که توسط این مبدل ها مورد پالایش قرار می گیرند. این مبدل ها با استفاده از عناصر خاص و ساختار ویژه خود گازهای آلاینده اصلی خودرو را به دی اکسید کربن، نیتروژن و آب تبدیل می کنند که خطر چندانی برای محیط زیست ندارند.

باید توجه داشت که حذف و یا عدم تعویض به موقع کاتالیست علاوه بر ایجاد آلودگی در محیط زیست موجب اختلال در عملکرد مناسب خودرو نیز میگردد.

* مطابق با مدل خودرو

هشدار

بچه ها، افراد غیر قابل اعتماد و حیوانات خانگی را تنها در خودروها نکنید آن ها ممکن است تصادفاً با روشن کردن یا حرکت دادن خودرو، خود یا دیگران را مجروح کنند. همچنین در روزهای گرم و آفتابی، درجه حرارت در داخل خودرو به سرعت بالا می رود. گرمای بالا می تواند صدمات شدید یا حتی کشنده به سرنشینان و حیوانات خانگی وارد آورد.

گازهای خروجی (منو اکسید کربن)

هشدار

- گازهای خروجی اگزوز خودرو را تنفس نکنید، آن ها گاز بی بو و بی رنگ منو اکسید کربن را در خود دارند. گاز منو اکسید کربن خطرناک است.
- این گاز می تواند باعث بیهوشی یا مرگ شود.
- اگر مشکوک به نشست گازهای اگزوز به داخل خودرو شدید. با پنجره های کاملاً باز رانندگی کرده و فوراً جهت بررسی به تعمیرگاه مجاز مراجعه نمایید.
- موتور را در فضای سر بسته روشن نگذارید.
- در توقف های طولانی مدت، موتور خودرو را روشن نگذارید
- نشستن طولانی مدت، در خودرویی که با موتور روشن پارک شده توصیه نمی گردد.
- زمانیکه خودرو در یک فضای باز متوقف می باشد و

کاربراتور/انژکتور با سیستم الکتریکی می تواند باعث ورود بنزین خام به مبدل کاتالیستی شده و آن را بیش از حد داغ نماید. در صورت پس زدن یا کم شدن قابل توجه قدرت یا عملکرد غیر معمول دیگر، موتور خودرو را جهت بازدید دقیق به نمایندگی مجاز هدایت کنید.

- رانندگی با بنزین سرب دار می تواند باعث پس زدن موتور و در نتیجه صدمه دیدن مبدل کاتالیستی شود.
- هنگامی که موتور در حال گرم شدن است با گاز بازی نکنید.
- از روشن کردن خودرو به وسیله هل دادن یا بکسل کردن خودداری کنید.

احتیاط های لازم در رانندگی

این خودرو از سطح بلندتری نسبت به زمین برخوردار بوده و فاصله چرخ هایش از هم کمتر است تا بتوانند در سطوح خارج از جاده متنوع تر مورد استفاده قرار گیرند. بنابر این طراحی مخصوص آن ها باعث بلند تر شدن مرکز ثقل نسبت به دیگر خودروهای معمولی شده است. مزیت مرکز ثقل بلندتر، داشتن دید بهتر نسبت به جاده است تا به شما اجازه دهد زودتر نسبت به مسائل تصمیم گیری کنید. این گونه خودروها مانند خودروهای تک دیفرانسیل برای پیچیدن با سرعت بالا طراحی نشده اند تا بتوانند کارایی قابل قبولی در شرایط خارج از جاده داشته باشند. لذا هر قدر که ممکن باشد از پیچیدن های سریع و مانورهای ناگهانی خودداری کنید. به خاطر داشته باشید در این خودرو، عدم رفتار مناسب در رانندگی ممکن است باعث از دست دادن کنترل و یا چپ کردن خودرو شود.

احتیاط های لازم هنگام رانندگی

توجه به شرایط موجود در رانندگی برای ایمنی و راحتی شما واجب است. به عنوان راننده خودرو، شما باید در هر لحظه بهترین روش ممکن در چگونگی هدایت خودرو را بدانید.

زمان لازم جهت گرم شدن موتور سرد

از آنجا که موتور سرد دارای دور بالاتری است در هنگام تعویض دنده در طول مدت گرم شدن موتور بایستی احتیاط بیشتری بکار گرفته شود.

سوار کردن بار و لوازم

بارها، تقسیم آن ها و لوازم مربوط به بار (وسایل یدک کشی، باربند و غیره) خصوصیات عملکرد خودرو را به مقدار قابل توجهی تغییر می دهند. نحوه و سرعت رانندگی شما نیز بایستی بر حسب این شرایط تغییر کند.

زمانی که جاده خیس است

از شروع به حرکت سریع (Take off)، تخت گاز کردن و توقف ناگهانی، خودداری کنید.

از پیچیدن و خط عوض کردن سریع خودداری کنید. فاصله بیشتری را از خودرو جلویی حفظ کنید.

زمانی که آب سطح جاده را پوشانیده است و به صورت گودال های پر از آب، رودهای کوچک و غیره مشاهده می شود. سرعت را کم کنید تا از شناور شدن لاستیک، سرخوردن و از دست دادن کنترل جلوگیری شود.

لاستیک های فرسوده چنین خطری را بیشتر می کنند.

در شرایط زمستانی

- با حساسیت رانندگی کنید.
- از حرکت دادن سریع و ناگهانی غربلیک فرمان خودداری کنید.
- فاصله بیشتری از خودرو جلویی بایستی حفظ شود.

یدک کشیدن تریلر

خودرو جدید شما اصولاً برای حمل مسافر و بار طراحی شده است. به خاطر داشته باشید یدک کشیدن تریلر، فشار اضافی را به موتور، گیربکس، جعبه فرمان، ترمز و سیستم های دیگر، تحمیل کرده و پدیده ای مانند لنگر اندازی که توسط باد از یک طرف انجام می شود. با برقراری روی جاده در هنگام گذر از کامیون مقابل را تشدید می کنند. بنابر این نحوه و سرعت رانندگی نیز بایستی با توجه به شرایط تغییر یابد.

- از وسایل کوپلینگ مناسب استفاده نمائید.
- هرگز اجازه ندهید که مجموع وزن تریلر (تریلر و بار آن) از حداکثر وزن تعیین شده برای تریلر، بار و لوازم چفت و بست تجاوز نماید.
- قبل از رانندگی از کارکرد مناسب سیستم های چراغ تریلر اطمینان حاصل کنید.
- سرعت های مجاز و قانونی حمل تریلر را در نظر داشته باشید.
- از شروع به حرکت ناگهانی، تخت گاز کردن و یا توقف های ناگهانی خودداری کنید.

هشدار



هرگز سوییچ را در هنگام رانندگی خارج نکنید. اگر سوییچ خارج شود غربلیک فرمان قفل خواهد شد در این حالت خودرو از کنترل خارج شده و ممکن است باعث صدمه جدی به خودرو و صدمات جانی به اشخاص گردد.

خاموش "OFF" (۱)

این وضعیت موتور را خاموش می کند بدون اینکه فرمان قفل شود.

وسایل جانبی "ACC" (۲)

این وضعیت برق وسایل الکتریکی جانبی مانند رادیو را در زمان خاموشی موتور فعال می کند.

وضعیت عادی روشن بودن "ON" (۳)

این وضعیت سیستم جرقه موتور را فعال می کند تا موتور شروع به کار کند. همچنین برق وسایل جانبی را نیز فعال می کند.

استارت (۴) "START"

این وضعیت موتور استارت را فعال کرده و موتور خودرو را روشن می کند. به محض روشن شدن موتور و رها کردن کلید، سوییچ بطور اتوماتیک به وضعیت "ON" (روشن) باز خواهد گشت.

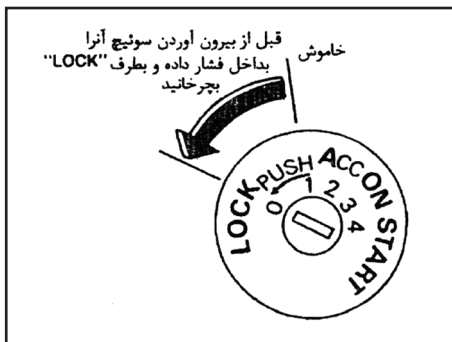

سوییچ خودرو

سوییچ مجهز به سیستم قفل فرمان می باشد. قفل "LOCK" وضعیت معمول خودرو در پارک (0) تنها در این وضعیت سوییچ قابل بیرون آوردن است. برای قفل کردن فرمان، ابتدا سوییچ را در حالت خاموش "OFF" قرار داده، سپس در حالی که آن را به داخل فشار می دهید به وضعیت قفل "LOCK" بچرخانید. برای قفل شدن فرمان، غربلیک بایستی $\frac{1}{6}$ دور در جهت حرکت عقربه های ساعت از حالت مستقیم خارج شود. برای خارج کردن فرمان از قفل، سوییچ را داخل کرده و به آرامی بچرخانید در حالی که فرمان را کمی به راست و چپ حرکت می دهید.

- از پیچیدن و خط عوض کردن های ناگهانی خودداری کنید.
- همیشه خودرو را با سرعت متوسط و متعادل برانید.
- همیشه چرخ های تریلر و خودرو را هنگام پارک با چوب چرخ یا مانع مهار کنید. در صورت وجود ترمز دستی تریلر، آن را نیز بکشید.
- پارک کردن در شیب های تند توصیه نمی شود. از راهنمایی و دستورالعمل های کارخانه سازنده تریلر استفاده نمائید.
- فشار باد لاستیک ها را با فشار نوشته شده روی لاستیک برای حداکثر بار مقایسه و از آن پیروی کنید.
- تریلر بایستی طوری بارگیری شود که بارهای سنگین روی اکسل آن قرار گیرد.

نکات محیط زیسته



از مسافرت های غیر ضروری با خودرو شخصی تک سرنشین خودداری نما یید.

از حمل بار اضافی به وسیله خودرو پرهیز کنید زیرا هر ۱۰۰ کیلوگرم بار اضافی بطور متوسط مصرف سوخت را ۱ لیتر در هر ۱۰۰ کیلومتر بالا می برد.

محوطه پارک اتومبیل خود را کنترل کنید تا از نشتی روغن و مایعات دیگر به موقع مطلع شوید.

با بوق زدن غیر ضروری آلودگی صوتی ایجاد نکنید.

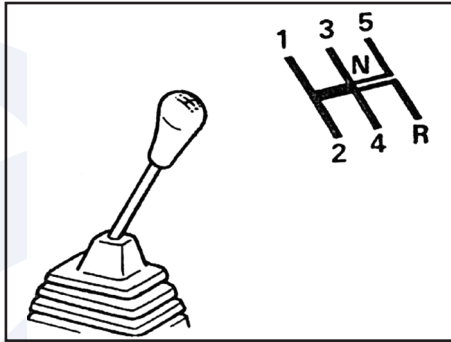

رانندگی با گیر بکس معمولی (به حرکت در آوردن خودرو)

۱. پدال کلاچ تا انتها فشار داده و دسته دنده را در وضعیت "۱" یا "R" (عقب) قرار دهید.
۲. در حالی که پدال گاز را به آرامی فشار می دهید ترمز دستی و کلاچ را به رها کنید.
- اگر تغییر دهنده به یک "۱" یا عقب "R" مشکل بود ابتدا دنده را به حالت خلاص (N) تغییر داده و کلاچ را رها کنید. سپس دنده را به یک یا عقب "R" تغییر دهید.

موتور گرم (حرارت معمولی)

همیشه بعد از روشن کردن خودرو، اجازه دهید موتور به مدت ۰۳ ثانیه در جا کار کند. سپس در ابتدا یک مسافت کمی را با سرعت ملایم (به خصوص در روزهای سرد) رانندگی کنید.

نکات محیط زیسته



در صورت توقف خودرو بیش از ۳ دقیقه، خودرو را خاموش نمایید زیرا میزان مصرف بنزین در این حالت معادل طی نمودن یک کیلومتر مسافت می باشد. برای رسیدن به سرعت مطلوب، پدال گاز را تا نیمه فشار دهید زیرا سرعت گرفتن پراگاز، مصرف بنزین را بصورت آبی افزایش م دهد. سرعت مابین ۸۰ الی ۹۰ کیلومتر در ساعت اقتصادی است، با افزایش سرعت مصرف سوخت و آلودگی به شدت افزایش می یابد. استفاده از قطعاتی مانند سر اگزوزهای غیر استاندارد که به عنوان مانعی بر سر گازهای خروجی اگزوز عمل می نمایند، باعث بروز اشکال در نحوه احتراق موتور خودرو و در نتیجه سبب افزایش مصرف سوخت خواهد شد.

روشن کردن موتور

۱. ترمز دستی را بکشید.
۲. دسته دنده را در وضعیت "N" (خلاص) قرار داده پدال کلاچ را تا انتها فشار دهید سپس شروع به استارت زدن نمایید.
۳. موتور را در حالی که پای خود را از روی گاز برداشته اید به وسیله چرخانیدن سویچ به حالت (START)، استارت بزنید. بلافاصله پس از روشن شدن سویچ را رها کنید. اگر استارت عمل کرد اما روشن نشد، روش بالا را تکرار کنید.
- در صورتیکه موتور در هوای بسیار سرد یا بسیار گرم به سختی روشن گردید از پدال گاز جهت روشن کردن موتور کمک بگیرید.

توجه



در تابستان زمانیکه خودرو را پس از ۳۰ دقیقه توقف مجدداً روشن می کنید پدال گاز را کاملاً در حین استارت زدن رها کنید.

هشدار



دو بار بیش از ۵ ثانیه استارت نزنید. اگر موتور روشن نشد قبل از استارت مجدد ۱۵ ثانیه صبر کنید. در غیر اینصورت ممکن است به استارت صدمه وارد شود.

احتیاط



- هنگام رانندگی پای خود را روی پدال کلاچ قرار ندهید. این عمل ممکن است باعث خرابی کلاچ شود.
- قبل از تعویض دنده به دنده عقب، خودرو را کاملاً متوقف نمایید.
- هنگام تعویض دنده از یک دنده به دنده دیگر حتماً پدال کلاچ را تا انتها فشار دهید تا از اصطکاک شدید و پریدگی لبه دنده ها جلوگیری شود.
- از شروع به حرکت ناگهانی (TAKE OFF) و تخت گاز کردن، به خاطر ایمنی خود خودداری کنید.

زمانی که شتاب سریع به هر دلیل مورد نیاز باشد، دنده ها را با دنده سنگین تر تعویض نمائید حداکثر سرعت در هر دنده سرعت بگیرید از سرعت مجاز در هر دنده تجاوز نکنید. هنگام شتاب گرفتن و یا دنده معکوس کشیدن در جاده های لغزنده بسیار مواظب باشید. شتاب ناگهانی با دنده معکوس می تواند منجر به لیز خوردن چرخ ها و از دست دادن کنترل خودرو شود.

نکات محیط زیسته



در صورت خروج دود غیرطبیعی از اگزوز، در اولین فرصت جهت عیب یابی و تنظیم موتور به تعمیرگاه های مجاز مراجعه نماید زیرا خروج دود غیرعادی آلودگی بیشتر هوا را به دنبال خواهد داشت. مصرف سوخت خودرو را کنترل نموده و آن را با میزان مصرف بهینه اعلام شده توسط سازنده خودرو مقایسه کنید و در صورت وجود تفاوت قابل ملاحظه به تعمیرگاه های مجاز مراجعه نماید.

احتیاط های رانندگی

برای تغییر دنده ها، ابتدا پدال کلاچ را تا انتها فشار داده، سپس دسته دنده را حرکت دهید. بعد از تعویض دنده پدال را به آرامی رها کنید در مدل های پنج دنده شما نمی توانید مستقیماً از دنده ۵ به دنده عقب بروید. ابتدا دنده را به خلاص (N) تغییر داده سپس دنده عقب را جابزنید.

سرعت توصیه شده در تعویض دنده به دنده های بالاتر

در جدول زیر محدوده های سرعت برای تعویض هر دنده به دنده بالاتر ارائه شده است. این توصیه ها بر مبنای شرایط راه و عادت رانندگی تصحیح گردد.

• مدل‌های تک دیفرانسیل و دود دیفرانسیل 4 × 4

مدل دو دیفرانسیل (در وضعیت 4L)

تعویض	Km/h
۱ به ۲	۱۳
۲ به ۳	۲۰
۳ به ۴	۳۲
۴ به ۵	۳۶

(در وضعیت 2H و 4H)

تعویض دنده	Km/h
۱ به ۲	۲۴
۲ به ۳	۴۰
۳ به ۴	۶۴
۴ به ۵	۷۲

اعداد ذکر شده در جدول به محدوده نسبی سرعت برای هر دنده اشاره می کند. هر چند سرعتی که در رانندگی عمل می شود باید با قوانین کشور مطابقت داشته و با شرایطی که در آن رانندگی انجام می شود نیز هماهنگی داشته باشد.

حداکثر سرعت توصیه شده در هر دنده

اگر در حال حرکت نیاز به سرعت گیری بیشتر بود و یا موتور از نرمی افتاد (کم جان شد) به دنده پایین تر (دنده معکوس) تغییر دنده دهید.

سرعت های نشان داده شده در زیر حداکثر سرعت توصیه شده برای هر دنده می باشد؛ از این سرعت ها تجاوز نکنید. در جاده های صاف، سبک ترین دنده ای را که برای آن سرعت توصیه شده است بکار گیرید. همیشه سرعت مجاز و شرایط جاده از جهت سرعت ایمن را در نظر گرفته و بر این اساس رانندگی کنید. از حداکثر دور موتور، در هنگام معکوس کشیدن دنده تجاوز نکنید چرا که ممکن است باعث صدمه به موتور یا از کنترل خارج شدن خودرو شود.

حداکثر سرعت مجاز در هر دنده

مدل های تک دیفرانسیل و دو دیفرانسیل

مدل های دو دیفرانسیل (در وضعیت 4H)

Km/h	
۳۵	۱
۶۰	۲
۸۰	۳
۸۰	۴ و ۵

(در وضعیت 4L)

۱۵	۱
۳۰	۲
۴۵	۳
۵۰	۴ و ۵

(در وضعیت 2H)

Km/h	
۳۵	۱
۶۰	۲
۹۰	۳
۱۲۵	۴ و ۵

احتیاط



- در جاده های خشک و سفت در حالت دو دیفرانسیل رانندگی نکنید.
- رانندگی در جاده های خشک و سفت در وضعیت (4H) یا (4L) ممکن است باعث سر و صدای زیادی و فرسایش بیهوده لاستیک ها گردد. در چنین شرایطی رانندگی در وضعیت (2H) توصیه می شود.
- برای روغن کاری شدن دیفرانسیل و چرخ های جلو حداقل یکبار در ماه به حالت دو دیفرانسیل رانندگی نمایید.

هشدار



- هنگام پارک ترمز دستی را کشیده و دنده کمک را در یکی از وضعیت های (2H) و (4H) یا (4L) قرار دهید. دنده کمک را در وضعیت (N) رها نکنید در غیر این صورت خودرو ممکن است ناخواسته و غیر مترقبه جابجا شده و حرکت نماید. با وجود اینکه دسته دنده های اصلی خودرو در یکی از دنده ها قرار داشته باشد.

خودرو در این وضعیت به وسیله چرخ های عقب و جلو (چهار چرخ) بحرکت در می آید. از این حالت برای بالا و پایین رفتن در شیب های تند و یا رانندگی های سخت در شن، گل و یا برف عمیق استفاده کنید.

در وضعیت (4L) حداکثر قدرت توام با بهترین کنترل روی خودرو قابل دسترسی است. در این وضعیت از سرعت زیاد پرهیز نمایید. چرا که از حداکثر سرعت در دنده ۵ تقریباً حدود ۵۰ کیلومتر در ساعت می باشد.

N- در این وضعیت هیچ یک از چرخ ها محرک نبوده و خودرو را به حرکت در نمی آورند. هیچ گاه دنده کمک را در وضعیت (N) قرار ندهید. گذر از وضعیت (N) بایستی نرم و سریع و در حال توقف خودرو انجام پذیرد. اگر در گذر از وضعیت (N) تأمل کنید، دنده ها ممکن است با یکدیگر برخورد و اصطکاک پیدا نمایند.

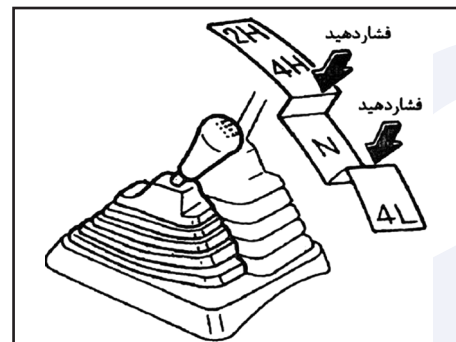

تعویض دنده کمک (در خودرو دو دیفرانسیل)

2H- (تک دیفرانسیل و در محدوده استفاده از سرعت بالا) خودرو در این وضعیت فقط بوسیله چرخ های عقب به حرکت در می آید از این حالت برای رانندگی عادی و مشابه خودروهای تک دیفرانسیل استفاده می شود.

4H- (دو دیفرانسیل و در محدوده استفاده از سرعت بالا) خودرو در این وضعیت به وسیله چرخ های عقب و جلو (چهار چرخ) به حرکت در می آید. از این حالت برای رانندگی در مکان هایی که رانندگی به حالت تک دیفرانسیل مشکل باشد استفاده کنید (بطور مثال رانندگی با سرعت عادی در جاده پوشیده از برف، یخ زده، خیس، پر گل ولای و یا جاده های شنی)

در وضعیت (4H) از سرعت بسیار زیاد بخاطر از دست رفتن کنترل خودرو بایستی خودداری نمود و سرعت بیش از ۸۰ کیلومتر نیز توصیه نمی شود.

4L- (دو دیفرانسیل و در محدوده سرعت پایین)

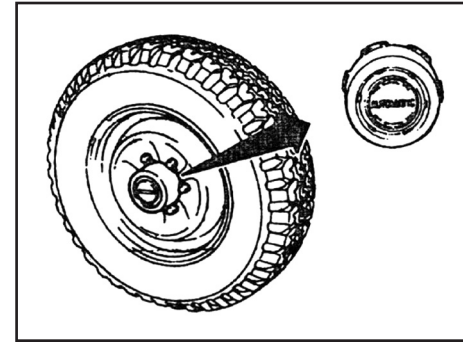

قفل اتوماتیک توپی (پلوس خلاص کن)

قفل اتوماتیک چرخ، برای قفل شدن اتوماتیک توپی ها زمانی که دسته دنده کمک به وضعیت (۴H) یا (۴L) تغییر داده شود طراحی شده است. اگر خودرو شما به این سیستم مجهز است، از احتیاط های عملیاتی زیر پیروی کنید.

احتیاط



- هنگام درگیر شدن و آزاد شدن قفل صدای خاصی (کلیک یا تق، تق مانند) به گوش خواهد رسید، این صدا عادی است.

- سرعت گرفتن ناگهانی از حالت توقف در حالی که دسته دنده کمک در وضعیت (۴H) یا (۴L) باشد ممکن است قفل را درگیر نکند و صدای تقه دنده ها به گوش برسد. ادامه استفاده از خودرو با این صدا ممکن است باعث صدمه به قفل توپی شود، در چنین وضعیتی، پدال گاز را برای کم کردن دور موتور رها کنید.

- اگر صدای سایش دنده های فلز به گوش رسید در حالی که دسته دنده کمک در وضعیت (۲H) قرار داشته باشد. خودرو را متوقف کرده و آن را ۲ تا ۳ متر (۷ تا ۱۰ پا) در جهت عکس حرکت قبل حرکت کنید.

- در شرایط بسیار سخت سرما زیر 15°C (5°F) اگر خودرو به حالت تک دیفرانسیل حرکت داده شود بدون آنکه ابتدا خودرو روغن دنده را گرم کرده باشیم، ممکن است پلوس شروع به چرخیدن کرده و باعث به گوش رسیدن صدای فلز از توپی های چرخ شود. برای جلوگیری از این وضعیت ابتدا در حالت دو دیفرانسیل و سپس به حالت تک دیفرانسیل حرکت کنید.

- هنگام تغییر از وضعیت (۲H) به (۴H) (در هنگام رانندگی) دسته دنده را در حین حرکت بین دو دنده

متوقف نکنید. حرکت ناقص تغییر از (۲H) به (۴H) و یا عدم درگیری قفل یک توپی، ممکن است باعث ایجاد صدای سایش فلز در قفل اتوماتیک توپی شود. ادامه استفاده از خودرو با این صدا باعث می شود به قفل توپی صدمه وارد شود برای بر طرف شدن صدا به حالت دو دیفرانسیل تغییر وضعیت دهید، توپی ها را آنچنان که قبلاً گفته شد از قفل خارج کنید.

همچنین در زمستان های سرد اگر هنگام تغییر از (۲H) به (۴H) دچار مشکل شدید، کم کردن سرعت یا توقف ممکن است برای حل مشکل ضروری باشد.

روش تعویض دنده كمك برای مدل های مجهز به قفل اتوماتیک تویی چرخ	تعویض دنده كمك
<p>دسته دنده كمك را در سرعتی کمتر از ۴۰ کیلومتر (۵۲ میل) در ساعت به (۴H) تغییر دهید. برای این عمل گرفتن پدال کلاچ ضروری نیست. این عمل را در موقع حرکت مستقیم انجام دهید</p>	<p>(۲H) به (۴H)</p>
<p>دسته دنده كمك را در وضعیت ۲H قرار دهید. این تغییر در هر سرعتی تا ۸۰ کیلومتر در ساعت قابل انجام است و نیازی به گرفتن کلاچ نیست. این عمل را در موقع حرکت مستقیم انجام دهید.</p> <p>توجه:</p> <p>۱- برای حرکت به حالت تک دیفرانسیل، تویی ها را در وضعیت آزاد قرار دهید. قفل تویی آزاد نخواهد شد مگر اینکه خودرو حدود یک متر (۳ پا) در جهت عکس حرکت قبل حرکت نماید.</p> <p>۲- هنگام حرکت به جلو، متوقف شده و یک متر (۳ پا) به سمت عقب حرکت نمایید.</p> <p>۳- هنگام حرکت به عقب، متوقف شده و یک متر (۳ پا) به سمت جلو حرکت کنید سپس خودرو را حدود یک متر به عقب حرکت دهید. این کار باعث کم مصرف سوخت، رانندگی کم صدا تر و استهلاک کمتر قطعات خواهد شد.</p> <p>۴- اگر چراغ نمایشگر دو دیفرانسیل بعد از تغییر وضعیت دسته دنده كمك از (۴H) به (۲H) روشن ماند حالت تک دیفرانسیل انتخاب نشده است. ایمنی را رعایت کرده و با اضافه کردن یا کم کردن سرعت و با حرکت در دنده عقب به حالت تک دیفرانسیل تغییر حالت دهید.</p>	<p>از (۴H) به (۲H)</p>
<p>۱- خودرو را متوقف کنید. ۲- پدال کلاچ را بگیرید ۳- دسته دنده كمك را فشار داده و آن را به وضعیت دلخواه (۴L) یا (۴H) تغییر دهید.</p>	<p>از (۴H) به (۴L) و (۴L) به (۴H)</p>
<p>- خودرو را متوقف کنید. ۲- پدال کلاچ را بگیرید ۳- دسته دنده كمك را فشار داده و آن را به وضعیت (۴L) تغییر دهید.</p>	<p>از (۲H) به (۴L)</p>
<p>- خودرو را متوقف کنید. ۲- پدال کلاچ را بگیرید ۳- دسته دنده كمك را فشار داده و آن را به وضعیت (۲H) تغییر دهید.</p>	<p>از (۴L) به (۲H)</p>

توجه 

اگر چراغ نمایشگر دو دیفرانسیل بعد از تغییر وضعیت دسته دنده كمك از (۴H) به (۲H) روشن ماند حالت تک دیفرانسیل انتخاب نشده است. ایمنی را رعایت کرده و با اضافه کردن یا کم کردن سرعت و با حرکت در دنده عقب به حالت تک دیفرانسیل تغییر حالت دهید.

احتیاط‌های ایمنی در رانندگی (ریج) 4 × 4

خودرو شما برای رانندگی در داخل و خارج از جاده طراحی شده است اما بایستی از رانندگی در آب عمیق و یا گل خودداری کنید، شایان ذکر است که خودرو شما اساساً بر خلاف دیگر خودروهای مخصوص خارج از جاده (بیابانی) برای اوقات فراغت و تفریحی شما طراحی شده است. بخاطر داشته باشید که مدل‌های تک دیفرانسیل کارایی کمتری از خودروهای ۲ دیفرانسیل در جاده‌های ناهموار را داشته و هنگام فرو رفتن در برف عمیق، گل یا مانند آن‌ها، دچار مشکل می‌شوند. خواهشمند است احتیاط‌هایی را که در زیر آمده است را در نظر داشته باشید.

- هنگام حرکت در خارج از جاده با احتیاط رانندگی کرده و از محل‌های خطرناک دوری کنید. همیشه هنگام رانندگی در سطوح ناهموار کمربندها را ببندید تا به حفاظت شما و مسافران کمک نمایید.
- در شیب‌های تند رانندگی نکنید، به جای آن از شیب مستقیم بالا رفته یا پایین بیاوید. خودروهای خارج از جاده (بیابانی) از سمت بغل بسیار راحت‌تر از سمت جلو و عقب واژگون می‌شوند.
- بالا رفتن از بسیاری تپه‌ها برای هر نوع خودرویی امکان‌پذیر نمی‌باشد اگر شما بوسیله خودرو از آن بالا روید ممکن است به عقب سر بخورید و اگر بوسیله خودرو پایین بیاوید ممکن است قادر به کنترل سرعت خودرو نباشید و در این شیبها رانندگی کردن ممکن است باعث

واژگونی گردد.

- هنگام راندن به بالای تپه هوشیار باشید. در بالای تپه ممکن است فرورفتگی یا خطراتی که موجب حادثه شود وجود داشته باشد.
- اگر موتور از کار بیافتد یا نتوانید خود را به بالای تپه برسانید هرگز نباید اقدام به دور زدن نماید. خودرو شما ممکن است کج شده و یا واژگون شود. همیشه با دنده عقب و مستقیم به سمت پایین بیاوید، هرگز در دنده خلاص یا با استفاده از کلاچ و گرفتن ترمز به سمت پایین نیاید چرا که این عمل می‌تواند باعث از دست دادن کنترل خودرو شود.
- ترمزهای سنگین در پایین رفتن از تپه می‌تواند موجب داغ کردن و از دست دادن ترمز شده و در نتیجه خودرو از کنترل شما خارج و منجر به حادثه شود. از ترمزهای سبک و نیز دنده‌های پایین برای کنترل سرعت استفاده کنید.
- در راه‌های ناهموار بارهای بسته نشده می‌توانند به اطراف پرتاب شوند، آن‌ها را به طرز مناسب محکم نمایید تا از پرتاب آن‌ها به جلو و صدمه به شما یا مسافران شما جلوگیری شود.
- ارتفاع مرکز ثقل خودرو را با بستن بار روی سقف خودرو و یا استفاده از لاستیک‌های بزرگ‌تر از اندازه توصیه شده در کتابچه، بالا نبرید. این عمل می‌تواند باعث چپ کردن خودرو شما شود، بارهای سنگین را در پایین‌ترین و جلوترین نقطه محل بار قرار دهید.
- هنگام رانندگی در خارج از جاده برای نگهداری فرمان

از داخل بازوهای داخل غربیلک فرمان استفاده نکنید. غربیلک یا حرکت ناگهانی می‌تواند موجب آسیب به دست‌های شما شود و بجای آن دایره بیرونی غربیلک را با انگشتان و شست دست گرفته و رانندگی کنید.

- قبل از شروع حرکت از بسته بودن کمربند راننده و مسافران اطمینان حاصل کنید.
- کفی‌های خودرو همیشه باید در جای خود قرار داشته باشند چرا که ممکن است کف خودرو به شدت داغ شود. مواظبت مخصوص در زمانی که پابرهنه هستید بایستی اعمال شود.
- هنگام برخورد با بادهای شدید از پهلو، سرعت خودرو را کم کنید. خودرو شما بیشتر از بقیه خودروها به علت مرکز ثقل بالا تحت تاثیر بادهای ناگهانی که از کنار وارد می‌شود قرار می‌گیرد لذا لازم است سرعت را کم کنید تا کنترل بهتر و مطمئن‌تر گردد.
- با توجه به مشخصات لاستیک هیچ‌گاه از حداکثر حدود توانمندی آن تجاوز نکنید (حتی در حالت دو دیفرانسیل).
- شتاب سریع، گردش تند و ترمزهای ناگهانی ممکن است باعث از دست دادن کنترل خودرو شود.
- در زمستان از لاستیک‌های هم‌اندازه زمستانی (لاستیک یخ‌شکن) در هر چهار چرخ استفاده کرده و در صورت لغزنده بودن جاده، می‌توانید از زنجیر در چرخ‌های عقب استفاده کنید (بطور مثال پس از بارش برف) در این حال با مواظبت و به کار گرفتن هر دو دیفرانسیل رانندگی نمایید.

جا بجایی لاسٹیک ہا

توصیہ می شود ہر ۵۰۰۰ کیلومتر یکبار، لاسٹیک ہا جابہ جا شونند بدون آن کہ لاسٹیک موقت زاپاس در نظر گرفته شود.

زنجیر چرخ

زنجیر چرخ فقط بایستی روی چرخ ہای عقب (و نہ چرخ ہای جلو) نصب شود.

در جادہ پاک شدہ از برف با زنجیر چرخ رانندگی نکنید رانندگی با زنجیر در چنین شرایطی می تواند باعث صدمہ بہ سیستم ہای مختلف مکانیکی خودرو بہ علت فشار بیش از حد شود. هنگام رانندگی در جادہ پاک شدہ از برف، از قرار دادن خودرو در وضعیت تک دیفرانسیل، اطمینان حاصل کنید.

اگر متوجہ ساییدگی بیش از اندازہ لاسٹیک ہا شدید، توصیہ می شود ہر چہار لاسٹیک با لاسٹیک ہای ہم اندازہ، یک نوع ساخت و ہم آج تعویض شونند. در صورت نیاز تنظیم فرمان و تنظیم فشار باد لاسٹیک ہا نیز باید انجام شود. با نمایندگی مجاز تماس حاصل کنید.

لاسٹیک یخ شکن

اگر از لاسٹیک یخ شکن استفادہ می کنید لاسٹیک ہا بایستی از نظر نوع ساخت، اندازہ و آج در ہر چہار چرخ یکسان باشند.

احتیاط



فقط از لاسٹیک ہای زاپاس همان مدل دو دیفرانسیل استفادہ شود.

فشار باد لاسٹیک ہا

فشار باد را در ہمہ چرخ ہا (شامل زاپاس) یا گیج باد بطور مرتب و در مراجعہ برای سرویس بازدید کنید. در صورت نیاز فشار باد لاسٹیک ہا را برابر مشخصات دادہ شدہ تنظیم کنید فشار باد در برچسب نصب شدہ در روی جعبہ داشبورڈ چاپ شدہ است.

• از کنترل کردن ترمزها بلافاصلہ پس از عبور از گل یا آب بہ نحوی کہ در مطلب "ترمزہای خیس" تحت موضوع "احتیاط ہای رانندگی" ذکر شدہ اطمینان حاصل کنید.

• ہر گاہ در خارج از جادہ از میان شن، گل یا آب عبور کردید و سطح آن ہا تا تویی چرخ بالا آمدہ بود، مراقبت مکرر ممکن است مورد نیاز باشد.

برای شرح بیشتر بہ "نگہداری تحت شرایط سخت رانندگی" در بخش "برنامہ نگہداری" مراجعہ کنید.

• از پارک خودرو در شیب ہای تند خودداری کنید. اگر از خودرو پیادہ شوید و خودرو بہ سمت جلو، عقب یا پھلو حرکت کند یا متمایل شود، ممکن است باعث صدمہ جانی بہ شما شود.

۴×۴ لاسٹیک ہای خودرو دو دیفرانسیل

احتیاط



ہمیشہ از لاسٹیک ہای ہم اندازہ و از یک نوع ساخت و ہم آج در ہر چہار چرخ استفادہ کنید. عدم انجام چنین کاری باعث بہم خوردن تعادل خارج از مرکز بین لاسٹیک ہای محور جلو و لاسٹیک ہای عقب خواهد شد کہ خود می تواند باعث ساییدگی بیش از اندازہ لاسٹیک ہا شدہ و ممکن است بہ گیربکس، دندہ کمک و دندہ ہای دیفرانسیل صدمہ وارد نماید.

رو به سمت پایین جاده شیب دار:

چرخ ها را به سمت جدول بچرخانید و اجازه دهید خودرو به سمت جلو حرکت کرده و چرخ کناری به آرامی با جدول تماس حاصل کند. سپس ترمز دستی را بکشید.

به سمت بالای خیابان شیب دار:

چرخ ها را به سمت مخالف جدول بچرخانید و اجازه دهید خودرو به سمت عقب حرکت کرده و چرخ کناری به آرامی با جدول تماس حاصل کند. سپس ترمز دستی را بکشید.

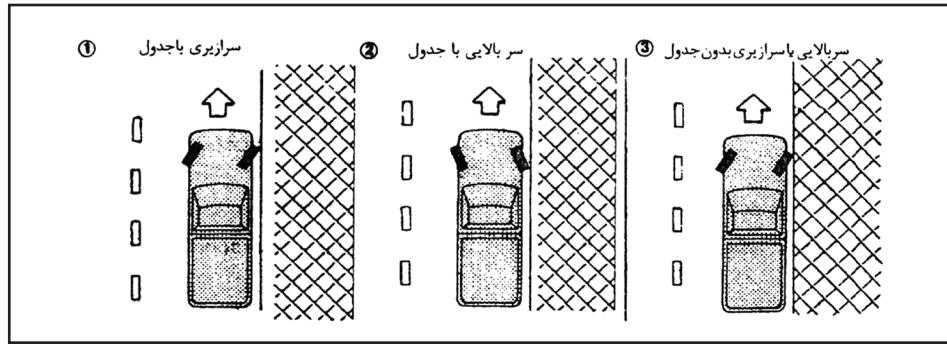

رو به سمت بالا یا پایین جاده بدون جدول:

چرخ ها را به سمت کنار خیابان بچرخانید تا در صورت حرکت ناخواسته خودرو به سمت وسط خیابان منحرف نشود. سپس ترمز دستی را بکشید.

برای امنیت خودرو شما

هنگام ترک خودرو بدون سرنشین:

همیشه سویچ را بردارید، حتی اگر در پارکینگ یا گاراژ شخصی خودتان، خودرو را نگهداری می کنید.

تمام پنجره ها را ببندید و درها را قفل کنید.

همیشه خودرو را جایی پارک کنید که قابل رویت باشد. شبها در جاهای روشن پارک کنید. دزدگیر یا وسیله بازدارنده حرکت را در صورت وجود به کار اندازید، حتی اگر برای مدت زمان کوتاهی خودرو را ترک می کنید.

بچه ها و حیوانات خانگی را بدون همراه در خودرو رها نکنید. اشیاء قیمتی را در معرض دید قرار ندهید تا موجب تحریک دزدان شود همیشه اشیاء قیمتی را همراه خود ببرید. اگر ناچار به قرار دادن چیزی در خودرو هستید،

هشدار



۴x۴ دسته دنده کمک باید در حالت (۲H) (۴H) یا ۴L برای جلوگیری از حرکت خودرو قرار داده شود.

۳. سویچ را به حالت قفل LOCK بچرخانید و آن را بیرون آورید.

هشدار



- هرگز خودرو روشن را ترک نکنید.
 - هرگز کودک ها را بدون همراه در خودرو رها نکنید.
- هنگام پارک کردن در خیابان شیب دار، چرخ ها را به سمت کنار خیابان بچرخانید تا در صورت حرکت ناخواسته، خودرو به سمت وسط خیابان منحرف نشود.

پارک کردن

احتیاط



خودرو را روی مواد قابل اشتعال، مانند علف های خشک، کاغذهای باطله پارک نکنید. آن ها ممکن است مشتعل شده و موجب آتش سوزی شوند.

روش ایمنی پارک کردن نیازمند کشیدن ترمز دستی و قرار دادن دنده در وضعیت مناسب می باشد.

۱. ترمز دستی را کاملاً بکشید.
 ۲. دسته دنده را در وضعیت "دنده عقب" (R) قرار دهید.
- (زمانیکه در سر بالایی پارک می کنید دنده را در وضعیت ۱ قرار دهید)

رانندگی در سربالایی

در هنگام شروع به حرکت در سربالایی تند، استفاده از کلاچ و ترمز در بعضی از اوقات مشکل است. برای ننگه داشتن خودرو از ترمز دستی استفاده کنید.

کلاچ نباید بکسباد نماید. وقتی برای شروع حرکت آماده شدید به آرامی ترمز دستی را رها کنید و هم زمان از گاز و کلاچ استفاده کنید.

رانندگی در سرازیری

عمل دنده سنگین برای کنترل خودرو در هنگام سرازیر شدن مؤثر است. دنده گیربکس را بایستی باندنه سنگین تر قبل از اینکه خودرو شروع به پایین رفتن کند، تعویض کرد.

شمع ها

شمع نصب شده توسط کارخانه سازنده در روی خودرو شما طوری طراحی شده است که تمام نیازهای شرایط معمولی رانندگی خودرو شما را برآورده سازد، ولی اگر از خودرو تحت هر یک از شرایط زیر استفاده می کنید، توصیه می شود که از شمع های معرفی شده با محدوده حرارتی مناسب استفاده کنید.

زمانی که خودرو اکثراً برای سفرهای کوتاه (در شهر) مورد استفاده قرار می گیرد به طوریکه موتور به اندازه کافی گرم نشود تا به درجه حرارت عادی کارکرد برسد، از شمع های گرم استفاده کنید.

۳. زمانی که خودرو اغلب با حداکثر گاز برای مدت طولانی مورد استفاده قرار می گیرد از شمع های سرد

خواهید داشت هر چند که نیروی کنترل فرمان بزرگتری به خصوص در پیچ های تند و نیز در سرعت های پایین مورد نیاز می باشد.

ترمز های خیس

• اگر خودرو شسته شود یا از مکان های بسیار خیس عبور کند، ترمز ها ممکن است خیس شوند، در نتیجه مسافت تا توقف، طولانی تر شده و ممکن است در حین ترمز کردن، خودرو به یک سمت کشیده شود.

برای خشک کردن ترمزها خودرو را با سرعت مطمئن به حرکت در آورید و پدال ترمز را به مقدار کم فشار دهید تا ترمزها گرم شوند. این کار را تا عادی شدن ترمز ادامه دهید. از رانندگی سریع با خودرویی که ترمز مناسب ندارد تا عادی شدن ترمز خودداری کنید.

• از قرار دادن پا روی پدال ترمز در حین رانندگی خودداری کنید، این عمل باعث داغ کردن ترمز ها شده، لنت و کفشک های ترمز ها را فرسوده و مصرف بنزین را افزایش می دهد.

• برای کمک به سالم ماندن و جلوگیری از گرم کردن آن ها در سرازیری و مکان های شلوغ سرعت را کم کرده و با دنده سنگین تر حرکت کنید.

• هنگام رانندگی در جاده های لغزنده مواظبت لازم را در حین ترمز کردن، شتاب گرفتن و دنده معکوس کشیدن، معمول دارید. ترمزهای ناگهانی با شتاب ناگهانی باعث سرخوردن چرخ ها خواهد شد.

آن را در صندوق عقب جا داده و صندوق را قفل کنید و یا آن را دور از چشم قرار دهید.

اسناد خودرو را در خودرو نگهداری نکنید در صورت بد شانس و سرقت خودرو اسناد به دزدان در فروش خودرو کمک می کند.

اشیاء را روی باربند به طوریکه آن ها قابل حمل باشد رها نکنید، در صورت امکان آن ها را در صندوق عقب قرار دهید.

- کلید یدک را در خودرو نگذارید بلکه آن را در جای امن در خانه نگهداری کنید.

احتیاط های هنگام رانندگی:

رانندگی با ترمز کمکی فعال با خلاء:

بوستر ترمز توسط خلاء ایجاد شده توسط موتور به ترمزگیری کمک می کند. زمانیکه موتور خودرو از کار می افتد، خودرو با فشار بر روی پدال گاز متوقف خواهد شد. هرچند که فشار بالای بیشتری برای متوقف کردن خودرو نیاز می باشد و مسافت توقف بیشتر می گردد.



در حالت خلاص با خودرو حرکت نکنید.

رانندگی با فرمان هیدرولیک:

فرمان هیدرولیک برای استفاده از پمپ هیدرولیک طراحی گردیده است. اگر موتوراز کار بیفتد یا تسمه محرک پاره شود شما همچنان توانایی کنترل خودرو را

استفاده کنید

برای اطلاع بیشتر در مورد نوع شمع با نمایندگی مجاز سایپا یدک مشاوره نمایید.

رانندگی در هوای سرد

باز کردن قفل یخ زده درب خودر

برای جلوگیری از یخ زدن، سوراخ قفل در را با ضد یخ یا گلیسیرین آغشته نمایید. اگر قفل یخ زده باشد قبلاً کلید را گرم کرده سپس داخل سوراخ قفل نمایید.

ضد یخ

در زمستان هنگامی که درجه حرارت زیر صفر پیش بینی می شود ضد یخ (با پایه اتیلن گلیکول) خودرو را برای اطمینان و جلوگیری از یخ زدگی بازدید کنید. برای شرح بیشتر به سیستم خنک کننده موتور در بخش "کارهایی که خودتان می توانید انجام دهید" مراجعه کنید.

باتری

اگر در هوای بسیار سرد باتری کاملاً شارژ نشده باشد، مایع داخل باتری ممکن است یخ زده و به باتری صدمه زند برای حفظ حداکثر توان، باتری بایستی بطور منظم کنترل شود. برای شرح بیشتر به "باتری در بخش" کارهایی که خودتان می توانید انجام دهید" مراجعه کنید.

تخلیه مایع خنک کننده موتور

اگر در خودرو ضد یخ نریخته و آن را در هوای آزاد پارک

کرده اید. مایع خنک کننده را به وسیله باز کردن پیچ های تخلیه در زیر رادیاتور و روی پوسته موتور، تخلیه نمایید. قبل از استفاده از خودرو، رادیاتور را مجدداً پر نمایید برای شرح بیشتر به "سیستم خنک کننده موتور" به بخش نگهداری خودرو مراجعه کنید.

لاستیک ها و تجهیزات آن

۱. اگر خودرو را با لاستیک یخ شکن تجهیز کرده اید، آن ها باید از یک اندازه یک ظرفیت وزنی و از یک نوع ساخت برخوردار بوده و به عنوان لاستیک های عقب/جلو به کار گرفته شوند.

۲. اگر بایستی در شرایط سخت زمستان از خودرو استفاده کنید، لاستیک های یخ شکن باید در چهار چرخ نصب شده باشند.

۳. برای تاثیر بیشتر، از لاستیک های یخ شکن میخ دار می توانید استفاده کنید. هر چند بعضی از کشورها، استان ها و یا مناطق، استفاده از آن را ممنوع کرده اند. بنابر این قبل از استفاده از آن ها مقررات محل مربوطه را کنترل کنید.

اصطکاک لاستیک های یخ شکن میخ دار با زمین خیس یا خشک نسبت به لاستیک های یخ شکن بدون میخ ممکن است ضعیف تر باشد.

۴. اگر تمایل داشته باشید می توانید از زنجیر چرخ استفاده کنید. از مناسب بودن ساز زنجیر با توجه به سایز لاستیک و دستور العمل کارخانه سازنده زنجیر اطمینان حاصل کنید، از زنجیر سفت کن در صورت توصیه سازنده برای جذب و جفت کردن زنجیرها، استفاده کنید. برای

جلوگیری از صدمه به گلگیر و زیر خودرو قلاب و دیگر ملحقات زنجیر را کاملاً مهار کنید. به علاوه رانندگی باید با سرعت کمتری، انجام گیرد، در غیر این صورت خودرو ممکن است صدمه دیده یا کنترل آن با اشکال روبرو شود.

تجهیزات مخصوص زمستان

همراه داشتن تجهیزات زیر در خودرو هنگام زمستان توصیه می شود.

۱. کاردکس برس سخت و سفت برای پاک کردن برف یخ از روی شیشه ها.

۲. یک تکه تخته صاف جهت قرار دادن زیر جک در هنگام تعویض لاستیک.

۳. یک بیلچه برای پاک کردن اطراف چرخ ها در هنگام گیر کردن چرخ در برف.



هشدار

از گرم کن پوسته موتور (نوعی گرم کننده برای نقاط سردسیر) که سیم بدنه نداشته و دو شاخه باشد استفاده نکنید ممکن است با این عمل دچار برق گرفتگی شده و مجروح شوید.



توجه: در زمستان بایستی بطور منظم زیر خودرو را تمیز نمود برای اطلاعات بیشتر به "جلوگیری از زنگ زدگی" در بخش "مواظبت از شکل ظاهر و داخل خودرو" مراجعه نمایید.

جلوگیری از زنگ زدگی

مواد شیمیایی که برای آب کردن برف و یخ روی جاده مصرف می شوند تاثیر زیادی در ایجاد زنگ زدگی دارند. این مواد باعث سرعت بخشیدن به زنگ زدگی و پوسیده شدن تجهیزات زبر خودرو مانند سیستم اگزوز لوله های بنزین و ترمز، کابل های ترمز، کفی های زیر اتاق و گلگیر می شوند.

برای مراقبت بیشتر در جهت جلوگیری از زنگ زدگی و پوسیدگی که ممکن است در بعضی از مناطق لازم باشد با نمایندگی مجاز مشورت نمایید.

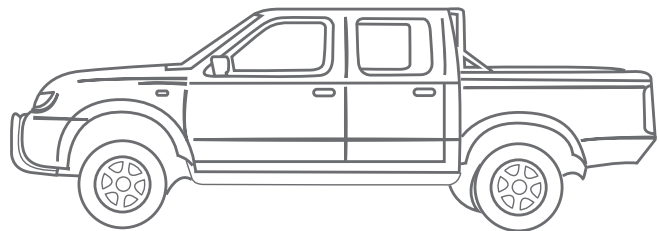



فوریت های فنی

پنچر شدن لاستیک ۷۰

استارت با باتری کمکی ۷۳

نحوه روشن کردن خودرو به روش هل دادن ۷۴

اگر دمای موتور از حد مجاز بالاتر برود ۷۴

بکسل کردن خودرو ۷۵

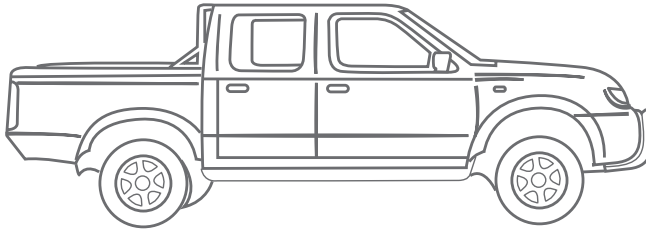

میزان سفت کردن مهره ها

۹۸-۶۶ نیوتن متر
(برابر ۷/۶-۱/۹ کیلوگرم متر)
از ابزار مناسب استفاده کنید.

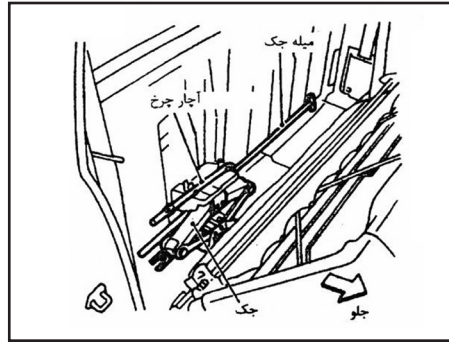

بیرون آوردن لاستیک زاپاس و ابزار

۱. جک، میله و کیسه ابزار را از محل آن واقع در پشت صندلی راننده یا پشت صندلی عقب یا داخل جعبه ابزار، بیرون آورید.
۲. آچار چرخ را از کیسه ابزار بیرون آورید، سر چند ضلعی میله جک را داخل سوراخ چند ضلعی آچار چرخ نمایید.
۳. سوراخ بیضی شکل واقع در وسط و پشت خودرو را پیدا کنید. سر T شکل میله جک را داخل سوراخ کرده و به سمت وینچ (نگه دارنده) زاپاس که درست بالای چرخ زاپاس قرار گرفته هدایت کنید.
۴. سر T شکل میله جک را داخل سوراخ T شکل وینچ زاپاس کرده و میله جک را بر خلاف عقربه های ساعت بچرخانید تا لاستیک زاپاس پایین بیاید.
۵. زمانی که لاستیک زاپاس کاملاً پایین آمد به زیر خودرو رفته، زنجیر نگه دارنده را باز کرده و با احتیاط لاستیک را از زیر و سمت عقب خودرو بیرون بکشید.

پنچر شدن لاستیک

اگر لاستیک شما پنچر شد از دستورالعمل زیر پیروی کنید

متوقف کردن خودرو

۱. با رعایت ایمنی خودرو را به کنار جاده خارج از رفت و آمد هدایت کنید.
۲. چراغ های خطر فلاشر را روشن کنید.
۳. در سطحی صاف پارک کرده و ترمز دستی را بکشید. دنده را (در گیربکس های معمولی) در وضعیت دنده عقب قرار دهید.

هشدار



در خودروهای دو دیفرانسیل (۴x۴ دنده کمکی بایستی در یکی از حالت های (۲H) و (۴H) یا (۴L) قرار داشته باشد تا از حرکت خودرو جلوگیری شود. هرگز دنده کمک را در حالت خلاص "N" قرار ندهید.

۴. موتور را خاموش کنید.

هشدار



هرگز لاستیک ها را در شیب ها و یا در زمین نرم و غیر هم سطح تعویض نکنید. این کار خطرناک است.

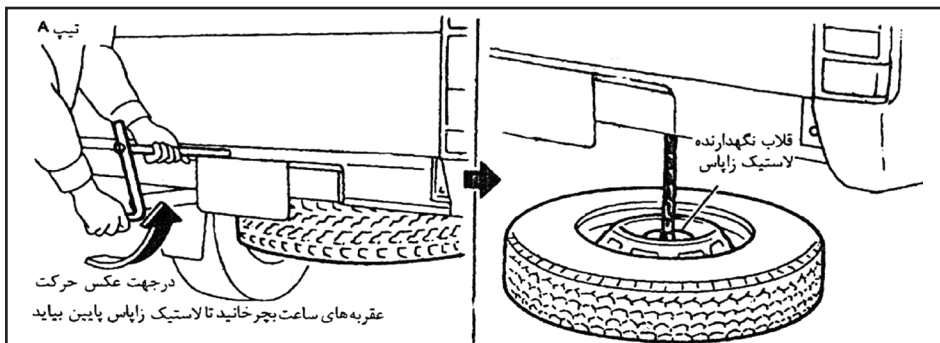
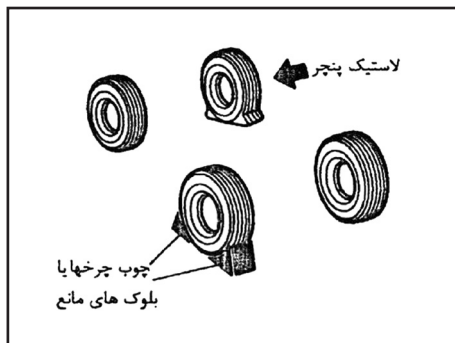

موقع سوار کردن لاستیک، آن را محکم سفت کنید.

ثابت کردن چرخ با استفاده از مانع

دو عدد بلوک مناسب را در جلو و عقب چرخ مقابل ضربدری لاستیک پنچر شده قرار دهید تا از حرکت خودرو در هنگام جک زدن جلوگیری شود.

جک زدن و پیاده کردن لاستیک

۱. جک را درست در زیر محل تماس جک قرار دهید.

احتیاط



سطح زمین زیر جک، تا حد امکان بایستی صاف و سفت باشد.

۲. قالباق (درپوش) وسط چرخ را در آورید

۳. هر یک از مهره های چرخ را با آچار چرخ یک یا دو دور در جهت عکس عقربه های ساعت چرخانیده و شل کنید.

توجه



مهره ها را قبل از بلند شدن چرخ از زمین باز نکنید.

۴. با دقت خودرو را بلند کنید تا حدی که لاستیک از زمین جدا شود. ابتدا مهره و سپس چرخ را باز کنید. قطعات مربوط به ترمز را با چرخ باز نکنید.

هشدار



- هرگز زمانی که خودرو فقط به وسیله جک بالا نگه داشته شده در زیر خودرو قرار نگیرید از چهار پایه محافظ استفاده کنید.
- اجازه ندهید سر نشینان با وجود جک در زیر خودرو در خودرو حضور داشته باشند.
- زمانیکه خودرو بر روی جک می باشد هرگز خودرو را روشن و یا موتور را به کار نیندازید.

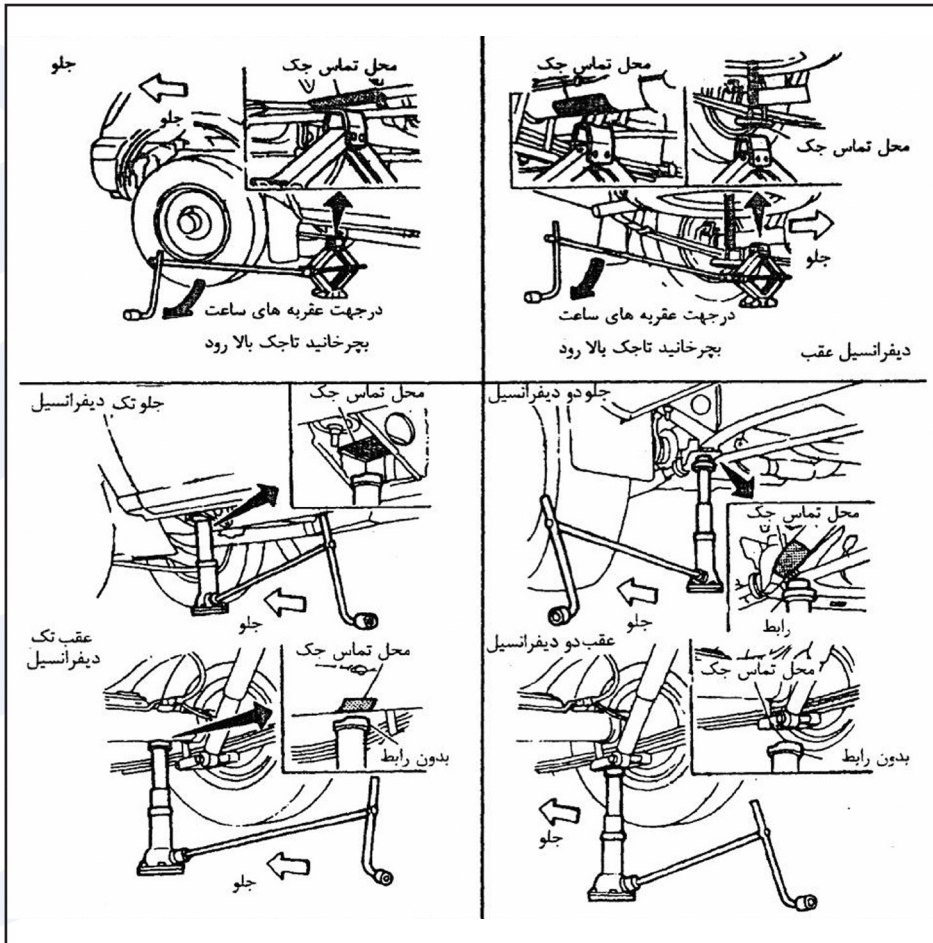

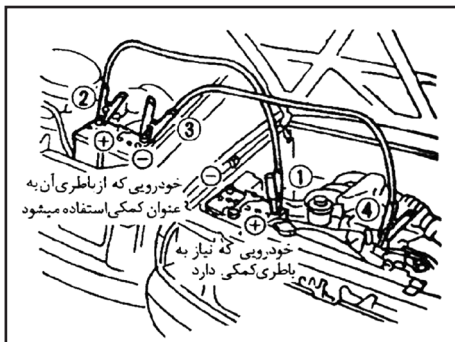

استارت با باتری کمکی



احتیاط

از باتری ۱۲ ولت برای کمک به باتری دیگر استفاده کنید

۱. درپوش خانه های باتری را باز کنید (در صورت مجهز بودن) با یک تکه پارچه کهنه، باتری را مطابق شکل بپوشانید.
۲. کابل های کمکی را به ترتیب نشان داده شده در شکل وصل نمایید.



احتیاط

اتصال نادرست کابل ها می تواند منجر به صدمه دیدن سیستم شارژ شود.

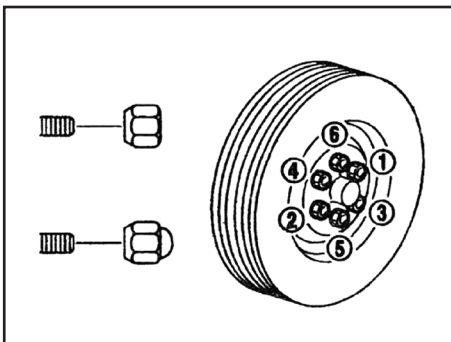

میزان سفت کردن مهره چرخ:

۱۱۸-۱۴۷ نیوتن متر (۱۲-۱۵ کیلوگرم متر)

فشار سرد

- به فشار لاستیک خودرویی که حدود سه ساعت یا بیشتر پارک شده یا کمتر از ۱/۶ کیلومتر حرکت کرده باشد اطلاق می گردد. فشار باد لاستیک سرد روی برجسب تایر چاپ و به جعبه داشبورد یا ستون وسط، سمت راننده نصب شده است.
۵. قالیاق (درپوش) وسط چرخ را در جای خود به نحو مطمئن سوار کنید.
 ۶. لاستیک پنجر شده، جک و متعلقات آن را به نحو مطمئن در خودرو جا دهید.

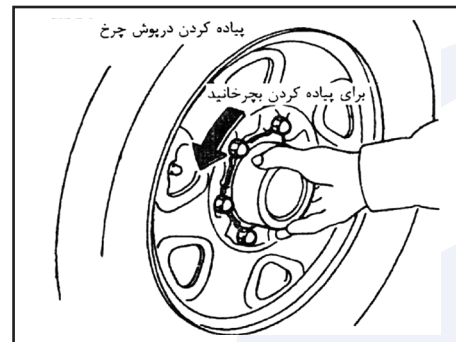

- در مدل هایی که دیفرانسیل آن ها محدودیت خلاصی دارد و به این سیستم مجهز شده اند. در حالی که یکی از چرخ های عقب از زمین جدا شده هرگز موتور را روشن نکنید. این عمل ممکن است باعث حرکت خودرو شود.

سوار کردن چرخ

۱. هر گونه گل و گرد و خاک را از سطح بین چرخ و دیسک چرخ تمیز نمایید.
۲. با احتیاط چرخ را سوار کرده مهره ها را با دست سفت کنید.
۳. با آچار چرخ مهره ها را هم اندازه و یک در میان کم کم سفت کنید تا همگی سفت شوند.
۴. خودرو را به آرامی پایین آورید تا چرخ با زمین تماس پیدا نماید سپس با آچار چرخ مهره ها را به ترتیب نشان داده شده کاملاً سفت کنید.

- در اولین فرصت ممکن مهره های چرخ را به میزان مشخص شده با تورک متر (اندازه گیر گشتاور) سفت کنید.

باز کنید. کلید تنظیم بخاری را در وضعیت حداکثر قرار دهید. فن را نیز روشن و در حداکثر سرعت قرار دهید. ۳. در موتور را باز کنید.



هشدار

اگر بخار یا آب از موتور بیرون می زند، برای جلوگیری از سوختگی به موتور نزدیک نشوید.

۴. اگر گرم کردن موتور به علت حرکت در سر بالایی طولانی در هوای گرم به وجود آمده است، موتور را در دور در جای زیاد (حدود ۱۵۰۰ دور در دقیقه) نگهدارید تا نشانگر درجه حرارت، حرارت عادی را نشان دهد. ۵. با چشم تسمه را از نظر آسیب دیدگی یا شل بودن بازدید کنید. همچنین حرکت فن خشک کننده را نیز کنترل کنید رادیاتور و شیلنگ های آن نباید نشتی داشته باشد.



هشدار

مواظب باشید تا دست، مو یا لباس شما با فن، تسمه ها و قطعات متحرک دیگر تماس پیدا نکند.

اگر رادیاتور نشتی داشته، تسمه شل یا افتاده باشد و یا اینکه فن خنک کننده از کار افتاده بود، موتور را خاموش کنید. ۶. پس از اینکه موتور سرد شد، مخزن مایع خنک کننده را با موتور روشن کنترل کرده و در صورت نیاز، مایع اضافه کنید. به نزدیک ترین نمایندگی مجاز مراجعه و خودرو را تعمیر کنید.

موتورهای بنزینی (به جز مدل های مجهز به مبدل کاتالیستی)

۱. سویچ را به حالت روشن (ON) بچرخانید.
۲. پدال کلاچ را کاملاً فشار داده و دسته دنده را در دنده ۲ یا ۳ قرار دهید.
۴. 4×4 : دنده کمک را در وضعیت (۲H) و قفل توپی چرخ را در حالت FREE قرار دهید (مدل های مجهز به قفل دستی پلوس خلاص کن توپی چرخ).
۳. پدال گاز را تا نیمه فشار دهید.
۴. هل دادن را شروع و زمانی که سرعت خودرو به ۱۶ کیلومتر در ساعت رسید، به آرامی کلاچ را آزاد کنید تا موتور روشن شود.

اگر دمای موتور بالاتر از حد مجاز برود



هشدار

برای جلوگیری از خطر سوختگی در رادیاتور موتور داغ را هرگز باز نکنید.

۱. خودرو را با احتیاط به سمت خارج جاده هدایت کنید. ترمز دستی را کشیده و دنده را خلاص کنید.



توجه

موتور را خاموش نکنید.

۲. سیستم تهویه را خاموش کرده و تمام پنجره ها را

۳. موتور خودرو کمکی را روشن کرده و اجازه دهید تا برای چند دقیقه کار کند. سرعت موتور را به حدود ۲۰۰۰ دور در دقیقه رسانده و آن را حفظ کنید. حال موتور خود را به طور معمول استارت بزنید.
۴. پس از روشن شدن موتور خودرو، با احتیاط ابتدا کابل منفی کمکی و سپس کابل مثبت را جدا کنید.
۵. درپوش های باتری را (در صورت مجهز بودن) جا بزنید. اگر خودرو شما مجهز به باتری زوجی می باشد، نیازی به وصل کردن باتری کمکی به هر دو باتری نبوده و اتصال به یک باتری کافی است. روش استفاده از باتری کمکی مانند روش معمول در خودرو تک باتری بوده و باید از دستور العمل ذکر شده در قبل پیروی کنید.

نحوه روشن کردن به روش هل دادن



احتیاط

- خودرو اتوماتیک را نمی توان به روش هل دادن روشن نمود این عمل ممکن است باعث خرابی گیربکس شود.
- خودروهای مجهز به مبدل کاتالیستی را نباید به وسیله هل دادن روشن کرد. این عمل ممکن است باعث صدمه به مبدل کاتالیستی شود.
- هرگز تلاش نکنید که خودرو را با بکسل روشن کنید. افزایش ناگهان سرعت خودرو پس از روشن شدن ممکن است باعث تصادف با خودرو بکسل کننده شود.

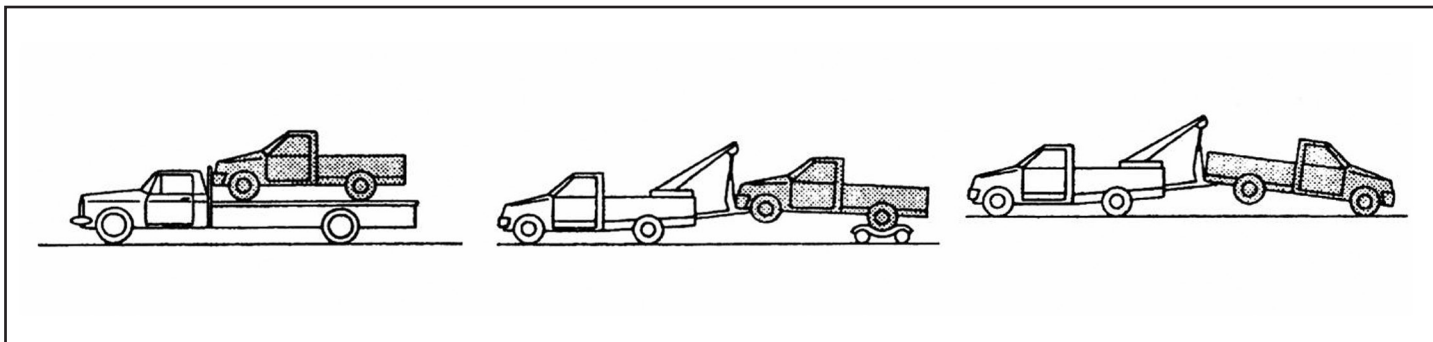

بکسل کردن خودرو

برای بکسل کردن خودرو مقررات عمومی بایستی کاملاً رعایت شود. بکسل کردن با وسایل غیر استاندارد می تواند به خودرو شما صدمه بزند. برای اطمینان از نحوه بکسل کردن و جلوگیری از صدمه به خودرو، این شرکت توصیه می کند، از سرویس های بکسل مجاز برای بکسل کردن استفاده کرده و از سرویس خدمات جرثقیل بخواهید تا توصیه های ایمنی زیر را به دقت مطالعه نمایید.

احتیاط های لازم در بکسل کردن

- هنگام بکسل کردن از وضعیت مناسب گیربکس، اکسل ها، سیستم فرمان و مجموعه موتور اطمینان حاصل کنید و در صورت معیوب بودن یا صدمه دیدن هر یک از آن ها، خودرو را بوسیله گاری مخصوص (صفحه چرخ دار) بکسل نمایید.

- بکسل کردن به نحوی که چرخ های جلو روی زمین

قرار داشته باشد:

سوئیچ را به حالت خاموش (OFF) بچرخانید. چرخ های جلو را به حالت مستقیم رو به جلو قرار داده و با طناب و یا وسیله مشابه محکم نمایید. هرگز سوئیچ را به حالت قفل فرمان (LOCK) قرار ندهید، چون این عمل باعث صدمه دیدن سیستم قفل فرمان خواهد شد.

در مدل های دو دیفرانسیل

- پلوس خلاص کن را در حالت خلاص (آزاد) قرار دهید (به بخش توضیحات مربوط به قفل اتوماتیک یا مکانیکی پلوس خلاص کن) در بخش روشن کردن و رانندگی مراجعه کنید).

دنده کمک را در وضعیت ۲H و دنده گیر بکس را در وضعیت خلاص "N" قرار دهید.



احتیاط

- دنده کمک را در وضعیت "۴L" قرار ندهید این عمل باعث صدمه به گیربکس خواهد شد.
- زنجیر های ایمنی را در تمام مدت بکسل به حالت وصل باقی نگهدارید.

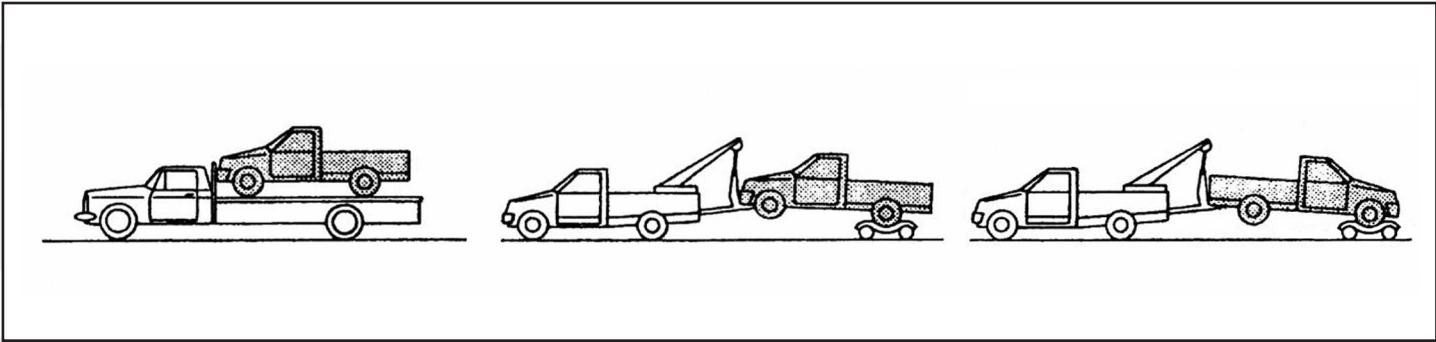

هشدار

- هرگز خودروی خود را به نحوی که هر چهار چرخ روی زمین قرار داشته باشد از عقب بکسل نکنید. این کار باعث آسیب جدی (با هزینه بالا) به گیر بکس خودرو خواهد شد.
- از قرار داشتن دنده کمک در وضعیت "۲H" و دنده گیر بکس در وضعیت خلاص "N" در صورت بکسل شدن خودرو، اطمینان حاصل نمایید.

اگر مجبور شدید خودرو خود را به نحوی که هر چهار چرخ و یا چرخ های عقب یا جلو روی زمین قرار داشته باشد، بکسل کنید موارد زیر را انجام دهید.

۱. ترمز دستی را آزاد کرده و دسته دنده را در وضعیت خلاص قرار دهید.
۲. محدودیت های سرعت و مسافت زیر را رعایت نمایید.

توجه

- سرعت: کمتر از ۹۵ کیلومتر در ساعت باشد.
- مسافت: کمتر از ۸۰۰ کیلومتر باشد.

در صورت لزوم حرکت با سرعت بالا یا در مسافت های طولانی، میل گاردن های جلو و عقب را جدا نمایید تا از صدمه دیدن گیربکس جلوگیری شود.

نحوه بکسل کردن به توصیه شرکت

این شرکت توصیه می کند خودرو را به نحوی بکسل نمایید که چرخ های محرک (عقب) روی زمین قرار نگیرد، مانند شکل بالا.

مدل های دو دیفرانسیل

این شرکت توصیه می کند از گاری مخصوص (صفحه چرخ دار) برای بکسل کردن خودرو خود استفاده کنید. مانند شکل بالا

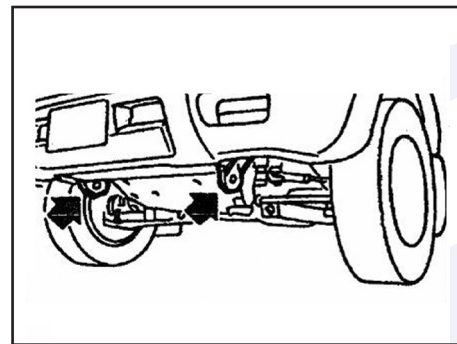
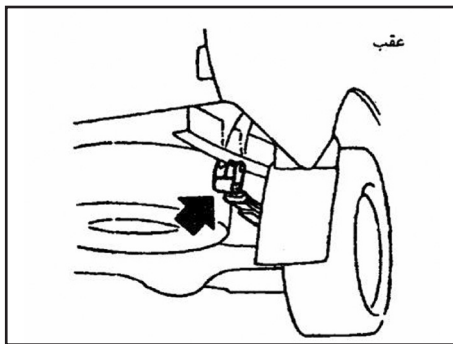
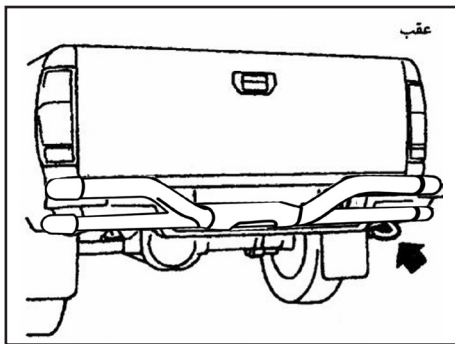

- بیرون کشیدن خودرو از ماسه، برف یا گل
- فقط از قلاب مخصوص بکسل (و نه جاهای دیگر) استفاده کنید. در غیر این صورت، بدنه خودرو صدمه خواهد دید.
- از قلاب بکسل فقط برای بیرون کشیدن خودرو از ماسه، برف، گل و غیره استفاده کنید. هرگز برای بکسل کردن طولانی خودرو (مسافت زیاد) با استفاده از قلاب مخصوص بکسل اقدام نکنید.
- قلاب بکسل هنگام بیرون کشیدن خودرو تحت فشار بسیار زیاد قرار دارد. همیشه کابل را مستقیم به سمت خارج بکشید (از جلو یا عقب) هرگز از قلاب بکسل جهت کشیدن غیر مستقیم (با زاویه به طرفین) استفاده نکنید.

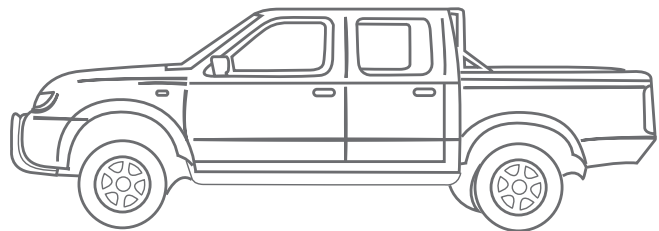



۶

نگهداری بدنه و تزئینات

تمیز کردن خارج و داخل خودرو ۸۰

جلوگیری از زنگ زدگی ۸۱

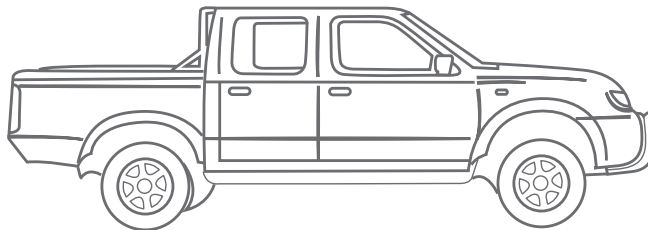



تمیز کردن خارج و داخل خودرو

برای اینکه وضعیت ظاهری خودرو خود را حفظ نمایید. نگهداری مناسب از آن بسیار مهم است. در موارد زیر برای محافظت از رنگ خودرو نیاز به شستشو در اولین فرصت می باشد.

- بعد از هر باران برای جلوگیری از صدمات احتمالی ناشی از باران های اسیدی
- بعد از رانندگی در جاده های ساحلی
- هر گاه چیزهایی مانند دوده، فضولات پرندگان، صمغ درختان، براده فلزات و یا حشرات روی سطح رنگ قرار گیرند.
- هر گاه گرد و غبار یا گل و لای روی بدنه انباشته شود. در صورت امکان خودروی خود را در گاراژ یا محل های سرپوشیده پارک کنید.

هر گاه مجبور به پارک در فضای باز باشید، در سایه پارک نموده و یا با استفاده از چادر از وضع ظاهر خودرو محافظت نمایید.

توجه

هنگام کشیدن و برداشتن چادر مواظب خش خوردگی و خط افتادن روی رنگ باشید.

شستشو

کشیفی ها را با استفاده از اسفنج خیس و آب زیاد تمیز نمایید. خودرو را کاملاً با آب صابون رقیق و یا مواد پاک کننده (ماده مخصوص شستشوی خودرو یا مایع معمولی ظرفشویی) همراه با آب ولرم (هرگز داغ نباشد) پاک کنید.

هشدار

- هرگز از صابون های غلیظ، پاک کننده های شیمیایی قوی، گازوییل یا حلال های دیگر استفاده نکنید.
- خودرو را در زیر آفتاب و یا هنگامی که بدنه آن داغ شده است شستشو ندهید چون باعث لکه شدن رنگ آن خواهد شد.
- از بکار بردن مواد اسکاچ مانند و یا پارچه های خشن خودداری کنید. هنگام پاک کردن مواد چسبیده و یا مواد زائد دیگر توجه لازم را بکار گیرید تا سطوح رنگ شده خط و خش نخورده و صدمه نبیند.

خود رو را با آب کافی و پاکیزه آب کشی نمایید.

داخل و اطراف خم ها، چین خوردگی ها و تا خوردگی ها در درها و دریچه ها و در موتور بسیار مستعد برای جذب نمک های جاده می باشند

بنابر این بایستی مرتباً تمیز شوند. از باز نمودن سوراخ های تخلیه آب در پایین درها مطمئن شوید. زیر و داخل گلگیرها را با فشار آب شستشو دهید تا مواد چسبیده را شل و نمک های جاده را زایل نماید.

از یک قطعه جیر مرطوب برای خشک کردن و پاک کردن لکه های آب می توانید استفاده کنید.

واکس زدن

واکس مرتب خودرو از سطوح رنگ شده محافظت نموده و به حفظ ظاهر خودرو کمک می نماید. پس از واکس زدن پولیش کردن توصیه می شود تا باقی مانده های زائد را زایل و از ظاهر شدن لکه جلوگیری نماید. نمایندگی مجاز می تواند شما را در انتخاب محصولات مناسب یاری نماید.

- خودرو را فقط پس از شستشوی کامل واکس بزنید از دستورالعمل ارائه شده همراه با واکس پیروی نمایید.
- از واکس های مواد زبر و ساینده و یا پاک کننده هایی که ممکن است به سطوح خارجی صدمه زند استفاده نکنید.
- اگر سطوح به راحتی پولیش نشدند از پاک کننده های

توجه

مواد پاک کننده ماشین ها و یا پولیش های قوی در رنگ های متالیک ممکن است باعث کدر شدن رنگ و باقی ماندن اثرات پولیش در آن ها شود.

نگهداری از بدنه و تزئینات

رقیق پاک نموده سپس آن ها را با پارچه نرم و خشک تمیز نمایید. قبل از استفاده از هر نوع ماده محافظ پارچه، توصیه های سازنده را مطالعه نمایید. بعضی از مواد محافظ دارای مواد شیمیایی هستند که ممکن است باعث لکه شدن یا رنگ پریدگی پارچه گردند.

- هرگز از بنزین، تینر یا هر نوع ماده مشابه استفاده نکنید.
- صندلی های چرمی باید به طور مرتب با واکس مخصوص چرم تمیز شوند.
- هرگز از واکس خودرو استفاده نکنید.
- هرگز از محافظ پارچه استفاده نکنید مگر اینکه بوسیله سازنده توصیه شده باشد.

کمر بند های ایمنی

کمر بند ها را می توان با اسفنج آغشته به آب و صابون رقیق تمیز نمود. قبل از استفاده از کمر بند ها اجازه دهید تا کاملاً خشک شوند. به کمر بند های خیس اجازه جمع شدن در داخل جمع کننده را ندهید هرگز از مواد سفید کننده، رنگ کننده یا حلال های شیمیایی استفاده نکنید، چون آن ها به شدت تارو پود تسمه ها را ضعیف خواهند کرد.

جلوگیری از زنگ زدگی

مهمترین عوامل موثر در زنگ زدگی خودرو

۱. جمع شدن رطوبت، گرد و خاک و ذرات خورنده در سطوح بدنه، فرو رفتگی ها و نقاط دیگر خودرو
۲. صدمه رنگ و دیگر عوامل پوششی که به علت برخورد

تمیز کردن شیشه از داخل اتاق از وسائلی که لبه تیز دارند و یا مواد پاک کننده و ضد عفونی کننده با پایه کلر که مواد ساینده در آن ها بکار رفته و یا از آن ساخته شده اند، استفاده نکنید. آن ها می توانند به گرمکن داخل شیشه عقب (ضد بخار)، گرمکن آنتن رادیو و یا سیم های الکتریکی صدمه بزنند.

تمیز کردن رینگ های آلبازی

رینگ ها را به طور مرتب و به خصوص در فصل زمستان در مکان هایی که نمک جاده مورد استفاده قرار می گیرد، شستشو دهید. نمک می تواند در صورت تمیز نکردن، رنگ رینگ ها را تغییر دهد.

قطعات کرومی

قطعات کرومی را بطور مرتب با براق کننده های بدون مواد ساینده تمیز کنید تا وضعیت ظاهر آن ها حفظ شود.

قطعات پلاستیکی

قطعات پلاستیکی با محلول رقیق آب صابون قابل تمیز شدن هستند. اگر جرم به آسانی قابل تمیز شدن نبود از تمیز کننده پلاستیک استفاده کنید. از حلال ها استفاده نکنید.

تمیز کردن داخل خودرو

هر از چند گاهی گرد و غبار پخش شده در داخل خودرو و صندلی ها را با جارو برقی و یا برس، تمیز کنید. سطوح مشمایی و چرمی را با پارچه نرم آغشته به آب و صابون

مخصوص استفاده و مجدداً واکس بزنید.

فقط از واکس مشکی و یا واکس کفش برای پولیش سپرهای اورتین یا پلی پروپیلن استفاده کنید.

پاک کردن لکه ها

لکه های قطران، چربی، گرد و غبار صنعتی، حشرات و صمغ درختان را هر چه زودتر از سطوح رنگ شده پاک نمایید تا از صدمات یا لکه های همیشگی جلوگیری شود. محصولات خاص تمیز کننده از نمایندگی مجاز یا فروشگاه های وسائل خودرو قابل تهیه است.

زیر خودرو

در مناطقی که در زمستان برای پاک کردن جاده از نمک استفاده می کنند، زیر خودرو بایستی مرتباً تمیز و شستشو شود. این کار از انباشته شدن مواد زاید و نمک که باعث پوسیدگی زیر بدنه و سیستم تعلیق می شود جلوگیری می کند. قبل از فصل زمستان و مجدداً در بهار قیر پاشی زیر بدنه باید کنترل و در صورت لزوم ترمیم گردد.

تمیز کردن شیشه ها

برای پاک کردن سطوح شیشه از لایه نازک دوده و گرد و غبار از مواد شیشه شوی استفاده کنید. پس از پارک خودرو در زیر آفتاب داغ لایه نازکی از دوده و گرد و غبار روی شیشه ایجاد می شود. این لایه نازک به آسانی قابل پاک شدن می باشد. هنگام

سنگ ریزه، شن و ماسه و یا تصادف جزئی ایجاد می شوند.

عوامل محیطی موثر در میزان سرعت زنگ زدگی رطوبت:

تجمع شن، گرد و خاک و آب در زیر بدنه خودرو می تواند زنگ زدگی را سرعت بخشد. قسمت هایی از کف که در زیر کف پوش و موکت آن رطوبت نفوذ کرده باشد، به آسانی خشک نمی شود.

رطوبت نسبی:

زنگ زدگی در مناطقی که دارای رطوبت نسبی بالا هستند سریع تر بوده و به خصوص در جاهایی که دارای درجه حرارت بالای صفر، آلودگی هوا و نمک روی جاده باشند این عمل تشدید می شود.

درجه حرارت:

بالا رفتن درجه حرارت باعث تسریع زنگ زدگی در قطعاتی که به خوبی تهویه نمیشوند، می شود.

آلودگی هوا

آلودگی صنعتی و وجود نمک در هوا در ساحل یا استفاده زیاد از نمک در جاده باعث تسریع عمل زنگ زدگی می شود. نم جاده همچنین باعث تسریع در تجزیه رنگ سطوح رنگ شده می شود.

برای حفاظت از خودرو در مقابل زنگ زدگی

● خودرو خود را غالباً شسته سپس واکس بزنید تا خودرو را تمیز نگهدارید.

● همیشه صدمات کوچک به رنگ را کنترل کرده و آن ها را تعمیر نمایید.

● سوراخ های تخلیه آب در لبه پایین درها را باز نگهدارید تا از جمع شدن آب جلوگیری شود.

● زیر بدنه خودرو را از جهت تجمع شن، گرد و خاک و نمک کنترل کنید. در صورت تجمع، هر چه سریع تر، با آب آن ها را شستشو و پاک کنید.

● هرگز مواد زاید، شن و ذرات دیگر داخل اتاق را بوسیله شیلنگ آب بیرون نرانید، این مواد را به وسیله جارو برقی و یا گردگیر تمیز کنید.

● آب یا مایعات دیگر با قطعات الکترونیکی داخل اتاق نبایستی برخورد داشته باشند.

● مواد شیمیایی معمول برای پاک کردن یخ جاده ها به شدت باعث تسریع در زنگ زدگی و پوسیده شدن تجهیزات زیر خودرو، مانند سیستم آگزوز، لوله های بنزین و ترمز، سیم های ترمز، کفی های زیر اتاق و گلگیرهای شوند.

توجه

در زمستان، به طور منظم بایستی زیر خودرو را تمیز نمود.

برای مواظبت بیشتر در جهت جلوگیری از زنگ زدگی و پوسیدگی که ممکن است در بعضی از مناطق لازم باشد با نمایندگی مجاز مشورت نمایید.



نگهداری خودرو

توصیه های نگهداری ۸۴

سیستم خنک کننده موتور ۸۶

کنترل کردن سطح روغن موتور ۸۸

روغن فرمان هیدرولیک ۹۰

روغن ترمز و کلاچ ۹۱

مایع شیشه شوی ۹۱

باتری ۹۲

تسمه ها ۹۲

تعویض شمع ها ۹۳

فیلتر هوا ۹۳

تعویض تیغه های برف پاک کن ۹۴

بازرسی وضعیت ترمز ۹۵

فیوزها ۹۶

مجموعه چراغ جلو و مجموعه چراغ راهنمای جلو ۹۸

لامپ چراغ ها ۹۸

چرخ و لاستیک ۱۰۰

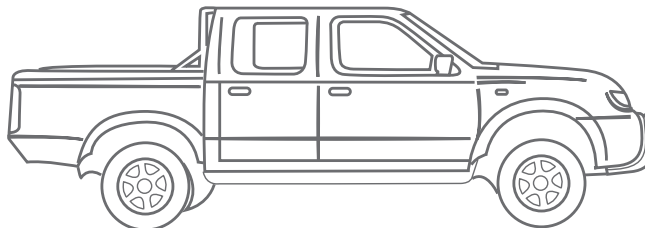

توصیه های نگهداری خودرو

هنگام انجام هر بازدید یا کارهای تعمیراتی در روی خودرو خود، همیشه احتیاط را مراعات کنید تا از صدمات جدی به خودتان و یا صدمه به خودرو جلوگیری شود. مطالب زیر تذکراتی است که بایستی در هنگام کار با دقت مراعات شود.

• خودرو خود را در محلی صاف پارک کنید. ترمز دستی را محکم کشیده و لاستیک ها را به وسیله مانع مهار کنید تا از حرکت خودرو جلوگیری شود. در گیربکس های معمولی دسته دنده را در حالت خلاص (N) قرار دهید.

• هنگام داغ بودن موتور در داخل محفظه موتور کار نکنید. همیشه موتور را خاموش کرده و تا سرد شدن آن صبر کنید.

• اگر بایستی هنگام روشن بودن موتور روی آن کار کنید. دستها، لباس، موها و ابزارها را از فن ها و تسمه فن ها در حال حرکت، دور نگهدارید.

• در هنگام هر گونه جابجایی و تعمیر از خاموش بودن خودرو اطمینان حاصل کنید.

• توصیه می شود قبل از کار روی خودرو خود، کراوات و هر نوع زینت، حلقه، ساعت و غیره را باز کنید.

• اگر مجبور به روشن کردن موتور در فضای بسته مانند گاراژ هستید از تهویه مناسب گازهای خروجی مطمئن شوید.

هرگز در زیر خودرویی که فقط به وسیله جک بالا نگه داشته شده قرار نگیرید. اگر مجبور به کار در زیر خودرو هستید از (چهار پایه) مخصوص زیر خودرو استفاده کنید.

• سیگار، پیپ، شعله و هر نوع جرقه را از بنزین و باتری دور نگهدارید.

• هرگز زمانی که سویچ باز است (ON). سیم و سوکت باتری یا قطعات ترانزیستوری را قطع و وصل نکنید.

• در موتورهای انژکتوری بنزینی (PM)، فیلتر بنزین و لوله های بنزین فقط بایستی توسط تعمیرگاه مجاز سرویس شود به دلیل اینکه در این سیستم، حتی با موتور خاموش هم لوله های بنزین تحت فشار هستند.



هشدار

عدم رعایت این تذکرها یا هر نوع احتیاط معقول دیگر ممکن است منجر به صدمات جدی به اشخاص و یا خودرو گردد.

• دور ریختن نامناسب روغن موتور یا دیگر مایعات خودرو به محیط زیست صدمه می زند.

• همیشه مقررات عمومی مربوط به دور ریختن مایعات خودرو را رعایت کنید.

بخش دو "کارهایی که خودتان می توانید انجام دهید" راهنمایی هایی در باره کارهایی که نسبتاً آسان بوده و صاحب خودرو قادر به انجام آن می باشد ارائه می دهد.

شما بایستی آگاه باشید که سرویس ناقص یا نامناسب می توانند منجر به بد کار کردن خودرو یا گازهای خروجی

بیش از اندازه شود و در گارانتی های خودرو نیز تاثیر بگذارد. اگر در مورد انجام هر کدام از این سرویس ها شک داشتید از تعمیرگاه مجاز خود بخواهید تا آن را انجام دهد.

موتور بنزینی ZG24

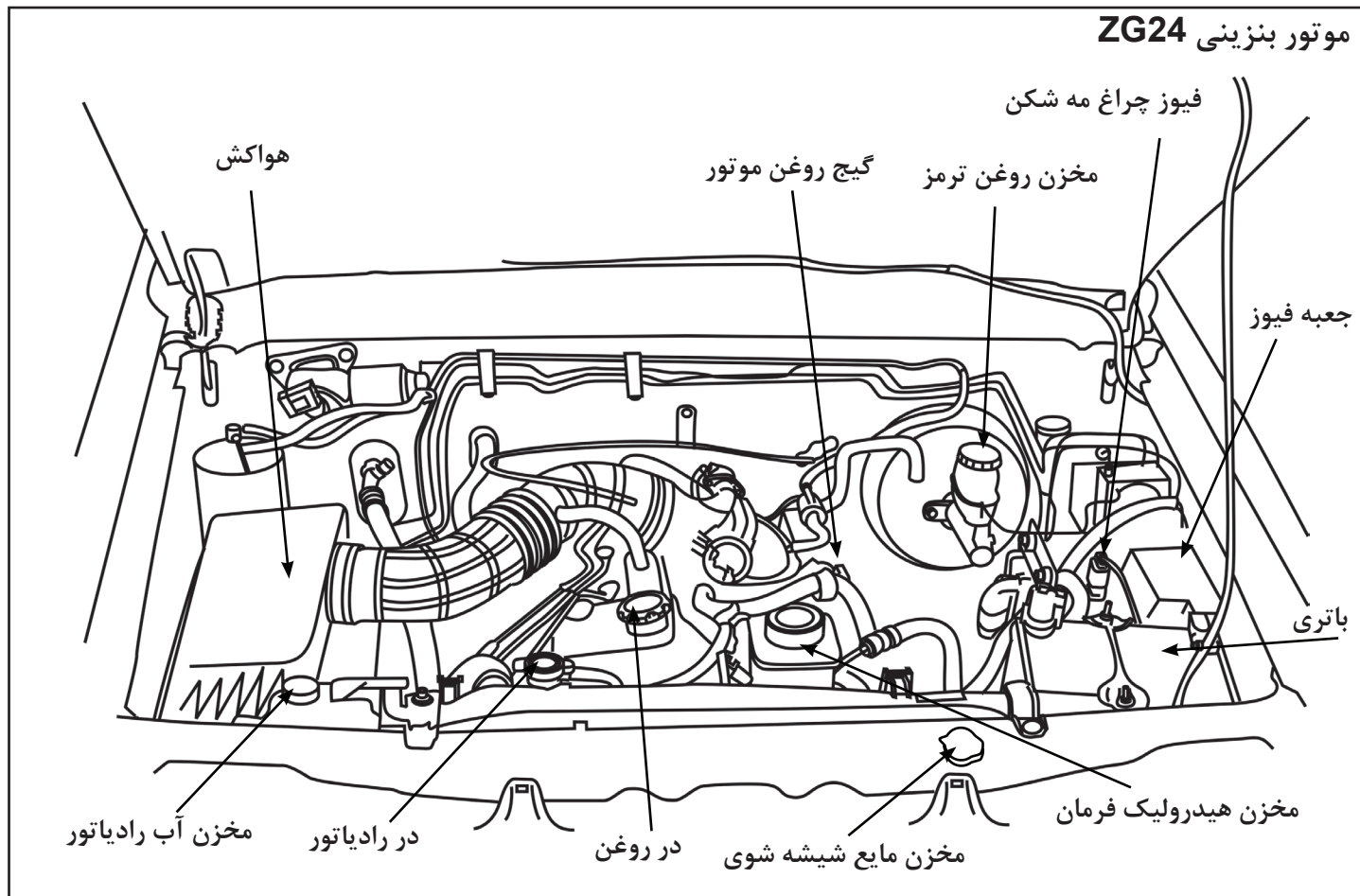

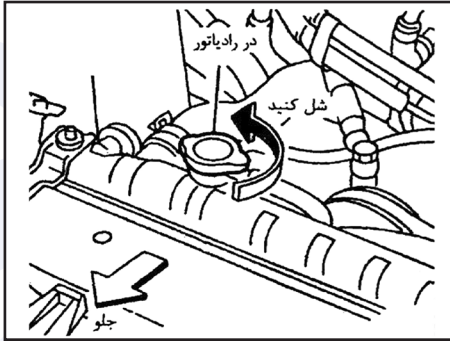

تعویض مایع خنک کننده

- تعمیرات مهم سیستم خنک کننده موتور بایستی توسط تعمیرگاه مجاز انجام گیرد.
- روش کار را می توان در کتاب کار مربوط به سرویس خودرو پیدا نمود.
- سرویس نامناسب می تواند منجر به ضعف کار کرد

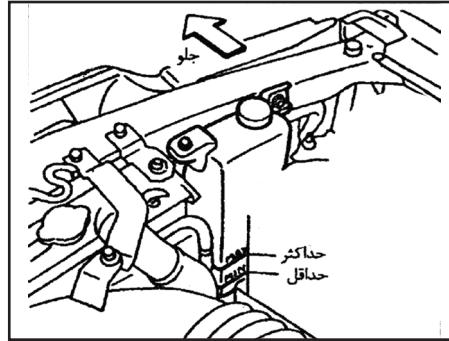

بازدید سطح مایع خنک کننده

هنگامی که موتور سرد است سطح مایع خنک کننده رادیاتور را در مخزن کنترل کنید. اگر سطح مایع از حداقل پایین تر است تا سطح حداکثر مایع اضافه کنید. اگر مخزن خالی بود، سطح مایع را در رادیاتور کنترل کنید (زمانی که موتور سرد باشد). اگر در رادیاتور مایع خنک کننده کافی وجود نداشت، رادیاتور را تا سطح گلوگاه پر کرده و مخزن را نیز تا سطح حداکثر (MAX) پر نمایید.

احتیاط



اگر سیستم خنک کن موتور (رادیاتور) غالباً مایع کم می کند از تعمیرگاه مجاز بخواهید تا آن را کنترل کند.

سیستم خنک کننده موتور

هنگام اضافه کردن یا تعویض مایع خنک کننده از مخلوط کردن ضدیخ اتیلن گلیکول به نسبت متناسب با آن اطمینان حاصل نمایید. مثال هایی در روبرو نشان داده شده است.

هشدار



- هرگز در رادیاتور یا هنگام داغ بودن موتور باز نکنید. سوختگی های شدید می تواند در اثر مایع داغ تحت فشار ایجاد شود.
- تا سرد شدن موتور و رادیاتور صبر کنید. به احتیاط های ذکر شده در بخش "مربوط به وضعیت های اضطراری" مطلب اگر دمای موتور از حد مجاز بالاتر رود مراجعه نمایید.
- ضد یخ موتور سمی است و بایستی با دقت در ظروف مارک دار و دور از دسترس اطفال نگهداری شود.

مادامتشکله	حداقل درجه حرارت بیرون	مایع مخصوص سیستم خنک کننده (ضدیخ)	آب بدون املاح یا آب مقطر
	° C		
	-15	30%	70%
	-35	50%	50%
	-45	55%	45%

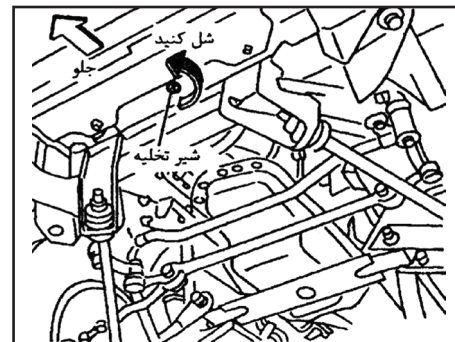
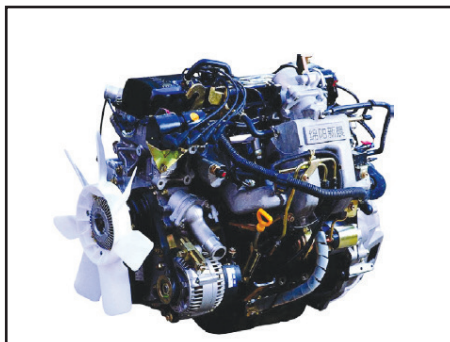

۴. شیرهای تخلیه رادیاتور و تخلیه پوسته موتور را محکم ببندید.

۵. برای اطلاع از مقدار ظرفیت به بخش "اطلاعات فنی" مطلب مربوط به ظرفیت سیستم خنک کننده مراجعه کنید. مخزن مایع خنک کننده را تا علامت حداکثر (MAX) پر کنید سپس در رادیاتور و شیر تخلیه هوا را ببندید.

۶. موتور را روشن کرده تا گرم شدن معمول (نرمال) صبر کنید. سپس به حالت درجا، موتور را ۲ یا ۳ بار گاز دهید. مواظب نشانگر درجه حرارت موتور برای علائمی از گرم کردن موتور باشید.

۷. موتور را خاموش کنید و پس از سرد شدن کامل موتور، رادیاتور را مجدداً تا دهانه (گلوبی) رادیاتور و مخزن رادیاتور را تا سطح حداکثر (MAX) پر کنید.

۸. برای خارج کردن هوا، شیر تخلیه هوا را باز و بسته نمایید. سپس رادیاتور را مجدداً پر کرده و در رادیاتور را ببندید.

۹. شیر تخلیه را از جهت نشستی کنترل کنید.

هشدار

- برای جلوگیری از سوختگی هرگز هنگام داغ بودن موتور مایع خنک کننده را تعویض نکنید.
- هرگز در رادیاتور را هنگام داغ بودن موتور باز نکنید. سوختگی های شدید می تواند در هنگام فرار مایع تحت فشار، ایجاد شود.

۱. روش زیر را برای باز کردن گرفتگی مجاری آب بخاری بکار ببندید.

اهرم کنترل درجه حرارت را در وضعیت حداکثر داغ (HOT) قرار دهید.

۲. در رادیاتور و شیر تخلیه رادیاتور را باز کنید. شیر تخلیه موتور و شیر تخلیه هوا را باز کنید.

۳. سیستم خنک کننده را با شیلنگ آب از طریق رادیاتور شستشوی نمایید.

نکات محیط زیسته



روغن موتور

- محیط زیست را با تعویض بیش از حد روغن آلوده نکنیم
- رنگ روغن به تنهایی ملاک مناسبی برای تشخیص کیفیت روغن موتور و تعویض آن نیست.
- پایه ی اکثر روغن های موتور، نفت خام می باشد. لذا با مصرف بهینه آن در حفاظت از منابع بکوشیم.
- در هنگام تعویض روغن خودرو مراقب نشتی ها بوده و از تخلیه روغن مصرف شده (روغن سوخته) بر روی خاک و آب جداً خودداری کنیم.

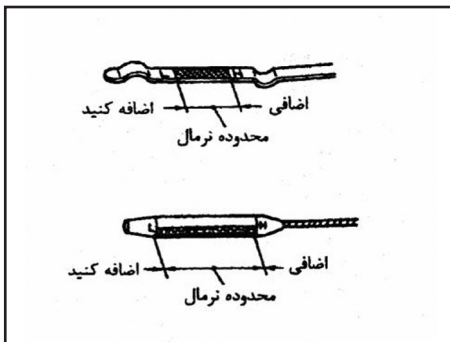

احتیاط



- سطح روغن بایستی مرتباً کنترل شود. کار کردن موتور بدون روغن کافی، موجب صدمه به موتور خواهد شد. این صدمات شامل گارانتی نمیشود.
- اضافه کردن روغن در بین فواصل تعویض روغن یا در زمان آب بندی بستگی به سختی شرایط کارکرد موتور دارد.

کنترل کردن سطح روغن موتور

۱. موتور را روشن کرده و در حالت درجا آن را تا درجه حرارت عادی گرم کنید.
۲. موتور را خاموش کنید. چند دقیقه ای جهت بازگشت روغن به کارتل روغن صبر کنید.
۳. گیج روغن را بیرون آورده و با کهنه تمیز، آن را خشک کنید. سپس گیج روغن را تا آخر جا بزنید.
۴. گیج روغن را بیرون آورده و سطح روغن را کنترل کنید. باید بین علائم "H" و "L" باشد.
- اگر سطح روغن کمتر از علامت "L" بود در روغن را باز کرده و روغن توصیه شده را از طریق دهانه در آن بریزید.
۵. سطح روغن را به وسیله گیج روغن کنترل کنید.





هشدار

- تماس طولانی و تکراری با روغن موتور استفاده شده موجب ایجاد سرطان پوست خواهد شد.
- دقت لازم را برای جلوگیری از تماس مستقیم پوست با روغن استفاده شده انجام گیرد و پس از تماس باید هر چه زودتر با آب و صابون و یا تمیز کننده دست، کاملاً شسته شود.
- روغن موتور را دور از دسترس کودکان نگهدارید.

حفاظت از محیط زیست

آلوده کردن چاه‌ها، رودخانه‌ها و خاک خلاف قانون است. از تجهیزات مجاز جمع‌آوری آشغال و زباله مانند ایستگاه‌های جمع‌آوری بهداشتی و گاراژهایی که تجهیزاتی را که جهت جمع‌آوری روغن سوخته و فیلتر روغن استفاده شده ارائه می‌دهند، استفاده کنید.

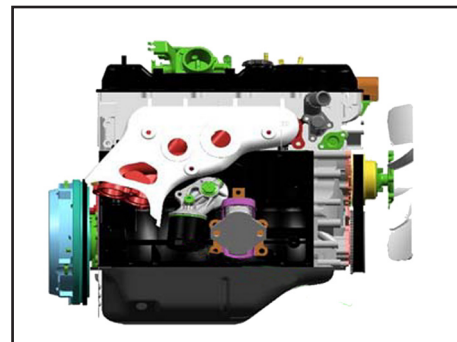
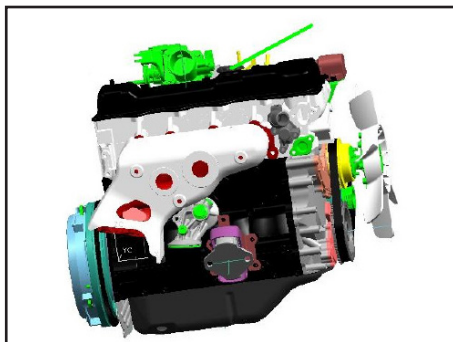

۵. شیر تخلیه را تمیز کرده و همراه با واشر سوار کنید. شیر تخلیه را پس از بستن با آچار سفت کنید. فشار زیاد به کار نبرید.

میزان گشتاور یا سفت کردن:

- ۲۹ یا ۳۹ نیوتن متر (۳ تا ۴ کیلوگرم متر، ۲۲ تا ۲۹ فوت پوند)
- ۶. روغن توصیه شده تازه را مجدداً داخل موتور بریزید و در روغن را بسته و سفت کنید.
- ۷. موتور را روشن کنید.
- اطراف شیر تخلیه را برای نشتی کنترل کنید، در صورت نیاز آن را رفع عیب کنید.
- ۸. موتور را خاموش کرده و برای چندین دقیقه صبر کنید. سطح روغن را با گیج روغن اندازه بگیرید، در صورت نیاز روغن اضافه کنید.

تعویض روغن موتور

۱. موتور را روشن کرده و تا گرم شدن، صبر کنید سپس آن را خاموش نمایید.
 ۲. لگن بزرگ تخلیه ای را در زیر شیر تخلیه قرار دهید.
 ۳. در روغن را باز کنید.
 ۴. شیر تخلیه روغن را با آچار باز کرده و تمام روغن را تخلیه نمایید.
- اگر نیاز به تعویض فیلتر روغن باشد، آن را در همین زمان پیاده و به "تعویض فیلتر روغن" رجوع کنید.



هشدار

مواظب باشید خود را نسوزانید، روغن موتور داغ است. روغن استفاده شده بایستی به گروه مخصوص تخلیه که دارای تجهیزات مناسب هستند تحویل داده شود. مقررات عمومی را رعایت کنید.

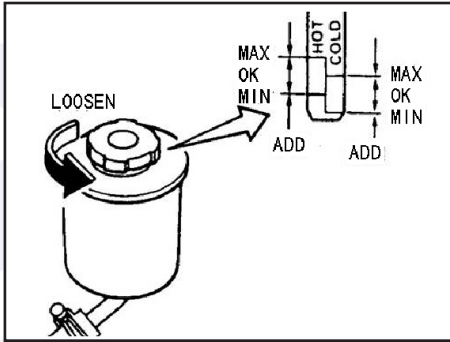

روغن فرمان هیدرولیک

سطح مایع را در مخزن کنترل کنید.
سطح مایع مخزن روغن فرمان هیدرولیک طبق شاخص (علامت -) بروی محور داخل مخزن قابل کنترل می باشد.

احتیاط



- مخزن را بیش از اندازه پر نکنید.
- فقط از روغن های DEXTRON TMIII IID یا مشابه استفاده کنید.

هشدار



روغن فرمان هیدرولیک سمی است و بایستی با دقت در ظروف علامت گذاری شده، دور از دسترس کودکان نگهداری شود.

۳. با کهنه تمیز سطح محل نصب فیلتر روغن را پاک کنید. از جدا و پیاده کردن واشر لاستیکی فیلتر روغن استفاده شده و باقی مانده های آن از محل نصب فیلتر در روی موتور مطمئن شوید.

۴. واشر لاستیکی فیلتر نو را با روغن موتور چرب کنید.
۵. فیلتر روغن را سوار کرده و بپیچانید تا حدی که اندک مقاومت و سفت شدن آن را حس نمایید.

سپس ۲/۳ دور آن را سفت کنید. (دو سوم دور)
۶. موتور را روشن کرده و اطراف فیلتر روغن را در جهت نشستی کنترل کنید. بر حسب نیاز رفع عیب کنید.

۷. موتور را خاموش کرده و چندین دقیقه صبر کنید، سپس سطح روغن را کنترل کنید. در صورت نیاز روغن اضافه نمایید.

نکات محیط زیستی



گریس، روان کارها

گریس و روانکارها عمدتاً دارای عناصری مثل سدیم، کلسیم، آلومینیوم، باریم و مس هستند و به جهت بالا بردن خاصیت گریس در کاهش ساییدگی، ترکیب دی سولفید مولیبدن نیز به آن اضافه شده است لذا مواظب نشستی آن از خودروها و ریزش آن به آب و خاک باشیم.

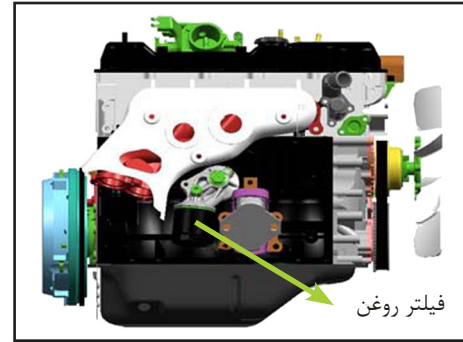

تعویض فیلتر روغن

توجه



فیلتر های روغن استفاده شده بایستی در ایستگاه های تخلیه زباله مجهز به وسایل مناسب تخلیه گردد. توصیه می شود فیلتر روغن خود را در تعمیرگاه مجاز تعویض نمایید.

۱. موتور را خاموش کنید.

۲. فیلتر روغن را با آچار مخصوص فیلتر شل کنید. فیلتر روغن را بوسیله دست گردانده و پیاده کنید.

هشدار



روغن موتور ممکن است داغ باشد. مواظب باشید دست خود را نسوزانید.

نگهداری خودرو

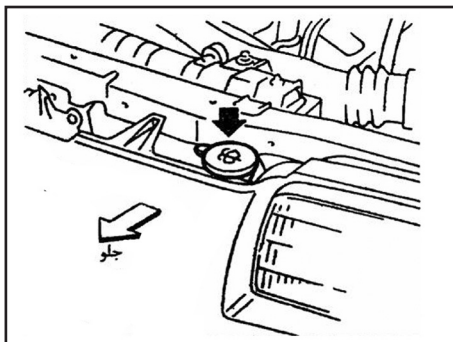

مایع شیشه شوی

سطح مایع شیشه شوی را در مخزن کنترل کرده و در صورت نیاز مایع اضافه کنید. برای پاک کنندگی بیشتر به آب، محلول پاک کننده اضافه نمایید. در فصل زمستان، مایع مخصوص شیشه شوی ضد یخ به آب اضافه کنید. دستور العمل کارخانه سازنده را در ترکیب ضد یخ و آب به کار ببرید.

احتیاط



از ضد یخ مایع خنک کننده موتور (رادیاتور) برای شیشه شوی استفاده نکنید، این کار باعث صدمه به رنگ خواهد شد.

هشدار



ضد یخ سمی است و بایستی در ظروف علامت گذاری شود و دور از دسترس کودکان نگهداری شود.

• از تماس روغن ترمز با سطوح رنگ شده جلوگیری کنید. این عمل باعث صدمه به رنگ خواهد شد. اگر روغن روی نقاط رنگ شده پاشیده شده آن را با آب بشویید.

هشدار



روغن ترمز سمی است و بایستی با دقت در ظروف علامت گذاری شده و دور از دسترس کودکان نگهداری شود.

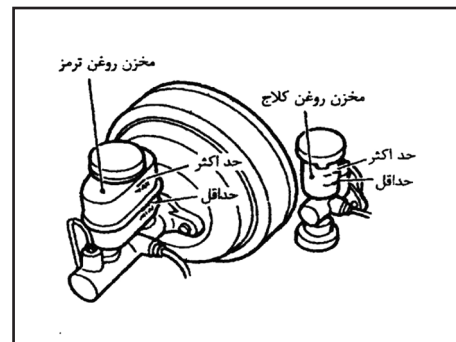

روغن ترمز و کلاچ

سطح روغن را در هر یک از مخازن کنترل کنید. اگر سطح روغن از خط حداقل پایین تر بود یا چراغ هشدار ترمز روشن شد، تا خط حداکثر روغن DOT 4 اضافه کنید. در صورت کم کردن مکرر روغن، سیستم بایستی توسط تعمیرگاه مجاز کنترل شود.

احتیاط



- دوباره پر کردن و کنترل سیستم ترمز بایستی به تعمیرگاه های مجاز سپرده شود، زیرا هم روغن ترمز مناسب و هم اطلاعات فنی مورد نیاز را دارا هستند.
- فقط از روغن نو استفاده کنید. روغن کهنه، نامرغوب یا استفاده شده ممکن است به سیستم ترمز و کلاچ صدمه بزند. استفاده از روغن ترمز نامناسب می تواند به سیستم ترمز آسیب زده و در مسافت ترمز تا توقف کامل تاثیر بگذارد.

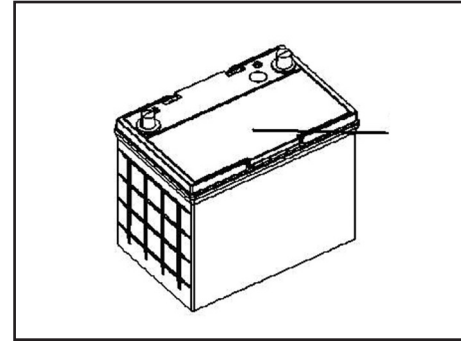

باتری

- سطح باتری را تمیز و خشک نگهدارید.
- هر گونه زنگ زدگی بایستی با محلول جوش شیرین و آب شسته شود.
- از تمیز و محکم بودن اتصالات اطمینان حاصل کنید.
- اگر خودرو برای مدت طولانی مورد استفاده قرار نمی گیرد، سر باتری منفی را از باتری جدا کنید تا از خالی شدن باتری جلوگیری کند.
- برای جلوگیری از آسیب باتری هرگز باتری را پیاده و نیز مایع به آن اضافه ننمائید.
- اگر باتری کار نمی کند به نمایندگی های مجاز سایپایدک مراجعه نمائید.
- به نکات ذکر شده بر روی برچسب هشدار نصب شده بر روی باتری توجه فرمائید.

هشدار



باتری را در معرض شعله یا جرقه الکتریکی قرار ندهید. چون هیدروژن تولید شده توسط باتری قابل انفجار است. مایع باتری نباید با پوست، چشم، پارچه یا سطوح رنگ شده تماس داشته باشد. پس از دست زدن به باتری، سر باتری، از دست زدن به چشمان خود جدا خودداری نمایید دست های خود را کاملاً بشوید اگر اسید با چشم، پوست یا لباس شما تماس پیدا کرد فوراً با آب آن را برای مدت ۱۵ دقیقه شستشو داده و از دستورالعمل های پزشکی کمک بگیرید.

باتری را از دسترس کودکان دور نگه دارید.

استارت با باتری کمکی

اگر استارت با باتری کمکی لازم باشد به "استارت با باتری کمکی" در بخش "وضعیت های اضطراری" رجوع کنید. اگر موتور با استفاده از باتری کمکی روشن نشد. ممکن است مجبور به تعویض باتری با تعمیرگاه مجاز تماس بگیرید.

نکات محیط زیسته



باتری

از مهم ترین آلاینده های باتری خودرو سرب و اسید سولفوریک می باشد لذا باتری های کهنه و بی استفاده را نباید در طبیعت رها نمود بلکه باید آن ها را در اختیار مراکز مجاز قرار دهیم.

تسمه ها

- از بسته بودن سویچ (OFF) اطمینان حاصل کنید.
۱. وضعیت ظاهری هر یک از تسمه ها را از نظر فرسودگی، بریدگی، سوختگی یا شل بودن کنترل کنید. اگر تسمه شل بوده یا در شرایط مناسبی قرار نداشته باشد آن را توسط تعمیرگاه مجاز تنظیم یا تعویض کنید.
 ۲. بطور منظم تسمه ها را از نظر وضعیت و سفتی طبق برنامه نگهداری در این کتابچه مورد بازدید و بازرسی قرار دهید.

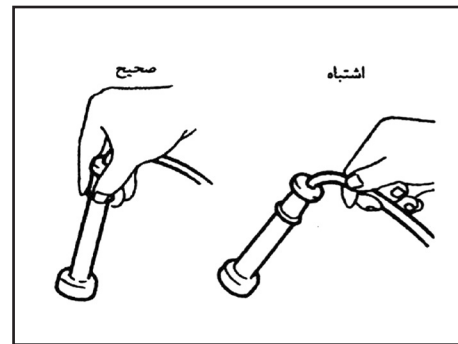
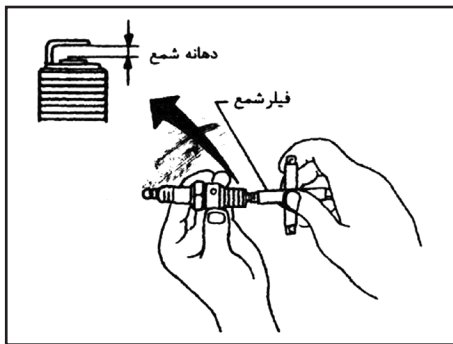
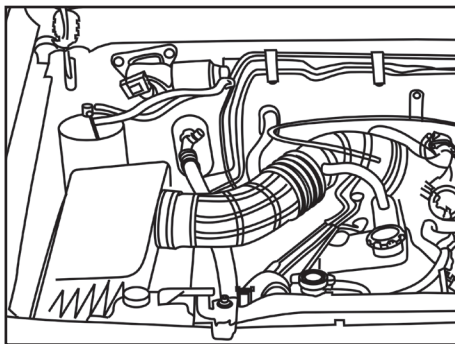

فیلتر هوا

فیلتر را از نظر کثیف بودن کنترل کنید. اگر کثیف بود، آن را تمیز کنید تا گرد و غبار خارج شود. توصیه می‌شود فیلتر طبق زمان بندی در بخش "برنامه نگهداری" تمیز یا تعویض شود. هنگام تمیز کردن یا تعویض فیلتر محفظه فیلتر و داخل آن را با پارچه نم دار تمیز کنید.

احتیاط

هنگام سوار کردن شمع، ابتدا با دست دو یا سه دور آن را پیچانده و بعد با آچار شمع سفت کنید.

میزان سفت کردن (گشتاور) مجاز شمع ها

۲۰ تا ۲۹ نیوتن متر

(۲ تا ۳ کیلوگرم، ۱۴ تا ۲۲ فوت پوند)

۵. وایرها را مجدداً در محل اولیه روی شمع ها جا بزنید.

هشدار



روشن کردن موتور بدون فیلتر هوا می‌تواند منجر به سوختگی شما یا دیگران گردد. فیلتر هوا علاوه بر آنکه هوا را تمیز می‌کند از کمپرس زدن شعله به بالا، در اثر پس زدن موتور جلوگیری می‌کند. اگر فیلتر سوار نباشد و موتور پس بزند، ممکن است دچار سوختگی شوید. بدون فیلتر رانندگی نکرده و هنگام کار روی موتورها بدون فیلتر مواظب باشید.

تعویض شمع ها

از بسته بودن سویچ (OFF) و نیز از بالا بودن ترمز دستی اطمینان حاصل کنید.

۱. وایرها را از شمع ها جدا کنید. محل قرار گرفتن هر وایر را یادداشت کنید.

هنگام جدا کردن همیشه از غلاف و پایه سر شمع گرفته و آن را جدا کنید.

تمام وایرها از جهت محل قرار گرفتن علامت بزنید.

۲. به وسیله آچار شمع، شمع ها را باز کنید.

۳. با فیلر، دهانه شمع های نو را کنترل کنید. (در بخش "اطلاعات فنی" اندازه دهانه شمع ها ارائه شده است. بر

حسب نیاز اندازه دهانه شمع ها را تنظیم کنید.

۴. شمع ها را سوار کنید.

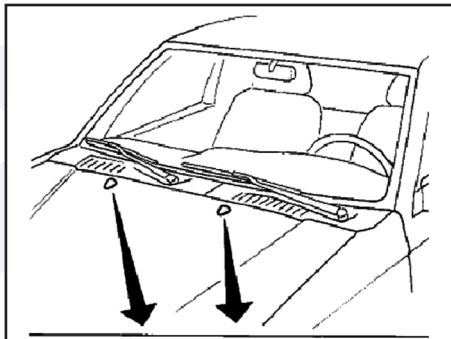

نازل شیشه شوی شیشه جلو



سوزنی شیشه شور

توجه



هنگام واکس زدن در موتور مراقب چشم شیشه شور باشید. وارد شدن واکس موجب گیر کردن یا بدکار کردن شیشه شوی می شود. اگر واکس وارد شیشه شوی شد، آن را با سوزن یا یک سنجاق کوچک تمیز کنید.

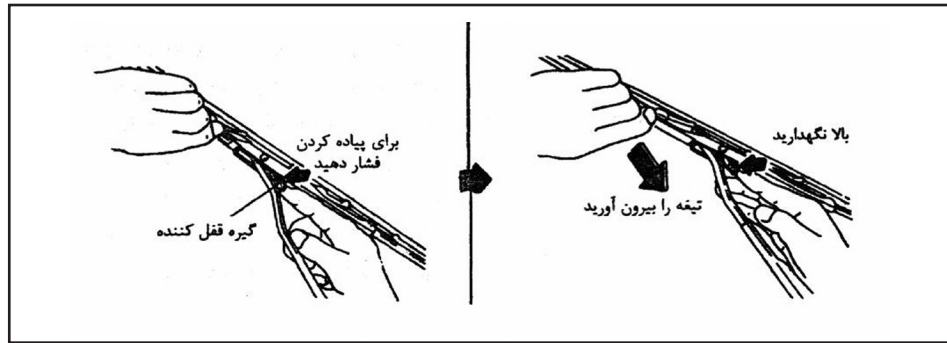

۲) تعویض تیغه

۱. بازوی تیغه را بلند کنید.
۲. گیره قفل کننده را با فشار بالا نگهدارید. سپس تیغه را بیرون آورید.
۳. تیغه جدید را داخل بازوی تیغه کرده و فشار دهید تا با صدای تقه در جای خود قرار گیرد.

احتیاط



پس از تعویض تیغه، بازوی تیغه را به محل اولیه برگردانید در غیر این صورت هنگام باز کردن در موتور، برف پاک کن ممکن است دچار صدمه شود. از تماس تیغه با شیشه جلو مطمئن شوید در غیر این صورت بازوی برف پاک کن در اثر فشار باد ممکن است دچار صدمه شود.

تعویض تیغه های برف پاک کن

۱) تمیز کنندگی

اگر پس از استفاده از برف پاک کن و شیشه شوی، شیشه کاملاً پاک نمی شود و یا اگر برف پاک کن هنگام کار، بریده بریده پاک می کند، واکس و چربی یا مواد دیگر ممکن است روی تیغه و یا شیشه باقی مانده باشد. قسمت بیرونی شیشه را با محلول شیشه شوی یا مواد پاک کننده رقیق دیگر، تمیز کنید. اگر شیشه تمیز شده باشد پس از آب کشی قطرات آب روی شیشه تشکیل نمی شود. تیغه ها را با پارچه آغشته به محلول شیشه شوی یا پاک کننده رقیق دیگر، تمیز کرده و آبکشی نمایید. اگر پس از تمیز کردن تیغه و شیشه، برف پاک کن، شیشه را شفاف تمیز نمی کند تیغه های برف پاک کن را تعویض کنید.

علت خارج شدن فشار مکش از بوستر ترمز) باید کمی پایین تر برود.
۵. اگر ترمز به نحو بالا عمل نکرد به نمایندگی مجاز مراجعه کنید.

بازرسی وضعیت ترمز

ترمز دستی

در بازه های زمانی مختلف کارکرد ترمز دستی را با توقف بر شیب تپه ها و نگه داشتن خودرو تنها با استفاده از ترمز دستی، کنترل نمائید. چنانچه خودرو توسط ترمز دستی به صورت مناسب ثابت نمی ماند، به نمایندگی های مجاز سایپایدک مراجعه نمائید.

پدال ترمز

چنانچه پدال ترمز به طور ناگهانی پائین تر از حالت عادی باشد و پدال حالت اسفنجی پیدا کرده است و مسافت توقف خودرو بیشتر شده به نمایندگی های مجاز سایپایدک مراجعه نمائید.

بوستر ترمز

کار بوستر ترمز را به ترتیب زیر کنترل کنید:

۱. با موتور خاموش پدال ترمز را چندین بار فشار دهید تا از تغییر نکردن مقدار حرکت پدال ترمز مطمئن شوید.
۲. در حالی که پدال را فشرده و نگه داشته اید، موتور را روشن کنید. پدال باید کمی پایین رود.
۳. در حالی که همچنان پدال را نگه داشته اید، موتور را خاموش کنید. برای مدت ۳۰ ثانیه پدال را همچنان نگهدارید، ارتفاع پدال نباید تغییر کند.
۴. موتور را برای ۱ دقیقه بدون آنکه پدال را فشار دهید، روشن نگهدارید، حال موتور را خاموش کنید و پدال را چندین بار فشار دهید. پدال با هر بار فشرده شدن (به

نکات محیط زیسته



لنت ترمز اصفحه کلاچ

به رغم رعایت قانون ممنوعیت استفاده از مواد دارای آزبست و استفاده از لنت های ترمز/ صفحه کلاچ با الیاف جایگزین آزبست در تمامی محصولات گروه خودرو سازی سایپا، متاسفانه در بازار غیردولتی لنت های ترمز/صفحه کلاچ وارداتی غیرمجاز به وفور یافت می شوند. لذا توصیه می شود در هنگام تعویض لنت های ترمز / صفحه کلاچ ترجیحا به یکی از نمایندگی های مجاز مراجعه نموده و یا در هنگام خرید این قطعات به عبارت (Free Asbestos) توجه نمایید.

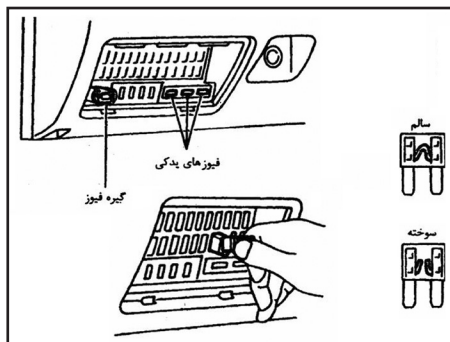

محفظه اتاق

اگر وسیله ای از وسایل الکتریکی کار نکرد، به دنبال فیوز قطع شده آن وسیله باشید.

۱. از خاموش بودن سویچ خودرو و نیز چراغ های جلو مطمئن شوید.
۲. درپوش جعبه فیوزها را باز کنید.
۳. فیوزها را با گیره بیرون بیاورید.
۴. اگر فیوز سوخته بود آن را با فیوز نو تعویض کنید.
۵. اگر فیوز جدید نیز سوخت و قطع شد، سیستم برقی خودرو باید توسط تعمیرگاه مجاز بازدید و تعمیر شود.

احتیاط



آمبر فیوزها در روی در جعبه فیوز مشخص شده است هرگز از فیوز آمبر بالا استفاده نکنید.

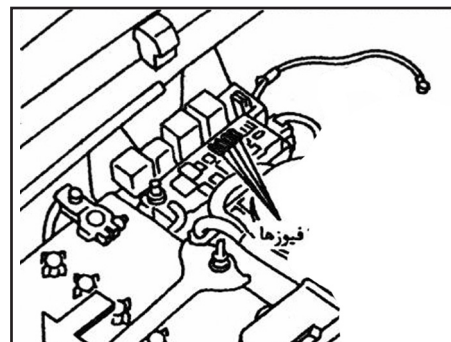

فیوزها

محفظه موتور

اگر وسیله ای از وسایل الکتریکی کار نکرد، به دنبال فیوز قطع شده آن وسیله باشید.

۱. از خاموش بودن سویچ خودرو و چراغ های جلو مطمئن شوید.
۲. در موتور را باز کنید.
۳. در جعبه فیوزها را باز کنید.
۴. فیوز را با گیره سوزن بیرون می آورید.
۵. اگر فیوز سوخته بود آن را با فیوز نو تعویض کنید.
- آمبر فیوزها در روی جعبه فیوز مشخص شده است هرگز از فیوز آمبر بالاتر استفاده نکنید.
۶. اگر فیوز جدید نیز سوخت و قطع شد، سیستم برقی خودرو بایستی توسط نمایندگی مجاز بازدید و تعمیر شود.

نگهداری خودرو

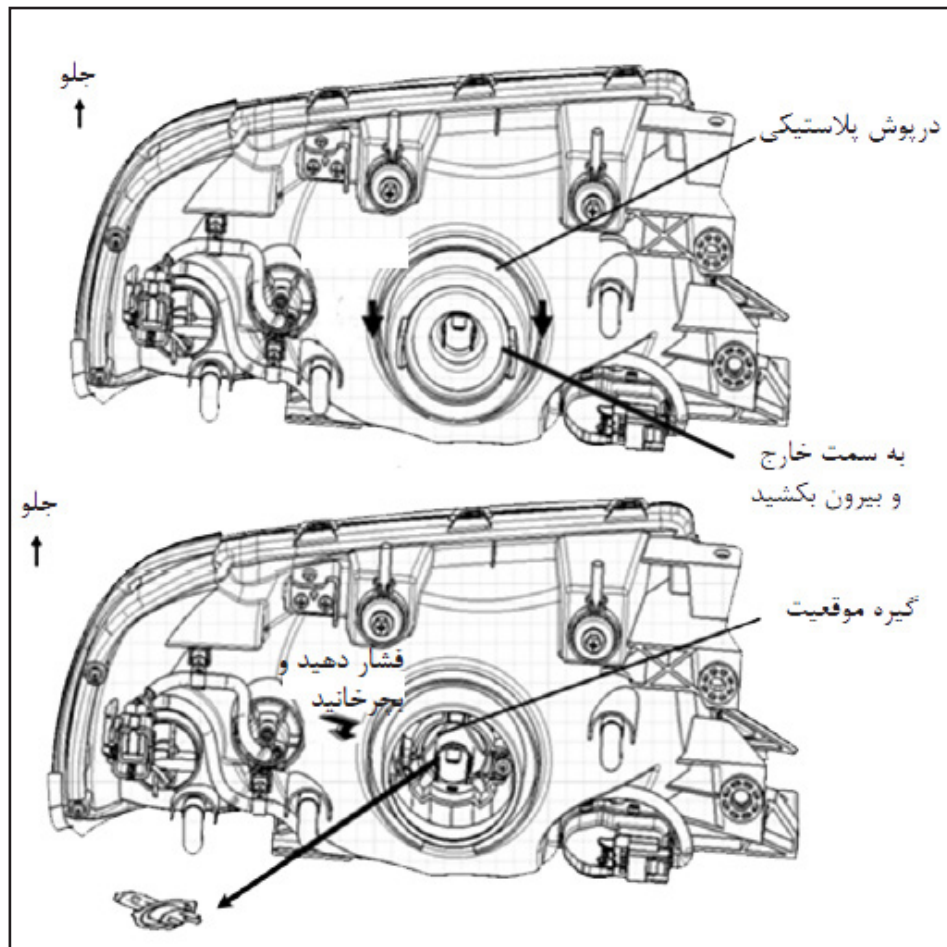

در چراغ جلو از حباب های لامپ که قابلیت جابه جایی دارند استفاده می شود. حباب لامپ را می توان از درون محفظه موتور بدون خارج کردن مجموعه چراغ تعویض نمود.

احتیاط



گاز هالوژن با فشار زیاد درون حباب لامپ هالوژنی بطور کامل آب بندی شده است. حباب لامپ ممکن است در صورت خراش شیشه آن یا افتادن آن بشکند. هرگز پوشش شیشه ای حباب لمس نکنید.

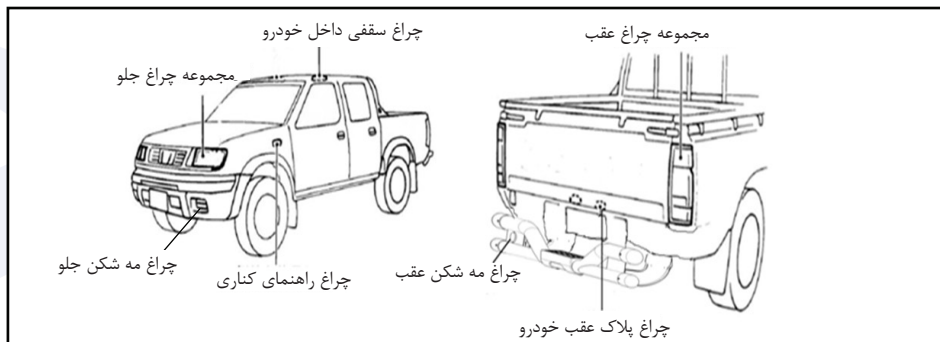

تعویض لامپ چراغ جلو

۱. کابل منفی باتری را جدا کنید.
 ۲. اتصال یا سوکت برق را از انتهای لامپ جدا کرده و در لاستیکی را باز کنید.
 ۳. پین نگه دارنده را فشار داده و بچرخانید تا آزاد شود.
 ۴. لامپ چراغ جلو را باز کنید.
 ۵. لامپ نو را برعکس روش باز کردن ببندید.
- در لاستیکی را با فشار جا بزنید به طوریکه لبه آن با بدنه چراغ تماس پیدا کند.

مورد	(W) وات
لامپ چراغ راهنما جلو	۲۱
لامپ چراغ موقعیت جلو	۴/۵
لامپ چراغ راهنمای کناری	۵
لامپ چراغ مه شکن جلو	۵۵

مجموعه چراغ عقب	مورد
چراغ راهنما	۲۱
چراغ ترمز	۲۱/۵
مه شکن عقب	۲۱
چراغ پلاک عقب	۵
چراغ داخل خودرو	۱۰
چراغ مطالعه	۸

احتیاط



- حباب لامپ را لمس نکنید.
- شماره وات لامپ تعویضی را مطابق لامپ اصلی انتخاب کنید ۶۰ / ۵۵ وات
- تنظیم محور نور چراغ پس از تعویض لامپ ضروری نیست در صورت نیاز به تنظیم با نمایندگی مجاز تماس بگیرید.
- برای جلوگیری از ورود گرد و غبار به داخل چراغ های جلو و کم شدن کارایی آن لامپ چراغ جلو را بلافاصله پس از بیرون آوردن جا بزنید.

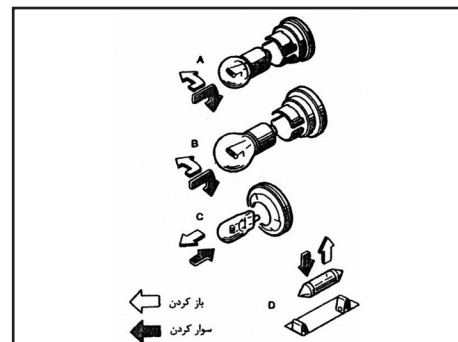
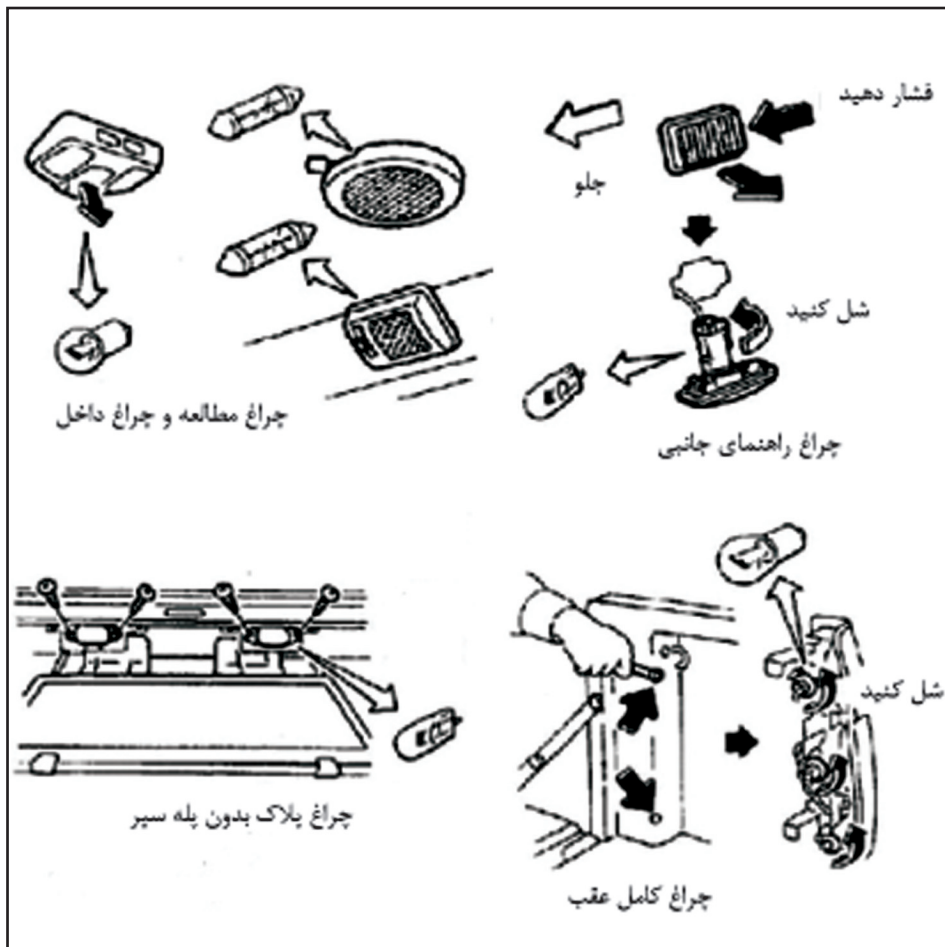

روش تعویض

بقیه چراغ ها یکی از انواع C, B, A یا D هستند. هنگام تعویض لامپ ابتدا طلق و یا قاب را باز کنید.

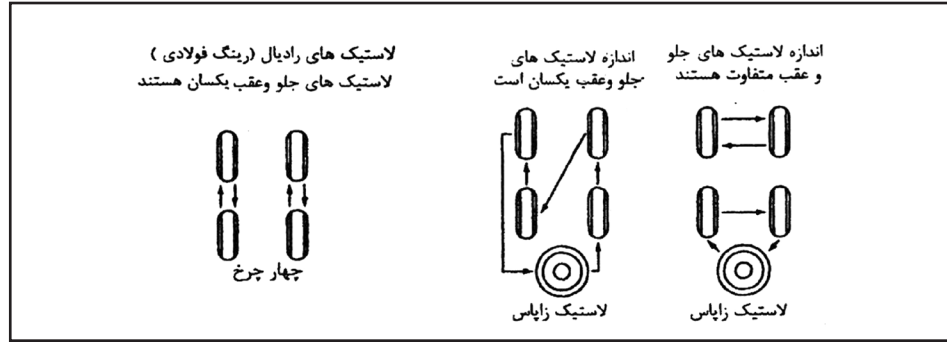
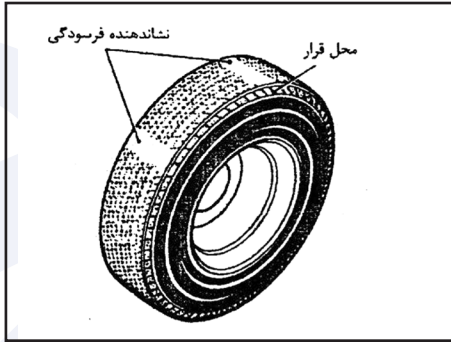

هشدار



نحوه و عمل نادرست در انتخاب لاستیک، جازدن، و نگهداری و تعمیرات می تواند در ایمنی خودرو تأثیر گذاشته و خطر تصادف و مجروح شدن را بیشتر کند. اگر ابهامی بود با نمایندگی مجاز یا کارخانه سازنده لاستیک مشورت کنید.

فرسودگی و خرابی لاستیک ها

لاستیک ها باید هر چند مدت یکبار از نظر ساییدگی ترک خوردگی، ورم کردن و یا گیر کردن چیزی در لای آج ها، بازدید شوند. اگر فرسودگی زیاد، ترک خوردگی، ورم کردن یا بریدگی عمیق مشاهده شد، لاستیک را فوراً تعویض کنید. لاستیک های اصلی را در کارخانه با نشان دهنده فرسودگی آج تجهیز کرده اند. وقتی آج لاستیک تا سطح خط نشان دهنده، ساییده شده، لاستیک را تعویض کنید.

آن به مدت سه ساعت یا بیشتر پارک شده یا بیش از ۱/۶ کیلومتر راه نرفته باشد. فشار ناکافی باد لاستیک می تواند منجر به داغ شدن و خرابی لوازم چرخ شود. کمبود فشار باد لاستیک در ساعت های زیاد ممکن است باعث جدا شدن آج و حتی ترکیدن لاستیک شود.

جابجایی لاستیک ها

توصیه می شود جابه جایی لاستیک ها برای تک دیفرانسیل در هر ۱۰۰۰۰ کیلومتر و دو دیفرانسیل در هر ۵۰۰۰ کیلومتر انجام پذیرد. برای اطلاع از روش تعویض لاستیک ها به مطلب پنچر شدن لاستیک در بخش "وضعیت های اضطراری" مراجعه کنید.

• پس از جابه جایی لاستیک ها، فشار باد لاستیک ها را تنظیم کنید.

چرخ ها و لاستیک ها

اگر لاستیک شما پنچر شده است به بخش "وضعیت های اضطراری" مراجعه کنید. هر چند مدت یکبار فشار باد لاستیک ها را کنترل کنید (شامل لاستیک زاپاس). فشار باد لاستیک ها را باید زمانی اندازه گرفت که چرخ ها سرد باشند فشار باد لاستیک سرد، در جعبه داشبورد یا ستون وسط سمت راست راننده، به وسیله برچسب مشخص شده است.

احتیاط



فشار نادرست ممکن است تأثیر بدی روی عمر لاستیک و هدایت خودرو داشته باشد.

فشار سرد

فشار سرد به فشار باد لاستیکی گفته می شود که خودرو

عمر لاستیک

عمر لاستیک را بخاطر داشته باشید. عمر لاستیک نباید از ۶ سال بیشتر باشد بدون توجه به اینکه مورد استفاده قرار گرفته یا نگرفته باشد. عمر لاستیک ها همانند فرسودگی باید در تعیین وضعیت لاستیک ها مورد توجه قرار گرفته و در دفعات بیشتری مورد کنترل و بالانس توسط تعمیرکار خبره قرار گیرد. ضربات وارد شده به لاستیک در اثر تصادف را (هر چند که جزئی باشد) با تعمیرکار در میان بگذارید.

تعویض لاستیک ها و رینگ ها

هنگام تعویض لاستیک از مشابه اصلی (از نظر اندازه حد سرعت و تحمل فشار) استفاده کنید. نوع و سایز توصیه شده در مطلب چرخ ها و لاستیک ها در بخش اطلاعات فنی ارائه شده است. استفاده از لاستیک و چرخ به غیر از آنچه توصیه شده، یا استفاد از دو نوع لاستیک از نظر ساخت یا شکل آج می تواند تاثیر زیان آوری روی سواری، ترمز، کنترل، فاصله از زمین، فاصله چرخ تا بدنه، فاصله زنجیر تا بدنه، سرعت سنج، تنظیم محور نور چراغ جلو و ارتفاع سپر بگذارد.

توجه

بعضی از این تأثیرات می تواند منجر به تصادف و مصدومیت جدی افراد شود.

اگر رینگ ها به هر دلیلی تعویض شدند همیشه از رینگ استفاده کنید که به ابعاد خارج از محور آن به اندازه رینگ اصلی باشد هر رینگی با ابعاد خارج از محور متفاوت با اصلی می تواند باعث فرسودگی زود هنگام لاستیک، پایین آمدن کنترل در خودرو و اختلال در کار دیسک ترمز یا پمپ ترمز گردد. این اختلال می تواند منجر به کم شدن کارایی ترمز یا فرسودگی زود هنگام لنت های ترمز شود.

هشدار

هرگز از رینگ و لاستیک های تغییر شکل یافته حتی اگر تعمیر هم شده باشد، استفاده نکنید. این رینگ و لاستیک ها ممکن است عیب ساختاری داشته و بدون هیچ علامتی دچار از کار افتادگی شوند.

احتیاط

همیشه از یک سایز با یک نوع ساختار و شکل و آج در هر چهار چرخ استفاده کنید. عموماً نام چنین کاری منجر به اختلال در هم خوانی دو دیفرانسیل شده که در نتیجه باعث فرسودگی زیاد لاستیک و احتمالاً خرابی گیربکس، دنده کمک و دنده های دیفرانسیل خواهد شد.

برای لاستیک زاپاس فقط از نوع مشخص شده برای مدل های دو دیفرانسیل استفاده کنید.

بالانس چرخ ها

چرخ های بالانس نشده می توانند در کنترل خودرو و عمر لاستیک ها تاثیر بگذارند حتی با استفاده معمولی نیز چرخ ها، می توانند از بالانس خارج شوند. بنابراین در صورت نیاز بایستی بالانس شوند.

نگهداری از چرخ ها

- برای نگهداری از وضع ظاهر چرخ ها، هنگام شستشوی خودرو، چرخ ها را نیز بشویید.
- قسمت داخلی چرخ ها را هنگام تعویض چرخ ها و یا هنگام شستشوی زیر خودرو، تمیز کنید.
- هنگام شستشوی چرخ ها از تمیز کننده های سایند استفاده نکنید.
- رینگ چرخ ها را مرتباً از جهت فرو رفتگی یا زنگ زدگی کنترل کنید. این عیوب ممکن است باعث کم شدن فشار و خرابی آج لاستیک ها شوند.
- توصیه می شود در مکان هایی که در زمستان از نمک استفاده می کنند چرخ ها واکس زده شوند.

زنجیر چرخ ها

استفاده از زنجیر چرخ به موجب قوانین در بعضی از نقاط ممنوع است. قبل از سوار کردن زنجیر قوانین محلی را کنترل کنید. هنگام سوار کردن زنجیر از مناسب بودن اندازه آن ها نسبت به اندازه لاستیک خود مطمئن و آن ها را

نکات محیط زیسته



لاستیک

- اگر فقط یک لاستیک خودرو به اندازه ۶ درجه psi (تقریباً معادل ۴/۰ بار) کم باد بوده و فشار باد بقیه چرخ های آن تنظیم شده باشد، در این صورت باز هم مصرف سوخت آن خودرو به اندازه ۳ درصد افزایش یافته و عمر مفید تایر کم باد کاهش خواهد یافت.

- با تنظیم فشار باد لاستیک ها، می توان مصرف سوخت را تا ۶ درصد کاهش دهیم.

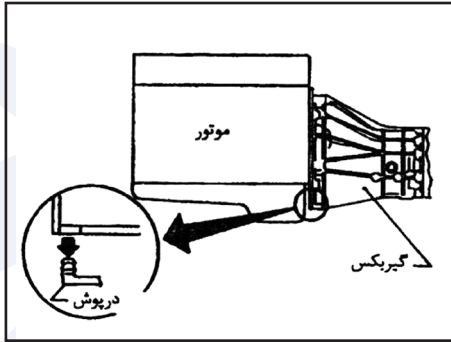

پوسته کلاچ کنترل آب گرفتگی

هنگام رانندگی در آب عمیق و یا گل، پوسته کلاچ را از جهت ورود آب کنترل کنید. این کار با برداشتن درپوش واقع در زیر پوسته میسر می شود. پس از کنترل کردن از سوار کردن مجدد درپوش اطمینان حاصل کنید.

برابر دستورالعمل کارخانه سازنده مورد استفاده قرار دهید. اگر سازنده استفاده از زنجیر سفت کن را توصیه نموده است از آن استفاده کنید تا از سفت و جذب بودن زنجیر مطمئن شوید. برای جلوگیری از صدمه به گلگیر و زیر خودرو قلاب و دیگر ملحقات زنجیر را کاملاً مهار کرده و یا بردارید. به علاوه رانندگی باید با سرعت کمتری انجام گیرد در غیر این صورت خودرو ممکن است صدمه دیده یا کنترل خودرو با اشکال مواجه شود.

هرگز زنجیر چرخ را روی لاستیک های زاپاس سایز کوچک سوار نکنید.

زنجیر چرخ فقط باید روی لاستیک های چرخ عقب بسته شود و نه روی لاستیک های جلو.

با زنجیر چرخ روی جاده آسفالت بدون برف رانندگی نکنید. رانندگی با زنجیر در چنین شرایطی می تواند باعث صدمه به سیستم های مکانیکی مختلف خودرو، به علت فشار بیش از حد شود. هنگام رانندگی در جاده آسفالت فقط از وضعیت تک دیفرانسیل استفاده کنید.



سرویس های ادواری

نگهداری عمومی ۱۰۴

نگهداری دوره ای ۱۰۶

نگه داری تحت شرایط سخت رانندگی ۱۱۱

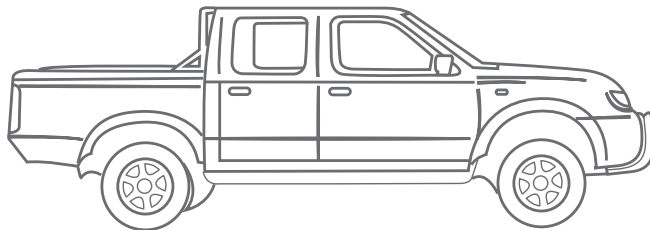

نیازمندی های نگهداری

خودرو شما به گونه ای طراحی شده که به حداقل تعمیرات نیاز داشته و فواصل سرویس ها نیز طولانی باشد، تا هم در وقت و هم در هزینه شما صرفه جویی شود. گرچه بعضی از نگهداری های روزانه و دوره ای واجب نیز باید انجام گیرد تا خودرو شما از نظر مکانیکی، گازهای خروجی و کارکرد موتور در شرایط خوبی بماند اما: اطمینان از انجام نگهداری عمومی و نگهداری های مخصوص این خودرو، در حیطه وظایف صاحب خودرو می باشد.

شما به عنوان صاحب خودرو تنها کسی هستید که می توانید رسیدگی ها و انجام امور نگهداری خودرو خود را تضمین کنید. بنابر این شما یک حلقه کلیدی در زنجیره نگهداری خودرو خود می باشید.

نگهداری عمومی

نگهداری عمومی مواردی است که روزانه بایستی مورد بازدید قرار گیرد. این بازدید ها برای ادامه کارکرد درست خودرو الزامی و ضروری است. انجام مرتب این دستورالعمل ها به نحوی که قبلاً شرح داده شده از وظایف دارنده خودرو می باشد این بازدید و بازرسی ها می تواند توسط خودرو شما، تعمیرکار مجاز و یا اگر ترجیح دهید به وسیله نمایندگی مجاز انجام گیرد.

بازدیدهای دوره ای

موارد نگهداری اعلام شده در این بخش نیاز به سرویس های منظم دوره ای دارند. اما در شرایط سخت و سنگین استفاده از خودرو، نگهداری و سرویس های اضافی و بیشتری باید انجام گیرد.

برای سرویس به کجا باید مراجعه شود؟

اگر نیاز به سرویس داشته یا خودرو شما به نظر معیوب آید، بایستی برای کنترل و تعمیر به نمایندگی مجاز مراجعه کنید.

تعمیرکاران نمایندگی های مجاز متخصصین تعلیم دیده ای هستند که با دریافت اطلاعات روز توسط بولتن ها و دوره های آموزشی مکرر در تعمیرگاه، از آخرین اطلاعات سرویس و تعمیرات برخوردار می باشند. نمایندگی مجاز بهترین کار ممکن را با بهترین کیفیت در جهت نگهداری از خودرو شما به نحو قابل قبول و با صرفه انجام خواهد داد.

نگهداری عمومی

ضمن استفاده روزانه از خودرو، نگهداری عمومی نیز بایستی به طور مرتب به نحوی که در این بخش شرح داده می شود انجام گیرد. اگر صدا، بو یا لرزش غیر معمولی را در خودرو احساس نموده اید، سعی کنید علت آن را پیدا کرده و یا از نمایندگی مجاز بخواهید تا فوراً این کار را برای شما انجام دهد. به علاوه شما باید نظر خود را در مورد اینکه آیا نیازی به تعمیرات وجود دارد یا خیر

اعلام نمایید. هنگامی که بازدید یا کارهای تعمیراتی انجام می دهید باید به بخش "کارهایی که خودتان میتوانید انجام دهید" (مطلب احتیاط های نگهداری) مراجعه و آن ها را با دقت رعایت کنید.



اطلاعات اضافی تر در ادامه موارد ذکر شده در بخش "کارهای که خودتان می توانید انجام دهید" با علامت ** مشخص و ارائه شده است

قسمت بیرون خودرو

موارد نگهداری ذکر شده در این قسمت باید در فواصل زمانی معین انجام شود. مگر اینکه طریق دیگری اعلام شده باشد.

لاستیک ها: فشار باد لاستیک ها و زاپاس را با اندازه گیر (درجه باد) مرتباً و هنگام مراجعه برای سرویس کنترل کرده و در صورت نیاز برابر فشار مشخص شده تنظیم نمایید. لاستیک ها را به دقت از نظر صدمه دیدگی، بریدگی و فرسودگی زیاد، نیز بازدید نمایید.

تیغه های برف پاک کن: اگر برف پاک کن درست تمیز نمی کند تیغه های برف پاک کن را از نظر ترک و فرسودگی بازدید نمایید.

درهای جانبی و در موتور: درها، در موتور و در پشتی عقب را از نظر باز و بسته شدن بازدید نمایید همچنین از درست بسته شدن لولا و قفل ها اطمینان حاصل نموده و در صورت نیاز آن ها را روغن کاری نمایید، زبانه محافظ قفل در



احتیاط

زمانیکه بازدید یا تعمیر بر روی خودرو انجام می دهید می بایست مراقب باشید تا آسیب جدی به خود یا خودرو وارد نگردد. موارد کلی احتیاط در این خصوص در زیر به تفصیل آمده است:

- خودرو خود را در سطح صاف پارک نمائید و ترمزدستی را بکشید و دنده خودرو را در حالت خلاص قرار دهید.
- زمانیکه در محفظه موتور کاری انجام می دهید. موتور را خاموش کرده و صبر کنید تا موتور خنک شود.
- هنگامیکه تعمیر یا جابه جایی بر روی خودرو صورت می گیرد از خاموش بودن خودرو و قرار گرفتن سوئیچ در وضعیت OFF اطمینان حاصل کنید.
- زمانیکه لازم است در حالت موتور روشن کاری بر روی خودرو انجام دهید. دستان، لباس ها و موها و ابزارها را از تسمه ها و فن های در حال حرکت دور نگهدارید.
- پیشنهاد می گردد گردنبنند یا سایر جواهرات شامل حلقه و یا ساعت خود را در هنگام کار بر روی خودرو، باز کنید.
- اگر لازم است که در فضای بسته مانند گاراژ موتور خودرو روشن باشد و شما مشغول کار بر روی خودرو باشید از تهویه مناسب محل اطمینان حاصل کنید.
- هرگز در صورتیکه که خودرو تنها توسط یک جک نگهداشته شده است در زیر خودرو قرار نگیرد. در این

کمربندها: تمام قطعات سیستم کمربند (به طور مثال قفل، زبانه، قلاب، تنظیم کننده و جمع کننده ها) را از نظر نرم کار کردن، درست کار کردن و محکم بودن در جای خود، بازدید نمایید. همچنین تسمه کمربند را از نظر بریدگی، سوختگی، فرسودگی و یا صدمه دیدن کنترل کنید

فضای محفظه موتور

موارد نگه دارنده ذکر شده در این قسمت بایستی به صورت دوره ای کنترل شود بطور مثال هر زمان شما روغن را تعویض می کنید یا بنزین می زنید.

مایع شیشه شوی: ** مقدار مایع شیشه شوی را در منبع کنترل کنید.

سطح مایع خنک کننده موتور: ** سطح مایع خنک کننده را در زمانی که موتور سرد است کنترل کنید.

سطح روغن موتور: ** سطح روغن موتور را پس از اینکه در سطحی صاف پارک نموده و موتور را خاموش کردید، کنترل کنید.

سطح روغن ترمز و کلاچ: ** از اینکه سطح مایع موجود در منبع روغن ترمز و کلاچ بین خطوط حداقل (MIN) و حداکثر (MAX) قرار داشته باشد اطمینان حاصل کنید. باتری: ** سطح مایع باتری را در هر خانه کنترل کنید. این سطح بایستی بین خطوط حداقل (MIN) و حداکثر (MAX) باشد.

موتور را کنترل نموده و از اینکه از باز شدن در موتور (در صورت رها شدن قفل اصلی) جلوگیری می کند مطمئن شوید. اگر در مناطقی رانندگی می کنید که از نمک و مواد خورنده دیگر در جاده ها استفاده می کنند. محل های روغن کاری را مرتباً کنترل کنید.

جابهجایی لاستیک ها: ** هر ۱۰۰۰۰ کیلومتر در خودروهای تک دیفرانسیل و ۵۰۰۰ کیلومتر در خودروهای دو دیفرانسیل، لاستیک ها یک بار باید جابه جا شوند.

چراغ ها: ** از درست کار کردن چراغ های جلو، ترمز، عقب، راهنما و دیگر چراغ ها اطمینان حاصل نموده و از اینکه در محل خود محکم قرار داشته باشند. مطمئن شوید. همچنین تنظیم محور نور چراغ ها جلو را نیز بازدید کنید.

قسمت داخل خودرو

مواد نگهداری ذکر شده در این قسمت بایستی به طور منظم بازدید شود بطور مثال هر زمان که بازدید و تعمیرات دوره ای انجام می شود، یا زمان تمیز کردن خودرو و غیره

چراغ های هشدار دهنده/ صداهای آلارم/ زنگها: از درست کار کردن چراغ های هشدار دهنده، صداهای آلارم و رنگ ها، اطمینان حاصل نمایید.

فرمان خودرو: وضعیت فرمان خودرو و تغییرات احتمالی در آن مانند خلاصی زیاد، سفتی فرمان و یا صدای اضافی را کنترل نمایید.



محیط زیست

با تمیز نگه داشتن و رسیدگی به رنگ خودرو در زیبایی محیط زیست شهری سهیم باشیم.

رنگ خودرو

در هنگام استفاده از رنگ خودرو به ویژه در تعمیرگاهها و نمایندگی ها مراقب نشت و ریزش آن به آب و خاک باشیم.

نگهداری دوره ای

جدول نشان داده شده در صفحات بعد، لیستی از سرویس و تعمیرات دوره ای ارائه میدهد. این اعمال برای اطمینان از کارکرد درست موتور و سیستم کنترل گازهای خروجی و صحیح کارکردن سیستم های مکانیکی خودروی جدید شما توسط نمایندگی مجاز باید انجام پذیرد.



توجه

سرویس ۱۰۰۰ کیلومتر اول یکی از مهمترین دوره های سرویس بوده و از نظر ایجاد شرایط ایده آل برای خودرو جدید شما نقشی حیاتی دارد.

جدول های نشان داده شده برنامه معمول نگهداری را نیز نشان می دهد هر چند نسبت به هوا و شرایط جوی، سطوح متفاوت جاده ها، عادت رانندگی فردی و نوع استفاده از خودرو، نگهداری اضافی و یا در دفعات بیشتر ممکن است مورد نیاز باشد. به مطلب "نگهداری در شرایط سخت رانندگی" مراجعه کنید. نگهداری دوره ای بعد از آخرین مورد نشان داده شده در جدول، مشابه آخرین مورد، تکرار می گردد.

نگهداری موتور و سیستم کنترل گازهای خروجی

مخفف ها: ب=بازرسی و تصحیح یا تعویض (در صورت نیاز) کنید. ع=عوض کنید. ت=تنظیم کنید. ک=کنترل کرده و نسبت مخلوط مایع خنک کننده موتور را تصحیح کنید.

- وضعیت می بایست از پایه های ایمن استفاده کنید.
- سیگار یا وسایل اشتغال زا را از باتری ها و بنزین دور نگهدارید.
- هرگز وسایل ترانزیستوری و نیز باتری را در هنگام روشن بودن سوئیچ خودرو متصل یا قطع ننمائید.
- همیشه ترمز دستی را جهت جلوگیری از حرکت خودرو بالا نگهدارید و نیز از بلوک هایی جهت عدم حرکت چرخ ها استفاده ننمائید.
- در مدل های موتور بنزینی که مجهز به سیستم انژکتوری سوخت چند پورته می باشد، می بایست فیلتر سوخت و نیز خطوط سوخت رسانی توسط نمایندگی های مجاز سرویس گردند زیرا که خطوط سوخت رسانی حتی در وضعیت خاموش بودن موتور نیز تحت فشار بالاتر می باشند.
- عدم رعایت نکات مذکور صدمه به خود و نیز خودرو را در پی خواهد داشت.
- روغن موتور معادل غیر مناسب و یا مایعات خودروهای دیگر می تواند به طبیعت آسیب رساند و همیشه می بایست سیالات مورد استفاده در خودرو با مقررات محلی هر کشور مطابقت داشته باشد.
- توجه داشته باشید که سرویس نامناسب و نیز غیر کامل خودرو، ممکن است بر روی آلاینده های خودرو و نیز، کارکرد نامناسب خودرو و نیز بر روی پوشش شرایط گارانتی تاثیر داشته باشد.



عملیات نگهداری و تعمیرات
جدول سرویس های ادواری خودرو

تعداد ماه یا مقدار مسافت (کیلومتر) هر کدام زودتر واقع شوند									فواصل سرویس ها	انواع سرویس ها
۵۴	۴۸	۴۲	۳۶	۳۰	۲۴	۱۸	۱۲	ماه		
۸۰۰۰۰	۷۰۰۰۰	۶۰۰۰۰	۵۰۰۰۰	۴۰۰۰۰	۳۰۰۰۰	۲۰۰۰۰	۱۰۰۰۰	"۱۰۰۰ تا ۱۵۰۰ سرویس اولیه الزامی"	کیلومتر	
تنظیم		تنظیم		تنظیم		تنظیم				اتصالات و نشستی آگروز ، آچار کشی مهره های منیفولداگروز
تنظیم		تنظیم		تنظیم		تنظیم		بازدید		بازدید و فیلرگیری سوپاپ ها
	بازدید		تعویض	بازدید		بازدید		بازدید		تسمه ها (دینام و کولر)
هر ۲۴ ماه یا ۴۰۰۰۰ کیلومتر تعویض گردد .										مایع خنک کننده موتور
بازدید		بازدید		بازدید		بازدید		بازدید		سیستم خنک کننده موتور (شیلنگ ها و اتصالات)
بازدید		بازدید		بازدید		بازدید		بازدید		سیستم سوخت رسانی (لوله های سوخت و بخار بنزین ، اتصالات ، شیلنگ ها)
تعویض	تمیزکاری	تعویض	تمیزکاری	تعویض	تمیزکاری	تعویض	تمیزکاری			فیلتر هوا
هر ۶ ماه یا ۵۰۰۰ کیلومتر تعویض گردد .									تعویض	روغن موتور
هر ۶ ماه یا ۵۰۰۰ کیلومتر تعویض گردد .									تعویض	فیلتر روغن
تعویض		تعویض		تعویض		تعویض				فیلتر سوخت
تعویض		تعویض		تعویض		تعویض				شمع موتور
بازدید				بازدید						وایر شمع

تعداد ماه با مقدار مسافت (کیلومتر) هر کدام زودتر واقع شوند									فواصل سرویس ها انواع سرویس ها
ماه	۱۲	۱۸	۲۴	۳۰	۳۶	۴۲	۴۸	۵۴	
کیلومتر	۱۰۰۰۰	۲۰۰۰۰	۳۰۰۰۰	۴۰۰۰۰	۵۰۰۰۰	۶۰۰۰۰	۷۰۰۰۰	۸۰۰۰۰	"۱۰۰۰ تا ۱۵۰۰" سرویس اولیه الزامی "
سیستم تهویه بخار روغن موتور (PCV)	بازدید	بازدید	بازدید	بازدید	بازدید	بازدید	بازدید	بازدید	
تهویه بخار روغن موتور (PCV)	بازدید	بازدید	بازدید	بازدید	بازدید	بازدید	بازدید	بازدید	
اتصالات ، لوله ها ، و شیلنگ های ترمز و شیلنگ مکش بوستر ترمز ، سوپاپ کنترل و هواگیری	بازدید	بازدید	بازدید	بازدید	بازدید	بازدید	بازدید	بازدید	
سیستم تهویه مطبوع (لوله ها و شیلنگ ها)	بازدید	بازدید	بازدید	بازدید	بازدید	بازدید	بازدید	بازدید	
چراغ ها ، آمپر ها و علائم	بازدید	بازدید	بازدید	بازدید	بازدید	بازدید	بازدید	بازدید	
بازدید وضعیت باتری و اتصالات ، میزان الکترولیت باتری و غلظت آن	بازدید	بازدید	بازدید	بازدید	بازدید	بازدید	بازدید	بازدید	
بازدید عملکرد برف پاکن و شیشه شوی و کنترل سطح مایع مخزن آن	بازدید	بازدید	بازدید	بازدید	بازدید	بازدید	بازدید	بازدید	
روغن ترمز	بازدید	بازدید	بازدید	بازدید	بازدید	تعویض	بازدید	بازدید	
روغن کلاچ	بازدید	بازدید	بازدید	بازدید	بازدید	تعویض	بازدید	بازدید	
روغن هیدرولیک فرمان	بازدید	بازدید	بازدید	بازدید	بازدید	تعویض	بازدید	بازدید	
طرز کار فرمان و پوسته جعبه فرمان ، لوله ها و اتصالات فرمان هیدرولیک (از نظر نشتی)	بازدید	بازدید	بازدید	بازدید	بازدید	بازدید	بازدید	بازدید	
ترمز دستی و پدال ترمز	بازدید	بازدید	بازدید	بازدید	بازدید	بازدید	بازدید	بازدید	
پدال کلاچ	بازدید	بازدید	بازدید	بازدید	بازدید	بازدید	بازدید	بازدید	



تعداد ماه یا مقدار مسافت (کیلومتر) هر کدام زودتر واقع شوند									فواصل سرویس ها	انواع سرویس ها
۵۴	۴۸	۴۲	۳۶	۳۰	۲۴	۱۸	۱۲	ماه		
۸۰۰۰۰	۷۰۰۰۰	۶۰۰۰۰	۵۰۰۰۰	۴۰۰۰۰	۳۰۰۰۰	۲۰۰۰۰	۱۰۰۰۰	"۱۰۰۰ تا ۱۵۰۰"	کیلومتر	سرویس اولیه الزامی"
تعویض	بازدید	تعویض	بازدید	تعویض	بازدید	تعویض	بازدید			روغن گیربکس
تعویض	بازدید	تعویض	بازدید	تعویض	بازدید	تعویض	بازدید			روغن دنده کمک
تعویض	بازدید	تعویض	بازدید	تعویض	بازدید	تعویض	بازدید			روغن دیفرانسیل
بازدید	بازدید	بازدید	بازدید	بازدید	بازدید	بازدید	بازدید	بازدید		بررسی نشستی از مجموعه موتور ، گیربکس و دنده کمک
بازدید		بازدید		بازدید		بازدید		بازدید		سیستم تعلیق ، کمک فنرها (جلو بندی) و گیریس کاری گاردان
کنترل گشتاور		کنترل گشتاور		کنترل گشتاور		کنترل گشتاور		کنترل گشتاور		بازدید و کنترل گشتاور کلیه اتصالات ایمنی وبدنه
بازدید		بازدید		بازدید		بازدید				بازدید زوایای و بالانس چرخ
بازدید	بازدید	بازدید	بازدید	بازدید	بازدید	بازدید	بازدید			لنت ترمز جلو (دیسکی)
بازدید	بازدید	بازدید	بازدید	بازدید	بازدید	بازدید	بازدید			لنت ترمز عقب (کاسه ای)
بازدید		بازدید		بازدید		بازدید				گریس کاری بلبرینگ های چرخ های جلو و بازدید لقی چرخ ها
بازدید	بازدید	بازدید	بازدید	بازدید	بازدید	بازدید	بازدید			بررسی پلوس خلاص کن چرخهای جلو (بسته به مدل خودرو)

تعداد ماه یا مقدار مسافت (کیلومتر) هر کدام زودتر واقع شوند									فواصل سرویس ها	انواع سرویس ها
۵۴	۴۸	۴۲	۳۶	۳۰	۲۴	۱۸	۱۲	ماه		
۸۰۰۰۰	۷۰۰۰۰	۶۰۰۰۰	۵۰۰۰۰	۴۰۰۰۰	۳۰۰۰۰	۲۰۰۰۰	۱۰۰۰۰	"۱۵۰۰ تا ۱۰۰۰"	کیلومتر	سرویس اولیه الزامی "
تنظیم و روغن کاری	تنظیم و روغن کاری	تنظیم و روغن کاری	تنظیم و روغن کاری	تنظیم و روغن کاری	تنظیم و روغن کاری	تنظیم و روغن کاری	تنظیم و روغن کاری	تنظیم و روغن کاری	تنظیم و روغن کاری	قفل ، لولا و زبانه قفل در موتور
بازدید	بازدید	بازدید	بازدید	بازدید	بازدید	بازدید	بازدید	بازدید	بازدید	کمربند ، قفل کمربند و جمع کننده ، نگهدارنده و تنظیم کننده کمربند
بازدید	بازدید	بازدید	بازدید	بازدید	بازدید	بازدید	بازدید	بازدید	بازدید	بازدید وضعیت تایرها ، رینگها ، مهره چرخ و زاپاس و تنظیم فشار باد

نگهداری تحت شرایط سخت (رانندگی)

فواصل انجام سرویسها در صفحات قبل برای شرایط عادی در نظر گرفته شده است. اگر خودرو در شرایط سخت به کار گرفته شود، شرایط زمانی و کیلومتر انجام سرویس ها به شرح جدول ذیل تغییر می یابد.

ردیف	قسمت مربوطه	نوع عملیات	زمان و یا کیلومتر کار کرد انجام عملیات	شرایط رانندگی
۱	فیلتر هوا (نوع کاغذی خشک)	تعویض	در دفعات بیشتر انجام شود	A
۲	فیلتر تهویه محفظه میل لنگ (PCV)	تعویض	در دفعات بیشتر انجام شود	A
۳	روغن موتور	تعویض	هر ۲۵۰۰ کیلومتر یا ۱/۵ ماه	D,C,B,A
۴	فیلتر روغن	تعویض	هر ۲۵۰۰ کیلومتر یا ۱/۵ ماه	D,C,B,A
۵	فیلتر بنزین	تعویض	هر ۱۰۰۰۰ کیلومتر یا ۶ ماه	E,A
۶	روغن ترمز	تعویض	هر ۱۰۰۰۰ کیلومتر یا ۶ ماه	F
۷	جعبه فرمان و اتصالات، اکسل و قطعات سیستم تعلیق (جلوبندی)، گاردان و پلوس های جلو	بازدید	هر ۲۵۰۰ کیلومتر یا ۱/۵ ماه	G,H
۸	لنت های ترمز، دیسک ها و قطعات دیگر ترمز	بازدید	هر ۲۵۰۰ کیلومتر یا ۱/۵ ماه	A,C,G,H,I
۹	لنت های ترمز، کاسه چرخ و قطعات دیگر ترمز	بازدید	هر ۵۰۰۰ کیلومتر یا ۱/۵ ماه	A,C,G,H,I
۱۰	گریس بلبرینگ چرخ جلو و گریس پلوس خلاص کن (بسته به مدل خودرو)	بازدید	هر ۲۵۰۰ کیلومتر یا ۱/۵ ماه	J
۱۱	قفل، لولاها و زبانه قفل در موتور	روغن کاری	هر ۲۵۰۰ کیلومتر یا ۱/۵ ماه	G

A رانندگی در گرد و غبار/ B رانندگی مکرر در فواصل کوتاه / C بکسل کردن / D کار کردن موتور در حالت درجا برای مدت طولانی / E رانندگی در هوای بسیار بد یا در مکان هایی با درجه حرارت بسیار سرد یا بسیار گرم / F رانندگی در مکان هایی با رطوبت زیاد و یا مناطق کوهستانی / G رانندگی در مکان هایی که از نمک یا مواد خورنده دیگر در جاده ها استفاده می کنند. / H رانندگی در جاده های ناهموار، پر گل یا کویری / I استفاده مکرر از ترمز یا رانندگی در مناطق کوهستانی / J رانندگی مکرر در آب و جاده های خیس

شرایط انجام سرویسها در جاده های خاص

رانندگی در خارج از جاده آسفالتی (در شن، گل یا آب که تا سطح توپی چرخ ارتفاع داشته باشد) نیاز به نگهداری دقیق تر و انجام سرویس های ذیل در دفعات بیشتر دارد:

- لنت های ترمز(لنت ترمز دیسکی)و دیسک ها
- لنت ترمز و کاسه ترمز چرخ
- اتصالات فرمان
- گاردان و پلوس ها
- لوله ها و شیلنگ ترمز
- فیلتر هوا
- گریس بلبرینگ های چرخ و پلوس خلاص کن (بسته به مدل خودرو)
- پوسته کلاچ (ورود آب در پوسته را کنترل کنید)
- روغن دیفرانسیل،گیربکس و دنده کمک



اطلاعات فنی

ظرفیت ها و انواع بنزین و روغن های توصیه شده ۱۱۴

موتور ۱۱۶

تایرها و رینگ ها (مشخصات) ۱۱۷

رینگ و لاستیک ها (ابعاد) ۱۱۷

مسافرت به کشورهای دیگر یا ثبت خودرو در کشور دیگر ۱۱۸

نحوه شناسایی خودرو ۱۱۸

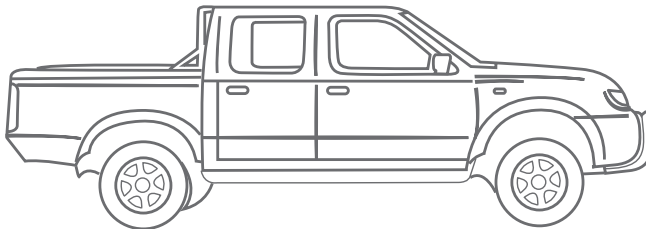

ظرفیت ها و انواع بنزین و روغن های توصیه شده

مقادیری که در زیر آمده است، ظرفیت های تقریبی هستند و با ظرفیت های واقعی ممکن است اندکی تفاوت داشته باشند. هنگام تعویض و پر کردن از روش آموزش داده شده در بخش "کارهایی که خودتان می توانید انجام دهید" برای تعیین مقدار مناسب گنجایش استفاده کنید.

ظرفیت ها و نوع توصیه شده

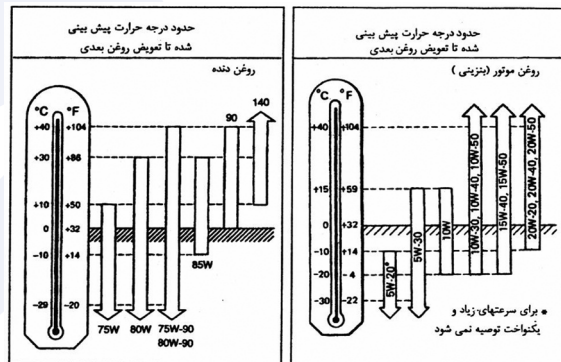

توجه



توجه داشته باشید که هر گونه تعمیر در سیستم خنک کننده به علت استفاده از مایع غیر اصلی شامل گارانتی نمی شود حتی اگر در زمان مجاز گارانتی انجام شده باشد.

※ برای توضیحات بیشتر به صفحه ۱۱۵ مراجعه شود.

※ هرگز DOT4, DOT3 را با هم مخلوط نکنید.

(DOT4 در کارخانه پر شده است).

نوع روغن	ظرفیت	شرح
SAE 20W50-API SL	۶ لیتر	روغن موتور با فیلتر
SAE 85W90-API GL5	۲/۲ لیتر	روغن گیربکس دستی (غیر اتوماتیک)
SAE 85W90-API GL5	۲/۶ لیتر	روغن دنده کمک دستی
SAE 85W90-API GL5	۱/۶ لیتر	روغن دیفرانسیل
ATF DEXRON IID	۱/۱ لیتر	روغن جعبه فرمان هیدرولیکی
DOT 4	۰/۶	روغن ترمز
R134a	۰/۶	گاز میرد کولر
	۶۰ لیتر	باک بنزین
NLGI No,2 - lithium soap base	-	گریس چند منظوره
۳/۲ لیتر ضدیخ با ۳/۹ لیتر آب (مخلوط شود)	ضدیخ ۳/۹+۳/۲ آب	مایع سیستم خنک کاری

- برای نقاط سرد و گرم 75W-90 برای کمک و 80W-90 برای دیفرانسیل ترجیح داده می شود.
- برای نقاط گرم ۹۰° برای درجه حرارت کمتر از (۱۴۰° F) (-۴۰° C) - هوای بیرون مناسب است.

گاز خنک کننده روغن توصیه شده سیستم کولر توصیه های مربوط به گاز روغن کولر

سیستم کولر باید با گاز R-134a (HFC-134a) و روغن تیپ R یا مشابه دقیق آن سرویس شود. استفاده از هر نوع روغن دیگر باعث صدمه شدید شده و شما بایستی کل سیستم کولر خود را تعویض کنید. تخلیه گاز خنک کننده در هوای بیرون توصیه نمی شود.

R-134a (HFC-134a) در خودرو شما باعث صدمه به لایه ازن نمی شود هر چند ممکن است به مقدار کم در گرم شدن هوای کره زمین اثر داشته باشد. این شرکت توصیه می کند، گاز خنک کننده جمع آوری شده و مجدداً مورد استفاده قرار گیرد.

برای سرویس کولر با نمایندگی مجاز تماس حاصل فرمائید

بنزین توصیه شده

موتورهای بنزینی:

مدل های با کاتالیست:
بنزین بدون سرب بالای اکتان ۸۷ (RON)

هشدار

از ترکیب کردن و افزودن هر نوع مایع تحت عناوین مکمل، تقویت کننده اکتان، انژکتور شوی، روغن بنزین و غیره با سوخت استاندارد، به دلیل آسیب رساندن به قطعات سیستم سوخت رسانی به شدت پرهیز نمایید.

به جز مدل های با کاتالیست:

از بنزین بدون سرب یا سرب دار با اکتان بالا ۸۷ (Ron) استفاده کنید.

توجه

در صورتی که در روی در باک استفاده از بنزین بدون سرب توصیه شده باشد از بنزین سرب دار استفاده نکنید.

نوع روغن توصیه شده برای نقاط سرد و گرم

- SAE 10W-30 برای درجه حرارت بیشتر از (۴° F) (-۲۰° C) ترجیح داده می شود.
- برای نقاط گرم
 - 20W-50, 20W-20, 15W-40 مناسب هستند.

احتیاط های استفاده از بنزین

از بنزین بدون سرب با اکتان بالای ۹۳ استفاده نمائید. اما در مناطقی که ارتفاع از سطح دریای آن ها بالاتر از ۱۲۱۹ متر است شما می توانید از بنزین بدون سرب با اکتان ۸۸ استفاده نمائید.

استفاده از بنزین بدون سرب پائین تر از اکتان ۹۳ باعث ایجاد صدای تق تق نوعی صدا از نوع صدای تق تق فلز می باشد و در شرایط سخت به موتور خودرو آسیب می رساند. زمانیکه شما از بنزین بدون سرب با اکتان بالای ۹۳ استفاده می کنید و با سرعت مجاز در حال حرکت در سطح صاف می باشید و صدایی تق تق در هنگام رانندگی می شنوید، به نزدیکترین تعمیرگاه مجاز سایپادک جهت تنظیم خودروی خود مراجعه نمائید. در غیر اینصورت و استفاده نادرست از خودرو هیچ گونه مسئولیتی متوجه شرکت زامیاد نخواهد بود.

احتراق نامنظم نیز می تواند سبب ایجاد صدای تق تق گردد که باعث افزایش پوشش روغن کاری و نیز داغ شدن موتور می گردد. اگر شما به این وضعیت مواجه شدید به نزدیکترین مرکز مجاز سایپا یدک جهت بررسی مراجعه نمائید.

اما در موقعیت شتابگیری یا بالا رفتن، شما یک صدای تق تق ملایم خواهد شنید. نگران نباشید زیرا این صدا نشانگر نهایت بازدهی روغن کاری در وضعیت بار سنگین موتور می باشد.



نکات محیط زیست

کولر خودرو

یکی از مهم ترین آلاینده های سیستم های خنک کننده، گازهای مخرب لایه ی ازن (مانند گاز فریون) می باشد. خوشبختانه در خودروهای تولیدی شرکت سایپا، گاز R134 جایگزین گازهای مخرب لایه ازن گردیده است که فاقد اثرات مخرب بر لایه ازن می باشد.

ترموستات

عملکرد مناسب ترموستات موجب عملکرد موتور در دمای بهینه ۲ درصد صرفه جویی در مصرف سوخت را به همراه دارد.

کنیستر

بنزین موجود در باک خودرو به واسطه ماهیت طبیعی آن تبخیر شده و در صورت ارتباط با هوای آزاد در آن منتشر می شود. انتشار بخار بنزین در هوا باعث آلودگی محیط زیست در اطراف خودرو می گردد. جهت رفع این مشکل وجود مجموعه ای با قابلیت جذب و باز یافت بخار بنزین ضروری می باشد. در خودروها این فرآیند توسط کنیستر یا بخارگیر بنزین صورت می پذیرد. بخار بنزین از طریق شیلنگ به ورودی کنیستر منتقل و در حین عبور از لایه های کربن اکتیو جذب آن می شود.

کنیستر به واسطه جلوگیری از انتشار بخار بنزین علاوه بر اینکه اثر کنترلی محسوسی بر کاهش آلودگی محیط زیست دارد، باعث باز یافت و مصرف مجدد بخار بنزین نیز خواهد شد. زمان تعویض کنیستر مطابق استاندارد های معتبر صنایع خودرو سازی در صورت منفی بودن نتیجه تست عملکرد توسط مراکز معاینات فنی خودرو، ۳۰ هزار کیلومتر در شرایط عمومی یا ۲۴ ماه بعد از زمان نصب می باشد.

احتیاط



در صورتیکه خودرو شما به دستگاه مبدل کاتالیستی (Catalyst converter) مجهز می باشد از بنزین سرب دار استفاده نکنید چون سرب موجود به سیستم مذکور صدمه جدی وارد خواهد نمود.

مصرف سوخت (بر حسب L/100km)

مدل خودرو	RICH
مدل جعبه دنده	MT
شهری	۱۳/۵۶
بین شهری	۹/۲۹
ترکیبی	۱۰/۸۷

موتور

مدل	ZG24
نوع موتور	بنزینی-انژکتوری
تعداد سیلندر	۴ عدد خطی
قطر و کورس سیلندر	۹۵*۸۶ میلی متر
حجم جابجایی سیلندرها	۲۴۳۸ سی سی
نسبت تراکم	۹,۲:۱
ترتیب احتراق	۱-۳-۴-۲
حداکثر قدرت موتور	۹۷,۵ / ۵۰۰۰ KW/rpm
دور آرام موتور	۸۰۰ rpm
حداکثر گشتاور	۲۰۸ / ۳۰۰۰ N.m/rpm
دهانه شمع (استاندارد)	۱ تا ۱/۱ (۰/۰۳۹ تا ۰/۰۴۳)
نحوه کار میل سوپاپ	۰/۱ ± ۱/۱
استاندارد آلاینده	Euro IV + OBD

اطلاعات فنی

مدل ۴*۴	مدل ۴*۲	پارامترهای تنظیم چرخ
10°48'±30'	9°13'±30'	انحراف کینگ پین
2°10'±30'	0°32'±30'	زاویه کستر
0°36'±30'	0°17'±30'	کمبر چرخ جلو
4~6	3~5	توئین چرخ های جلو (mm)

توجه: پارامتر ذکر شده در بالا در حالت خودروی بدون بار می باشد.

تایرها و رینگ ها			
تایر		رینگ	
LT215/75R15,6PR		6JJ,15*5 1/2JK*15	
LT215/75R15,8PR		6JJ,15*5 1/2JK*15	
فشار باد تایر			
جلو		عقب	
تمام بار	نیمه بار	تمام بار	نیمه بار
۲۵۰	۲۵۰	۳۵۰	۲۵۰
۲۵۰	۲۵۰	۴۵۰	۲۵۰

ابعاد (mm)	
۴۹۸۰	طول کل
۱۸۲۰	عرض کل
۱۷۱۵	ارتفاع کل
۲۹۵۰	فاصله مرکز محور جلو و عقب
۱۵۴۵	فاصله بین مرکز چرخ های جلو از یکدیگر
۱۵۲۵	فاصله بین مرکز چرخ های عقب از یکدیگر
۲۱۵	حداقل فاصله تا زمین
۵ نفر	تعداد سرنشین
۱۶۰	حداکثر سرعت
۱۶۶۵	وزن خالص
۲۷۴۰	وزن ناخالص
۱۳۹۵*۱۳۹۰*۴۳۰	ابعاد اتاق بار

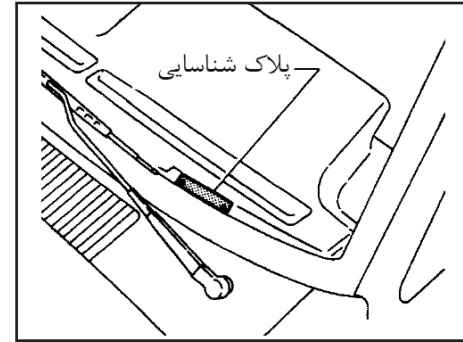
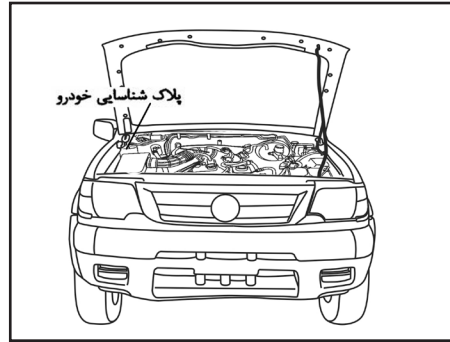
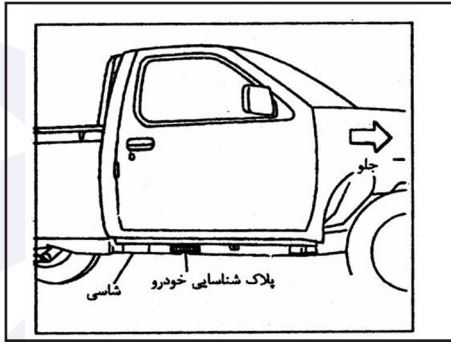

شماره شناسایی خودرو (شماره شاسی)
شماره شاسی در محل نشان داده شده در خودرو حک
شده است.

استانداردهای ایمنی در هر کشور ممکن است متفاوت
باشد. هم چنانکه مشخصات فنی خودروها هم ممکن
است دارای فرق هایی باشند.

توجه



تغییر برای تطبیق خودرو با قوانین کشور، همچنین
حمل و ثبت آن از مسئولیت های استفاده کننده از
خودرو بوده و این شرکت مسئولیتی درمورد اتفاقات
ناخوشایند حاصله ندارد.

نحوه شناسایی خودرو

پلاک در محل نشان داده شده، نصب شده است.

مسافرت یا ثبت خودرو در کشورهای دیگر
هنگام برنامه ریزی برای سفر به کشورهای دیگر ابتدا
درباره بنزین موجود در آن کشور تحقیق و از مناسب
بودن آن برای موتور خود مطمئن شوید.

استفاده از بنزین با اکتان بسیار پایین ممکن است باعث
صدمه به موتور گردد. بنابراین از سفر با خودرو خود با
مناطقی که دارای بنزین مناسب نیستند خودداری کنید.
قبل از انتقال و ثبت خودرو خود در کشور دیگر با مرجع
قانونی لازم در باره تطبیق مشخصات فنی خودرو خود با
استانداردهای آن کشور مشاوره نمایید چون ممکن است
حائز شرایط فنی قابل قبول آن مرجع نباشید. در بعضی
از موارد به طور کل خودرو از نظر فنی با استانداردهای
قانونی قابل تطبیق نیست و در بعضی دیگر بایستی در
خودرو تغییراتی ایجاد نمود تا با مقررات محلی و قانونی
تطبیق نماید.

قوانین و مقررات مربوط به گازهای خروجی خودروها و

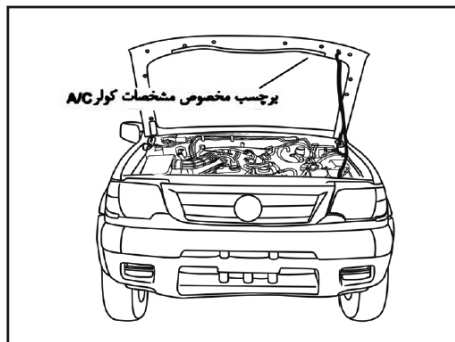

برچسب مخصوص مشخصات کولر

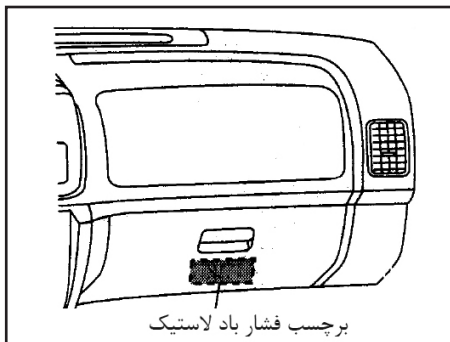

برچسب فشار باد لاستیک

فشار باد لاستیک سرد در روی برچسب فشار زیاد لاستیک نشان داده شده است.

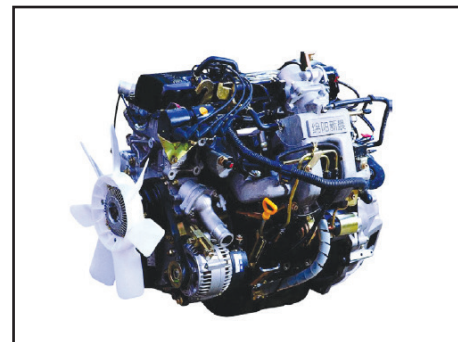

شماره سریال موتور

شماره در محل نشان داده شده در روی موتور حک شده است.

تجهيزات و متعلقات الزامی همراه خودرو

ردیف	نام قطعه	وضعیت
۱	رادیو پخش	√
۲	چرخ زاپاس	√
۳	جک	√
۴	اچار چرخ	√
۵	کف پوش	√
۶	مثلث خطر	√

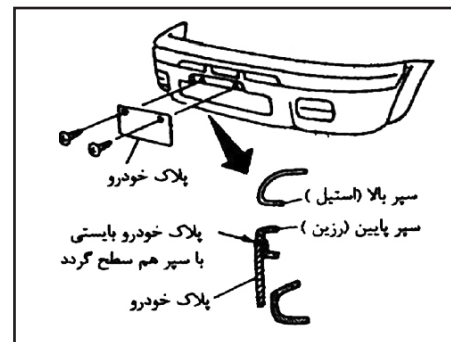

پلاک شماره جلو خودرو

پلاک شماره جلو خودرو را به نحو نشان داده شده به طوریکه با سپر هم سطح شود نصب و محکم کنید. شماره خودرو بایستی محکم به سطح سپر جلو نصب و هیچ گونه فاصله ای با سپر نداشته باشد.



سیستم محافظت تکمیلے (SRS)

سیستم کیسه هوا راننده و سر نشین جلو (AIR BAG) ۱۲۲

چراغ های اخطار کیسه هوا (AIR BAG) ۱۲۶

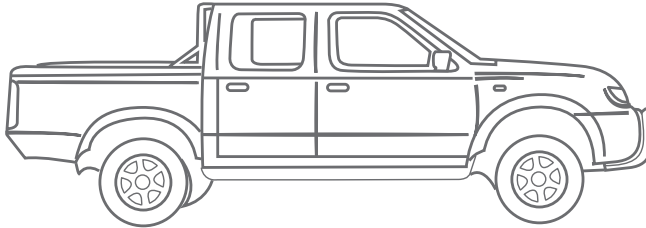

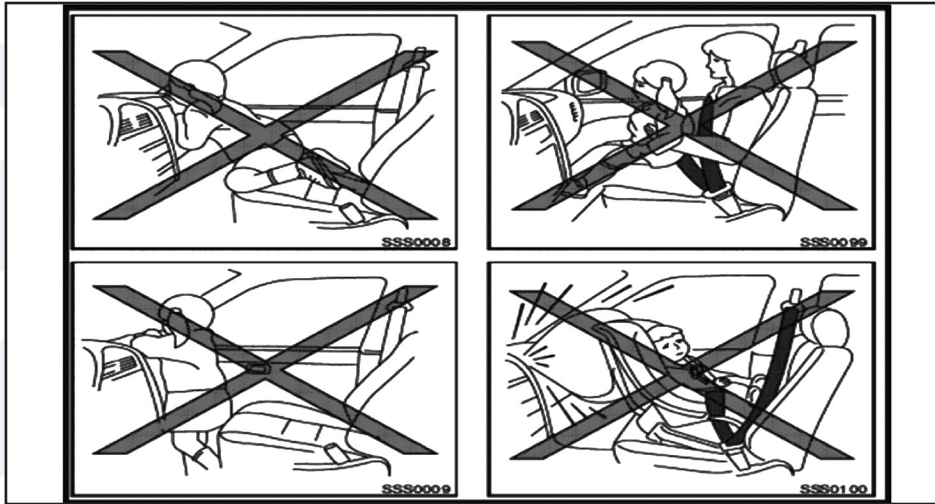

سیستم کیسه هوای راننده و سرنشین جلو:
بخش سیستم محافظ تکمیلی (SRS) حاوی اطلاعات مهمی در خصوص کیسه های هوای سمت راننده و سرنشین جلو، می باشد.
این سیستم می تواند به کاهش ضربه وارده به راننده و سرنشین جلویی در برخوردهای شدید از روبرو کمک کند.
سیستم های ایربگ (SRS) برای تکمیل محافظت از راننده و سرنشین جلو طراحی شده و هرگز آن ها به عنوان جایگزین کمربندها طراحی نشده اند. همیشه کمربندهای ایمنی بایستی به درستی بسته شوند و راننده و سرنشین جلو می بایست در فاصله مناسب از غربیلک فرمان و مجموعه داشبورد بنشینند. برای کسب اطلاعات بیشتر به قسمت « کمربندهای ایمنی » در قسمت های بعدی رجوع کنید.

بعد از چرخاندن سویچ به وضعیت ON یا START، چراغ هشدار سیستم کیسه هوا روشن خواهد شد. در صورت عملکرد صحیح سیستم، چراغ پس از ۷ ثانیه خاموش خواهد شد.

هشدار



- هرگز اجازه سوار شدن بدون سیستم محافظ را به کودکان ندهید، (مطابق موارد نشان داده شده در شکل)
- در زمان باد شدن سیستم کیسه های هوای جلو، کودکان ممکن است دچار آسیب های جدی و یا مرگ شوند در صورتیکه از سیستم های محافظ برای آن ها به درستی استفاده نشود.
- هرگز سیستم محافظ کودک رو به عقب را روی صندلی جلو نصب نکنید. برای کسب اطلاعات بیشتر به قسمت « محافظ کودک » ادامه این بخش مراجعه کنید.

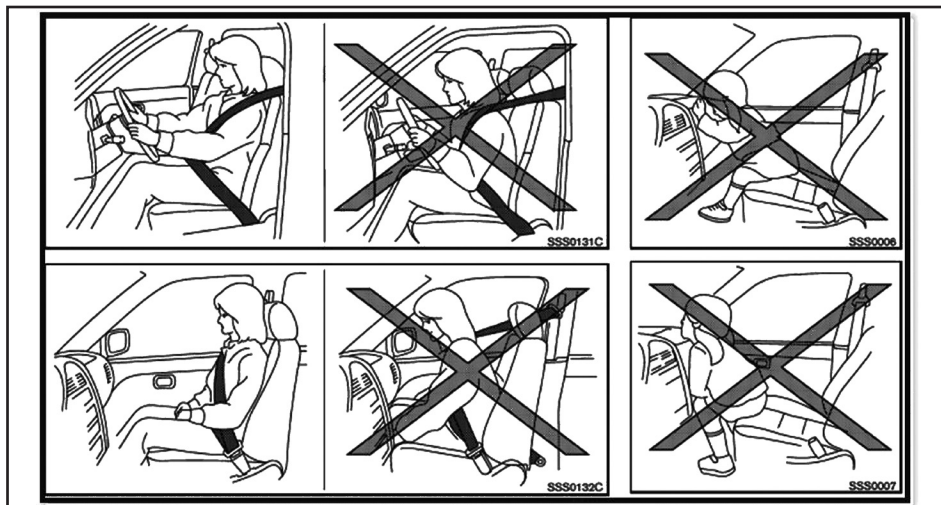

هشدار

• این کیسه های هوا در حالت متداول، در ضربه های از کنار یا عقب خودرو، واژگونی و یا تصادفات ضعیف جلوی خودرو، عمل نخواهد کرد. برای کاهش هر گونه احتمال یا شدت آسیب های وارده در انواع تصادف ها، همیشه کمربند ایمنی را ببندید.

• کیسه های هوا و کمربندهای ایمنی، زمانی که که کاملاً صاف و در قسمت انتهایی صندلی بنشینید بسیار موثرتر عمل می کند. کیسه های هوا با نیروی بسیار زیادی باد می شوند. اگر شما بدون محافظ نشسته باشید (بدون بستن کمربند)، به سمت جلو خم شده باشید، در قسمت کناری صندلی نشسته باشید و یا در هر شرایطی به جز شرایط استاندارد نشسته باشید، احتمال افزایش آسیب یا مرگ در یک تصادف بیشتر است، همچنین در صورتی که در محدوده باد شدن کیسه های هوا قرار داشته باشید، ممکن است آسیب کشنده و مهلکی از کیسه هوا در زمان باد شدن به شما وارد شود.

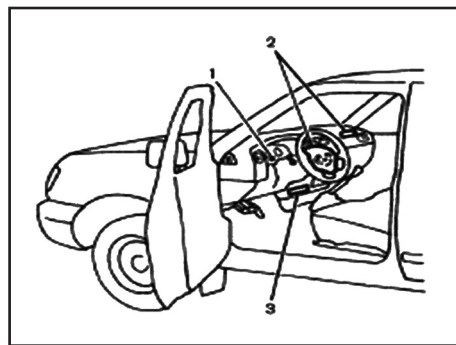

- ۱ - چراغ هشدار دهنده کیسه هوا
- ۲ - کیسه هوای راننده و سرنشین جلو
- ۳ - واحد سنسور تشخیص (کنترل یونیت ایربگ)

سیستم کیسه هوا (ایربگ):

کیسه هوای راننده در قسمت وسطی غربلیک فرمان قرار داده شده است، کیسه هوای سرنشین جلو درون داشبورد و در قسمت بالایی داشبورد نصب شده است. این ایربگ ها برای باد شدن در تصادف های شدید از ناحیه جلو خودرو طراحی شده اند، اگرچه ممکن است این کیسه های هوا، در صورتی که نیروی وارد در تصادفات سایر قسمت های خودرو نیز به شدت تصادف های جلو خودرو باشد، نیز عمل کنند. (باد شوند)

زمانی که کیسه های هوای جلو عمل کنند، صدای نسبتاً بلندی ممکن است شنیده شود و دود نیز آزاد شود. این دود غیر مضر و نشانه آتش سوزی نیست. اگرچه، باید

مراقب باشید که آن را تنفس نکنید زیرا باعث اذیت شما و احساس تنگی نفس می شود.

کیسه های هوا در صورت استفاده از کمربندهای ایمنی به کاهش نیروهای وارده به صورت و سینه سرنشینان کمک می کند.

کمربندها بایستی به طور صحیح بسته شده باشند و راننده و سرنشینان بطور کاملاً صاف و دور از فرمان و داشبورد نشسته باشند. این کیسه های هوا برای کمک به محافظت سرنشینان، به سرعت باد می شوند. با توجه به این مطلب، نیروی وارده در اثر باد شدن این کیسه های هوا، در صورتی که سرنشین بیش از حد به آن ها نزدیک باشد و یا به در ها تکیه داده باشد، می تواند احتمال به وجود آمدن جراحات را بیشتر کند. این کیسه های هوا در زمان تصادف سریعاً باد آن خالی می شوند.

بعد از چرخاندن سویچ به وضعیت ON یا START ، چراغ هشدار سیستم کیسه هوا روشن خواهد شد. در صورت عملکرد صحیح سیستم، چراغ پس از ۷ ثانیه خاموش خواهد شد.



هشدار

- چند لحظه بعد از باد شدن کیسه های هوا، ممکن است بعضی از اجزای سیستم های کیسه هوا داغ شوند. آن ها را لمس نکنید چون ممکن است به شدت باعث سوختگی شما شود.

- هیچگونه تغییرات غیر مجاز بر روی تجهیزات و یا سیم کشی سیستم های کیسه هوا مجاز

نمی باشد. این موارد برای جلوگیری از عملکرد تصادفی و یا آسیب رسیدن به مجموعه ایربگ ها می باشد.

- کوتاهی در این موارد (سیستم کیسه هوا) ممکن است باعث آسیب های شدید برای سرنشینان شود. موارد کوتاهی شامل تغییرات در غربلیک فرمان و مجموعه داشبورد، قرار دادن اشیاء روی فرمان و بالای داشبورد و یا نصب تجهیزات تزئینی اضافی در نزدیکی قطعات سیستم ایربگ می باشد.

- هیچ گونه وسیله ای (به عنوان مثال وسایل تزئینی) را روی فرمان یا مجموعه داشبورد قرار ندهید زیرا این اشیاء در زمان باد شدن کیسه های هوا مانند پرتابه های خطرناکی می باشند.

- کار بر روی سیستم کیسه هوا و یا اطراف آن بایستی توسط نمایندگی تایید شده سایپا یدک انجام شود. نصب تجهیزات الکتریکی نیز بایستی توسط نمایندگی سایپا یدک انجام شود. بر روی سیم های زرد رنگ مربوط به سیستم ایربگ به هیچ عنوان نباید تغییری ایجاد شود و همچنین به هیچ عنوان نباید آن ها را قطع کنید. استفاده از تجهیزات بررسی کننده سیستم های الکتریکی غیر استاندارد و تجهیزات اندازه گیری سیستم های الکتریکی در سیستم های کیسه هوا مجاز نمی باشد. برای شناسایی راحت تر سیم کشی های سیستم ایربگ و حتی کانکتورهای آن با روکش زرد رنگ، عایق کاری شده است.

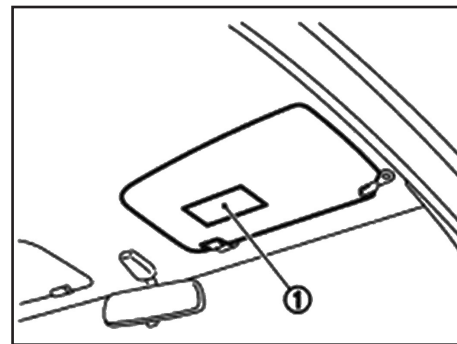
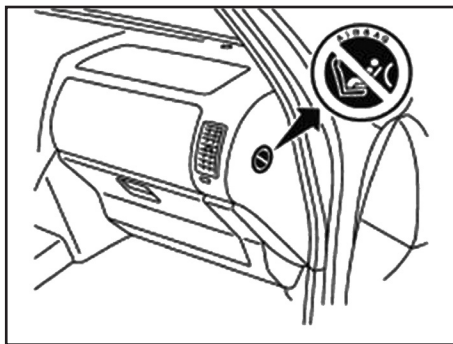

هشدار

در خودروهایی که به کیسه هوای سرنشین مجهز شده اند لازم است که محافظ کودک رو به عقب فقط در صندلی های عقب نصب شود. (در صورت مجهز بودن) هشدار: هرگز محافظ کودک (صندلی کودک) رو به عقب را روی صندلی که کیسه هوا از روبرویش باز می شود قرار ندهید!

توجه

عملکرد صحیح سیستم و قطعات کیسه هوا صرفا مشمول دوره تضمین نبوده و بر اساس استانداردهای ابلاغی شامل دوران تعهد نیز می باشد.

سیستم محافظ کودک روی صندلی جلو

در صورتی که خودرو شما به کیسه هوای سرنشین جلویی مجهز شده باشد مطابق شکل برچسب اخطار آن را در قسمت داخلی خودرو پیدا خواهید کرد.

این برچسب به شما اخطار می دهد که هرگز سیستم محافظ کودک رو به عقب را بر روی صندلی جلو نصب نکنید. این وضعیت می تواند باعث بوجود آمدن آسیب های جدی برای کودکان و نوزادان حین باد شدن کیسه های هوا در زمان یک تصادف شود.

خودرو شما به یک ایربگ سرنشین جلو مجهز شده است، همانطور که در شکل مشخص شده است، شما می توانید برچسب اخطار آن را در قسمت کناری مجموعه داشبورد (سمت سرنشین) بیابید.

برچسب هشدار دهنده کیسه هوا:

برچسب ها هشدار دهنده کیسه هوا (۱) بر روی آفتاب گیر سمت راننده یا سرنشین جلو نصب شده است.



چراغ های اخطار کیسه هوا

چراغ اخطار سیستم های محافظ تکمیلی (SRS) به شکل علامت  در جلو آمپر نشان داده می شود. در صفحه نشانگرها نمایش وضعیت مدارهای سیستم کیسه هوای سرنشینان جلو را نشان می دهد. این بررسی شامل مدارهای: تمامی سنسورها، کیسه های هوا، تمامی دسته سیم های مربوطه می باشد.



توجه

بعد از چرخاندن سویچ به وضعیت ON یا START، چراغ اخطار سیستم ایربگ روشن خواهد شد در صورت عملکرد صحیح سیستم ایربگ، این چراغ بعد از ۷ ثانیه خاموش خواهد شد.

در صورتیکه یکی از شرایط زیر پیش بیاید، لازم است تا خودرو خود را به یکی از نزدیک ترین نمایندگی های مجاز سایپا یدک انتقال دهید:

- بعد از ۷ ثانیه از باز کردن سویچ و یا استارت زدن، چراغ اخطار همچنان روشن بماند.
 - چراغ اخطار سیستم ایربگ بطور متناوب روشن و خاموش شود.
 - چراغ اخطار ایربگ اصلاً روشن نشود.
- در این شرایط، کیسه های هوای جلو به درستی کار نمی کند و لازم است بررسی و رفع ایراد گردد.

فرآیند رفع ایراد و تعویض قطعات:

کیسه های هوای جلو، فقط برای یک بار فعال شدن طراحی شده اند. بعد از هر گونه تصادف که منجر به باز شدن کیسه هوا شود، چراغ اخطار کیسه هوا روشن می ماند. رفع ایراد و تعویض قطعات سیستم کیسه هوا فقط بایستی توسط نمایندگی های مجاز و تعلیم دیده شرکت سایپا یدک انجام شود.

زمانی که موارد تعمیراتی روی خودرو مورد نیاز باشد، کار بر روی قطعات سیستم های کیسه هوا، قطعات مرتبط بایستی توسط افراد دوره دیده انجام شود. در زمان انجام فرآیندهای تعمیراتی در قسمت های داخلی در موتور و داخل خودرو، سویچ بایستی در وضعیت LOCK یا بسته باشد.



هشدار

• هر بار که کیسه های هوا عمل کند (باد شود) این قطعات بایستی تعویض شود و قابل استفاده مجدد نمی باشد و لازم است تا توسط نمایندگی های مجاز شرکت سایپا یدک این کار صورت پذیرد. کیسه های هوا قابل تعمیر نمی باشد.

• در صورت به وجود آمدن هر گونه آسیب در قسمت جلویی و یا قسمت های دیگر خودرو، لازم است تا تمامی قسمت های سیستم کیسه هوا توسط نمایندگی مجاز سایپا یدک بازدید شود.

• زمانی که خودروتان را می فروشید، ما از شما خواهش می کنیم که در خصوص سیستم ایربگ به خریدار اطلاع رسانی نموده و به خریدار در خصوص مطالعه این دفترچه راهنمایی های لازم را مبذول فرمایید.

• در صورتی که نیاز به از بین بردن سیستم کیسه هوا و یا اوراق کردن خودرو باشد، لازم است به نمایندگی سایپا یدک مراجعه نمایید. در دفترچه راهنمای تعمیرات این خودرو، روش صحیح این کار توضیح داده شده است. کوتاهی در این امر می تواند باعث بروز آسیب به افراد شود.



سیستم ترمز ضد قفل (ABS)

سیستم ترمز ضد قفل (ABS) ۱۲۸

ویژگی سیستم خود کنترلی (ABS) ۱۲۸

عملکرد عادی (ABS) ۱۲۸

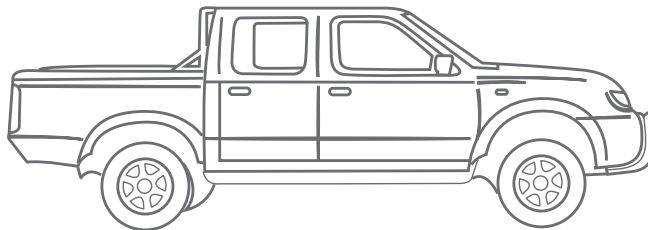



هشدار

- سیستم ترمز ضد قفل (ABS) دستگاه پیشرفته‌ای می‌باشد اما نمی‌تواند از تصادفات ناشی از روش‌های رانندگی بی‌احتیاط یا خطرناک جلوگیری کند. این سیستم به حفظ کنترل خودرو در هنگام ترمز گرفتن روی سطوح لغزنده کمک می‌کند. به خاطر داشته باشید که فاصله توقف بر روی سطوح لغزنده حتی با داشتن ABS از سطوح عادی بیشتر خواهد بود. همچنین فاصله توقف ممکن است بر روی جاده‌های ناهموار، شنی، پوشیده از برف یا زمانی که از زنجیر چرخ استفاده می‌کنید بیشتر شود. همیشه فاصله ایمنی را از خودروی جلویی حفظ کنید. در نهایت، راننده مسئول ایمنی سرنشینان است.
- نوع لاستیک و وضعیت آن نیز می‌تواند بر کارایی ترمز تاثیر داشته باشد.
- هنگام تعویض لاستیک‌ها، لاستیک‌هایی با اندازه تعیین شده بر روی هر چهار چرخ نصب کنید.
- در زمان نصب لاستیک زاپاس، اطمینان حاصل کنید که اندازه و نوع آن مطابق با اندازه و نوع مشخص شده در برچسب مشخصات لاستیک‌ها باشد. (به قسمت "مشخصات لاستیک‌ها در بخش ۹" اطلاعات فنی" رجوع کنید).

* مطابق با مدل خودرو

می‌کنید. این عادی است و نشانگر این است که این سیستم به خوبی کار می‌کند. اگر کامپیوتر وجود عیبی را تشخیص دهد، سیستم ABS را غیر فعال کرده و چراغ هشدار روی صفحه نشانگرها روشن می‌شود. در این حال سیستم ترمز به طور عادی و فقط بدون کمک سیستم ضد قفل کار می‌کند.

اگر در زمان خود کنترلی و یا رانندگی چراغ هشدار ABS روشن شده، سریعاً به نمایندگی مجاز سایپا یدک مراجعه کنید.

عملکرد عادی

ABS در سرعت‌های کمتر از ۵ تا ۱۰ کیلومتر بر ساعت عمل نمی‌کند. این سرعت بر اساس شرایط جاده تغییر می‌کند.

وقتی که ABS تشخیص می‌دهد که یک یا چند چرخ در حال قفل شدن می‌باشند، فوراً توسط فعال کننده‌ها، فشار هیدرولیکی را آزاد می‌کند. این عمل شبیه این است که ترمز‌ها با سرعت، بالا و پایین شوند. ممکن است در این حال ضربه‌هایی را در پدال ترمز احساس کنید و یا صدایی از زیر در موتور بشنوید یا ارتعاش‌هایی را در فعال کننده احساس کنید. این موارد عادی است و نشانگر این است که ABS به خوبی کار می‌کند. اما ضربه‌ها بیانگر این مطلب هستند که شرایط جاده خطرناک است و احتیاط بیشتری در حین رانندگی لازم می‌باشد.

سیستم ترمز ضد قفل (ABS) *
سیستم ترمز ضد قفل (ABS) ترمز‌ها را کنترل می‌کند، به طوری که هنگام ترمز‌های سخت یا ترمز گرفتن در سطوح لغزنده، چرخ‌ها قفل نمی‌کنند. این سیستم سرعت گردش هر یک از چرخ‌ها را تشخیص داده و فشار روغن ترمز را به گونه‌ای تغییر می‌دهد که از قفل کردن یا لیز خوردن چرخ‌ها جلوگیری کند. این سیستم با جلوگیری از قفل کردن چرخ‌ها، به راننده در حفظ کنترل فرمان کمک کرده و منحرف شدن و چرخیدن خودرو را به حداقل می‌رساند.

چنانچه یک چرخ در یک جاده ناهموار به مدت تقریبی بیش از ۴۰ ثانیه بلغزد، چراغ هشدار دهنده ترمز ABS ممکن است روشن شود، کلید استارت را خاموش کنید، موتور را مجدد روشن کرده و خودرو را با سرعت بالای ۳۰ کیلومتر در ثانیه به حرکت در آورید. چنانچه چراغ هشدار دهنده خاموش نشود، خودرو را برای بررسی به یکی از نزدیک‌ترین نمایندگی‌های سایپا یدک ببرید.

ویژگی سیستم خود کنترلی

ABS شامل سنسورهای الکترونیکی، پمپ‌های الکتریکی، سولنوییدهای هیدرولیک و یک کامپیوتر می‌باشد. کامپیوتر دارای ویژگی تشخیص داخلی است که در هر بار که موتور را روشن می‌کنید و خودرو را با سرعت کمی به جلو یا عقب حرکت می‌دهید، سیستم را کنترل می‌کند. هنگامی که خود کنترلی انجام می‌شود، صدایی به گوش رسیده و در پدال ترمز احساس ضربه



۱۲

گارانتی خودرو

حقوق مشتریان ۱۳۱

گارانتی خودرو ۱۳۳

استثنائات گارانتی ۱۳۴

موارد نقض و ابطال گارانتی خودرو ۱۳۵

محدودیت های گارانتی خودرو ۱۳۶

گارانتی رنگ خودرو ۱۳۷

گارانتی خوردگی ۱۳۹

توصیه های ایمنی و مراقبتی از خودرو ۱۴۴

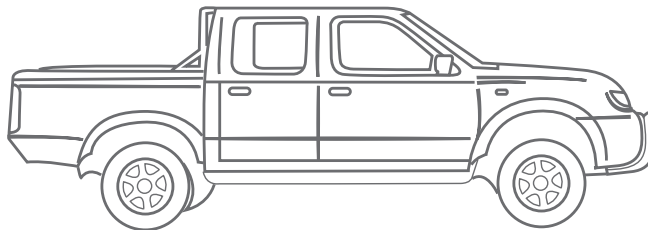

به منظور استفاده مطلوب از خدمات گارانتی، مطالعه دقیق مطالب این دفترچه به مالکین خودرو توصیه می‌گردد.



از آنجایی که انجام سرویس های ادواری مطابق با توصیه شرکت سازنده خودرو، تاثیر بسزایی در بهبود عملکرد خودرو و افزایش عمر مفید آن دارد، لذا انجام این سرویس ها (از جمله تعویض روغن و فیلتر روغن موتور) مطابق با جدول سرویس های ادواری خودرو (فصل گارانتی همین دفترچه) در شبکه نمایندگی های مجاز سایپا الزامی بوده و عدم انجام آن در موعد مقرر منجر به خروج خودرو از شرایط گارانتی خواهد شد. لذا ضروری است جهت استفاده از گارانتی خودرو، با مراجعه به نمایندگی های مجاز سایپا، نسبت به انجام سرویس های مربوطه (با حداکثر اختلاف ۱۰۰۰ کیلومتر از سررسید پیمایش و یا یک ماه از سررسید زمانی مشخص شده در جدول سرویس های ادواری) اقدام نمایید.

سایپا کارت طلایی:

مشتری گرامی، ارائه خدمات مناسب و مطابق با نیازهای مشتریان از اولویت های اصلی گروه خودرو سازی سایپا می باشد. در این راستا بسته های خدمات ویژه و جذابی همچون گارانتی بدنه و بیمه بدنه (در سه سطح کامل، اکونومی و پایه) و همچنین امداد پشتیبان، امداد ۲۴۷ و امداد ۲۴۷ (پلاس) و سرویس تمدید گارانتی خودرو به منظور افزایش دوره گارانتی به میزان یک سال یا ۲۰۰۰۰ کیلومتر مازاد بر زمان و کیلومتر استاندارد تعیین شده خودرو و بسته های خدماتی دیگری به صورت تخصصی، با مزیت های رقابتی و مشتری مدار تهیه گردیده است. جهت اطلاع از مزایای این خدمات از شما دعوت می گردد به سایت شرکت سایپا <http://narenji.saipayadak.org> و یا به نمایندگی های مجاز این شرکت در سراسر کشور مراجعه نمایید. در صورت نیاز به مشاهده خدمات موجود برای خودروی خود، می توانید از قسمت سوابق کارت در آدرس مذکور نسبت به دریافت اطلاعات با ورود شماره شاسی خودرو اقدام نمایید.

مشتری گرامی جهت اطلاع از خدمات تحت پوشش و سرویس های مرتبط با خودرو و اعتبار آن به نشانی اینترنتی <http://www.saipayadak.org> / منوی خدمات مشتری / سوابق خدمات کارت نارنجی - طلایی مراجعه فرمایید.

همچنین آخرین "شرایط ارائه خدمات گارانتی و سرویس های دوره ای" در آدرس زیر قابل بهره برداری می باشد:

<http://www.saipayadak.org> / منوی خدمات مشتری / راهنمای مشتری و ضوابط گارانتی

حقوق مشتریان محصولات شرکت زامیاد

سایپا یدک مبتکر طرح های نوین خدماتی در صنعت خودرو کشور، در راستای نهادینه کردن فرهنگ مشتری محوری در سطح شبکه نمایندگیهای مجاز در سراسر کشور در نظر دارد مجموعه اطلاعات ضروری در خصوص حقوق فی مابین را به منظور ارائه خدمات پس از فروش اثربخش و متناسب با حد انتظار مالکین محترم تقدیم نماید. لذا با اعتقاد به این مجموعه قوانین و مقررات گارانتی بعنوان چارچوب تعیین کننده دامنه اختیارات طرفین بشرح ذیل ارائه میگردد که امید است مثمر ثمر واقع گردد.

ضوابط و مقررات خدمات پس از فروش و وظایف نمایندگی های مجاز

- خدمات گارانتی منوط به انجام سرویس های اولیه و ادواری می باشد که دوره زمانی و کیلومتر انجام آن باتوجه به نوع خودروی شما در این دفترچه ذکر شده است. از آنجایی که طبق مقررات گارانتی، کلیه قطعات تعویض شده در دوره گارانتی متعلق به شرکت خودروساز می باشد لذا نمایندگی از عودت قطعات داغی به شما مشتری گرامی معذور می باشد.

واحد پذیرش نمایندگی موظف است هزینه تقریبی ارائه خدمات فنی و قطعات یدکی مصرفی و زمان تحویل خودرو را به مالکین محترم اعلام نماید. مسئولیت عیب یابی، تعمیر و یا تشخیص تعویض قطعات معیوب به عهده کارشناس فنی نمایندگی های مجاز می باشد. لذا در هنگام مراجعه به تعمیرگاه صرفاً نسبت به اعلام عیوب خودرو خود اقدام فرموده، موضوع کارشناسی یا تعویض قطعات را به نمایندگان مجاز واگذار نمایید.

- نمایندگی موظف به پیش بینی تامین قطعات مورد نیاز بوده بنحوی که خودروی مشتری حداقل زمان توقف در نمایندگی را داشته باشد زیرا نمایندگی در مقابل توقف بی مورد خودرو مسئول می باشد.

نمایندگی موظف به استفاده از قطعات استاندارد و مورد تایید شرکت می باشد.

تبعات ناشی از تعمیرات غیر استاندارد بعهدہ نمایندگی مجاز خواهد بود لذا جلب رضایت مشتریان و تحقق تعهدات نمایندگی به مشتریان از وظایف مهم نمایندگی مجاز می باشد. نمایندگی مجاز موظف به ارائه فاکتور رسمی در قبال ارائه کلیه خدمات اعم از سرویس گارانتی و غیر گارانتی می باشد و در صورت وجود هرگونه ابهام در شرح اقدامات انجام شده و یا هزینه تعمیرات اعم از قیمت قطعات و اجرت تعمیرات پاسخگو خواهد بود.

نمایندگان مجاز موظف به نصب تابلوی رتبه بندی (رتبه ارزیابی نمایندگی در آن درج شده است) در محل پذیرش می باشند.

نمایندگی مجاز موظف است در دوران گارانتی تعمیرات را فقط براساس موارد ذکر شده در برگ پذیرش انجام دهد و از تعمیرات مزاد برآن خودداری نماید.

- تعمیرگاههای مجاز موظفند صورتحساب مشتری را براساس فهرست زمان تعمیرات و همچنین نرخ ساعت تعمیرات تنظیم نمایند در صورت درخواست مشتری فهرست تعمیرات خود را به رؤیت ایشان برسانند.

- کلیه نمایندگی های مجاز موظف به پذیرش خودرو جهت سرویس ها و گارانتی در روز مراجعه می باشند.

- هرگونه عیب و نقص و خسارت مالی و جانی وارده به مصرف کننده و اشخاص ثالث که بدلیل تعویض یا نصب قطعات در سیستمهای جانبی و یا دریافت خدمات خارج از شبکه خدمات پس از فروش سایپا یدک در طی دوران گارانتی ایجاد شود، مشمول گارانتی نبوده و هیچگونه حقی برای مصرف کننده و اشخاص ثالث در برابر شرکت سایپا یدک ایجاد نمی کند.

- هرگونه عملیات لازم تحت عنوان گارانتی می بایست توسط نمایندگی مجاز سایپا یدک صورت پذیرد.
- خدمات گارانتی محدود به تعویض و یا تعمیر قطعات معیوب (بنا به تشخیص شرکت سایپا یدک) و دستمزد مربوطه می باشد.
- تعویض یا تعمیر قطعات تحت عنوان گارانتی نمی تواند موجب تمدید دوره گارانتی خودرو گردد.
- برای دریافت خدمات سرویس ها و گارانتی حتماً از طریق نمایندگی های مجاز و یا تعمیرگاههای مرکزی شرکت اقدام شود. این شرکت در قبال هزینه های صرف شده از طریق تعمیرکاران متفرقه هیچگونه مسئولیتی ندارد.
- مدت زمان تعهد خدمات (مجموع دوره های گارانتی و وارانته) شامل ارائه خدمات تعمیراتی و تأمین قطعات یدکی، به مدت ۱۰ سال تضمین می گردد.
- ضمانت کلیه خدمات و تعمیرات ارائه شده توسط نمایندگی های مجاز به مدت ۲ ماه یا ۳۰۰۰ کیلومتر و برای قطعات یدکی ۶ ماه یا ۱۰۰۰۰ کیلومتر می باشد. (هر کدام زودتر فرا برسد)



توجه

طبق ماده ۲۹ مصوب ۱۳۹۵/۰۱/۲۲ هیئت وزیران - آیین نامه اجرایی قانون حمایت از حقوق مصرف کنندگان خودرو؛ مسئولیت رسیدگی به شکایات مصرف کنندگان و احقاق حقوق و جلب رضایت ایشان در وهله اول برعهده عرضه کننده می باشد. لذا مصرف کننده محترم می بایست در صورت وجود هر گونه عیب و نقص در خودرو و رنگ و بدنه ابتدا به نمایندگی های مجاز خدمات پس از فروش شرکت سایپا یدک، مرکز امورمشتریان گروه خودروسازی سایپا (۰۹۶۵۵۰) و واحد ارتباط با مشتریان شرکت زامیاد(۰۲۱۴۸۳۷۳۱۵۳-۰۲۱۴۸۳۷۳۱۵۵) مراجعه یا تماس حاصل نمایند. در صورتی که ایراد مذکور مرتفع نگردید نسبت به پیگیری موضوع از طریق سایر مراجع قانونی ذیربط اقدام نمایند.

گارانتی خودرو

خودروی شما مطابق زمان و کیلومتر ۲۴ ماه یا ۴۰۰۰۰ کیلومتر مندرج بر روی کارت خدمات خودرو، به شرط انجام به موقع سرویس های ادواری، مطابق شرایط درج شده در این دفترچه، توسط شرکت سایپا یدک، گارانتی می گردد.

سرویس اولیه

انجام اولین سرویس از سرویس های اولیه خودرو، بین کیلومتر ۱۰۰۰ تا ۱۵۰۰ و یا یک ماه پس از تاریخ شروع گارانتی (هر کدام زودتر فرا رسد) الزامی بوده و عدم انجام سرویس اولیه در محدوده های زمانی و مسافتی مذکور، منجر به ابطال گارانتی خودرو می گردد.

تبصره ۱: انجام بازدیدهای سرویس اولیه فقط یک بار و به صورت رایگان صورت می پذیرد.

تبصره ۲: هزینه مواد مصرفی و اجرت تعویض آنها (روغن موتور، فیلتر روغن و فیلتر هوا) در سرویس اولیه به عهده مشتری می باشد.

خدماتی که هزینه آن ها بر عهده بسته خدمت (کارت طلایی) می باشد، نیازی به پرداخت وجه از طرف مشتری نیست.

سرویس های ادواری

انجام سرویس های دوره ای مطابق با جدول مندرج در همین دفترچه الزامی بوده و عدم انجام آن ها در شبکه نمایندگی های مجاز سایپا منجر به ابطال گارانتی مجموعه ها و قطعات مرتبط در خودرو می گردد.

تبصره: اجرت انجام سرویس های ادواری و هزینه مواد مصرفی مورد استفاده در این سرویس ها بر عهده مشتری می باشد. خدماتی که هزینه آنها بر عهده بسته خدمت (کارت طلایی) می باشد، نیازی به پرداخت وجه از طرف مشتری نیست.

نکته:

با توجه به این که کلیه اطلاعات خودرو و خدمات آن به صورت مکانیزه در سیستم های گروه خودروسازی سایپا و نمایندگان آن در سراسر کشور ثبت شده است، مشتریان محترم بدون نیاز به کارت خدمات خودرو (کارت گارانتی) می توانند از خدمات مرتبط بهره مند گردند.

توجه



با خرید بسته تمدید گارانتی خودرو از نمایندگی های مجاز، دوره گارانتی خودرو را می توانید به میزان یک سال یا ۲۰۰۰۰ کیلومتر مازاد بر زمان و کیلومتر گارانتی عمومی خودرو افزایش دهید. با تسریع در خرید بسته تمدید گارانتی می توانید از تخفیفات مرتبط بهره مند گردید.

استثنائات گارانتی

موارد زیر خارج از تعهدات گارانتی می باشد:

- ۱- هزینه های مربوطه به عملیات سرویس و نگهداری خودرو، تنظیمات رایج و سرویس های ادواری
 - ۲- هرگونه صدمات ناشی از عوامل که مرتبط با ساختار خودرو نباشد شامل تصادفات، سنگ خوردگی، خراش، سرقت، آتش سوزی و بلایای طبیعی و غیر مترقبه، جنگ، اغتشاش و آشوب.
 - ۳- اقلام ضمانت در خودرو شامل کلیه اجزاء، قطعات و مجموعه های خودرو به جز قطعات و مواد مصرفی و استهلاکی می باشد.
 - ۴- تعمیرات ناشی از فرسودگی متداول خودرو (منظور از فرسودگی متداول، خرابی های ناشی از عدم انجام تعمیرات و نگهداری مناسب، عدم انجام بازدیدهای ادواری، فرسودگی لاستیک و مواردی نظیر لامپ و فیوز می باشد).
- لیست قطعات و مواد مصرفی در خودرو که مشمول ضمانت نمی باشند:

روغن ها نظیر روغن موتور، گیربکس، ترمز و هیدرولیک
مایعات نظیر مایع ضد یخ، مایع شیشه شوی
فیلتر ها نظیر فیلتر بنزین، فیلتر هوا و فیلتر روغن

توجه



ضروری است نصب هرگونه آپشن صرفاً در شبکه نمایندگی های مجاز شرکت سایپا و توسط کارشناسان مورد تایید صورت پذیرد. بدیهی است در غیر این صورت شرکت سایپا هیچ گونه مسئولیتی در قبال تبعات ناشی از قطعات آپشن نصب شده در سایر مراکز غیر مجاز نداشته و هزینه خسارات احتمالی وارده بر عهده مشتری خواهد بود.

موارد نقض و ابطال گارانتی خودرو

تحت شرایط زیر گارانتی قطعات و مجموعه های مرتبط از درجه اعتبار ساقط گردیده و شرکت سایپا یدک هیچگونه تعهدی در خصوص گارانتی مجموعه های مرتبط در خودروی مشتری را نخواهد داشت:

- ۱- استفاده از قطعاتی که مورد تایید شرکت سایپا یدک نباشد.
- ۲- ایجاد تغییرات بر روی خودرو، بدون تایید و موافقت شرکت سایپا یدک
- ۳- هرگونه تغییر در سیم کشی و مدارات الکتریکی خودرو (سوییچ قطع کن صفحه کیلومتر، تغییر به دلیل نصب دزدگیر و ...)
- ۴- هرگونه عیب و نقص و خسارات مالی و جانی به مصرف کننده و اشخاص ثالث که بدلیل تعویض یا نصب قطعات در سیستمهای جانبی و یا دریافت خدمات خارج از شبکه خدمات پس از فروش سایپا یدک در طی دوره گارانتی ایجاد شود، مشمول گارانتی نبوده و هیچگونه حقی برای مصرف کننده و اشخاص ثالث در برابر شرکت های سایپا و سایپا یدک ایجاد نمی کند.
- ۵- در صورتیکه هر کدام از قطعات مربوط به سیستم کیلومتر شمار دستکاری شود بگونه ای که اختلاف پیمایش در سیستم خودرو رویت گردد.
- ۶- هر گونه تغییر در سیستم های الکتریکی و الکترونیکی خودرو مانند نصب دزدگیر، سیستمهای صوتی، تغییر در سیم کشی که منجر به بروز ایراد در سایر مجموعه ها گردد.
- ۷- عدم انجام سرویس های اولیه و سایر سرویس های ادواری مندرج در همین دفترچه نظیر تعویض روغن موتور، تعویض روغن گیربکس و انجام هرگونه سرویس های تعمیراتی خارج از نمایندگی های مجاز شرکت سایپا یدک، منجر به خارج شدن قطعات و مجموعه های مرتبط از ضمانت می گردد.
- ۸- ایجاد تغییر در کابین بار استاندارد (نصب شده بر روی خودرو توسط خودرو ساز) که باعث ایجاد صدمه به سایر بخش های خودرو گردد (طبق نظر کارشناس فنی نمایندگی).
- ۹- تغییر، تعویض یا تغییرات ناصحیح، دستکاری و نصب نامناسب و یا نصب هرگونه وسیله، قطعه یا متعلقات اضافی که توسط شرکت سایپا یدک تامین نشده باشد منجر به خارج شدن قطعات، اجزا و موارد مرتبط از ضمانت می گردد.
- ۱۰- تعویض اتاق کامل در اثر تصادف شدید.

محدودیت های گارانتی خودرو

- ۱- خدمات گارانتی محدود به تعمیر و یا تعویض قطعه معیوب می باشد که هزینه آن بر عهده شرکت سایپا یدک می باشد. همچنین مرجع تشخیص عیب قطعه و تصمیم گیری در خصوص تعمیر یا تعویض آن بر عهده شرکت سایپا یدک است.
- ۲- قطعات تعویض شده در دوران گارانتی خودرو، متعلق به شرکت سایپا یدک می باشند.
- ۳- تعمیر یا تعویض قطعات تحت عنوان گارانتی نمی تواند موجب تمدید دوره گارانتی خودرو گردد.
- ۴- لیست قطعاتی که به عنوان قطعات مصرفی و استهلاکی نبوده ولی عمر کارکرد آن ها کمتر از مدت زمان معین در دوران ضمانت خودرو می باشد که برای این گونه قطعات می بایست ضمانت کارکرد مطابق با زمان اعلامی در جدول ذیل لحاظ گردد:

صفحه کلاچ	باتری		لنت ترمز
	تسمه ها	شمع موتور	
لامپ	حدافل کارکرد معادل ده هزار کیلومتر از تحویل خودرو	حدافل ۱۸ ماه یا ۳۰ هزار کیلومتر	تیغه برف پاک کن
کربن کنیستر	کاتالیست کاتور تور	حدافل ۲۴ ماه یا ۴۰ هزار کیلومتر	حسگر دوم اکسیژن
لاستیک تایر و سیستم پخش خودرو ضمانت به عهده شرکت عرضه کننده خودرو می باشد			

تبصره: تعویض قطعات مصرفی و قطعات استهلاکی چنانچه ناشی از عیب کیفی و مونتاژی موجود در هر یک از مجموعه های خودرو باشد به صورت رایگان بوده و بر عهده عرضه کننده خودرو می باشد.

احتیاط



موارد منجر به جرح سر نشین

مشاهده شده است جهت تمیز ماندن موکت کف اقدام به نصب مشمع در کف اتاق می نمایند که به دلیل عدم رعایت گشتاور در مونتاژ مجدد صندلی و کمربند ایمنی در هنگام حادثه باعث مجروح شدن سر نشینان شده است.

موارد منجر به آتش سوزی خودرو

- ۱- مشاهده شده است به هنگام نصب روکش صندلی، دسته سیم بین اتصالات و بدنه خودرو قرار گرفته که این امر موجب آتش سوزی خودرو می گردد.
- ۲- مشاهده شده است به هنگام نصب دزدگیر تغییراتی در سیم کشی و مدارات الکتریکی خودرو می دهند که این امر موجب آتش سوزی خودرو می گردد.
- ۳- استفاده از وسایل غیر استاندارد مانند (فیوزها، باندها، چراغ های جلو و عقب و راهنما و ...)
- ۴- استفاده از وسایل غیر استاندارد در محل فندک مانند (مدولاتور FM، دستگاه تصفیه هوا، چراغ شارژی، ...) که این امر موجب آتش سوزی خودرو می گردد.

شرایط گارانتی رنگ خودرو

رنگ خودرو به مدت ۳ سال از تاریخ شروع گارانتی با شرایط ذیل تضمین می گردد.

۱- رنگ زدگی در بدنه خودرو

۲- پوسته و طبله شدن رنگ

۳- ترک خوردگی رنگ

در صورت وقوع هر یک از موارد فوق در مدت ذکر شده، مالک می بایست به نزدیک ترین نمایندگی مجاز سایپا یدک مراجعه نموده که در صورت تایید نماینده مذکور، شرکت زامیاد متعهد است عیوب و نواقص رنگ را توسط نمایندگی های مجاز و یا در داخل کارخانه بدون دریافت هزینه رفع نماید. بدیهی است در هیچ موردی شرکت تعهدی برای جبران نقدی خسارت مذکور ندارد.

این ضمانت نامه شامل ایراد و عیوبی خواهد بود که در اثر استفاده از مواد اولیه نامناسب و یا نحوه رنگ آمیزی ایجاد شده باشد، بدیهی است که ریزش مواد شیمیایی و آسیب هایی که در اثر نگهداری نامناسب خودرو ایجاد می گردد شامل گارانتی خودرو نمی باشد. زدودن چربی یا تمیز کردن قطعات مکانیکی (مانند قطعات ظاهری موتور) زیر اتاق، قطعات لولادار (مانند بخش داخلی درپوش فلزی باک) و قطعات پلاستیکی بیرونی رنگ شده (مانند سپر) به کمک وسایل شوینده با فشار یا استفاده از موادی که مورد تایید این دفترچه نیستند توصیه نمی شود. در صورت تاثیر موارد فوق بر رنگ خودرو، این موارد شامل گارانتی نمی شود.

عملیات مربوط به سرویس های اولیه به شرح ذیل می باشد:

سرویسهای پیش بینی شده در این دفترچه با توجه به توصیه های کارخانه سازنده این خودرو بوده و انجام به موقع سرویس اولیه و سرویس های ادواری شما را در نگهداری خودروی خود در وضعیت مطلوب یاری می نماید:

۱- بازدید نشستی مسیرهای مایعات، روغن و سوخت

۲- بازدید تسمه ها از نظر کشش و آسیب دیدگی احتمالی

۳- بازدید سیستم خنک کننده، بازدید شیلنگ ها، رادیاتور و فن رادیاتور

۴- بازدید سیستم کولر و شیلنگ های مربوط به آن

۵- بازدید (کنترل) صدای سوپاپ ها

۶- بازدید جلوبندی و سیستم تعلیق

۷- بازدید پیچ و مهره های چرخ ها و آچار کشی آن ها

۸- بازدید گاردان و پلوس ها

۹- بازدید جعبه فرمان و اتصالات

- ۱۰- بازدید و آچار کشی مانیفولد های هوا و دود، سیستم اگزوز و همچنین دسته موتورها (اتصالات بدنه در خصوص خودروی پیکاپ)
- ۱۱- بازدید سیستم کلاچ و تنظیم آن در صورت لزوم (بجز مدل های مجهز به جعبه دنده اتوماتیک)
- ۱۲- بازدید سیستم ترمز و هواگیری آن در صورت لزوم و بازدید سطح روغن مخزن آن
- ۱۳- بازدید ترمز دستی و تنظیم آن در صورت لزوم
- ۱۴- بازدید جعبه دنده از نظر نشستی و کنترل سطح روغن جعبه دنده
- ۱۵- تعویض روغن موتور و فیلتر روغن
- ۱۶- بازدید قفل و لولای درب ها و تنظیم آن ها در صورت لزوم
- ۱۷- بازدید آمپر ها و چراغ ها و تنظیم آن ها در صورت لزوم
- ۱۸- بازدید باتری شامل کنترل ولتاژ آن
- ۱۹- بازدید عملکرد برف پاک کن و شیشه شوی و کنترل سطح مایع مخزن آن
- ۲۰- بازدید وضعیت تایر ها، رینگ ها و زاپاس و تنظیم فشار باد آن ها

گارانتی خوردگی

شرکت زامیاد این خودروی تولیدی خود را از روز تحویل به خریدار برای مدت ۳ سال و بدون محدودیت کیلومتر زیر پوشش گارانتی خوردگی قرار می دهد. گارانتی خوردگی، تعمیر یا تعویض بخش های پوسیده بدنه و فعالیت هایی که به منظور تعمیر و تعویض قطعات انجام می شود را شامل می گردد. این خوردگی ها باید توسط نمایندگی های مجاز شبکه خدمات پس از فروش تشخیص داده شوند و انجام تعمیرات باید مطابق دستورالعمل های شرکت زامیاد باشد.

تعمیر خرابی های خوردگی ناشی از عوامل خارجی

برای اینکه گارانتی خوردگی قابل اجرا باقی بماند صاحب خودرو باید ظرف دو ماه پس از بازرسی دوره ای بر اساس استاندارد سایپا یدک، به تعمیر خودرو و رفع عیوب ناشی از عوامل خارجی بپردازد. چنین تعمیراتی چنانچه انجام گیرند، باید در این دفترچه به همراه نام نمایندگی مربوطه، تاریخ تعمیر، کیلومتر کارکرد خودرو و شماره صورتحساب تعمیرات ثبت گردند. تکمیل و به روز رسانی این موارد بیانگر این است که صاحب خودرو خواستار ادامه گارانتی خوردگی سایپا یدک می باشد. این تعمیرات با هزینه صاحب خودرو انجام می گیرند.

گارانتی خوردگی شامل موارد ذیل نمی شود:

- خرابی های ناشی از سهل انگاری صاحب خودرو و نگهداری غلط از خودرو بر خلاف توصیه های سازنده
- خرابی های ناشی از مواردی که در تعهدات گارانتی نمی باشند.
- آثار خرابی به جا مانده به سبب استفاده از مواد ضد خوردگی که توسط خودرو ساز توصیه نشده اند و نیز انجام برنامه تعمیر و نگهداری خودرو به غیر از برنامه های توصیه شده
- خوردگی های ناشی از نصب تجهیزات غیر توصیه شده توسط خودروساز و یا نصب اشتباه تجهیزات بر خلاف دستورالعمل های مربوطه
- چرخ ها و قسمت های مکانیکی که بخشی از بدنه محسوب نمی شوند.
- خرابی های ناشی از تعمیرات در مراکز غیر مجاز

بازرسی خودرو

بازرسی هایی که باید انجام شوند	اول	دوم	سوم	چهارم
	۴ سال بعد از شروع گارانتی	۶ سال بعد از شروع گارانتی	۸ سال بعد از شروع گارانتی	۱۰ سال بعد از شروع گارانتی

توصیه های ایمنی و مراقبتی از خودرو :

برای حفظ خودرو در شرایط کاری مطلوب چند مورد احتیاط ساده ضروری میباشد. رعایت توصیه های زیر امکان را به شما خواهد داد تا در حین رانندگی مطمئن باشید که کلیه قسمت های خودرو به خوبی عمل میکنند.

۱- بازدید های اولیه:

قبل از هر رانندگی طولانی نسبت به بازدید سطح روغن موتور، مایع خنک کننده رادیاتور، الکترولیت باتری و زاپاس اقدام نمائید.

۲- آلودگی:

همه ما در حفظ محیط زیست نقش داریم، موضوعی که روز به روز در جامعه ما بیشتر اهمیت پیدا می کند. بنابراین توصیه می کنیم که میزان آلاینده های خروجی موتور خود را هر ساله از طریق نمایندگی مجاز تحت کنترل قرار دهید.

۳- شستشوی دوره ای زمستانی:

توصیه میشود قسمت های زیرین خودروهای خود را پس از هر دوره رانندگی در فصل زمستان خصوصا پس از تردد در جاده های پر گل ولای و نمک پاشی شده بازدید و تمیز نمائید

۴- نگهداری بدنه خودرو:

هرگز بر روی بدنه، دستمال خشک و مانند آن را نکشید. هرگز از بنزین، پارافین، تری کلرواتیلن، الکل یا سفید کننده های قوی جهت پاک نمودن بدنه، قطعات پلاستیکی شیشه و طلق چراغها استفاده نکنید، مراقب باشید روغن ترمز بر روی بدنه نریزد.

۵- شستشوی بدنه

شستشوی مرتب به منظور حفظ رنگ بدنه خودرو در شرایط مطلوب ضروری می باشد. توجه داشته باشید که خودرو را تحت تابش مستقیم نور خورشید قرار و یا در دمای بیش از حد پایین نباید شستشو داد. اگر از شوینده مخصوص خودرو استفاده می نمائید، پس از شستشو سطح خودرو را با آب تمیز شستشو نمائید و از یک دستمال نرم به منظور خشک کردن آن استفاده نمائید.

۶- شیشه ها :

برای تمیز کردن شیشه ها بهتر است فقط از شوینده های مخصوص استفاده گردد و از به کار گیری محصولات که محتوای آن سیلیکن میباشد پرهیز شود.

۷- پولیش زدن رنگ بدنه :

رنگ بدنه خودروی شما میباشد، بوسیله پولیش مناسب خودرو محافظت گردد مراقب باشید در حین عملیات پولیش کاری، پولیش به قسمتهای پلاستیکی خودرو مالیده نشود زیرا پاک کردن اثرات باقیمانده، دشوار خواهد بود.

۸- سطح را نتراشید :

سعی نکنید قیر را از سطوح بدنه بتراشید بلکه از پاک کننده های قیر استفاده نمائید.

توصیه: هنگامی که از تجهیزات شستشو و پاک کننده با فشار بالا استفاده می کنید، از پاشش مستقیم مایع تمیز کننده به سمت محافظ های لاستیکی سیستم فرمان، اجزای سیستم فرمان، اجزای سیستم انتقال قدرت، تزئینات بیرونی خودرو، رادیاتور و مجموعه مجموعه موتور جدا خوداری فرمائید.



۱۳

نمایندگے های مجاز

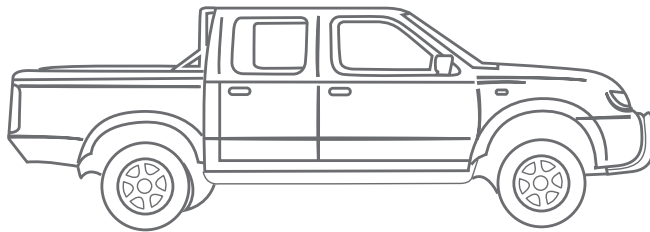

ردیف	کد تابلو	استان	شهر	نام نمایندگی	آدرس	کد شهر	تلفن	دورنویس
۱	۱۱۶۶	تهران	تهران	تعمیرگاه مرکزی ۱	بعد از چهار راه تهرانپارس - جنب کیمیدارو	۰۲۱	۷۷۹۶۸۴۰۱-۵	۷۷۳۴۶۵۵۶
۲	۱۱۴۱	تهران	تهران	تعمیرگاه مرکزی ۳	ضلع شمال شرقی میدان آزادی	۰۲۱	۶۶۰۲۳۰۶۰-۶۶۰۵۳۴۸۹- ۶۶۰۴۴۳۲۸	۶۶۰۵۵۶۳۰
۳	۱۱۴۷	تهران	تهران	علاءالدین توکلی	خ فرجام شرقی - بین چهارراه ولی عصر (عج) و سراج - پلاک ۵۰۶	۰۲۱	۷۷۴۵۶۱۷۷-۷۷۴۹۲۶۷۷- ۷۷۲۰۹۷۹۱	۷۷۴۵۷۱۲۲
۴	۵۸۹۹	خراسان جنوبی	بیرجند	محمدحسین قربانی راد	بیرجند، بلوار شهید هاشمی نژاد، مقابل پایانه مسافربری	۰۵۶	۳۲۳۳۸۰۰۰-۲-۳۲۳۳۸۰۰۷-۸	۳۲۳۳۸۰۰۴
۵	۳۰۴۱	خراسان رضوی	قوچان	مهدی عقیقی	قوچان، جاده آسیایی بعد از میدان ورزش انتهایی بلوار امام رضا ضلع شمالی جنب نمایندگی کرمان خودرو	۰۵۱	۴۷۲۱۳۰۲۰-۲	۴۷۲۱۳۰۲۳
۶	۳۰۲۲	خراسان رضوی	مشهد	محمدرضا ورزنده کامه علیا	مشهد، خیابان گاراژدارها - خیابان کوشش ۳۲ - خ بزرگمهر	۰۵۱	۳۳۴۲۰۳۴۷-۳۳۴۳۴۱۱۱	۳۳۴۳۱۱۶۲
۷	۳۰۳۴	خراسان شمالی	بجنورد	بهروز میانجی	بجنورد، خیابان امام خمینی غربی، پلاک ۱۲۷۲ الی ۱۲۸۴، جنب نمایندگی ایران خودرو	۰۵۸	۳۲۳۱۱۸۲۴-۳۲۳۱۲۲۲۷	۳۲۳۱۴۴۷۸
۸	۳۳۱۸	اصفهان	اصفهان	شرکت کیان کار صفهان	خ حکیم نظامی - بین پل فلزی و چهارراه حکیم نظامی - پلاک ۱۶۰	۰۳۱	۳۶۲۸۶۰۰۰-۳۶۲۴۴۳۶۴-۵	۳۶۲۴۳۱۷۹
۹	۳۳۱۳	اصفهان	خمینی شهر	پرویز بختیاری	بلوار آیت اله اشرفی اصفهانی، روبروی بلوار امام رضا، روبروی سردخانه کهنده	۰۳۱	۳۳۶۵۱۸۱۹-۳۳۶۵۱۸۱۸- ۳۳۶۵۴۲۵۵	۳۳۶۵۸۲۸۲
۱۰	۳۳۳۰	اصفهان	نجف آباد	شرکت صنعت پارس نوری	نجف آباد، یزدانشهر، خیابان امام خمینی - روبروی ایستگاه پمپ گاز CNG یزدانشهر	۰۳۱	۴۲۴۴۶۷۴۱-۴	۴۲۴۴۶۷۴۵
۱۱	۴۴۰۴	چهارمحال و بختیاری	شهرکرد	اسکندر قدیری	شهرکرد بلوار آزادی - مقابل سه راهی شهر کیان	۰۳۸	۳۳۳۳۰۲۴۶-۷	۳۳۳۳۵۳۴۰

ردیف	کد تابلو	استان	شهر	نام نمایندگی	آدرس	کد شهر	تلفن	دورنویس
۱۲	۴۴۰۲	چهارمحال و بختیاری	لردگان	شرکت کلاریدک	چهارمحال و بختیاری ، لردگان ، ورودی شهر از طرف شهر کرد - جنب بوتان گاز	۰۳۸	۳۴۴۳۰۰۷-۳۴۴۴۸۵۳۶	۳۴۴۴۰۰۵۰
۱۳	۵۳۱۳	یزد	یزد	ناصر خورشیدی	یزد- دروازه قرآن- ابتدای بلوار آیت الله فقیه خراسانی روبروی شرکت کاشی یزد	۰۳۵	۳۵۲۱۶۴۳۰-۵*۳۵۲۱۸۹۵-۵	۳۵۲۱۶۴۳۰
۱۴	۴۲۰۸	بوشهر	بrazجان	شرکت خدمات خودرو گروه ۱۳۸۱	بrazجان کیلومتر یک جاده اهرم جنب پمپ بنزین	۰۷۷	۹۱۰۲۱۴۳۵-۸	۹۱۰۲۱۴۳۵
۱۵	۵۰۲۸	فارس	آباده	شرکت خدمات اتومبیل راه سپهر آباده	آباده کیلومتر ۲ جاده اصفهان - روبروی خیابان داود	۰۷۱	۴۴۳۳۳۶۵۰-۳	۴۴۳۳۳۶۵۰
۱۶	۲۲۹	فارس	چهرم	حمیدرحمائیان	چهرم بلوار بسیج - نبش میدان شهید اسدزاده	۰۷۱	۵۴۳۴۲۶۸۸-۹۵	۵۴۳۴۲۶۷۰
۱۷	۵۰۱۸	فارس	شیراز	اکبر دل افکار	شیراز بلوار امیر کبیر - بالاتر از شرکت نفت	۰۷۱	۳۸۲۱۵۴۷۳-۳۸۲۰۲۰۲۲	۳۸۳۰۷۹۴۱
۱۸	۵۰۳۵	فارس	شیراز	شرکت ارم خودرو عرفان	شیراز بلوار خلیج فارس به سمت فسا - روبروی پلیس راه	۰۷۱	۳۷۱۳۴۵۲۰-۲	۳۷۱۳۴۵۱۹
۱۹	۵۰۱۹	فارس	شیراز	علیرضا نعمت الهی	شیراز چهار راه ادبیات - ابتدای بلوار گلستان	۰۷۱	۳۲۲۸۸۶۶۰-۵	۳۲۲۸۸۶۶۴
۲۰	۵۰۱۳	فارس	قلغمیه	مسلم جوکار	قائمیه بلوار انقلاب - ابتدای جاده بوشهر	۰۷۱	۴۲۴۱۶۱۵۳-۴۲۴۱۹۲۹۱	۴۲۴۱۶۱۵۰
۲۱	۵۵۲۹	کهگیلویه و بویراحمد	دهدشت	بهادر دوهنده	دهدشت ابتدای جاده اصفهان - خوزستان، جنب پمپ بنزین الهی	۰۷۴	۳۲۲۶۴۵۱۲-۳۲۲۶۷۳۱۱	۳۲۲۶۳۹۱۲
۲۲	۳۷۱	اردبیل	اردبیل	شهرورزی رمزی پیراقوم	خ جام جم - روبروی بانک تجارت شعبه جام جم	۰۴۵	۳۳۸۱۳۱۴۱-۲-۴	۳۳۸۱۳۱۴۳
۲۳	۲۲۸۱	آذربایجان شرقی	اهر	ابوالفضل بردیده	کیلومتر ۱ جاده اهر به تبریز- پایین تر از ایران خودرو	۰۴۱	۴۴۲۲۶۶۳۲-۴۴۲۲۳۵۶۶۳	۴۴۲۳۵۶۶۴
۲۴	۲۲۸۰	آذربایجان شرقی	بناب	مرتضی آسا	میدان معلم بالاتر از بیمارستان امام خمینی	۰۴۱	۳۷۷۶۷۰۶۰-۳۷۷۶۸۰۶۰	۳۷۷۶۷۰۶۰

ردیف	کد تابلو	استان	شهر	نام نمایندگی	آدرس	کد شهر	تلفن	دورنویس
۲۵	۵۷۴۸	آذربایجان شرقی	تبریز	احسان دسترنج آزادی	دروازه تهران - جنب بانک سپه استاد شهید یار - کوی شهید محلاتی	۰۴۱	۳۳۳۲۴۸۷۰-۲-۳۳۳۲۱۱۴۱	۳۳۳۰۸۶۳۵
۲۶	۲۳۲۵	آذربایجان غربی	ارومیه	عباس اله وردیان	کیلومتر ۲ جاده ارومیه/اسلامس - روبروی سازمان کشاورزی	۰۴۴	۳۲۷۲۰۱۷۸-۳۲۷۲۱۴۴۹	۳۲۷۲۱۴۳۹
۲۷	۲۳۱۱	آذربایجان غربی	سلمس	احداسدی اهرنجانی	بلوار جمهوری اسلامی - میدان سرباز-روبروی اداره راه و ترابری	۰۴۴	۳۵۲۳۷۰۰۲-۳	۳۵۲۳۷۰۰۱
۲۸	۲۳۱۸	آذربایجان غربی	نقده	مصطفی بیگ زاده	خ پیرانشهر - نرسیده به میدان دفاع مقدس - خیابان سایپا	۰۴۴	۳۱۸۷	۳۱۸۷
۲۹	۳۰۸۶	گلستان	کلاله	حسن بابایی	کلاله نرسیده به میدان الغدیر - روبروی بیمارستان تأمین اجتماعی	۰۱۷	۳۵۴۲۰۷۴۷-۳۵۴۴۶۸۶۶	۳۵۴۴۲۸۳۵
۳۰	۳۰۷۵	گلستان	گرگان	سیداحمد حسینی نژاد	بلوار جرجان - بین خیابانهای جرجان ۱۶ و ۱۸ - پائین تر از ایستگاه اوزینه	۰۱۷	۳۲۱۴۵۳۱۰-۳	۳۲۱۴۵۳۱۴
۳۱	۳۱۶۳	مازندران	بابل	پیام نهرینی	بابل خیابان شریعتی - مقابل دانشکده فنی و مهندسی	۰۱۱	۳۲۳۳۲۵۱۵-۳۲۳۶۲۵۱۵-۳۲۳۳۱۵۱۵-۳۲۳۳۴۵۱۵	۳۲۳۳۸۵۱۵
۳۲	۳۱۹۹	مازندران	بابل	حجت اله قنبرزاده احمدچالی	بابل موزیرج - ابتدای جاده امل - روبروی اتحادیه خاورداران - نبش کوچه ارشاد ۲۴	۰۱۱	۳۲۲۷۱۱۶۰-۳۲۲۳۳۷۶۴-۳۲۲۷۲۵۶۱-۳۲۲۷۱۳۰۵	۳۲۰۴۳۴۸۰
۳۳	۳۱۸۱	مازندران	چالوس	حسن خلیل خلیلی	چالوس روبروی کمربندی - ابتدای خط هشت	۰۱۱	۵۲۲۵۶۱۱۲-۴-۵۲۲۵۶۹۶۹-۵۲۲۵۰۶۱۹	۵۲۲۵۰۲۳۸
۳۴	۳۱۴۱	مازندران	ساری	شرکت خدماتی بازرگانی مهربخش ساری	کیلومتر ۲ جاده جویبار پلاک ۵۴۴	۰۱۱	۳۳۳۵۸۱۶۲-۳	۳۳۳۵۸۱۶۱
۳۵	۱۱۰۶	البرز	کرج	محمودناصر ترابی	کرج کیلومتر ۴ خیابان شهید بهشتی بعد از میانجاده پلاک ۳۸	۰۲۶	۳۴۵۶۱۸۷۷-۳۴۵۶۷۴۵۹-۳۴۵۶۶۸۶۸	۳۴۵۶۶۸۶۸

نمایندگان مجاز

ردیف	کد تابلو	استان	شهر	نام نمایندگی	آدرس	کد شهر	تلفن	دورنویس
۳۶	۳۲۱۶	سمنان	سمنان	رضا خسروانی	بلوار علویان - روبروی کارخانه یخ، نمایندگی سایپا	۰۲۳	۳۳۳۰۱۲۴۴-۵-۳۳۳۰۰۰۰- ۳۳۳۰۲۱۹۲-۳۳۳۰۲۱۹۰	۳۳۳۰۴۴۵۹
۳۷	۳۲۲۰	سمنان	سمنان	علی خرمیان	بعد از میدان سیمرغ - جنب بانک ملت، نمایندگی سایپا	۰۲۳	۳۳۳۰۲۱۱۶ - ۱۸	۳۳۳۰۳۲۰۳
۳۸	۳۲۱۱	سمنان	شاهرود	فرخ ترابی	سرچشمه - خ امام رضا (ع) - جنب اداره راه، نمایندگی سایپا	۰۲۳	۳۲۲۲۶۱۰۸	۳۲۲۲۹۷۷۴
۳۹	۵۲۱۴	سیستان و بلوچستان	ایرانشهر	شرکت رفاه سازان خودرو بلوچستان	ایرانشهر، بلوار ارتش، جنب بهزیستی، نمایندگی شرکت سایپا	۰۵۴	۳۷۲۱۰۶۸۳ - ۴	۳۷۲۱۰۶۸۴
۴۰	۵۴۰۵	سیستان و بلوچستان	چابهار	شرکت همکار صنعت چابهار	چابهار، خیابان حافظ، نبش خیابان مدرس، روبروی پارک بانوان، نمایندگی شرکت سایپا	۰۵۴	۳۵۳۳۳۶۲۰-۲	۳۵۳۳۳۶۱۹
۴۱	۵۲۱۱	سیستان و بلوچستان	زابل	شرکت پارسا خودرو نیمروز	زابل، خیابان شهید میرحسینی، روبروی پمپ بنزین دولتی، نمایندگی شرکت سایپا	۰۵۴	۳۲۲۲۹۲۲۷ - ۳۲۲۲۳۲۲۷	۳۲۲۲۹۳۴۷
۴۲	۵۲۰۱	سیستان و بلوچستان	زاهدان	شرکت خدمات گسترپیشروسیستان	زاهدان، خیابان سعدی غربی، ابتدای کمربندی خرمشهر، پشت تعاونی شماره ۲ نمایندگی شرکت سایپا	۰۵۴	۳۳۵۱۷۶۶۹ - ۳۳۵۰۲۹۱۱-۱۲	۳۳۵۱۸۰۵۵
۴۳	۳۴۴۲	قم	قم	سیدمحمدسعیدعارفی مقدم	ابتدای کمربندی اراک - روبروی کشتارگاه صنعتی	۰۲۵	۳۸۸۶۸۲۸۱-۳-۳۸۸۶۸۲۸۵-۶	۳۸۸۶۸۲۸۴
۴۴	۳۳۷۱	مرکزی	اراک	شرکت کیهان موتور مرکزی	اراک - ورودی شهر از سمت سلفچگان - روبروی شهرک صنعتی قطب اراک	۰۸۶	۳۴۱۳۴۰۵۳-۵	۳۴۱۳۴۰۵۷
۴۵	۲۲۱۱	زنجان	زنجان	حمید اسکندریون	خیابان خیام - روبروی ایستگاه راه آهن	۰۲۴	۳۳۳۴۴۲۸۲-۳-۳۳۳۴۳۷۰۲	۳۳۳۶۱۰۲۰
۴۶	۲۰۵۷	قزوین	قزوین	سیدعلی اکبر کرمانی	خیابان امام خمینی - خیابان نواب جنوبی - مقابل شهرداری منطقه یک	۰۲۸	۳۳۲۴۹۸۴۳-۳۳۲۲۷۱۰۰- ۳۳۲۴۴۶۹۴-۵	۳۳۲۲۷۱۰۰
۴۷	۲۴۴	گیلان	هشتپر (تالش)	رحیم آسویار	گیلان - تالش - بلوار ولیعصر (عج) - پلاک ۷۷۹۳۳	۰۱۳	۴۴۲۲۰۵۲۷-۴۴۲۴۶۵۳۷	۴۴۲۴۶۵۱۰

ردیف	کد تابلو	استان	شهر	نام نمایندگی	آدرس	کد شهر	تلفن	دورنویس
۴۸	۲۰۱۷	گیلان	رشت	شرکت کاسانه گیلان	بلوار امام رضا (ع) - آج بیسه - جنب پمپ بنزین	۰۱۳	۳۳۸۲۵۵۵۱-۳	۳۳۸۳۳۹۵۵
۴۹	۲۱۵۵	کردستان	سنندج	شرکت راهنیان کردستان	میدان محمدی، نرسیده به پلیس راه همدان، جنب پمپ بنزین سیلو	۰۸۷	۳۳۳۸۴۰۰۹-۳۳۳۸۴۰۰۶-۷	۳۳۳۸۳۳۷۳
۵۰	۲۳۶۲	کرمانشاه	سرپل ذهاب	علیرضا شامحمدی	۵۰۰ متری ابتدای ورودی شهر (از سمت شهر دالاهو)	۰۸۳	۵۸۵۱۱۱۲۱-۵۸۵۱۱۰۹۰	۵۸۵۳۱۰۰۱
۵۱	۲۳۶۹	کرمانشاه	کرمانشاه	شرکت پیشگامان خودرو کریمیان	دیزل آباد - خیابان ۱۰۰ - روبروی درب زندان - پلاک ۳۱۰	۰۸۳	۳۸۲۶۲۰۱۷-۳۸۲۶۲۱۰۴-۳۸۲۶۵۹۹۶	۳۸۲۶۲۱۰۳
۵۲	۳۲۲	لرستان	خرم آباد	نصرت اله اسلامی زاده	کیلومتر ۱ جاده خوزستان - جنب ماهواره مخابراتی شهید رحیمی	۰۶۶	۳۳۴۰۷۱۱۵-۳۳۴۲۹۹۷۹	۳۳۴۰۷۱۱۵
۵۳	۲۴۱۳	همدان	ملایر	شرکت گسترش تعمیر بهنم	بلوار شهید بهشتی - جنب میدان تره بار	۰۸۱	۳۳۳۴۰۲۸۰-۳۳۳۴۸۹۷۴-۳۳۳۵۱۳۹۳	۳۳۳۴۸۹۷۴
۵۴	۲۴۱۱	همدان	همدان	غلامحسین میرزایی پارسا	بلوار ۴۵ متری بدیع الزمان - روبروی ترمینال مینی بوسها	۰۸۱	۳۴۲۴۹۰۰۰-۳-۳۴۲۴۰۰۰۲-۵	۳۴۲۴۳۵۹
۵۵	۴۱۳۳	خوزستان	اهواز	سید رحیم صالحی	اهواز - میدان تپه - اول اتوبان فرودگاه پ ۹۲۷	۰۶۱	۳۲۲۹۰۶۱۷-۸-۳۲۲۹۰۱۳-۱۴	۳۲۲۹۰۶۱۵
۵۶	۴۱۲۲	خوزستان	اهواز	سیدعباس موسوی	اهواز - اتوبان آیت اله بهبهانی - اسلام آباد - نبش خیابان صبا	۰۶۱	۳۵۵۶۶۰۶۱-۳-۳۵۵۶۸۳۰۱	۳۵۵۶۰۶۸۰
۵۷	۴۱۲۰	خوزستان	اهواز	فرحان سلطانیان	خیابان انقلاب - خیابان زینب شمالی - روبروی اداره کل کار و امور اجتماعی	۰۶۱	۳۳۷۸۷۰۹۲-۳۳۷۸۶۲۸۹-۳۳۷۸۷۰۹۳	۳۳۷۸۷۰۹۴
۵۸	۴۱۴۰	خوزستان	بهبهان	محمد عقبائی	بهبهان، فلکه استیل، کمربندی راه و ترابری، روبروی اداره راه و شهرسازی	۰۶۱	۵۲۸۲۰۰۳۳	۵۲۸۲۰۰۱۴
۵۹	۵۶۷۳	خوزستان	شوشتر	کامل فرج اله چعب	بلوار علم الهدی جنب نمایشگاه رایان	۰۶۱	۳۶۲۲۶۰۸۴-۸۸	۳۶۲۲۶۰۸۹

نمایندگان های مجاز

دورنویس	تلفن	کد شهر	آدرس	نام نمایندگی	شهر	استان	کد تابلو	ردیف
۴۲۴۲۵۸۷۹	۴۲۴۲۵۸۳۹-۴۲۴۲۸۷۸۷	۰۳۴	بافت خیابان امام نیش کوچه ۳۳	مجید رضائی خدادادی	بافت	کرمان	۵۶۹۳	۶۰
۳۴۳۲۸۱۷۴	۳۴۳۲۵۶۰۰-۱	۰۳۴	رفسنجان خیابان مطهری، جنب اداره راه نمایندگی سایپا	محمد میرزایی عباس آبادی	رفسنجان	کرمان	۵۱۱۷	۶۱
۳۲۷۳۶۱۱۵	۳۲۷۳۶۱۱۱-۴	۰۳۴	بزرگراه شمالی - روبروی شهرک افضل پور	آرش محتشم ماهانی	کرمان	کرمان	۵۱۱۵	۶۲
۴۳۳۳۰۳۸۲	۴۳۳۳۰۳۸۱-۴	۰۳۴	کهنوج - بلوار خلیج فارس - بعد از سه راه زه ، نیش خیابان الغدیر	محمد پرکان	کهنوج	کرمان	۵۱۱۱	۶۳
۳۳۳۳۳۷۶۰	۳۳۳۳۳۷۶۴-۵	۰۷۶	بندرعباس بلوار امام خمینی بلوار نواب صفوی نیش کوچه آزادگان دوم	جلیل رحمانیان کوشککی	بندرعباس	هرمزگان	۲۸۴	۶۴



هشدارهای نیروی انتظامی

امروزه خودرو به عنوان یکی از ارکان حمل و نقل و نیز منبع امرار معاش تعداد زیادی از مردم نقش عمده ای در زندگی فردی و اجتماعی افراد دارا می باشد. از طرفی خودرو به دلیل دارا بودن قیمت نسبتاً بالا و نیز به عنوان وسیله ای برای انجام سایر جرایم مورد توجه سارقین و سایر تبهکاران قرار گرفته است. به طوریکه سرقت خودرو به یکی از جرایم عمده تبدیل شده است. جهت مقابله با این جرم و ارتقاء امنیت عمومی، رده های تخصصی در پلیس آگاهی ایجاد گردیده و با برنامه ریزی و اقدامات مناسب، توفیقات مهمی در این راستا حاصل شده است. به طوریکه در حد بالایی خودرو های مسروقه کشف می گردد. لیکن از آنجا که پدیده های مجرمانه از جمله سرقت خودرو هنگامی می تواند به وقوع بپیوندد که فرصت ارتکاب جرم برای سارق مهیا گردد، علاج واقعه قبل از وقوع، یعنی از بین بردن فرصت وقوع این جرم، بهترین و کم هزینه ترین گزینه (راه حل) خواهد بود. توصیه های پیشگیری از سرقت خودرو در سطح فردی برای رعایت رانندگان به شرح ذیل به اطلاع می رسد. امید است با رعایت موارد مذکور شاهد کاهش وقوع این جرم و افزایش امنیت عمومی باشیم.

هشدار های پلیسی جهت پیشگیری از سرقت خودرو

- از پارک کردن خودرو در اماکن فوق العاده کم تردد و فاقد دید و روشنایی کافی اجتناب ورزید.
- هنگام ترک خودرو از بسته بودن درب ها و بالا بودن شیشه ها اطمینان حاصل نمایید.
- تا حد ممکن به ویژه در شب ها از پارکینگ های خصوصی و عمومی استفاده کنید.
- توقف های طولانی مدت در معابر به مصلحت نیست اما در صورت ضرورت حتماً از تجهیزات ایمنی تاخیری همچون قفل، زنجیر، دزدگیر، سویچ مخفی، قفل عصابی، قفل پدال و ... استفاده کنید.

نکته: به خاطر داشته باشید هیچکدام از این وسایل جنبه تضمینی نداشته و صرفاً جنبه تاخیری دارند که ضریب ایمنی خودرو را افزایش می دهند.

- از پارک کردن خودرو در کوچه های پرت و دور افتاده خودداری نمایید. (توقف در محلهای روشن توصیه می شود).
- در هنگام توقف کوتاه مدت و لحظه ای (مانند هنگام خرید روزنامه) از رها کردن خودرو با درب های باز و سویچ روشن جداً خودداری کنید.
- به هنگام سوخت گیری در پمپ بنزین، خودرو را خاموش کرده و سویچ را بردارید.
- به خاطر داشته باشید هر لحظه غفلت صاحب خودرو یک فرصت برای مجرمین و سارقین محسوب می شود؛ از اینرو توصیه می شود در هر شرایط هوشیاری خود را حفظ کنید و به ویژه در صحنه های ساختگی تصادف برای سرقت، غافل نشوید.
- هنگام توقف در پارکینگ های عمومی فاقد نگهبان مانند پارکینگ های مترو، حتماً از تجهیزات ایمنی استفاده کنید.

- برای مقابله با تعقیب کنندگان احتمالی بلافاصله محل پارک خودرو را ترک نکنید. بهتر است لحظاتی تامل نموده و در اطراف خودرو حضور داشته باشید.
- در توقفگاه های طولانی مدت (مانند رفتن به اماکن تفریحی، فروشگاه های زنجیره ای و مطب پزشکان) هر از گاهی به خودروی خود سرکشی نمایید.
- هنگام رفتن به مراکز درمانی، بیمارستان ها، داروخانه ها و یا انتقال مصدومین به درمانگاه ها، از قفل بودن درب ها و به کارگیری تجهیزات لازم اطمینان حاصل کنید و در صورت امکان، فردی را جهت مراقبت در محل بگمارید.
- هنگام رفتن به میهمانی و امثال آن، به نقاط ناآشنا با هوشیاری بیشتری عمل نموده و موارد حفاظتی را بیش از پیش رعایت کنید.
- از پارک کردن خودرو در سطوح شیب دار خودداری کنید زیرا امکان حرکت دادن خودرو بدون نیاز به استارت زدن و روشن کردن آن تا مسافتی طولانی برای سارقین فراهم می شود.
- در ایام تعطیلات، چنانچه خودرو خود را در معابر عمومی پارک نمودید حتماً در ساعات اولیه به آن سر بزنید. (استراحت نباید مانع از سرکشی شود). در روزهای تعطیل، سارقین خودرو در خیابان ها و کوچه های منتهی به کوهستان کمین می کنند، لذا ضروری است هنگام عزیمت به کوه، خودرو را به یک پارکینگ معتبر بسپارید.
- صبح در فصل زمستان اوج فعالیت سارقین خودرو است. لذا مراقبت بیشتری از خودرو (بین ساعت های ۵ تا ۴) و ساعات اوج گرما در تابستان (ساعات ۱۵ تا ۱۲) توصیه می شود.
- در اسفند ماه و روزهای پایانی سال مراقبت از خودرو را چندین برابر ایام دیگر نمایید.
- سعی کنید نشانه خاصی که فقط خودتان از آن با خبر باشید در خودرو تعبیه نمایید.
- در هنگام بارندگی های شدید و یا بارش برف، بیش از حد معمول به خودروی خود سرکشی کنید.
- در صورت اقدام به فروش خودرو از طریق انتشار آگهی در جراید، چنانچه خریدار جهت تست رانندگی خودرو را به عهده دارد سعی کنید زمانی از خودرو پیاده شوید که خودرو خاموش شده و خریدار (راننده) از آن پیاده شده و سویچ را به شما مسترد نماید. در ضمن از قرار دادن اسناد مالکیت در داخل داشبورد هنگام تست خودرو (توسط خریدار) خودداری کرده و بهتر است فردی از بستگان و دوستان نیز شما را همراهی نمایند.
- در هنگام خریداری خودرو حتماً کلیه سویچ ها را تحویل گرفته و چنانچه خودرو مجهز به سیستم ضد سرقت است از روشن شدن خودرو توسط کلیه سویچ ها مطمئن شوید.
- به منظور جلوگیری از سرقت های به زور و اخادی، از سوار نمودن اشخاص نا آشنا و افراد مشکوک به ویژه در حومه شهر خودداری کنید.
- به هنگام نقص فنی و انجام تعمیرات، به تعمیرگاه های مورد اطمینان مراجعه نموده و همچنین از سپردن کلید به افراد غیر مطمئن پرهیز نمایید.
- کلیه شهروندان گرامی به ویژه صاحبان خودرو های گران قیمت و همچنین اشخاصی که خودرو را به صورت لیزینگ و با اخذ وام خریداری می کنند باید خودرو را در قبال سرقت بیمه نمایند تا در صورت سرقت با دریافت بخش عمده ای از خسارت از شرکت های بیمه با مشکلات روحی و مالی شدید مواجه نشوند.
- به هنگام ایجاد نقص فنی در معابر، مواظب باشید فردی که تظاهر به کمک دارد از غفلت شما سوء استفاده نموده و خودرو را به سرقت نبرد. در مواقع لزوم آن را حمل و پس از از گذاشتن اشیاء گران قیمت، اسناد و مدارک به ویژه اسناد و مدارک خودرو در داخل آن خودداری کنید.
- به هنگام مسافرت در بین راه از استراحت در داخل خودرو در جاهای خلوت و تاریک خودداری نموده و سعی نمایید در کنار مراکز انتظامی و محل های عمومی پر تردد استراحت کنید.
- چنانچه افراد غریبه را سوار نموده اید از خوردن و آشامیدن (نظیر غذا، آب و نوشابه) حتی به صورت پلمپ و در بسته تعارف شده از سوی افراد فوق پرهیز نمایید زیرا احتمال

دارد شما را مسموم و خودروی تان را برابیند.

- چنانچه قصد فروش خودرو را دارید و فروشنده چک تضمینی و یا مسافرتی ارایه می نماید قبل از بررسی اصالت چک از تحویل دادن خودرو به خریدار خودداری نمایید.
- اگر قصد خریداری خودروی دست دوم را دارید ابتدا هویت اصلی فروشنده و مالکیت براساس مطابقت مشخصات خودرو با اسناد را احراز نموده و سپس اقدام به خرید نمایید.
- در صورت امکان خودرو را از مراکز همگانی معاملات خودرو و با مشورت کارشناس بررسی اصالت آن مراکز، خریداری نمایید.
- چنانچه جهت فروش خودرو در روزنامه ها آگهی چاپ نمودید و خریداران به آدرس شما مراجعه و عنوان کردند خودرو آنها نزد شما بماند تا خودروی فروشی شما را امتحان کنند به هیچ وجه قبول نکنید چه بسا که خودروی ارائه شده آنها مسروقه باشد.
- چنانچه در جاده یا سطح شهر مخصوصاً بزرگراه ها افرادی با خودرو و لباس شخصی شما را متوقف و عنوان نمودند که خودرو شما مسروقه است یا تخلفی مرتکب شده اید به هیچ وجه تسلیم نشوید مگر آنکه از مامور بودن آنها اطمینان حاصل کنید.
- چنانچه افرادی ملبس به لباس نیروی انتظامی خودروی شما را به هر دلیل متوقف و آن را به پارکینگ منتقل نمودند دقت کنید قبض صادره توسط مسئول پارکینگ باید دارای مهر توقیفی باشد.
- چنانچه خودروی شما مورد دستبرد واقع و سارق یا سارقین با شما تماس گرفته و تقاضای قرار ملاقات یا اخذ وجه نمودند از اقدام خودسرانه پرهیز نموده و سریعاً مراتب را به پلیس آگاهی اطلاع دهید.

مشتری گرامی، لطفا جهت اطلاع از آخرین تغییرات و مشاهده نسخه معتبر این دفترچه به سایت شرکت سایپا یدک، بخش خدمات مشتری، قسمت راهنمایی مشتری و ضوابط گارانتی مراجعه فرمایید.
بدیهی است در صورت وجود اختلاف، نسخه موجود بر روی سایت قابل استناد می باشد.



ZAMYAD
www.zamyad.co.ir

شماره فنی: 99311RH0101 کد شناسایی: 13990631



سایپا یدک

سازمان خدمات پس از فروش سایپا

تهران، کیلومتر ۱۷ جاده مخصوص کرج، نبش خیابان داروپخش
تلفن: ۶۱۶۱۰۰ دورنگار: ۶۱۶۱۱۹۰۱ صندوق پستی: ۳۷۵۱۵-۸۳۶
امور مشتریان و امداد خودرو: ۰۹۶۵۵۰ پیامک: ۵۰۰۰۱۹۶۷۷۰
امور مشتریان شرکت زامیاد: ۰۲۱۴۸۳۷۳۱۵۵ - ۰۲۱۴۸۳۷۳۱۵۳
صندوق پستی امور مشتریان: ۳۷۵۱۵-۱۴۱۴
پست الکترونیک: CRM@saipacorp.com
وب سایت سایپا یدک: www.saipayadak.org
وب سایت سایپا: www.saipacorp.com