

به نام خدا

دفترچه راهنمای استفاده از

Tiggo7 ProMax خودروی

Tiggo7 ProMax User Manual

دفترچه راهنمای خودروی Tiggo7 ProMax

پیشگفتار

بابت انتخاب و خرید خودروی جدید شرکت مدیران خودرو از شما متشکریم. جهت استفاده و نگهداری صحیح از خودروی خود و آشنایی با ویژگی‌ها و امکانات آن، توصیه می‌شود مطالب و دستورالعمل‌های این دفترچه را به دقت مطالعه نمایید. پس از مطالعه، بهتر است دفترچه را جهت مراجعات بعدی در داخل خودرو نگهداری کنید. در صورت فروش و واگذاری خودرو، جهت استفاده مالک جدید از اطلاعات دفترچه، آن را همراه خودرو تحویل وی دهید.

کلید اطلاعات و ویژگی‌های مندرج در این دفترچه مربوط به زمان حاضر و تا زمان انتشار این دفترچه می‌باشد.

خاطرنشان می‌شود که نمایندگی‌های مجاز مدیران خودرو با داشتن تکنسین‌های آموزش‌دیده، خودروی شما را بهتر از هر شخص دیگری می‌شناسند و قطعات یدکی اصلی ارائه شده توسط آن‌ها، تضمینی برای کسب رضایت شماست. هرگز قطعات یدکی و تجهیزات جانبی غیراصلی و متفرقه را بر روی خودروی خود نصب نکنید. ایجاد هر گونه تغییر و دست‌کاری در خودرو، بر روی کیفیت و ایمنی رانندگی و همچنین عمر مفید خودرو تاثیر منفی خواهد گذاشت.

بسته به مشخصات تجهیزات و ویژگی‌های خودروی شما، برخی از توضیحات و تصاویر دفترچه ممکن است با آن چه در خودروی شما وجود دارد، متفاوت باشد.

به اطلاع می‌رساند؛ هیچ‌کدام از اطلاعات، تصاویر و دستورالعمل‌های مندرج در این دفترچه نمی‌توانند مبنای دعوای قانونی و حقوقی واقع شوند.

شرکت خودروسازی مدیران حق تغییر در طراحی و ویژگی‌های خودرو را در هر زمانی و بدون اطلاع قبلی برای خود محفوظ می‌دارد.

کلید حقوق این اثر محفوظ است. تکثیر یا کپی‌برداری تمام و یا بخشی از آن، بدون کسب مجوز کتبی از شرکت صنایع خودروسازی مدیران ممنوع می‌باشد.

با آرزوی لحظات خوش و استفاده دلپذیر از این خودرو

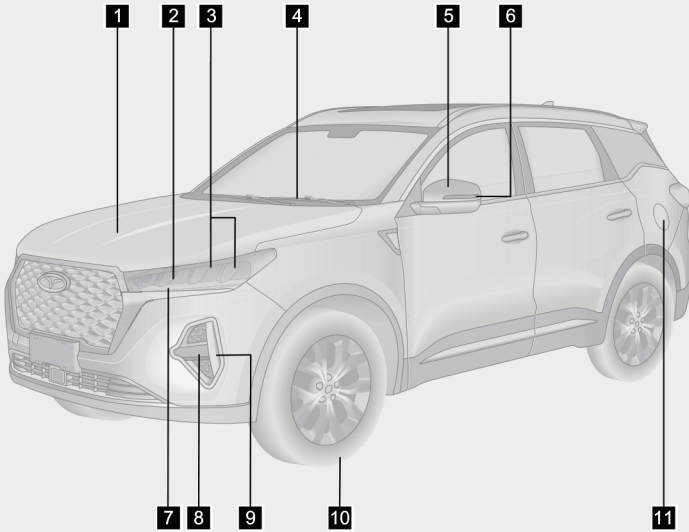

۱۹۸	درب موتور	۱
۸۶	چراغ نور بالا	۲
۸۵	چراغ نور پایین	۳
۸۳	تیغه برف پاک کن جلو	۴
۷۵	آینه بیرونی	۵
۸۶	چراغ راهنمای جانبی	۶
۸۶	چراغ راهنمای جلو	۷
۸۷	چراغ مه شکن جلو	۸
۸۵	چراغ پارک / چراغ روز	۹
۳۵۸	چرخ خودرو	۱۰
۲۰۶	درب بیرونی باک	۱۱

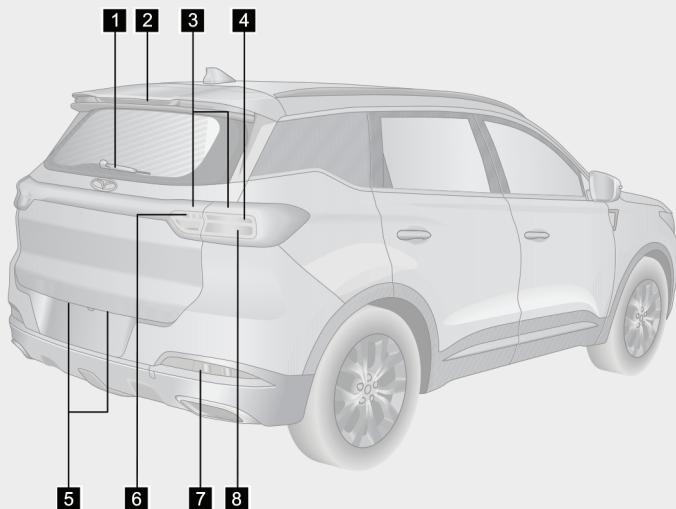

- ۱ تیغه برف پاک‌کن عقب ۸۴
- ۲ چراغ ترمز بالایی ۸۹
- ۳ چراغ پارک عقب ۸۵
- ۴ چراغ راهنمای عقب ۸۶
- ۵ چراغ پلاک ۸۹
- ۶ چراغ دنده عقب ۸۹
- ۷ چراغ مه‌شکن عقب ۸۸
- ۸ چراغ ترمز ۸۹

جلو داشبورد مدل A

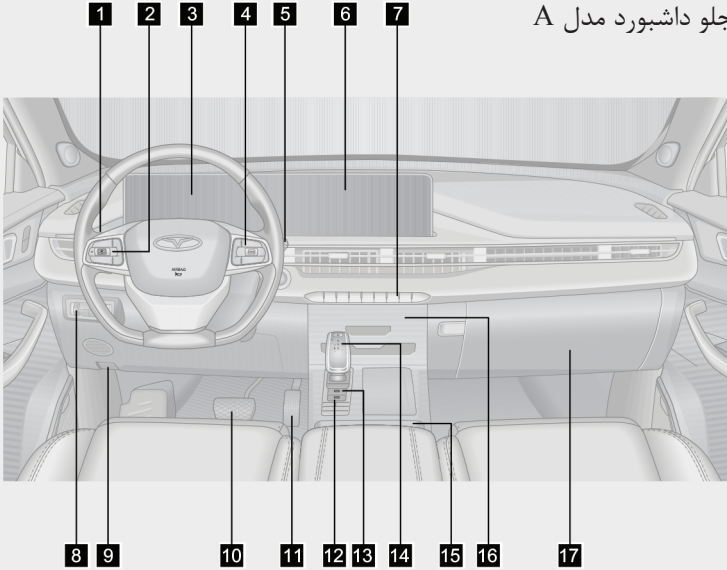

- | | | | |
|-----|-------|--------------------------------------|----|
| ۸۵ | | دسته چراغ و راهنما | ۱ |
| ۲۶۵ | | دکمه کروز کنترل | ۲ |
| ۵۵ | | نمایشگر دوگانه (صفحه کیلومتر شمار) | ۳ |
| ۱۶۵ | | دکمه‌های کنترل سیستم صوتی و تصویری | ۴ |
| ۷۹ | | دسته برف پاک‌کن و شیشه‌شوی | ۵ |
| ۱۵۸ | | نمایشگر دوگانه (سیستم صوتی و تصویری) | ۶ |
| ۱۵۸ | | پنل کنترل سیستم صوتی و تصویری | ۷ |
| ۱۹۹ | | کلید تنظیم (درب پشتی برقی) | ۸ |
| ۱۹۸ | | دستگیره بازکن درب موتور | ۹ |
| | | پدال ترمز | ۱۰ |



	۱۱	پدال گاز
۲۴۳	۱۲	دکمه اتوهلد (AUTO HOLD)
۲۳۹	۱۳	دکمه ترمز پارک برقی
۲۱۷	۱۴	دسته دنده
۱۹۰	۱۵	شارژر وایرلس (در صورت تجهیز)
۱۷۱	۱۶	پنل کنترل تهویه مطبوع
۱۹۲	۱۷	جعبه داشبورد

جلو داشبورد مدل B

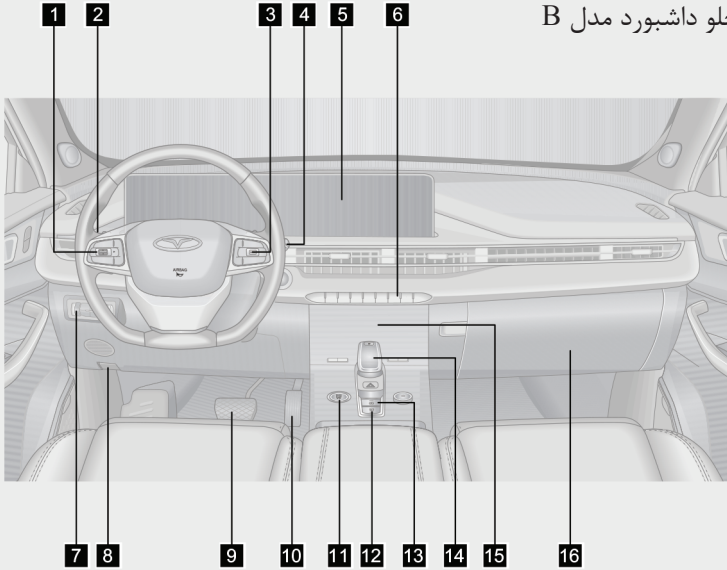

- | | | |
|-----|--|---|
| ۲۶۵ | دکمه کروزر کنترل | ۱ |
| ۸۵ | دسته چراغ و راهنما | ۲ |
| ۱۶۵ | دکمه‌های کنترل سیستم صوتی و تصویری | ۳ |
| ۷۹ | دسته برف پاک‌کن و شیشه‌شوی | ۴ |
| ۵۵ | نمایشگر دوگانه (صفحه کیلومترشمار) | ۵ |
| ۱۵۸ | نمایشگر دوگانه (سیستم صوتی و تصویری) | |
| ۱۵۸ | پنل کنترل سیستم صوتی و تصویری | ۶ |
| ۲۸۳ | کلید HDC | ۷ |
| ۱۹۸ | دستگیره بازکن درب موتور | ۸ |
| | پدال ترمز | ۹ |



	پدال گاز	۱۰
۲۱۰ دکمه استارت موتور	۱۱
۲۴۳ دکمه اتوهلد (AUTO HOLD)	۱۲
۲۳۹ کلید ترمز پارک برقی	۱۳
۲۱۸ دسته دنده	۱۴
۱۷۱ پنل کنترل تهویه مطبوع	۱۵
۱۹۲ جعبه داشبورد	۱۶

Tiggo7 ProMax User Manual

دفترچه راهنمای خودروی Tiggo7 ProMax

۱-۷	چگونگی صرفه‌جویی در مصرف سوخت و افزایش عمر مفید خودرو	۳۶
۱-۸	احتیاط‌های لازم قبل از رانندگی	۳۸
کنترل‌های ایمنی	۳۸
اقدامات قبل از استارت	۳۸
اقدامات پس از روشن شدن	۳۹
اقدامات در حین رانندگی	۳۹
پارک کردن خودرو	۴۰
پارک کردن خودرو در شیب	۴۱
بازدید سیستم آگزوز	۴۴
۱-۹ احتیاط‌های لازم در جاده‌های ناهموار		۴۵
رانندگی در جاده‌های ناهموار	۴۵
۱-۱۰ رانندگی در شرایط بارندگی		۴۶
رانندگی در جاده‌های لغزنده	۴۶
رانندگی در آب	۴۶
۱-۱۱ رانندگی در فصل زمستان		۴۸
توصیه‌های لازم برای فصل زمستان	...	۴۸
رانندگی در جاده‌های برفی و یخ‌زده	..	۴۹

فهرست مطالب

فصل ۱: مقدمه

۱-۱ نحوه استفاده از این دفترچه	۲۱
روش دسترسی به مطالب ۲۱
مراجعه به فهرست ۲۱
مراجعه به فهرست تصویری ۲۱
۱-۲ علایم به کار رفته در این دفترچه	۲۲
علایم اخطارها و پیغام‌ها ۲۲
۱-۳ بازدید قبل از تحویل کارت	۲۳
اطلاعات مشتری ۲۴
کارت تحویل خودرو ۲۵
۱-۴ خدمات مشاوره حضوری	۲۷
کارت خدمات مشاوره حضوری ۲۷
۱-۵ بازدید خودروی نو	۳۲
بازدید قبل از تحویل خودرو ۳۲
کارت بازدید قبل از تحویل ۳۳
۱-۶ آب‌بندی خودروی نو	۳۴
نحوه استفاده از خودرو در دوره آب‌بندی	۳۴



Tiggo7 ProMax User Manual

دفتراچه راهنمای خودروی Tiggo7 ProMax

۵۰ زنجیر چرخ
۷۸ دنده عقب (در صورت تجهیز)
۷۹	۲-۴ سیستم برف پاک‌کن و شیشه‌شوی
۷۹ عملکردهای سیستم
۸۳ روش تعویض تیغه برف پاک‌کن
۸۵	۲-۵ سیستم روشنایی
۸۵ چراغ‌های بیرونی
۹۰ چراغ‌های داخلی
۹۱ چراغ مشایعت تا درب منزل
۹۲ پیدا کردن محل خودرو در تاریکی
۹۳ کنترل هوشمند چراغ نور بالا (IHC) (در صورت تجهیز)
۹۴ بخارگرفتگی چراغ‌ها
۹۵	۲-۶ صندلی‌های خودرو
۹۵ نحوه نشستن صحیح بر روی صندلی
۹۶ پشت‌سری صندلی‌ها
۹۷ صندلی‌های جلو
۹۹ صندلی‌های عقب
۱۰۰ گرم‌کن صندلی (در صورت تجهیز)
۱۰۱ عملکرد حافظه موقعیت صندلی (در صورت تجهیز)
۵۰ امنیت سایبری
۵۲	۱-۱۲ امنیت سایبری (Cybersecurity Notice)
۵۲ به‌روزرسانی یا انقضا خدمات امنیت سایبری
۵۲ امنیت سایبری در صورت اسقاط یا فروش خودرو
فصل ۲: مقدمات قبل از رانندگی	
۵۵	۲-۱ صفحه کیلومترشمار
۵۵ معرفی اجزای صفحه کیلومترشمار
۵۸ نمایشگر اطلاعات خودرو
۶۰ تنظیمات نمایشگر
۶۳ نشانگرها و چراغ‌های هشدار
۷۲	۲-۲ غربیلک فرمان
۷۲ بوق
۷۲ تنظیم غربیلک فرمان
۷۳ گرم‌کن غربیلک فرمان (در صورت تجهیز)
۷۴	۲-۳ آینه‌ها
۷۴ آینه داخل اتاق
۷۵ آینه‌های بیرونی
۷۷ عملکرد حافظه موقعیت آینه‌های بیرونی (در صورت تجهیز)

Tiggo7 ProMax User Manual

Tiggo7 ProMax دفترچه راهنمای خودروی

۱۴۵	باز کردن درب‌ها توسط دستگیره داخلی	عملکرد دسترسی آسان به صندلی راننده (در صورت تجهیز)	۱۰۳
۱۴۶	کلید مکانیکی قفل درب	۲-۷ کمربند ایمنی	۱۰۴
۱۴۷	قفل کودک درب‌های عقب	کمربندهای ایمنی خودرو	۱۰۴
۱۴۸	۳-۳ شیشه درب‌ها	پیش‌کننده کمربند (در صورت تجهیز)	۱۱۲
۱۴۸	شیشه بالابرها	۲-۸ سیستم محافظ کودک	۱۱۴
۱۵۰	کنترل شیشه بالابرها از راه دور	صندلی کودک	۱۱۴
	عملکرد برگشت خودکار شیشه (در صورت تجهیز)	صندلی‌های کودک پیشنهادی	۱۱۸
۱۵۱		قلاب نگه‌دارنده صندلی کودک	۱۱۸
۱۵۴	۳-۴ سقف پانوراما	نصب کردن صندلی کودک	۱۲۰
۱۵۴	سقف پانوراما (در صورت تجهیز)	فصل ۳. امکانات داخلی خودرو	
۱۵۶	کنترل سقف پانوراما از راه دور	۳-۱ کلیدهای خودرو	۱۳۱
۱۵۷	عملکرد برگشت خودکار سقف پانوراما	ریموت کنترل	۱۳۱
۱۵۸	۳-۵ سیستم صوتی و تصویری	برد موثر ریموت کنترل	۱۳۵
۱۵۸	پنل کنترل سیستم صوتی و تصویری	ورود بدون کلید	۱۳۷
۱۵۹	عملکردهای اصلی	سیستم ضدسرقت	۱۴۲
۱۶۱	تنظیمات سیستم	پیدا کردن محل خودرو با استفاده از ریموت کنترل (در صورت تجهیز)	۱۴۳
۱۶۵	کلیدهای کنترل روی فرمان	روشن کردن خودرو از راه دور (در صورت تجهیز)	۱۴۳
۱۶۶	عملکرد تشخیص صدا (در صورت تجهیز)	۳-۲ قفل درب‌ها	۱۴۵
۱۶۷	لینک شدن با موبایل (در صورت تجهیز)	کلید قفل درب‌ها	۱۴۵
۱۷۱	۳-۶ سیستم تهویه مطبوع		
۱۷۱	پنل کنترل تهویه مطبوع		



Tiggo7 ProMax User Manual

دفتراچه راهنمای خودروی Tiggo7 ProMax

۱۹۸	۳-۱۲ درب موتور	تنظیمات سیستم تهویه مطبوع
۱۹۸	باز کردن و بستن درب موتور	۱۸۳ (در صورت تجهیز)
۱۹۹	۳-۱۳ درب پشتی	عملکرد سردکن جعبه کنسول
۱۹۹	درب پشتی مدل دستی	۱۸۶ (در صورت تجهیز)
۲۰۰	درب صندوق برقی (در صورت تجهیز)	نحوه استفاده از بخاری
	باز کردن درب پشتی در شرایط	۱۸۶
۲۰۵	اضطراری	۱۸۷ نحوه استفاده از کولر
۲۰۶	۳-۱۴ درب باک	۱۸۹ تنظیم جهت باد دریچه‌ها
۲۰۶	باز کردن و بستن درب باک برقی	۱۹۰ ۳-۷ شارژر بی‌سیم
		نحوه استفاده از شارژر بی‌سیم (در
		صورت تجهیز)
		۱۹۰
		۳-۸ ۳-۸ محفظه‌های نگهداری اشیا
		۱۹۲ معرفی محفظه‌ها
		۱۹۲
		۱۹۴ پرده صندوق عقب (در صورت تجهیز)
		۱۹۴ باربند
		۳-۹ ۳-۹ سوکت‌ها
		۱۹۵ خروجی برق 12V
		۱۹۵
		۳-۱۰ ۳-۱۰ پورت‌های USB
		۱۹۶ پورت USB جلویی
		۱۹۶
		۱۹۷ پورت USB عقبی
		۱۹۷
		۳-۱۱ ۳-۱۱ آفتاب‌گیرها و آینه آرایش
		۱۹۷ آفتاب‌گیرها و آینه آرایش
		۱۹۷

فصل ۴. رانندگی با خودرو

۲۱۰	۴-۱ دکمه استارت موتور
۲۱۰	موقعیت‌های دکمه استارت موتور
۲۱۲	۴-۲ روشن و خاموش کردن خودرو
	روشن و خاموش کردن موتور در شرایط
۲۱۲	عادی
	روشن کردن و خاموش کردن موتور در
۲۱۴	موارد اضطراری
۲۱۵	سیستم تطبیقی کنترل موتور
	فیلتر ذرات آلاینده اگزوز (GPF) (در
۲۱۶	صورت تجهیز)

Tiggo7 ProMax User Manual

دسترچه راهنمای خودروی Tiggo7 ProMax

۲۶۴	۵-۲ سیستم کمکی محدودیت سرعت (SLA)	۲۱۷	۴-۳ گیربکس اتوماتیک
۲۶۴	سیستم کمکی محدودیت سرعت (SLA) (در صورت تجهیز)	۲۱۷	گیربکس اتوماتیک
۲۶۵	۵-۳ سیستم تثبیت سرعت (در صورت تجهیز)	۲۲۶	۴-۴ سیستم هوشمند چهار چرخ محرک دایمی (AWD) (در صورت تجهیز)
۲۶۵	سیستم کروز کنترل (CCS) (در صورت تجهیز)	۲۲۶	سیستم هوشمند چهار چرخ محرک دایمی
۲۶۸	سیستم کروز کنترل تطبیقی (ACC) (در صورت تجهیز)	۲۲۸	حالت رانندگی
۲۷۷	سیستم محدودکننده سرعت فعال (ASL) (در صورت تجهیز)	۲۳۷	۴-۵ سیستم فرمان برقی (EPS)
۲۷۹	۵-۴ سیستم کمکی رانندگی در ترافیک (TJA) / سیستم کمکی حرکت یکپارچه (ICA) (در صورت تجهیز)	۲۳۷	سیستم فرمان برقی (EPS)
۲۸۳	سیستم کمکی رانندگی در ترافیک (TJA) / سیستم کمکی حرکت یکپارچه (ICA)	۲۳۹	۴-۶ سیستم ترمز پارک برقی (EPB)
۲۸۳	۵-۵ سیستم کنترل خودرو در سراسیبی (HDC) عملکرد سیستم HDC	۲۳۹	سیستم پارک اتوماتیک (AUTO HOLD)
		۲۴۳	بویستر ترمز
		۲۴۵	سیستم ترمز خودرو
		۲۴۶	سیستم ایربگ (SRS)
		۲۴۸	معرفی سیستم ایربگ (SRS)
		۲۴۸	
			فصل ۵. سیستم‌های کمکی رانندگی
		۲۵۹	۵-۱ سیستم Stop-Start (دور آرام)
		۲۵۹	سیستم در Stop-Start (دور آرام) (در صورت تجهیز)



Tiggo7 ProMax User Manual

دفتراچه راهنمای خودروی Tiggo7 ProMax

عملکرد سیستم TPMS ۳۰۰	۵-۶ سیستم دستیار رانندگی در بین خطوط (در صورت تجهیز) ۲۸۵
۳۰۴ ۵-۱۰ سیستم کمکی پارک	سیستم دستیار رانندگی در بین خطوط ۲۸۵
سیستم دوربین دنده عقب (RVC) ۳۰۴	سیستم دستیار حفظ خودرو در بین خطوط (LKA) (در صورت تجهیز) ۲۸۷
سیستم تصویر پانوراما (AVM) (در صورت تجهیز) ۳۰۶	سیستم هشدار انحراف از مسیر (LDW) (در صورت تجهیز) ۲۸۹
سیستم رادار پارک (در صورت تجهیز) ۳۱۱	۵-۷ سیستم تشخیص نقطه کور (BSD) (در صورت تجهیز) ۲۹۱
۵-۱۱ سیستم کنترل نیروی ترمز ۳۱۴	سیستم تشخیص نقطه کور (BSD) .. ۲۹۱
کنترل الکترونیکی پایداری خودرو (ESP) ۳۱۴	سیستم هشدار باز شدن درب (DOW) ۲۹۳
سیستم ترمز ضدقفل (ABS) ۳۱۶	سیستم هشدار وجود تردد در عقب خودرو (RCTA) ۲۹۴
عملکردهای تکمیلی ۳۱۹	سیستم هشدار برخورد از عقب (RCW) ۲۹۴
فصل ۶. شرایط اضطراری	۵-۸ سیستم ترمز اضطراری خودکار (AEB) / سیستم هشدار برخورد از جلو (FCW) (در صورت تجهیز) ۲۹۵
۶-۱ تجهیزات مورد استفاده در وضعیت‌های اضطراری ۳۲۴	سیستم ترمز اضطراری خودکار (AEB) / سیستم هشدار برخورد از جلو (FCW) ۲۹۵
سیستم ECALL (در صورت تجهیز) ۳۲۴	۵-۹ سیستم پایش فشار باد تایر (TPMS) ۳۰۰
چراغ فلاشر ۳۲۴	
جلیقه شب‌نما ۳۲۵	
مثث خطر ۳۲۵	
ابزار یدکی ۳۲۶	
۶-۲ مدیریت وضعیت‌های اضطراری ۳۲۶	
پنچر شدن تایر در حین رانندگی ۳۲۶	
داغ کردن موتور ۳۳۳	

Tiggo7 ProMax User Manual

دفترچه راهنمای خودروی Tiggo7 ProMax

۳۵۴ بازدید سطح روغن ترمز	۳۳۴ خالی شدن باتری
۳۵۵ بازدید سطح مایع خنک کننده موتور...	۳۳۷ روشن نشدن موتور
۳۵۶ بازدید رادیاتور و کندانسور	۳۳۹	۳-۶ حمل خودرو
۳۵۷ بازدید تسمه	۳۳۹ یدک کردن خودرو
۳۵۸ بازدید تایرها	۳۴۰ حمل اضطراری
۳۶۱ جابه جایی چرخها	۳۴۲ نصب بکسل بند
۳۶۱ بازدید باتری	۳۴۳	۴-۶ فیوز
۳۶۱ بازدید فیلتر هوای اتاق	۳۴۳ جعبه فیوز
۳۶۲ بازدید مایع شیشه شوی	۳۴۴ بازدید فیوز
۳۶۲ بازدید تیغه های برف پاک کن	۳۴۵ تعویض فیوز
۳۶۵	۳-۷ سرویس های دوره ای	<u>فصل ۷. سرویس و نگهداری از خودرو</u>	
۳۶۵	مشخصات مایعات مصرفی و شمع موتور	خودرو	
<u>فصل ۸. مشخصات فنی خودرو</u>		۳۴۸	۱-۷ تعمیر و نگهداری
۳۶۸	۱-۸ موقعیت شماره های شناسایی خودرو	۳۴۸ دستورالعمل تعمیر و نگهداری
۳۶۸ شماره شاسی (VIN)	۳۴۸ نمایندگی های مجاز خدمات پس از فروش
۳۶۸ پلاک مشخصات خودرو	۳۴۹ بازدیدهای ایمنی
۳۶۹ شماره موتور	۳۵۱	۲-۷ سرویس های عادی خودرو
۳۶۹ برچسب RF شیشه (در صورت تجهیز)	۳۵۱ سرویس های ساده
۳۷۰	۲-۸ اطلاعات فنی خودرو	۳۵۲ بازدید سطح روغن موتور
۳۷۰ ابعاد خودرو	۳۵۴ بازدید سطح روغن گیربکس



Tiggo7 ProMax User Manual

دفتريچه راهنمای خودروی Tiggo7 ProMax

نوع و مدل خودرو	۳۷۱
وزن خودرو	۳۷۲
مشخصات عملکردی خودرو	۳۷۳
مشخصات عملکردی موتور	۳۷۳
جدول مصرف سوخت	۳۷۴
سیستم سوخت‌رسانی	۳۷۴
سیستم خنک‌کننده موتور	۳۷۵
سیستم تعلیق	۳۷۵
سیستم فرمان	۳۷۶
سیستم ترمز	۳۷۶
زوایای چرخ‌ها	۳۷۷
چرخ و تایر	۳۷۸
باتری	۳۷۹
مشخصات لامپ چراغ‌ها	۳۸۰
اجزایی از خودرو که در اندازه‌گیری	
ابعاد خودرو مدنظر قرار نمی‌گیرند	۳۸۱



Tiggo7 ProMax User Manual

دفترچه راهنمای خودروی Tiggo7 ProMax

فصل ۱: مقدمه

۳۸	۱-۸ احتیاط‌های لازم قبل از رانندگی	۲۱	۱-۱ نحوه استفاده از این دفترچه
۳۸	کنترل‌های ایمنی	۲۱	روش دسترسی به مطالب
۳۸	اقدامات قبل از استارت	۲۱	مراجعه به فهرست
۳۹	اقدامات پس از روشن شدن	۲۱	مراجعه به فهرست تصویری
۳۹	اقدامات در حین رانندگی	۲۲	۱-۲ علایم به کار رفته در این دفترچه
۴۰	پارک کردن خودرو	۲۲	علایم خطرها و پیغام‌ها
۴۱	پارک کردن خودرو در شیب	۲۳	۱-۳ بازدید قبل از تحویل
۴۴	بازدید سیستم آگزوز	۲۴	کارت اطلاعات مشتری
۴۵	۱-۹ احتیاط‌های لازم در جاده‌های ناهموار	۲۵	کارت تحویل خودرو
۴۵	رانندگی در جاده‌های ناهموار	۲۷	۱-۴ خدمات مشاوره حضوری
۴۶	۱-۱۰ رانندگی در شرایط بارندگی	۲۷	کارت خدمات مشاوره حضوری
۴۶	رانندگی در جاده‌های لغزنده	۳۲	۱-۵ بازدید خودروی نو
۴۶	رانندگی در آب	۳۲	بازدید قبل از تحویل خودرو
۴۸	۱-۱۱ رانندگی در فصل زمستان	۳۳	کارت بازدید قبل از تحویل
۴۸	توصیه‌های لازم برای فصل زمستان	۳۴	۱-۶ آب‌بندی خودروی نو
۴۹	رانندگی در جاده‌های برفی و یخ‌زده	۳۴	نحوه استفاده از خودرو در دوره آب‌بندی
۵۰	زنجیر چرخ	۳۶	۱-۷ چگونگی صرفه‌جویی در مصرف سوخت و افزایش عمر مفید خودرو

Tiggo7 ProMax User Manual

دفترچه راهنمای خودروی Tiggo7 ProMax

۵۲	۱-۱۲ امنیت سایبری (Cybersecurity Notice)
	بهروزرسانی یا انقضا خدمات امنیت
۵۲ سایبری
	امنیت سایبری در صورت اسقاط یا
۵۲ فروش خودرو





۱-۱. نحوه استفاده از این دفترچه

روش دسترسی به مطالب

جهت استفاده از این دفترچه و دسترسی به شماره صفحات و مطالب مورد نظرتان، می‌توانید به دو روش که نحوه آن‌ها به طور خلاصه در زیر آمده است، اقدام کنید.

مراجعه به فهرست

برای تعیین این که کدام بخش از دفترچه راهنمای خودرو شامل اطلاعات مورد نیاز شماست، به فهرست کلی مندرج در ابتدای دفترچه مراجعه کنید تا موقعیت و شماره صفحه فصل و مطلب دلخواه خود را به دست آورید.

مراجعه به فهرست تصویری

اگر آشنایی کافی به اسامی تجهیزات و امکانات خودرو نداشته باشید، فهرست تصویری می‌تواند شما را جهت پیدا کردن شماره صفحه مورد نظرتان یاری کند.



۱-۲ علایم به کار رفته در این دفترچه

علایم اخطارها و پیغامها

در این دفترچه جهت جلب توجه شما نسبت به اهمیت برخی موارد احتیاطی، از علایم زیر استفاده شده است. برای به حداقل رساندن خطرات احتمالی، راهنمایی‌های ذکر شده در این پیغامها را قبل از اقدام به رانندگی و یا استفاده از تجهیزات و امکانات خودرو، با دقت مطالعه کنید.

هشدار

این پیغام بیانگر وضعیت بالقوه خطرناکی است که اگر از آن اجتناب نشود، می‌تواند باعث بروز خسارت‌های مالی، آسیب‌های شدید بدنی و یا حتی مرگ شود.

احتیاط

این پیغام بیانگر وضعیت بالقوه خطرناکی است که اگر از آن اجتناب نشود، می‌تواند باعث ایجاد خرابی در خودرو یا تجهیزات آن و کاهش عمر مفید وسیله نقلیه‌تان شود.

حفاظت از محیط زیست

این پیغام جهت تذکر دادن در خصوص قوانین حفاظت از محیط‌زیست و یادآوری، بازیافت و معدوم کردن ضایعات می‌باشد. عدم رعایت این نکات باعث آلودگی محیط‌زیست خواهد شد.

مطالعه

نشان‌دهنده مطلب یا فصلی از این کتاب است که قبل از انجام هر اقدام و عملیاتی باید مطالعه شود.

پیغام‌های هشدار و احتیاط به علت ارتباط تنگاتنگ با ایمنی فردی و حفظ و نگهداری از خودرو دارای اهمیت ویژه‌ای هستند. مطمئن شوید که علاوه بر خودتان، سرنشینان خودرو نیز موارد فوق را به دقت رعایت می‌کنند. رعایت کردن این تذکرات باعث می‌شود تا علاوه بر لذت‌بخش بودن رانندگی، خودروی شما در شرایط مناسبی باقی بماند.



۱-۳ بازدید قبل از تحویل

نمایندگی‌های مجاز مدیران خودرو، خودروی شما را قبل از تحویل، بر طبق ضوابط و آیین‌نامه‌های مختص شرکت مدیران خودرو مورد بازدید قرار می‌دهند. نمایندگی فروش پس از ثبت زمان تحویل خودرو، کارت اطلاعات مشتری را ممهور به مهر رسمی نمایندگی خواهد نمود. قبل از امضا کارت اطلاعات مشتری توسط خریدار، نمایندگی مجاز آموزش‌هایی راجع به عملکردهای کلی خودرو و برخی اطلاعات اولیه در ارتباط با ویژگی‌ها و نیز نحوه استفاده صحیح از خودرو را بر طبق کارت تحویل خودرو ارائه خواهد داد.



Tiggo7 ProMax User Manual

دفترچه راهنمای خودروی Tiggo7 ProMax

کارت اطلاعات مشتری

	مدل خودرو
	شماره شاسی خودرو (VIN)
	شماره موتور / شماره گیربکس
	شماره ثبت خودرو
مهر نمایندگی:	
امضا نمایندگی:	
	تاریخ تحویل
	نام مالک
	آدرس
	ایمیل
	شماره تلفن
موارد زیر تحویل اینجانب گردید و توضیحات لازم در خصوص آن‌ها ارایه شده است:	
<ul style="list-style-type: none">• خودرو• دفترچه راهنمای مشتری• فرم بازدید قبل از تحویل	
امضا مالک:	
امضا نمایندگی:	

کارت تحویل خودرو

تایید عملکرد		موارد بازدید شده	ردیف	عنوان
<input type="checkbox"/> خیر	<input type="checkbox"/> بله	کارکرد صحیح موتور	۱	ویژگی‌ها و عملکرد تجهیزات عمومی خودرو
<input type="checkbox"/> خیر	<input type="checkbox"/> بله	سطح روغن موتور، روغن ترمز، روغن هیدرولیک فرمان (در صورت تجهیز)، مایع خنک‌کننده موتور، مایع شیشه‌شوی	۲	
<input type="checkbox"/> خیر	<input type="checkbox"/> بله	شماره شاسی (VIN)، شماره موتور، پلاک اطلاعات خودرو	۳	
<input type="checkbox"/> خیر	<input type="checkbox"/> بله	عملکرد کلیه کلیدها و سویچ‌های خودرو	۴	
<input type="checkbox"/> خیر	<input type="checkbox"/> بله	عملکرد کلیه چراغ‌های خودرو	۵	
<input type="checkbox"/> خیر	<input type="checkbox"/> بله	سلامت شیشه‌ها و رنگ بدنه خودرو	۶	
<input type="checkbox"/> خیر	<input type="checkbox"/> بله	عملکرد آمپر سرعت‌سنج، آمپر دورسنج و نمایشگر LCD صفحه کیلومترشمار	۷	
<input type="checkbox"/> خیر	<input type="checkbox"/> بله	تایرها، چرخ زاپاس، ابزار یدکی و دفترچه راهنما	۸	
<input type="checkbox"/> خیر	<input type="checkbox"/> بله	صندلی‌ها، کمربندهای ایمنی، پدل کنترل کولر، دریچه‌های کولر، جعبه داشبورد و آفتاب‌گیرها	۹	
<input type="checkbox"/> خیر	<input type="checkbox"/> بله	شیشه درب‌ها، آینه‌ها، برف پاک‌کن‌ها، آب‌پاش‌های شیشه‌شوی، باتری، سیستم رادار پارک، بوق، سقف پانوراما (در صورت تجهیز)، سیستم صوتی و تصویری، آنتن رادیو	۱۰	



Tiggo7 ProMax User Manual

دفترچه راهنمای خودروی Tiggo7 ProMax

تایید عملکرد	موارد بازدید شده	ردیف	عنوان
<input type="checkbox"/> بله <input type="checkbox"/> خیر	لزوم استفاده از بنزین با عدد اکتان ۹۱ و بالاتر	۱*	ارایه اطلاعات اولیه درباره نحوه استفاده و نگهداری خودرو
<input type="checkbox"/> بله <input type="checkbox"/> خیر	لزوم استفاده از بنزین با عدد اکتان ۹۲ و بالاتر		
<input type="checkbox"/> بله <input type="checkbox"/> خیر	لزوم استفاده از بنزین با عدد اکتان ۹۵ و بالاتر		
<input type="checkbox"/> بله <input type="checkbox"/> خیر	E22-E100		
<input type="checkbox"/> بله <input type="checkbox"/> خیر	نحوه استفاده از خودرو در دوره‌ی آب‌بندی	۲	
<input type="checkbox"/> بله <input type="checkbox"/> خیر	نحوه استفاده از چراغ‌های خودرو	۳	
<input type="checkbox"/> بله <input type="checkbox"/> خیر	آموزش و شناخت چراغ‌های اخطار و نشانگر	۴	
<input type="checkbox"/> بله <input type="checkbox"/> خیر	جداول زمانی و کیلومتری سرویس‌ها	۵	
<input type="checkbox"/> بله <input type="checkbox"/> خیر	سرویس‌های تابستانه و زمستانه	۶	
<input type="checkbox"/> بله <input type="checkbox"/> خیر	شناخت کامل از سیستم خنک‌کننده موتور و مایع خنک‌کننده	۷	
<input type="checkbox"/> بله <input type="checkbox"/> خیر	نحوه استفاده صحیح از سیستم تهویه مطبوع	۸	
<input type="checkbox"/> بله <input type="checkbox"/> خیر	احتیاط‌های لازم در زمان استارت	۹	
<input type="checkbox"/> بله <input type="checkbox"/> خیر	نحوه استفاده صحیح از سیستم صوتی	۱۰	
<input type="checkbox"/> بله <input type="checkbox"/> خیر	نحوه استفاده صحیح از سقف پانوراما (در صورت تجهیز)	۱۱	
تاریخ:		امضا کارشناس فروش:	
تاریخ:		امضا مالک:	

*۱: از بنزین استاندارد و توصیه شده از طرف شرکت مدیران خودرو استفاده کنید.



۴-۱ خدمات مشاوره حضوری

کارت خدمات مشاوره حضوری

در راستای ارایه بهترین خدمات به مشتری، نمایندگی خدمات پس از فروش مدیران خودرو در زمان خرید خودرو یک مشاور اختصاصی در خصوص امور مربوط به خدمات پس از فروش برای شما در نظر خواهد گرفت. شما می‌توانید هر گونه سوال درباره خودرو را با مشاور خود در میان بگذارید.

برگه شماره ۱ - مخصوص خریدار

نام مالک:	تاریخ خرید خودرو:
نام نمایندگی فروش و خدمات پس از فروش:	مدل خودرو:
شماره شاسی خودرو (VIN):	
گزینه‌های زیر باید توسط مالک خودرو مورد تایید قرار گیرند:	
۱. تحویل خودرو و بازدیدهای حین تحویل خودرو (در صورت تایید از علامت "✓" و در غیر این صورت از علامت "X" استفاده کنید).	
اصول اولیه استفاده از خودرو به مالک آموزش داده شده و بازرسی‌های حین تحویل به همراه خریدار انجام گرفته است.	<input type="checkbox"/>
ضوابط و قوانین گارانتی به مالک توضیح داده شده است.	<input type="checkbox"/>
نکات و احتیاط‌های لازم برای رانندگی با خودرو به خریدار آموزش داده شده است.	<input type="checkbox"/>
اهمیت انجام سرویس‌های دوره‌ای منظم و همچنین لزوم رعایت بازه زمانی و کیلومتری بین سرویس‌های دوره‌ای به خریدار یادآوری شده است.	<input type="checkbox"/>
به خریدار اهمیت و لزوم انجام سرویس‌های دوره‌ای در نمایندگی مجاز مدیران خودرو اعلام شده است.	<input type="checkbox"/>
دفترچه راهنمای مشتری تحویل خریدار شده و مطالعه آن به ایشان توصیه شده است.	<input type="checkbox"/>
شماره تلفن تماس با خدمات پس از فروش و نحوه برقراری ارتباط به خریدار توضیح داده شده است.	<input type="checkbox"/>



۲. مشاوره حضوری (در صورت تایید از علامت "√" و در غیر این صورت از علامت "x" استفاده کنید).	
آیا موفق به در میان گذاشتن سوالات و خواسته‌های خود با مشاور شدید؟	<input type="checkbox"/>
آیا شخص مشاور تنها فرد مجاز شده از طرف نمایندگی برای پاسخ‌گویی به سوالات مشتریان بود؟	<input type="checkbox"/>
آیا برای هر مشتری یک مشاور اختصاص داده شده بود؟	<input type="checkbox"/>
اگر مشتری از مشاور خود رضایت نداشت، آیا وی امکان انتخاب یک مشاور دیگر را داشت؟	<input type="checkbox"/>
۳. وظایف اصلی مشاور خدمات پس از فروش (در صورت تایید از علامت "√" و در غیر این صورت از علامت "x" استفاده کنید).	
پذیرش مناسب در زمان مراجعه جهت خدمات	<input type="checkbox"/>
یادآوری انجام سرویس‌های دوره‌ای منظم	<input type="checkbox"/>
پاسخ‌گویی به سوالات و مشاوره‌های مشتریان	<input type="checkbox"/>
تعیین وقت به موقع جهت سرویس‌های دوره‌ای	<input type="checkbox"/>
یادآوری یا پذیرش سرویس سالیانه خودرو	<input type="checkbox"/>
برخورد مناسب و خوش‌آمدگویی مجدد، توضیح خدمات صورت پذیرفته و تبریک اعیاد و مناسبت‌ها	<input type="checkbox"/>
پاسخ‌گویی به سایر خواسته‌های مشتری	<input type="checkbox"/>



۴. ارتباط با مشاور خدمات

محل الصاق کارت ویزیت مشاور

امضا مالک / تاریخ:

امضا مشاور / تاریخ:



برگه شماره ۲ - مخصوص نمایندگی فروش و خدمات پس از فروش

نام مالک:	تاریخ خرید خودرو:
نام نمایندگی فروش و خدمات پس از فروش:	مدل خودرو:
شماره شاسی خودرو (VIN):	
گزینه‌های زیر باید توسط مالک خودرو مورد تایید قرار گیرند:	
۱. تحویل خودرو و بازدیدهای حین تحویل خودرو (در صورت تایید از علامت "√" و در غیر این صورت از علامت "x" استفاده کنید).	
<input type="checkbox"/>	اصول اولیه استفاده از خودرو به مالک آموزش داده شده و بازرسی‌های حین تحویل به همراه خریدار انجام گرفته است.
<input type="checkbox"/>	ضوابط و قوانین گارانتی به مالک توضیح داده شده است.
<input type="checkbox"/>	نکات و احتیاط‌های لازم برای رانندگی با خودرو به خریدار آموزش داده شده است.
<input type="checkbox"/>	اهمیت انجام سرویس‌های دوره‌ای منظم و همچنین لزوم رعایت بازه زمانی و کیلومتری بین سرویس‌های دوره‌ای به خریدار یادآوری شده است.
<input type="checkbox"/>	به خریدار اهمیت و لزوم انجام سرویس‌های دوره‌ای در نمایندگی مجاز مدیران خودرو اعلام شده است.
<input type="checkbox"/>	دفترچه راهنمای مشتری تحویل خریدار شده و مطالعه آن به ایشان توصیه شده است.
<input type="checkbox"/>	شماره تلفن تماس با خدمات پس از فروش و نحوه برقراری ارتباط به خریدار توضیح داده شده است.
۲. مشاوره حضوری (در صورت تایید از علامت "√" و در غیر این صورت از علامت "x" استفاده کنید).	
<input type="checkbox"/>	آیا موفق به در میان گذاشتن سوالات و خواسته‌های خود با مشاور شدید؟
<input type="checkbox"/>	آیا شخص مشاور تنها فرد مجاز شده از طرف نمایندگی برای پاسخ‌گویی به سوالات مشتریان بود؟
<input type="checkbox"/>	آیا برای هر مشتری یک مشاور اختصاص داده شده بود؟
<input type="checkbox"/>	اگر مشتری از مشاور خود رضایت نداشت، آیا وی امکان انتخاب یک مشاور دیگر را داشت؟



۳. وظایف اصلی مشاور خدمات پس از فروش (در صورت تایید از علامت "✓" و در غیر این صورت از علامت "x" استفاده کنید).	
پذیرش مناسب در زمان مراجعه جهت خدمات	<input type="checkbox"/>
یادآوری انجام سرویس‌های دوره‌ای منظم	<input type="checkbox"/>
پاسخ‌گویی به سوالات و مشاوره‌های مشتریان	<input type="checkbox"/>
تعیین وقت به موقع جهت سرویس‌های دوره‌ای	<input type="checkbox"/>
یادآوری یا پذیرش سرویس سالیانه خودرو	<input type="checkbox"/>
برخورد مناسب و خوش‌آمدگویی مجدد، توضیح خدمات صورت پذیرفته و تریک اعیاد و مناسبت‌ها	<input type="checkbox"/>
پاسخ‌گویی به سایر خواسته‌های مشتری	<input type="checkbox"/>
۴. ارتباط با مشاور خدمات	
محل الصاق کارت ویزیت مشاور	
امضا مالک / تاریخ:	
امضا مشاور / تاریخ:	



۵-۱ بازدید خودروی نو

بازدید قبل از تحویل خودرو

نمایندگی‌های مجاز مدیران خودرو، خودروی شما را قبل از تحویل، بر طبق ضوابط و آیین‌نامه‌های مختص شرکت مدیران خودرو مورد بازدید قرار می‌دهند. نمایندگی فروش پس از ثبت زمان تحویل خودرو، اسناد آن را به کارت اطلاعات مشتری و کارت بازدید و تحویل خودرو پیوست و مهر خواهد نمود.

نمایندگی فروش، خودرو را بر طبق آیتم‌های «کارت تحویل خودرو» مورد تایید قرار داده و پس از ارایه آموزش‌های لازم در خصوص نحوه استفاده از خودرو، آن را به شما تحویل خواهد داد. پس از طی این مراحل، کارت تحویل باید توسط فروشنده و خریدار امضا شود.



کارت بازدید قبل از تحویل

بدین وسیله گواهی می‌شود این خودرو بازدیدهای زمان تحویل خودرو تنظیم شده توسط شرکت مدیران خودرو را گذرانده و کیفیت آن مطابق با مشخصات فنی اعلام شده از طرف شرکت مدیران خودرو می‌باشد.

	مدل خودرو
	شماره شاسی خودرو (VIN)
	شماره موتور / شماره گیربکس
	شماره ثبت خودرو
مهر نمایندگی:	
امضا نمایندگی:	
	تاریخ تحویل
	نام مالک
	آدرس
	ایمیل
	شماره تلفن
موارد زیر تحویل اینجانب گردید و توضیحات لازم در خصوص آن‌ها ارائه شده است: <ul style="list-style-type: none"> • خودرو • دفترچه راهنمای مشتری • فرم بازدید قبل از تحویل 	
امضا مالک:	
امضا نمایندگی:	



۶-۱ آب‌بندی خودروی نو

نحوه استفاده از خودرو در دوره آب‌بندی

از آن جایی که اصطکاک بین قطعات متحرک خودروی صفر کیلومتر در اوایل استفاده از خودرو بسیار بیش‌تر از شرایط عادی است، لذا دوره آب‌بندی می‌تواند تاثیر زیادی بر روی طول عمر مفید خودرو، عملکرد مطمئن آن و کاهش هزینه نگهداری خودرو داشته باشد. بر این اساس در استفاده از خودروی صفر کیلومتر باید اصول به دقت رعایت شود. دوره آب‌بندی معمولاً ۳۰۰۰ کیلومتر است.

■ اصول رانندگی با خودروی نو در دوره آب‌بندی:

۱۰۰۰ کیلومتر اول:

- رانندگی با سرعت حداکثری ممنوع است.
- با سرعت‌های بالای 100Km/h رانندگی نکنید.
- در هر دنده‌ای دور موتور را متناسب با آن بالا ببرید و از رانندگی با دور موتور بالا بپرهیزید. در 1000 – 1500 کیلومتر اول:

● سرعت خودرو را می‌توان به طور تدریجی به حداکثر رساند.

● دور موتور می‌تواند به طور تدریجی تا حداکثر مقدار مجاز خود افزایش یابد.

■ توصیه‌هایی برای رانندگی بعد از دوره آب‌بندی:

- به هنگام رانندگی، حداکثر دور موتور مجاز برای لحظات خیلی کوتاه 6000r/min می‌باشد. اگر از حالت دستی گیربکس استفاده می‌کنید، بلافاصله پس از رسیدن آمپر دورسنج به ناحیه قرمز رنگ، دنده را به یک دنده بالاتر تغییر دهید.
- در زمان رانندگی نباید دور موتور خیلی پایین باشد و باید از دنده متناسب با دور موتور استفاده کنید. وقتی که موتور سرد است، دور موتور را چه در حالت دنده خلاص و چه در سایر دنده‌ها به حداکثر نرسانید.



■ توصیه‌های مربوط به آب‌بندی چرخ و تایر:

تایرهای نو به دوره آب‌بندی کوتاهی نیاز دارند. در زمان شروع استفاده از تایر نو، چسبندگی خوبی بین تایر و جاده وجود ندارد. بنابراین در ۱۰۰ کیلومتر ابتدایی استفاده از تایر نو، با سرعت پایین و دقت کافی رانندگی کنید.

■ توصیه‌هایی برای آب‌بندی ترمز:

لنت‌های ترمز جدید نیز نیاز به آب‌بندی دارند. لنت‌ها در ۲۰۰ کیلومتر ابتدایی نمی‌توانند اصطکاک ترمزی مطلوبی را ایجاد کنند. اگر کارایی ترمزها در این زمان پایین باشد، شما باید پدال ترمز را به خوبی فشار دهید تا اصطکاک افزایش یافته و قابلیت ترمز بهتر شود. این حالت پس از هر بار تعویض لنت‌های ترمز نیز باید رعایت شود.

 حفاظت از محیط زیست

از افزایش غیرضروری دور موتور جلوگیری کنید. انتخاب دنده بالاتر، بهترین راه برای کاهش مصرف سوخت، کاهش آلودگی هوا و ممانعت از افزایش صدای موتور می‌باشد.



۱-۷ چگونگی صرفه جویی در مصرف سوخت و افزایش عمر مفید خودرو راه های صرفه جویی در مصرف سوخت

صرفه جویی در مصرف سوخت به طور عمده به وضعیت خودرو و عادت های رانندگی بستگی دارد. از وسیله نقلیه بیش از حد استفاده نکنید تا عمر مفید آن کاهش نیابد.

در زیر چند راهنمایی جهت صرفه جویی در مصرف سوخت ارائه می شود:

۱. مطمئن شوید که فشار باد چرخ ها صحیح است. فشار باد نادرست باعث افزایش ساییدگی لاستیک و افزایش مصرف سوخت می شود.

۲. بار بیش از حد به خودرو وارد نکنید. بار زیاد خودرو باعث افزایش بار موتور و در نتیجه افزایش مصرف سوخت می شود.

۳. برای گرم کردن موتور آن را به مدت طولانی در حالت درجا قرار ندهید. بعد از آن که کارکرد موتور نرم و یکنواخت شد، رانندگی را آغاز کنید. توجه داشته باشید که مدت زمان گرم شدن موتور، در فصل سرما کمی بیش تر از سایر فصول می باشد.

۴. به جای شتاب گیری و گاز دادن ناگهانی، پدال گاز را به آهستگی فشار دهید.

۵. خودرو را در حالت دور در جا به مدت طولانی نگه ندارید. اگر خودرو را پارک کرده اید و می خواهید منتظر بمانید، باید خودرو را خاموش کنید.

۶. با دنده مرده و یا با دورهای بالاتر رانندگی نکنید. همیشه بر اساس شرایط جاده ای دنده را تعویض و انتخاب کنید.

۷. از شتاب گرفتن و کاهش شتاب متوالی اجتناب کنید. رانندگی به صورت توقف- حرکت مصرف سوخت را افزایش می دهد.

۸. از توقف و ترمزهای غیرضروری خودداری کنید و همواره با سرعت ثابت رانندگی نمایید. سرعت خود را به گونه ای تنظیم کنید که مدت زمان ایستادن پشت چراغ قرمز را کاهش دهید و یا مسیرهایی را انتخاب کنید که فاقد چراغ راهنمایی و رانندگی باشد. فاصله مناسب



خود با خودروی جلویی را رعایت کنید تا نیازی به ترمزهای ناگهانی نداشته باشید تا علاوه بر صرفه‌جویی در مصرف سوخت، استهلاک ترمز را نیز کاهش دهید.

۹. تا جایی که برایتان مقدور است از مناطق دارای ترافیک سنگین و پرازدحام عبور نکنید.

۱۰. پای خود را به طور مداوم روی پدال کلاچ و ترمز قرار ندهید، چرا که علاوه بر استهلاک و گرم شدن کلاچ و ترمز، باعث افزایش مصرف سوخت نیز می‌شود.

۱۱. در بزرگراهها با سرعت مجاز رانندگی کنید. مصرف سوخت با افزایش سرعت افزایش می‌یابد. کاهش سرعت باعث صرفه‌جویی در مصرف سوخت می‌شود.

۱۲. زوایای چرخ‌های جلوی خودرو را همیشه در حالت تنظیم نگه دارید. از برخورد چرخ‌های خودرو با جدول حاشیه خیابان جلوگیری کنید و در جاده‌های ناهموار با سرعت پایین رانندگی کنید. تنظیم نبودن زوایای چرخ‌های جلو علاوه بر ساییدگی زودهنگام لاستیک‌ها، باعث افزایش مصرف سوخت نیز می‌شود.

۱۳. سعی کنید در جاده‌هایی که امکان تماس گل و لای با شاسی خودرو وجود دارد، رانندگی نکنید.

۱۴. موتور باید همیشه تنظیم باشد و در بهترین شرایط کاری قرار داشته باشد. کثیف بودن فیلتر هوا، تنظیم نبودن سوپاپ‌ها، کثیف بودن شمع‌ها، کثیف بودن روغن موتور، تنظیم نبودن ترمزها و ... باعث اتلاف سوخت می‌شوند. اگر می‌خواهید عمر مفید خودرویتان افزایش یافته و هزینه‌های نگهداری کاهش یابد، سرویس‌های دوره‌ای را به طور منظم انجام دهید. اگر اکثراً خودرو را در شرایط سخت مورد استفاده قرار می‌دهید، باید فواصل بین سرویس‌های دوره‌ای را کم‌تر کنید.

احتیاط

در سرازیری‌ها خودرو را خاموش نکنید، زیرا در زمان خاموش بودن موتور، سیستم فرمان هیدرولیک و سیستم ترمز عملکرد عادی خود را نخواهند داشت.



۸-۱ احتیاط‌های لازم قبل از رانندگی

کنترل‌های ایمنی

انجام بازدیدهای قبل از سفر یک اقدام مفید می‌باشد. چند دقیقه بازدید و کنترل خودرو، تضمینی برای ایمنی بیش‌تر و رانندگی دلپذیر است.

⚠ هشدار

اگر این بازدیدها را در یک محل سر بسته انجام می‌دهید، از تهویه مناسب محل اطمینان حاصل کنید.

اقدامات قبل از استارت

■ بیرون خودرو

۱. تایرها (شامل چرخ زاپاس): فشار باد تایرها، بریدگی، آسیب‌دیدگی و یا سایش بیش از حد تایرها را بررسی کنید.
۲. پیچ چرخ‌ها: مطمئن شوید که هیچ کدام از پیچ‌های چرخ‌ها شل و یا باز نباشند.
۳. نشستی مایعات: مدتی پس از پارک کردن خودرو، زیر خودرو را برای بازدید نشستی بنزین، روغن موتور، آب و سایر مایعات بررسی کنید (چک کردن قطرات آب پس از استفاده از کولر طبیعی است).
۴. چراغ‌ها: از کارکرد صحیح و مناسب چراغ‌های جلو، چراغ روز، چراغ ترمز، مه‌شکن‌ها، چراغ‌های راهنما و سایر چراغ‌ها اطمینان حاصل کنید.
۵. شبکه زیر شیشه جلو: برف، برگ و هر گونه گرفتگی را از روی این شبکه تمیز کنید.

■ داخل خودرو

۱. ابزار یدکی: از وجود جک و آچار چرخ، چرخ زاپاس و سایر ابزار مورد نیاز در داخل خودرو اطمینان یابید.
۲. کمربندهای ایمنی: قفل شدن مطمئن کمربندها، عدم وجود پارگی و عدم فرسودگی کمربندها را بازدید کنید.



۳. صفحه کیلومترشمار و کنترل‌های روی داشبورد: به طور ویژه از صحت کارکرد چراغ‌های هشداردهنده و چراغ‌های نشانگر و نیز کلیدهای کنترل روی داشبورد مطمئن شوید.
۴. ترمز: مطمئن شوید پدال ترمز دارای کورس حرکت مناسب می‌باشد.

■ موتور و محفظه موتور

۱. فیوزهای یدکی: از وجود فیوزهای یدکی اطمینان حاصل کنید. فیوزهای یدکی باید در آمپرهای مختلف مطابق با راهنمای درج شده بر روی درب جعبه فیوز در دسترس باشند.
۲. سطح مایع خنک‌کننده: از صحیح بودن سطح مایع خنک‌کننده موتور اطمینان حاصل کنید.
۳. باتری و کابل‌های آن: رسوب بستن، شل شدن و ترک برداشتن احتمالی بدنه باتری را بررسی کنید. کابل‌های باتری باید در شرایط خوبی بوده و اتصال آن‌ها مناسب باشد.
۴. سیم‌کشی خودرو: دسته سیم‌ها را از نظر شل بودن، آسیب‌دیدگی و ترک‌خوردگی روکش سیم‌ها بررسی کنید.
۵. لوله‌های بنزین: لوله‌ها را از لحاظ داشتن نشستی یا شل بودن اتصالات بازدید کنید.

■ درب موتور

قبل از شروع رانندگی مطمئن شوید که قفل درب موتور به درستی و به طور کامل چفت شده باشد. در غیر این صورت، احتمال باز شدن و مسدود کردن دید شما در حین رانندگی و بروز سانحه وجود خواهد داشت.

اقدامات پس از روشن شدن

۱. سیستم‌های اگزوز: هر گونه نشستی هوا از لوله‌های اگزوز و صدای غیرعادی را بررسی کرده و در صورت وجود، فوراً رفع عیب کنید.
۲. سطح روغن موتور: خودرو را در جای مسطح متوقف کنید و موتور را خاموش کنید. ۵ دقیقه بعد میزان روغن موتور را به وسیله گیج روغن بازدید کنید.

اقدامات در حین رانندگی

۱. آمپرها و درجه‌ها: از صحت عملکرد کلیه آمپرها و درجه‌ها اطمینان حاصل کنید.



۲. ترمزها: در یک مکان امن، عدم انحراف خودرو به یک سمت در هنگام ترمزگیری را بررسی کنید.
۳. هر چیز غیرعادی دیگر مانند شل بودن قطعات و نشتی‌ها و صداهای غیرطبیعی را بررسی کنید.

پارک کردن خودرو

پارک کردن صحیح خودرو یکی از مهم‌ترین بخش‌های رانندگی ایمن می‌باشد. شما باید خودرو را در محلی پارک کنید که دارای فضای کافی بوده و شما بتوانید دید خوبی نسبت به اطراف داشته باشید و پارک کردن شما اختلالی در ترافیک به وجود نیارد.

مراحل پارک کردن خودرو به شرح ذیل است:

۱. پدال کلاچ (در خودروهای مجهز به گیربکس دستی) و پدال ترمز را تا زمانی که خودرو به طور کامل متوقف شود، فشار دهید.
۲. از فعال شدن ترمز پارک برقی مطمئن شوید.
۳. در مدل‌های مجهز به گیربکس اتوماتیک، دسته دنده را در موقعیت "P" قرار دهید. در مدل‌های مجهز به گیربکس دستی، دسته دنده را در موقعیت "N" (خلاص) قرار دهید.
۴. دکمه استارت موتور را خاموش کنید.

احتیاط

هنگام ترک خودرو، مطمئن شوید که خودرو را قفل کرده‌اید و کلید را با خود برداشته‌اید.

پارک کردن خودرو در شیب

پارک خودرو در مکان‌های شیب‌دار معمولاً به کمک نیروی ترمز پارک (ترمز دستی) صورت می‌پذیرد. در صورت نکشیدن ترمز پارک و یا در صورت وجود نقص در عملکرد آن، ممکن است خودرو در امتداد شیب به حرکت درآمده و باعث مصدومیت‌های بدنی و وارد آمدن خسارت به خودرو شود. هنگام پارک کردن خودرو در محل شیب‌دار، بهتر است که چرخ‌های خودرو را به یک سمت بچرخانید تا از حرکت ناخواسته خودرو جلوگیری شود.

■ پارک کردن خودرو در سرازیری دارای جدول

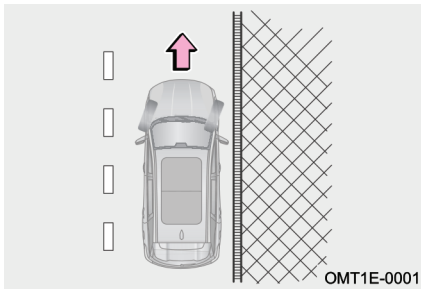

اگر جاده دارای جدول است، فرمان را با یک زاویه کم به سمت راست بچرخانید تا قسمت جلویی چرخ سمت راست نزدیک جدول یا بر روی آن قرار گیرد. به این ترتیب در صورت حرکت اتفاقی خودرو در امتداد شیب، جدول مانع حرکت آن می‌شود، بعد از این کار ترمز پارک را فعال کنید.

■ پارک کردن خودرو در سربالایی دارای جدول

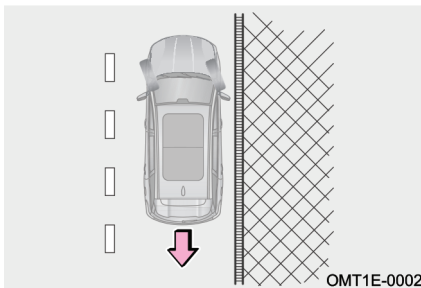

اگر جاده دارای جدول است، فرمان را با یک زاویه کم به سمت چپ بچرخانید تا قسمت عقبی چرخ سمت راست نزدیک جدول یا بر روی آن قرار گیرد. به این ترتیب در صورت حرکت اتفاقی خودرو در امتداد شیب، جدول مانع حرکت آن می‌شود، بعد از این کار ترمز پارک را فعال کنید.



■ پارک کردن خودرو در سرازیری یا سربالایی بدون جدول

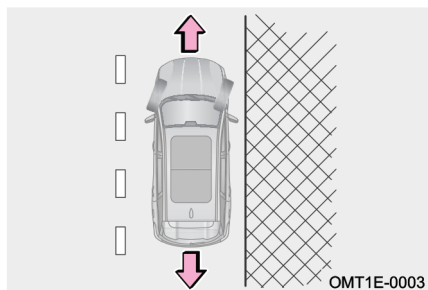

اگر خیابان فاقد جدول است، فرمان را با زاویه زیاد به سمت راست بگردانید تا خودرو در صورت حرکت به جلو و یا عقب در امتداد شیب به سمت وسط خیابان منحرف نشود. فرمان باید به گونه‌ای چرخانده شود که خودرو موقع حرکت از مرکز جاده دور شود. پس از پارک کردن، ترمز پارک را فعال کنید.



■ نشستن سرنشین

قبل از شروع حرکت می‌بایست کلیه سرنشینان در صندلی خود مستقر شده و کمربند ایمنی خودشان را به درستی بسته باشند. اجازه ندهید افراد در محل‌هایی که فاقد صندلی و کمربند ایمنی می‌باشند، بنشینند، چرا که در صورت بروز تصادف آسیب خواهند دید.

■ قفل کردن خودرو

- در زمان ترک خودرو، ریموت را همراه خود بیرون ببرید و کلیه درب‌ها را قفل کنید، حتی اگر خودرو را در پارکینگ یا پیاده‌روی جلوی منزلتان پارک کرده باشید.
- بهتر است خودرو را در یک فضای باز و با روشنایی مناسب پارک کنید و در ضمن اشیاء و لوازم گران‌بها را در معرض دید قرار ندهید.

■ دود اگزوز

- از استنشاق دود اگزوز دوری کنید. گاز مونو اکسید کربن موجود در دود اگزوز، گازی مضر، بی‌رنگ و بی‌بو است که ممکن است باعث بیهوشی و یا حتی مرگ شود.
- مطمئن شوید که سیستم اگزوز خودرویتان دارای اتصالات شل شده و یا دارای سوراخ نمی‌باشد. سیستم اگزوز باید به طور منظم بازدید شود. در صورتی که به سیستم اگزوز ضربه‌ای وارد شده باشد یا متوجه تغییری در صدای آن شدید، بلافاصله سیستم را بازدید کنید.
- خودرو را در محیط‌های سربسته مثل گاراژ یا پارکینگ روشن نگه ندارید، مگر در زمان ورود یا خروج، چرا که دود اگزوز راهی برای خروج نخواهد داشت و باعث مسمومیت خواهد شد.
- به مدت طولانی در داخل خودروی با موتور روشن و پارک شده ننشینید. اگر ناگزیر به این کار باشید، خودرو را در یک محیط باز متوقف کرده و بخاری و یا کولر را روشن کنید و آن را در وضعیت گردش هوای بیرون قرار دهید.
- هنگام رانندگی درب پشتی باید بسته باشد. در صورت باز ماندن و یا عدم درزبندی مناسب آن، دود اگزوز به داخل کابین نفوذ خواهد کرد.
- جهت کارکرد مناسب سیستم تهویه مطبوع، شبکه ورود هوای کابین واقع در جلوی شیشه



- جلو را از وجود هر گونه مانع از قبیل برگ و برف و ... تمیز نگه دارید.
- در صورت استشمام دود آگزوز در داخل کابین، شیشه‌ها را جهت ورود هوای تازه باز کنید و سپس وضعیت خودرو را مورد بررسی قرار دهید.

بازدید سیستم آگزوز

در شرایط زیر، سیستم آگزوز باید مورد بازدید قرار گیرد:

۱. در صورت استشمام هر گونه بوی دود آگزوز
۲. در صورت احساس تغییر در صدای آگزوز
۳. در صورت آسیب‌دیدگی سیستم آگزوز بر اثر تصادف
۴. بازدید در زمانی که خودرو بابت سرویس توسط جک بلند شده است.

۹-۱ احتیاط‌های لازم در جاده‌های ناهموار

رانندگی در جاده‌های ناهموار

جهت پایین آوردن ریسک خطرات احتمالی نسبت به خود و وسیله نقلیه‌تان، احتیاط‌های زیر را جدی بگیرید:

- در جاده‌های ناهموار کاملاً با احتیاط رانندگی کنید و در صورت خطرناک بودن محل، اصلاً رانندگی نکنید.
- هنگام رانندگی در جاده‌های ناهموار با هر دو دست خود، دایره پیرامونی غربیلک فرمان را بگیرید.
- بلافاصله پس از رانندگی در جاده‌های پوشیده از شن و ماسه، گل و لای، آب کم‌عمق یا برف، کارآیی سیستم ترمز را بررسی کنید.
- تا زمانی که خودرو در حال حرکت است، راننده و کلیه سرنشینان باید کمربند ایمنی خود را ببندند.

⚠ هشدار

- پس از رانندگی در جاده‌هایی که سطح آن‌ها دارای علف‌های بلند، گل و لای، شن و ماسه، سنگریزه، آب و ... می‌باشد، زیر خودرو را از وجود هر گونه علف، بوته، کاغذ، پارچه کهنه، سنگ و سنگریزه چسبیده یا نفوذ کرده، تمیز کنید، در غیر این صورت احتمال از کار افتادن برخی قسمت‌ها و یا حتی آتش‌سوزی وجود دارد.
- در زمان رانندگی در جاده‌های نامناسب و زمین‌های سخت و سرعت بالا، پرش از روی موانع و دست‌اندازها، دور زدن سریع، عبور از روی اجسام بزرگ و ... ممنوع است. چرا که ممکن است کنترل خودرو از دست خارج شده و واژگون شود و سبب وارد آمدن جراحات شدید بدنی و یا حتی مرگ شود. هم‌چنین باعث بروز خرابی‌های پرهزینه برای سیستم تعلیق و شاسی خودرو خواهد شد.



۱-۱- رانندگی در شرایط بارانی

رانندگی در جاده‌های لغزنده

در زمان بارندگی با احتیاط رانندگی کنید، زیرا قدرت دید پایین می‌آید، شیشه‌ها دچار بخار گرفتگی می‌شوند و سطح جاده لغزنده می‌شود.

• در زمان بارندگی از رانندگی با سرعت بالا در بزرگراهها اجتناب کنید. زیرا لایه‌ای از آب بین تایر و جاده تشکیل می‌شود که می‌تواند مانع عملکرد صحیح سیستم فرمان و ترمز شود.

👁️ احتیاط

- ترمز ناگهانی، شتاب‌گیری و پیچیدن ناگهانی در جاده‌های لغزنده می‌تواند باعث سر خوردن تایرها و از دست رفتن کنترل خودرو و بروز سانحه شود.
- ایجاد تغییر ناگهانی در دور موتور مانند استفاده ناگهانی از ترمز موتوری (دنده سنگین) می‌تواند باعث لغزش و انحراف خودرو و تصادف شود.
- پس از رانندگی در جاده‌های گل‌آلود و پرآب، پدال ترمز را به آرامی فشار دهید و از عملکرد صحیح سیستم ترمز مطمئن شوید. لنت ترمزهای خیس مانع عملکرد مناسب سیستم ترمز می‌شوند. اگر لنت ترمز یک سمت خیس شده باشد و عملکرد خوبی نداشته باشد، سیستم فرمان و کنترل خودرو تحت‌تاثیر قرار خواهد گرفت که می‌تواند منجر به تصادف شود.

رانندگی در آب

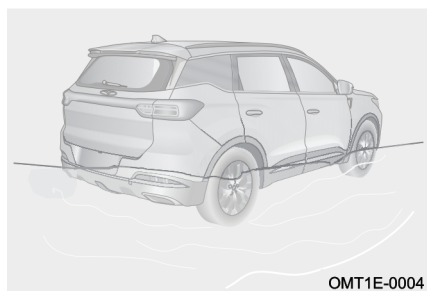

عبور خودرو از میان آب‌های عمیق و آب‌های جمع شده پس از باران می‌تواند باعث به وجود آمدن ایرادهای جدی در خودرو شود. اگر مجبور به رانندگی در آب و عبور از میان آب هستید، ابتدا عمق آب را تخمین بزنید و سپس با احتیاط و به آرامی رانندگی کنید.



۱. هنگام رانندگی در آب، مطمئن شوید که موتور به خوبی کار می‌کند و سیستم‌های فرمان و ترمز نیز در حالت طبیعی خود هستند. در زمان رانندگی آرام در آب باید از دنده سنگین استفاده کرده و از شتاب ناگهانی و گاز دادن یکباره پرهیز کنید. ممکن است شتاب ناگهانی باعث پاشش آب و ورود به داخل موتور شود.

۲. فشار دادن و ثابت نگه داشتن پدال گاز باعث می‌شود که موتور قدرت مناسب و باثبات داشته باشد. در رانندگی در میان آب، نباید توقف کرد، نباید دنده عوض کرد و نباید به طور ناگهانی پیچید.

۳. در صورت خاموش شدن موتور در آب، برای جلوگیری از وارد آمدن خسارت به موتور، بلافاصله استارت نزنید. در این شرایط باید خودرو را بکسل کرده و به مکان امن و یا کم‌عمق منتقل کرده و سپس دنبال علت بگردید.

👁️ احتیاط

- در مکان‌هایی که عمق آب بالاتر از قسمت پایینی رینگ چرخ است، رانندگی نکنید.
- ورود آب به داخل موتور، می‌تواند باعث قفل شدن آن، خاموش شدن و یا ایراد داخلی آن شود.
- آب باعث شسته شدن گریس بلبرینگ چرخ شده و منجر به زنگ زدن و ساییدگی زودرس خواهد شد.
- رانندگی در آب ممکن است به سیستم انتقال قدرت و قطعات آن آسیب برساند. بنابراین پس از رانندگی در آب، مایعات موتور (از قبیل روغن موتور، روغن گیربکس و ...) را از نظر وجود نشستی بازدید کنید. در صورت مشاهده هر گونه نشستی از ادامه دادن به رانندگی خودداری کنید تا از صدمات پیش رو، پیش‌گیری شود.
- میزان کشش خودرو و کارایی ترمز در زمان رانندگی در آب، کاهش خواهد یافت. فاصله ترمزگیری نیز افزایش خواهد یافت. شن و ماسه و گل و لای چسبیده به اطراف دیسک ترمز ممکن است روی بازدهی ترمز تاثیرگذار باشد و یا باعث خرابی قطعات و اجزا سیستم ترمز شود. پس از رانندگی در آب، پدال ترمز را چندین بار فشار دهید تا مجموعه ترمز خشک شود.



۱۱-۱ رانندگی در فصل زمستان

توصیه‌های لازم برای فصل زمستان

- مایع خنک‌کننده موتور: مطمئن شوید که مایع خنک‌کننده موتور دارای ضدیخ می‌باشد. تنها از ضدیخ توصیه شده توسط شرکت مدیران خودرو استفاده کنید.
- باتری و کابل‌های آن: دمای هوای پایین باعث افت قدرت باتری می‌شود. برای استارت موتور در فصل زمستان باید باتری دارای حداکثر قدرت باشد.
- روغن موتور: در فصل زمستان، توصیه می‌شود که روغن موتوری را انتخاب کنید که مناسب با شرایط آب و هوایی منطقه خودتان باشد. روغنی که در دماهای پایین ویسکوزیته کمی داشته باشد، دارای خاصیت روان‌کاری بهتری خواهد بود. اطلاعات بیش‌تر در خصوص روغن موتور در فصل ۷ ارایه شده است.
- قفل درب‌ها: از یخ بستن قفل درب‌ها جلوگیری کنید. برای این کار مواد ضدیخ و یا گلیسیرین را داخل قفل‌ها اسپری کنید.
- مایع شیشه‌شوی: از مایع شیشه‌شویی که حاوی مواد ضدانجماد می‌باشد، استفاده کنید. این نوع مایع را می‌توانید از نمایندگی‌های مجاز مدیران خودرو و یا فروشگاه‌های معتبر لوازم یدکی تهیه کنید.
- گل پخش‌کن‌ها: از انباشته شدن برف و یخ در اطراف شل‌گیرها و گل پخش‌کن‌های چرخ‌ها جلوگیری کنید، چرا که می‌توانند باعث دشوار شدن چرخش فرمان شوند. هنگام رانندگی در شرایط آب و هوایی سرد، شما مجبورید به دفعات توقف کرده و جمع شدن برف و یخ در اطراف چرخ‌ها را بررسی کنید. توصیه می‌شود برخی ابزار و تجهیزات اضطراری را همراه خود داشته باشید. اقلامی مانند زنجیر چرخ، برف‌روب شیشه، کیسه شن و نمک، چراغ قوه، بیلچه، کابل رابط و ...

احتیاط

- فقط از آب به عنوان مایع خنک‌کننده موتور استفاده نکنید.
- از مایع خنک‌کننده موتور و یا سایر مواد مشابه به جای مایع شیشه‌شوی استفاده نکنید. در غیر این صورت، رنگ بدنه خودرو آسیب خواهد دید.

رانندگی در جاده‌های برفی و یخ‌زده

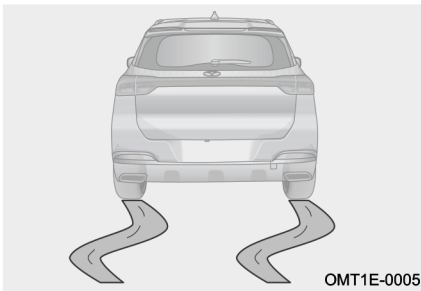

شتاب‌گیری سریع روی جاده‌های پوشیده از برف و یخ ممکن است سبب سر خوردن چرخ‌های عقب به چپ یا راست شود. بنابراین همواره در این گونه جاده‌ها با سرعت پایین و با احتیاط رانندگی نمایید.

هنگام رانندگی در جاده‌های خیس و لغزنده لایه‌ای از آب بین چرخ و جاده شکل می‌گیرد و ممکن است این پدیده از عملکرد صحیح فرمان و ترمز جلوگیری کند. برای کاهش مقداری از گشتاور و جلوگیری از بکسوات، می‌توانید از دنده ۲ (در مدل‌های مجهز به گیربکس دستی)، جهت شروع حرکت در جاده‌های برفی و یخ‌زده استفاده کنید. توصیه می‌شود در چنین شرایطی، ESP را فعال کنید.

■ بیرون آوردن خودروی گیر کرده در برف و یخ یا گل و لای

اگر چرخ‌های محرک خودرو در برف و یخ یا گل و لای گیر کرده باشد، جهت تکان دادن خودرو از جای خود، به طور مکرر با سرعت کم به جلو و عقب حرکت کنید. برای این کار دسته دنده را چندین بار بین دنده جلو و دنده عقب جابه‌جا کنید و در هر بار پدال گاز را به آرامی فشار دهید. از تعویض دنده بیش از حد در این گونه شرایط اجتناب کنید، زیرا باعث استهلاک زیاد گیربکس می‌شود.

زنجیر چرخ

زنجیر چرخ را خریداری کنید که متناسب با سایز چرخ‌های خودروی شما باشد. برای نصب چرخ و باز کردن زنجیر چرخ، به نکات زیر توجه کنید:

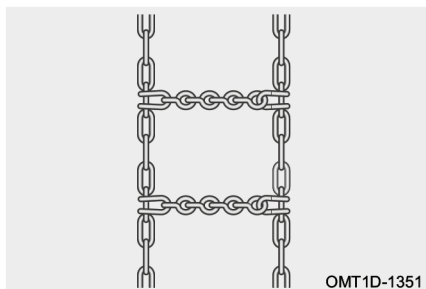

1. زنجیر چرخ را بر اساس دستورات پلیس و قوانین منطقه‌ای استفاده کنید.
2. نصب و باز کردن زنجیر چرخ را در محل مناسب انجام دهید.
3. زنجیر چرخ را بر اساس دستورالعمل سازنده آن نصب کنید.
4. زنجیر چرخ باید بر روی چرخ‌های محرک خودرو نصب شوند.

5. توصیه می‌شود از زنجیر چرخ‌های پلیمری یا زنجیرهای کمربندی پلاستیکی که ضخامت آن‌ها کم‌تر از 12mm باشد، استفاده کنید. در غیر این صورت ممکن است تایرها، رینگ چرخ‌ها، پلوس‌ها، سیستم ترمز، شل‌گیر و گل‌پخش‌کن‌ها دچار آسیب‌دیدگی شوند. خرابی‌های ناشی از عدم استفاده صحیح از زنجیر چرخ تحت پوشش گارانتی نخواهد بود.

6. برای کسب اطلاعات بیشتر در خصوص سایز رینگ و تایر از نمایندگی مجاز مدیران خودرو مشاوره بگیرید.

👁️ احتیاط

برای کاهش خطر تصادف، اقدامات احتیاطی زیر را رعایت کنید. عدم رعایت آن‌ها باعث از دست رفتن ایمنی وسیله نقلیه شده و ممکن است باعث تصادفات منجر به مصدومیت و یا حتی مرگ شود:

- دستورالعمل استفاده از زنجیر چرخ بر اساس شرایط منطقه و جاده متفاوت است. بنابراین قبل از نصب، آن‌ها را مد نظر قرار دهید.
- از متناسب بودن زنجیر چرخ با خودروی خود اطمینان حاصل کنید. نصب کردن زنجیر بر روی فرمان‌پذیری خودرو تاثیر می‌گذارد، لذا با احتیاط رانندگی کنید. استفاده از زنجیر چرخ نامناسب یا نصب ناصحیح آن بر روی چرخ می‌تواند باعث بروز تصادف و مصدومیت شود.
- بستن و باز کردن زنجیر چرخ را بر اساس دستورالعمل‌های سازنده آن اجرا کنید. قبل از بستن زنجیر، خودرو را در یک مکان صاف پارک کنید. مطمئن شوید که خودرو را خاموش کرده‌اید و دسته دنده را در موقعیت "P" قرار داده‌اید. در صورت لزوم از مثلث خطر نیز استفاده کنید.
- در زمان نصب بودن زنجیر چرخ، با سرعت‌های بیش‌تر از 30km/h رانندگی نکنید و یا بر اساس حداکثر سرعت اعلام شده از طرف سازنده زنجیر چرخ رانندگی کنید، هر کدام که کم‌تر است را مبنا قرار دهید. در زمان نصب بودن زنجیر چرخ باید از حرکت در مسیرهای پر از دست‌انداز و چاله، پیچ‌های تند، چرخاندن ناگهانی غربیلک فرمان، ترمزهای شدید و شتاب‌گیری و کاهش شتاب ناگهانی خودداری کنید.



۱۲- امنیت سایبری

به روزرسانی یا انقضای خدمات امنیت سایبری

شرکت مدیران خودرو خدمات پشتیبانی امنیت سایبری را در نرم افزارها و تجهیزات مربوط به سرویس اینترنت وسایل نقلیه ارائه کرده است و به طور منظم یا نامنظم این سرویس را به روزرسانی یا قطع می کند.

با توجه به محتوای خاص هر اعلان، می توانیم آن را از طریق اطلاعیه های وبسایت، ایمیل، سیستم های نصب شده در خودرو، پیامک های متنی تلفن همراه، تماس های صوتی و غیره به مشتریان اطلاع دهیم.

ایمیل، پیامک و تماس های صوتی به آدرس ایمیل و تلفن همراه ثبت شده در حساب کاربری مشتری ارسال می شود.

امنیت سایبری در صورت اسقاط یا فروش خودرو

قبل از فروش یا اسقاط خودرو، یعنی زمانی که دیگر مالک خودرو نیستید، باید اطلاعات شخصی موجود در پایانه **خودرو** را خودتان پاک کنید.

در صورتی که اطلاعات شخصی موجود در پایانه خودرو به دلیل سهل انگاری و عملکرد نامناسب به شخص ثالث درز کند، هیچ گونه مسوولیتی متوجه شرکت مدیران خودرو نخواهد بود. نمایندگان های مجاز ما با مقررات مربوطه آشنا هستند و می توانند خدمات مشاوره ای را به شما ارائه دهند.

Tiggo7 ProMax User Manual

دفتربه راهنمای خودروی Tiggo7 ProMax

فصل ۲: مقدمات قبل از رانندگی

۸۵	۲-۵ سیستم روشنایی	۵۵	۲-۱ صفحه کیلومترشمار
۸۵	چراغ‌های بیرونی	۵۵	معرفی اجزای صفحه کیلومترشمار
۹۰	چراغ‌های داخلی	۵۸	نمایشگر اطلاعات خودرو
۹۱	چراغ مشایعت تا درب منزل	۶۰	تنظیمات نمایشگر
۹۲	پیدا کردن محل خودرو در تاریکی	۶۳	نشانگرها و چراغ‌های هشدار
	کنترل هوشمند چراغ نور بالا (IHC)	۷۲	۲-۲ غربیلک فرمان
۹۳	(در صورت تجهیز)	۷۲	بوق
۹۴	بخارگرفتگی چراغ‌ها	۷۲	تنظیم غربیلک فرمان
۹۵	۲-۶ صندلی‌های خودرو	۷۳	گرم‌کن غربیلک فرمان (در صورت تجهیز)
۹۵	نحوه نشستن صحیح بر روی صندلی	۷۴	۲-۳ آینه‌ها
۹۶	پشت‌سری صندلی‌ها	۷۴	آینه داخل اتاق
۹۷	صندلی‌های جلو	۷۵	آینه‌های بیرونی
۹۹	صندلی‌های عقب		عملکرد حافظه موقعیت آینه‌های بیرونی
۱۰۰	گرم‌کن صندلی (در صورت تجهیز)	۷۷	(در صورت تجهیز)
	عملکرد حافظه موقعیت صندلی		عملکرد تنظیم خودکار آینه بیرونی در
۱۰۱	(در صورت تجهیز)	۷۸	دنده عقب (در صورت تجهیز)
	عملکرد دسترسی آسان به صندلی	۷۹	۲-۴ سیستم برف پاک‌کن و شیشه‌شوی
۱۰۳	راننده (در صورت تجهیز)		عملکردهای سیستم
۱۰۴	۲-۷ کمربند ایمنی	۷۹	روش تعویض تیغه برف پاک‌کن
۱۰۴	کمربندهای ایمنی خودرو	۸۳	
۱۱۲	پیش‌کشنده کمربند (در صورت تجهیز)		

Tiggo7 ProMax User Manual

دسترچه راهنمای خودروی Tiggo7 ProMax

۱۱۴	۲-۸ سیستم محافظت کودک
۱۱۴ سندلی کودک
۱۱۸ سندلی‌های کودک پیشنهادی
۱۱۸ قلاب نگه‌دارنده سندلی کودک
۱۲۰ نصب کردن سندلی کودک



۲-۱ صفحه کیلومتر شمار معرفی اجزای صفحه کیلومتر شمار

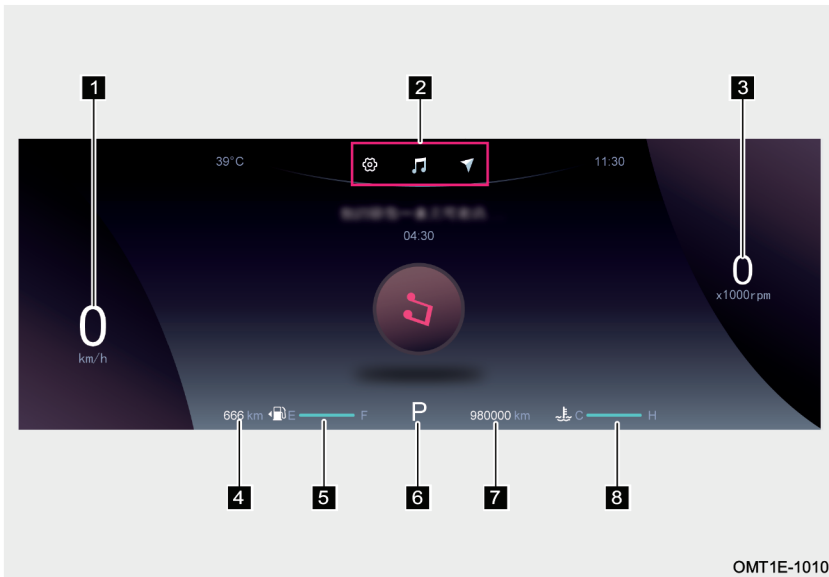

۱ سرعت سنج: نشانگر سرعت رانندگی فعلی خودرو است (واحد اندازه گیری: km/h).

احتیاط

سایز لاستیک خودرو بر مقدار سرعت نشان داده شده توسط سرعت سنج تاثیر گذار است، لذا از لاستیک‌های پیشنهادی شرکت مدیران خودرو و با اندازه استاندارد استفاده کنید. در غیر این صورت، سرعت خودرو به طور واقعی نشان داده نخواهد شد. جهت اطلاعات بیشتر در خصوص مشخصات تایر به بخش «مشخصات فنی خودرو» در فصل ۸ مراجعه کنید.

۲ نوار وضعیت: اطلاعات برخی از وضعیت‌های عمومی خودرو در زمان فعلی را نمایش می‌دهد.

۳ دور سنج: دور موتور در هر لحظه را نشان می‌دهد (واحد اندازه گیری: X1000 rpm). فقط پس از دوره آببندی خودرو رساندن دور موتور به محدوده 6000-8000rpm مجاز



می‌باشد. هرگز با دور موتورهای بالا به مدت طولانی رانندگی نکنید.

احتیاط

- در دوره آب‌بندی خودرو، با دور موتور خیلی بالا رانندگی نکنید.
- اجازه ندهید عقربه دورسنگ به مدت زیاد در حدود 6000rpm قرار گیرد، زیرا باعث آسیب‌دیدگی شدید موتور می‌شود.

۴ مسافت قابل حرکت با بنزین موجود: حداکثر مسافت تخمینی که می‌توان با مقدار بنزین موجود در باک طی کرد را نمایش می‌دهد (واحد اندازه‌گیری: km).

مطالعه

این مسافت توسط واحد پردازشگر سیستم محاسبه شده است و صرفاً به عنوان مرجعی جهت اطلاع شما می‌باشد.

۵ نمایشگر میزان بنزین: مقدار بنزین باقی‌مانده در داخل باک را نشان می‌دهد. هر زمان که خط نمایشگر بنزین بر روی حرف E یا اطراف آن قرار می‌گیرد و یا این که چراغ اخطار اتمام سوخت روشن شود، یعنی مقدار بنزین موجود در باک کافی نمی‌باشد، در اولین فرصت اقدام به سوخت‌گیری کنید.

مطالعه

در شرایطی نظیر شتاب‌گیری، ترمز شدید، پیچیدن ناگهانی و یا رانندگی در جاده‌های شیب‌دار، ممکن است نمایشگر بنزین، مقدار بنزین را به طور صحیح نشان ندهد.

۶ نشانگر دنده گیربکس: در این قسمت دنده درگیر گیربکس (هم در حالت دستی و هم در حالت اتوماتیک) نمایش داده می‌شود. در حالت دستی واحد پردازشگر صفحه کیلومترشمار با نمایش دادن یک فلش و شماره دنده متناسب با وضعیت فعلی خودرو، راننده را جهت انجام یک تعویض دنده معقول راهنمایی می‌کند.

"▲" افزایش دادن دنده را به راننده یادآوری می‌کند.

"▼" کاهش دادن دنده را به راننده یادآوری می‌کند.



۷ کیلومتر کلی خودرو: کل مسافت طی شده توسط خودرو را نمایش می دهد (واحد اندازه گیری: km).

۸ نمایشگر دمای آب موتور: دمای فعلی مایع خنک کننده موتور را نمایش می دهد.

دمای پایین موتور: خط نشانگر بر روی C یا اطراف آن قرار دارد.

زمانی که خط نشانگر بر روی C یا اطراف آن قرار می گیرد، یعنی دمای مایع خنک کننده موتور پایین است. در این محدوده دمایی نباید موتور با دورهای بالا کار کند و بار وارده به موتور نباید خیلی زیاد باشد.

داغ کردن موتور: خط نشانگر بر روی H یا اطراف آن قرار دارد.

زمانی که خط نشانگر بر روی H یا اطراف آن قرار می گیرد، یعنی موتور بیش از حد داغ شده است. در صورت مواجه شدن با این شرایط، بلافاصله خودرو را در یک مکان ایمن و دور از مسیر جاده متوقف کرده و اجازه دهید به مدت چند دقیقه در دور آرام کار کند، سپس موتور را خاموش کنید. بلافاصله جهت بازدید و تعمیر با یکی از نمایندگی های مجاز مدیران خودرو تماس بگیرید.

احتیاط

- اگر خط نشانگر دمای آب موتور به مدت زیادی در ناحیه دمای پایین ثابت بماند، در اسرع وقت جهت بازدید و تعمیر به یکی از نمایندگی های مجاز مدیران خودرو مراجعه کنید.
- زمانی که خط نشانگر در محدوده دماهای بالا قرار دارد، به هیچ عنوان درب مخزن انبساط را باز نکنید. پس از خنک شدن موتور، پایین آمدن سطح مایع خنک کننده را بررسی کنید. اگر مقدار مایع خنک کننده موتور خیلی کم است، هرگز موتور را روشن نکنید، در غیر این صورت موتور دچار آسیب دیدگی شدیدی خواهد شد.

نمایشگر اطلاعات خودرو

نمایش صفحات اصلی

صفحات اصلی نمایشگر اطلاعات خودرو را در تصویر زیر می‌توانید مشاهده کنید. برای چرخش در بین این صفحات و انتخاب صفحه مورد نظر، دکمه‌های ترکیبی " < " / " > " بر روی غریبک فرمان را به طور لحظه‌ای فشار دهید.

<p>صفحه نمایش اطلاعات رانندگی</p> 	<p>صفحه تنظیمات</p> 
<p>در این صفحه کیلومتر موقت، میانگین مصرف سوخت، مصرف سوخت لحظه‌ای و سایر اطلاعات مرتبط نمایش داده می‌شود.</p>	<p>منوهای تنظیمات اطلاعات خودرو را نمایش می‌دهد</p>
<p>صفحه نمایش اطلاعات مسیریاب (در صورت تجهیز)</p> 	<p>صفحه نمایش اطلاعات سیستم صوتی و تصویری</p> 
<p>نام خیابان، فاصله تا مقصد و راهنمای نمادهای به کار رفته در نقشه را نمایش می‌دهد</p>	<p>وضعیت فعلی رادیو، اطلاعات آهنگ در حال پخش و سایر اطلاعات مرتبط را نمایش می‌دهد.</p>

OMT1E-1011

صفحه نمایش اطلاعات رانندگی

در صفحه نمایش اطلاعات رانندگی برای چرخش بین منوهای اطلاعات خودرو، دکمه‌های جهت بالا یا پایین و سپس دکمه "OK" را فشار دهید.



OMT1E-1012

صفحه نمایش سیستم مسیریاب (در صورت تجهیز)

در صفحه نمایش سیستم مسیریاب برای چرخش بین صفحات زیر، دکمه‌های جهت بالا یا پایین و سپس دکمه "OK" را فشار دهید.

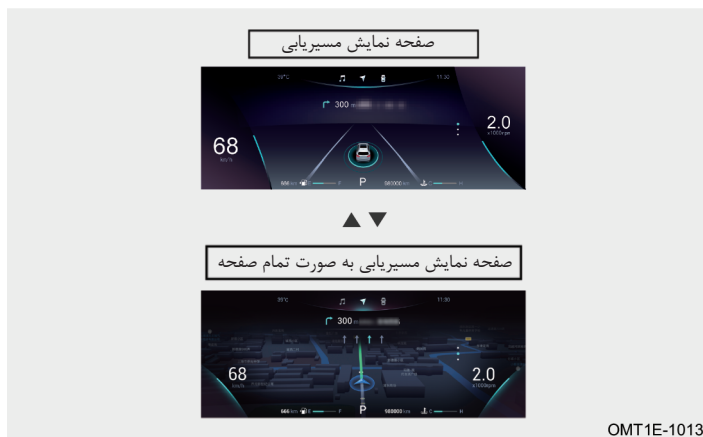

OMT1E-1013

تنظیمات نمایشگر

تنظیم پس‌زمینه نمایشگر

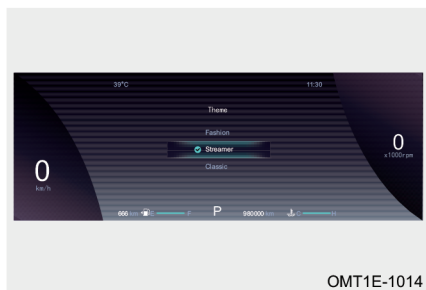

۱. در صفحه تنظیمات با فشار دادن دکمه‌های جهت بالا یا پایین و سپس دکمه " OK " بر روی غربلیک فرمان به روی صفحه مربوط به تنظیم پس‌زمینه (Theme) رفته و دکمه " OK " را به طور کوتاه و لحظه‌ای فشار دهید تا وارد منوی تنظیم پس‌زمینه شوید.

۲. در منوی باز شده با فشار دادن دکمه‌های جهت بالا یا پایین و سپس دکمه " OK " بر روی غربلیک فرمان پس‌زمینه مورد نظر خود را انتخاب کنید. برای اعمال شدن تنظیمات، دکمه " OK " را به طور کوتاه و لحظه‌ای فشار دهید.

تنظیم عملکرد ESP

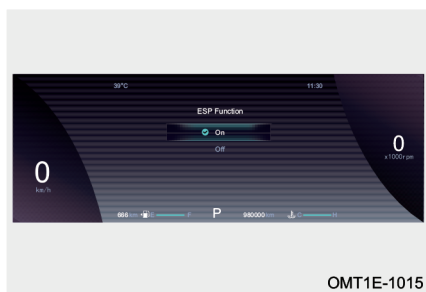

۱. در صفحه تنظیمات با فشار دادن دکمه‌های جهت بالا یا پایین و سپس دکمه " OK " بر روی غربلیک فرمان، صفحه تنظیمات عملکرد ESP (ESP Function) را انتخاب کنید و سپس دکمه " OK " را به طور کوتاه و لحظه‌ای فشار دهید تا وارد منوی تنظیم عملکرد ESP شوید.

۲. در منوی باز شده با فشار دادن دکمه‌های جهت بالا یا پایین و سپس دکمه " OK " بر

روی غربلیک فرمان، می‌توانید وضعیت عملکرد ESP را بین ON یا OFF تغییر دهید. برای اعمال شدن تنظیمات، دکمه " OK " را به طور کوتاه و لحظه‌ای فشار دهید.

مطالعه

- با روشن شدن موتور و شروع رانندگی، سیستم کنترل الکترونیکی پایداری خودرو (ESP) به طور پیش‌فرض در وضعیت فعال قرار می‌گیرد.
- برای کسب اطلاعات بیشتر در خصوص سیستم کنترل الکترونیکی پایداری خودرو (ESP) به بخش «سیستم کنترل نیروی ترمز» مراجعه کنید.

صفحه گزارش پیغام‌های خطا

اگر سیستم عیب‌یابی خودرو وجود ایراد در سیستم‌های خودرو یا وضعیت غیرعادی در اطلاعات آن‌ها را تشخیص دهد، بلافاصله پس از روشن شدن سویچ استارت، نمایشگر اطلاعات خودرو پیغام‌های خطا را یک به یک نمایش داده و در نهایت آن‌ها را در صفحه گزارش پیغام‌های خطا ثبت خواهد کرد.

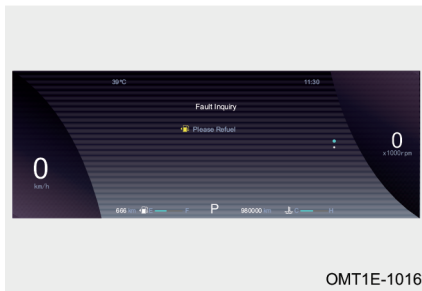

گام ۱: در صفحه تنظیمات، دکمه‌های جهت بالا یا پایین و سپس دکمه " OK " بر روی غربلیک فرمان را فشار دهید تا به روی صفحه گزارش پیغام‌های خطا (Fault Inquiry) بروید. سپس دکمه " OK " را به طور لحظه‌ای فشار دهید تا وارد صفحه گزارش پیغام‌های خطا شوید.

گام ۲: در صفحه گزارش پیغام‌های خطا با فشار دادن دکمه‌های جهت بالا یا پایین و سپس دکمه " OK " بر روی غربلیک فرمان می‌توانید پیغام خطای مورد نظر خود را انتخاب و بررسی کنید.

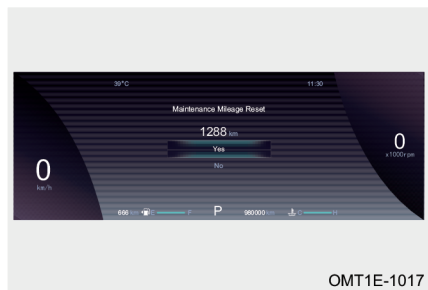

صفر کردن کیلومتر برای چراغ سرویس



۱. در صفحه تنظیمات با فشار دادن دکمه‌های جهت بالا یا پایین و سپس دکمه " OK " بر روی غربلیک فرمان، صفحه صفر کردن کیلومتر چراغ سرویس (Maintenance Mileage Reset) را انتخاب کنید و سپس دکمه " OK " را به طور کوتاه و لحظه‌ای فشار دهید تا وارد صفحه مذکور شوید.

۲. در منوی باز شده با فشار دادن دکمه‌های جهت بالا یا پایین دکمه " OK " بر روی غربلیک فرمان، از بین گزینه‌های Yes یا No یکی را انتخاب کنید و سپس دکمه " OK " را بزنید تا تغییرات اعمال شود.

نشانگرها و چراغ‌های هشدار

پس از روشن شدن دکمه استارت موتور، بعضی از چراغ‌های هشدار جهت خودارزیابی سیستم‌ها به مدت چند ثانیه روشن خواهند شد. چنانچه هر کدام از چراغ‌های هشدار پس از روشن شدن موتور همچنان روشن بماند و یا چشمک بزند، جهت بازدید و یا تعمیر سیستم مربوطه به یکی از نمایندگی‌های مجاز مدیران خودرو مراجعه کنید.

چراغ نشانگر برای اطلاع‌رسانی به راننده در مورد وضعیت عملکرد سیستم خاصی از خودرو استفاده می‌شود. روشن ماندن چراغ نشانگر به معنای فعال بودن عملکرد آن سیستم است. چراغ هشدار برای اعلام خطر به راننده مبنی بر بروز ایراد در عملکرد سیستم خاصی از خودرو استفاده می‌شود. به محض این که یک سیستم از خودرو دچار مشکل شود، چراغ هشدار مربوط به آن سیستم روشن شده یا چشمک خواهد زد.

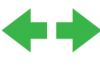
نام نشانگر / چراغ هشدار	تصویر نشانگر / چراغ هشدار	توضیحات
نشانگر چراغ روز		پس از روشن شدن موتور، چراغ روز و نشانگر آن در صفحه کیلومترشمار روشن می‌شود.
نشانگر چراغ پارک		همزمان با روشن شدن چراغ‌های پارک، چراغ نشانگر آن در صفحه کیلومترشمار نیز روشن خواهد شد.
نشانگر چراغ راهنما		با روشن شدن چراغ‌های راهنمای سمت چپ یا راست، چراغ نشانگر مربوط به همان سمت چشمک می‌زند. زمانی که فلاشر روشن می‌شود، چراغ نشانگر هر دو سمت به طور همزمان چشمک خواهند زد.



توضیحات	تصویر نشانگر / چراغ هشدار	نام نشانگر / چراغ هشدار
وقتی چراغ نور بالا روشن می‌شود و یا به صورت فلاش زدن یا چراغ پلیسی روشن و خاموش می‌شود، نشانگر آن در صفحه کیلومترشمار هم روشن می‌شود.		نشانگر چراغ نور بالا
با روشن شدن چراغ مه‌شکن جلو، چراغ نشانگر آن در صفحه کیلومترشمار نیز روشن خواهد شد.		نشانگر چراغ مه‌شکن جلو
با روشن شدن چراغ مه‌شکن عقب، چراغ نشانگر آن در صفحه کیلومترشمار نیز روشن خواهد شد.		نشانگر چراغ مه‌شکن عقب
روشن شدن این نشانگر به معنای این است که چراغ‌های اتوماتیک جلو در حال کار می‌باشند.		نشانگر چراغ جلوی هوشمند (IHC)
این چراغ برای نشان دادن وجود ایراد در سیستم چراغ جلوی اتوماتیک خودرو مورد استفاده قرار می‌گیرد. جهت بازدید و تعمیر در اسرع وقت به نمایندگی مجاز مدیران خودرو مراجعه کنید.		چراغ هشدار چراغ جلوی هوشمند (IHC)
این چراغ جهت اعلام خطر بسته نشدن کمربند ایمنی سرنشین صندلی جلو و یادآوری قفل کردن آن مورد استفاده قرار می‌گیرد. کمربند ایمنی را ببندید و به طور ایمن رانندگی کنید. نکته: چراغ هشدار کمربند سرنشین جلو جزو استانداردهای اجباری خودرو نمی‌باشد. لطفاً بر اساس سیستم استفاده شده در خودروی خود اقدام کنید.		چراغ هشدار کمربند صندلی جلو

توضیحات	تصویر نشانگر / چراغ هشدار	نام نشانگر / چراغ هشدار
<p>این چراغ جهت اعلام خطر بسته نشدن کمربند ایمنی صندلی‌های عقب به راننده و یادآوری قفل کردن آن‌ها مورد استفاده قرار می‌گیرد.</p> <p>کمربند ایمنی را ببندید و به طور ایمن رانندگی کنید.</p> <p>نکته: زمانی که کمربند بسته نشده است، چراغ خطر به رنگ قرمز روشن می‌شود و در صورت بسته شدن کمربند با رنگ سبز روشن می‌شود و پس از بسته شدن تمامی کمربندها، چراغ خطر خاموش می‌شود.</p>		<p>چراغ خطر کمربند صندلی‌های عقب</p>
<p>این چراغ جهت اعلام هشدار به راننده در خصوص پایین بودن سطح روغن ترمز و یا وجود ایراد در سیستم ترمز مورد استفاده قرار می‌گیرد. جهت بازدید و تعمیر در اسرع وقت به نمایندگی مجاز مدیران خودرو مراجعه کنید.</p>		<p>چراغ هشدار سیستم ترمز</p>
<p>روشن بودن این چراغ به معنای این است که در حال حاضر سیستم ترمز پارک برقی (EPB) خودرو در وضعیت فعال قرار دارد.</p> <p>در زمان ترمزگیری اضطراری این چراغ به صورت چشمک‌زن روشن می‌شود که امری عادی است و نیاز به اقدام خاصی وجود ندارد. ولی اگر چشمک زدن در سایر شرایط نیز اتفاق بیافتد، نشان‌دهنده وجود ایراد در سیستم می‌باشد. در این گونه وضعیت‌ها در اسرع وقت جهت بازدید و تعمیر به نمایندگی مجاز مدیران خودرو مراجعه کنید.</p>		<p>نشانگر سیستم ترمز پارک برقی (EPB)</p>



توضیحات	تصویر نشانگر / چراغ هشدار	نام نشانگر / چراغ هشدار
این چراغ جهت اعلام هشدار به راننده مبنی بر وجود ایراد در سیستم ترمز پارک برقی (EPB) مورد استفاده قرار می‌گیرد. جهت بازدید و تعمیر در اسرع وقت به نمایندگی مجاز مدیران خودرو مراجعه کنید.		چراغ هشدار سیستم ترمز پارک برقی (EPB)
روشن بودن این چراغ به معنای این است که در حال حاضر سیستم کنترل خودرو در سراسیبی (HDC) در وضعیت فعال قرار دارد.		نشانگر سیستم کنترل خودرو در سراسیبی (HDC)
این چراغ جهت اعلام هشدار به راننده مبنی بر وجود ایراد در سیستم کنترل خودرو در سراسیبی (HDC) مورد استفاده قرار می‌گیرد. جهت بازدید و تعمیر در اسرع وقت به نمایندگی مجاز مدیران خودرو مراجعه کنید.		چراغ هشدار کنترل سیستم کنترل خودرو در سراسیبی (HDC)
روشن بودن این چراغ به معنای این است که در حال حاضر خودرو در وضعیت AUTO HOLD قرار دارد.		نشانگر سیستم پارک اتوماتیک (AUTO HOLD)
این چراغ جهت اعلام هشدار به راننده مبنی بر وجود ایراد در سیستم ترمز ضدقفل (ABS) مورد استفاده قرار می‌گیرد. جهت بازدید و تعمیر در اسرع وقت به نمایندگی مجاز مدیران خودرو مراجعه کنید.		چراغ هشدار سیستم ترمز ضدقفل (ABS)

توضیحات	تصویر نشانگر / چراغ هشدار	نام نشانگر / چراغ هشدار
چشمک زدن این چراغ بیانگر این است که در حال حاضر سیستم کنترل الکترونیکی پایداری خودرو (ESP) در وضعیت فعال قرار دارد. روشن ماندن دائمی این چراغ به معنای اعلام هشدار به راننده مبنی بر وجود ایراد در سیستم کنترل الکترونیکی پایداری خودرو (ESP) است. هر چه سریع تر جهت بازدید و تعمیر به نمایندگی مجاز مدیران خودرو مراجعه کنید.		نشانگر سیستم کنترل الکترونیکی پایداری خودرو (ESP)
هر زمان که عملکرد ESP خاموش شود، چراغ نشانگر ESP OFF روشن می شود که به معنای غیرفعال شدن سیستم کنترل الکترونیکی پایداری خودرو (ESP) است.		نشانگر غیرفعال بودن سیستم کنترل الکترونیکی پایداری خودرو (ESP)
روشن بودن این چراغ به معنای این است که در حال حاضر سیستم ترمز اضطراری خودکار (AEB) در وضعیت فعال قرار دارد.		نشانگر سیستم ترمز اضطراری خودکار (AEB)
این چراغ جهت اعلام هشدار مبنی بر وجود ایراد در سیستم ترمز اضطراری خودکار (AEB) مورد استفاده قرار می گیرد. جهت بازدید و تعمیر در اسرع وقت به نمایندگی مجاز مدیران خودرو مراجعه کنید.		چراغ هشدار سیستم ترمز اضطراری خودکار (AEB)



توضیحات	تصویر نشانگر / چراغ هشدار	نام نشانگر / چراغ هشدار
روشن بودن این چراغ به معنای این است که در حال حاضر سیستم دستیار حفظ خودرو در بین خطوط (LKA) در وضعیت فعال قرار دارد.		نشانگر سیستم دستیار حفظ خودرو در بین خطوط (LKA)
این چراغ جهت اعلام هشدار مبنی بر وجود ایراد در سیستم دستیار حفظ خودرو در بین خطوط (LKA) مورد استفاده قرار می‌گیرد. جهت بازدید و تعمیر در اسرع وقت به نمایندگی مجاز مدیران خودرو مراجعه کنید.		چراغ هشدار سیستم دستیار حفظ خودرو در بین خطوط (LKA)
چشمک زدن این چراغ بیانگر این است که در حال حاضر سیستم هشدار انحراف از مسیر خودرو (LDW) در وضعیت فعال قرار دارد. روشن ماندن دائمی این چراغ به معنای اعلام هشدار به راننده مبنی بر وجود ایراد در سیستم هشدار انحراف از مسیر خودرو (LDW) است. هر چه سریع‌تر جهت بازدید و تعمیر به نمایندگی مجاز مدیران خودرو مراجعه کنید.		نشانگر سیستم هشدار انحراف از مسیر (LDW)
این چراغ کیپ شدن فیلتر ذرات آلاینده آگزوز (GPF) را به راننده اخطار می‌دهد. در این صورت سرعت خودرو را افزایش دهید تا فیلتر تمیز شود.		نشانگر فیلتر ذرات آلاینده آگزوز (GPF)



توضیحات	تصویر نشانگر / چراغ هشدار	نام نشانگر / چراغ هشدار
این چراغ برای اعلام هشدار به راننده در خصوص وجود ایراد در فیلتر ذرات آلاینده اگزوز (GPF) مورد استفاده قرار می‌گیرد. هر چه سریع‌تر جهت بازدید و تعمیر به نمایندگی مجاز مدیران خودرو مراجعه کنید.		چراغ هشدار فیلتر ذرات آلاینده اگزوز (GPF)
این چراغ بیانگر وضعیت عملکردی سیستم شارژ باتری می‌باشد. اگر پس از روشن شدن سوئیچ استارت این چراغ روشن نشود و یا پس از روشن شدن موتور همچنان روشن بماند، هر چه سریع‌تر جهت بازدید و تعمیر به نمایندگی مجاز مدیران خودرو مراجعه کنید.		چراغ هشدار سیستم شارژ باتری
زمانی که دمای آب موتور خیلی پایین است، این چراغ به راننده یادآوری می‌کند که موتور در حال گرم شدن است. پس از بالا رفتن دمای آب موتور، چراغ خاموش می‌شود و پایان یافتن فرآیند گرم شدن موتور را به راننده اعلام می‌کند.		نشانگر گرم شدن موتور
روشن شدن این چراغ به راننده هشدار می‌دهد که دمای مایع خنک‌کننده موتور خیلی بالاست. سرعت خود را کم کنید و خودرو را به یک منطقه امن هدایت کرده و متوقف کنید و اجازه دهید موتور به مدت چند دقیقه در حالت دور آرام روشن بماند و سپس آن را خاموش کنید. هر چه سریع‌تر جهت بازدید و تعمیر با نمایندگی مجاز مدیران خودرو تماس برقرار کنید.		چراغ هشدار دمای آب موتور



توضیحات	تصویر نشانگر / چراغ هشدار	نام نشانگر / چراغ هشدار
زمانی که مدت زمان رانندگی از زمان تنظیم شده برای اخطار خستگی در رانندگی فراتر می‌رود، این چراغ جهت یادآوری استراحت کردن به راننده روشن می‌شود.		نشانگر خستگی در رانندگی
زمانی که سرعت خودرو به میزان تنظیم شده برای سرعت مجاز می‌رسد، این چراغ جهت اخطار به راننده و توجه کردن به سرعت رانندگی روشن می‌شود.		نشانگر اخطار سرعت غیرمجاز
این چراغ برای اعلام اخطار به راننده در مورد کمبود سوخت خودرو مورد استفاده قرار می‌گیرد. در فرصت مناسب سوخت‌گیری کنید.		چراغ اخطار میزان بنزین
این چراغ برای اعلام هشدار به راننده در خصوص وجود ایراد در سیستم ایربگ (SRS) مورد استفاده قرار می‌گیرد. هر چه سریع‌تر جهت بازدید و تعمیر به نمایندگی مجاز مدیران خودرو مراجعه کنید.		چراغ هشدار سیستم ایربگ (SRS)
از این چراغ هشدار برای نشان دادن ناصحیح بودن فشار باد تایرها استفاده می‌شود. بررسی کنید که آیا فشار باد تایر خیلی کم است و یا دمای تایر خیلی بالا است؟ اگر فشار باد تایر صحیح است، برای بازدید و تعمیر به نمایندگی مجاز مدیران خودرو مراجعه کنید.		چراغ هشدار سیستم پایش فشار باد تایر (TPMS)

توضیحات	تصویر نشانگر / چراغ هشدار	نام نشانگر / چراغ هشدار
این چراغ برای اعلام هشدار به راننده در خصوص پایین بودن فشار روغن موتور مورد استفاده قرار می‌گیرد. در این‌گونه شرایط بلافاصله خودرو را در یک مکان ایمن متوقف کرده و فوراً جهت بازدید و تعمیر با نمایندگی مجاز مدیران تماس برقرار کنید.		چراغ هشدار فشار پایین روغن موتور
این چراغ برای اعلام هشدار به راننده در خصوص وجود ایراد در سیستم فرمان برقی مورد استفاده قرار می‌گیرد. هر چه سریع‌تر جهت بازدید و تعمیر به نمایندگی مجاز مدیران خودرو مراجعه کنید.		چراغ هشدار سیستم فرمان برقی (EPS)
برای اعلام هشدار به راننده در مورد وجود ایراد در سیستم کنترل الکترونیکی موتور از این چراغ استفاده می‌شود. هر چه سریع‌تر جهت بازدید و تعمیر به نمایندگی مجاز مدیران خودرو مراجعه کنید.		چراغ هشدار ایراد سیستم انژکتوری (EPC)
برای اعلام هشدار به راننده در مورد وجود ایراد در موتور از این چراغ استفاده می‌شود. هر چه سریع‌تر جهت بازدید و تعمیر به نمایندگی مجاز مدیران خودرو مراجعه کنید.		چراغ هشدار ایراد موتور
این چراغ برای اعلام هشدار به راننده در خصوص وجود ایراد در سیستم گیربکس مورد استفاده قرار می‌گیرد. هر چه سریع‌تر جهت بازدید و تعمیر به نمایندگی مجاز مدیران خودرو مراجعه کنید.		چراغ هشدار ایراد گیربکس



۲-۲ غربیلک فرمان

بوق

برای استفاده از بوق، بر روی تصویر حک شده بوق بر روی غربیلک فرمان و یا اطراف آن فشار دهید.

مطالعه

قوانین محلی در مورد استفاده از بوق خودرو را رعایت کنید.



OMT1E-1020

تنظیم غربیلک فرمان

برای تنظیم کردن غربیلک فرمان، خودرو را در یک مکان امن و دور از مسیر اصلی جاده متوقف کرده و دکمه استارت را خاموش کنید.

گام ۱: اهرم قفل کننده **تلسکوپی** فرمان را به سمت پایین کشیده و سپس رها کنید.

گام ۲: با بالا و پایین / جلو و عقب بردن غربیلک، آن را در موقعیت مناسب برای خودتان تنظیم کنید.

گام ۳: غربیلک فرمان را در همان موقعیت ثابت نگه دارید و اهرم قفل کننده را به جای اصلی خود بازگردانید.

گام ۴: غربیلک فرمان را کمی تکان دهید و ثابت شدن آن را بررسی کنید. در صورت تکان خوردن، مرحله ۳ را مجدداً تکرار کنید.

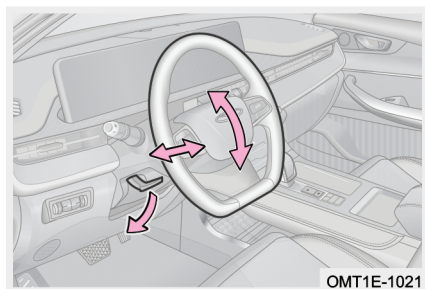

OMT1E-1021

هشدار 

- در هنگام رانندگی اقدام به تنظیم گرمی‌کن فرمان نکنید. انجام این کار می‌تواند باعث بروز تصادف و ایجاد صدمات جانی شود.
- قبل از اقدام به رانندگی از قفل بودن کامل گرمی‌کن فرمان اطمینان حاصل کنید. در غیر این صورت ممکن است باعث بروز تصادف و ایجاد صدمات جانی شود.

گرم‌کن گرمی‌کن فرمان (در صورت تجهیز)

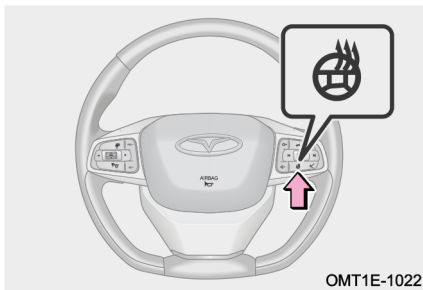

کلید گرم‌کن را فشار دهید تا گرم‌کن گرمی‌کن فرمان فعال شود، همزمان چراغ زمینه کلید نیز روشن می‌شود.

اگر کلید را یک بار دیگر فشار دهید، گرم‌کن گرمی‌کن فرمان و چراغ زمینه کلید خاموش خواهند شد.

گرم‌کن گرمی‌کن فرمان زمانی می‌تواند روشن شود که شرایط زیر برقرار باشد:

- موتور روشن باشد.
 - ولتاژ باتری در حد نرمال باشد.
 - کلید گرم‌کن گرمی‌کن فرمان فشرده شده باشد.
- در صورت وجود هر یک از شرایط زیر، گرم‌کن گرمی‌کن فرمان پس از مدتی روشن ماندن خاموش خواهد شد:
- موتور خاموش شود.
 - مدت زمان گرم شدن گرمی‌کن فرمان بیش‌تر از ۲۵ دقیقه باشد.
 - کلید گرم‌کن گرمی‌کن فرمان مجدداً فشار داده شود.
- اگر دمای گرمی‌کن فرمان به بالای 52°C برسد، گرم‌کن گرمی‌کن فرمان خاموش خواهد شد و پس از آن که دمای آن به کم‌تر از 50°C رسید، مجدداً روشن خواهد شد.

۲-۳ آینه‌ها

آینه داخل اتاق

تنظیم موقعیت آینه داخل اتاق

قبل از شروع رانندگی، موقعیت آینه را طوری تنظیم کنید که راننده بتواند نسبت به عقب خودرو بهترین دید را داشته باشد.

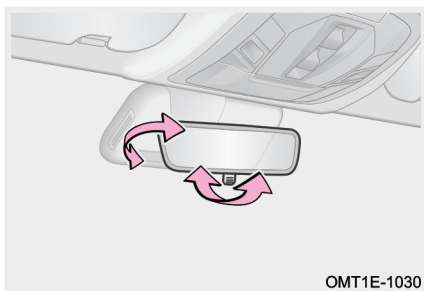

OMT1E-1030

تنظیم موقعیت ضد تابش آینه داخل کابین

قبل از شروع رانندگی در شب، برای کاهش انعکاس نور چراغ خودروهایی که پشت سر شما هستند، شستی آینه را بکشید و آن را در موقعیت ضد تابش تنظیم کنید.

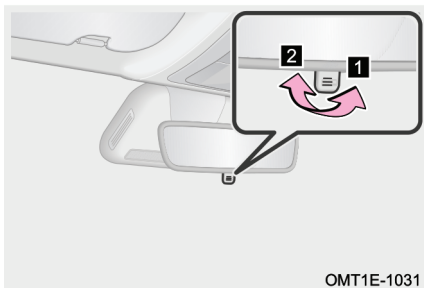

OMT1E-1031

۱ تنظیم آینه در موقعیت ضد تابش

۲ تنظیم آینه در موقعیت عادی

آینه ضد تابش داخل اتاق مدل اتوماتیک (در صورت تجهیز)

هنگام رانندگی در شب، سنسور نوری نصب شده در جلو/عقب آینه داخل اتاق به طور خودکار تابش نور چراغ جلوی خودروهای پشت‌سری را تشخیص داده و به طور اتوماتیک زاویه شیشه آینه را به گونه‌ای تنظیم می‌کند تا شدت تابش نور چراغ‌ها را کاهش دهد.

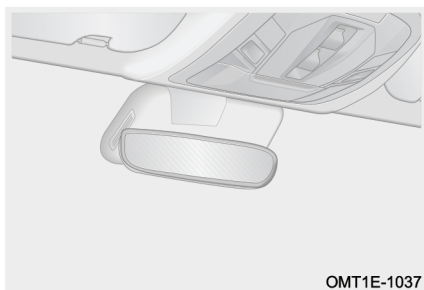

OMT1E-1037

آینه‌های بیرونی

تنظیم آینه‌های بیرونی

خودرو را در یک مکان امن و دور از مسیر اصلی جاده متوقف کرده و دکمه استارت را روشن کنید.

- ۱ کلید را به سمت چپ بکشید تا آینه بیرونی سمت چپ جهت تنظیم شدن انتخاب شود.
- ۲ کلید را به سمت راست بکشید تا آینه بیرونی سمت راست جهت تنظیم شدن انتخاب شود.

↑: تنظیم کردن شیشه آینه به سمت بالا

↓: تنظیم کردن شیشه آینه به سمت پایین

←: تنظیم کردن شیشه آینه به سمت چپ

→: تنظیم کردن شیشه آینه به سمت راست

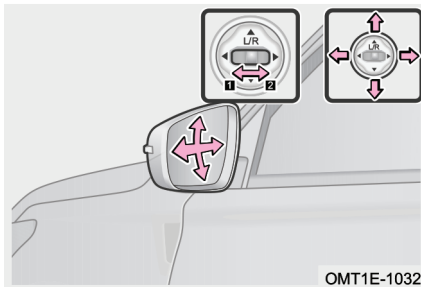

OMT1E-1032

هشدار ⚠

- در حین رانندگی اقدام به تنظیم آینه نکنید، در غیر این صورت ممکن است باعث بروز تصادف و ایجاد صدمات جانی شود.
- تصویر و فاصله نمایش داده شده در آینه جانبی ممکن است با واقعیت تفاوت داشته باشد، بنابراین همیشه با احتیاط رانندگی کنید.

جمع کردن و باز کردن آینه‌های بیرونی

■ آینه بیرونی مدل دستی

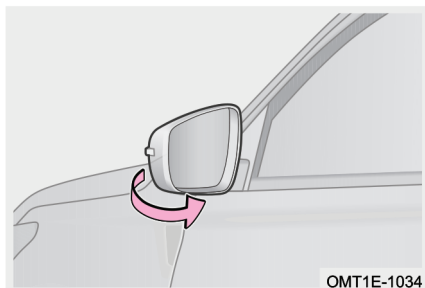

OMT1E-1034

آینه را با دست بگیرید و آن را به آرامی و با نیروی کافی به سمت عقب بکشید (نیروی وارده را به تدریج از کم به زیاد افزایش دهید) تا زمانی که آینه جمع شود. برای باز کردن آینه، کناره‌های آن را با دست گرفته و به آرامی به سمت بیرون فشار دهید تا به طور کامل باز شود.

■ آینه بیرونی مدل تاشو برقی (در صورت تجهیز)



OMT1E-1033

با استفاده از کلید جمع‌کن آینه: وقتی که دکمه استارت موتور روشن است، کلید " " را فشار دهید تا آینه‌های بیرونی به طور خودکار جمع شوند. کلید " " را یک بار دیگر فشار دهید تا آینه‌ها به طور خودکار باز شوند. خودروی مجهز به ریموت هوشمند: وقتی که خودرو وارد وضعیت دزدگیر می‌شود، آینه‌ها به طور خودکار جمع می‌شوند و هنگام خارج شدن خودرو از وضعیت دزدگیر، آینه‌ها به طور خودکار باز می‌شوند.

مطالعه 

- عملکرد جمع شدن خودکار آینه‌ها باید از طریق مانیتور سیستم صوتی و تصویری تنظیم و فعال شود. برای اطلاع از جزئیات به بخش «سیستم صوتی و تصویری» مراجعه کنید.
- بر اساس الزامات دیداری، زاویه جمع شدن آینه‌های بیرونی چپ و راست با یکدیگر متفاوت‌اند. بنابراین در زمان جمع شدن خودکار، آینه‌های چپ و راست با یکدیگر هماهنگ نخواهند بود که این امر عادی است.

احتیاط 

- در مدل‌های مجهز به آینه‌های برقی تاشو، از جمع و باز کردن آینه‌ها به وسیله دست جدا خودداری کنید، در غیر این صورت ممکن است عملکرد جمع شدن آینه از کار بیافتد.
- هنگام جمع کردن و باز کردن آینه‌های بیرونی، از تماس با آینه خودداری کنید تا از آسیب دیدن آن بر اثر نیروی زیاد جلوگیری شود.
- در هوای سرد زمستانی ممکن است آینه‌های جمع شده به علت تجمع برف و آب، یخ ببندند و نتوانند باز شوند. برای جلوگیری از این پدیده توصیه می‌شود عملکرد جمع شدن خودکار آینه‌های بیرونی را غیرفعال کنید.

عملکرد حافظه موقعیت آینه‌های بیرونی (در صورت تجهیز)

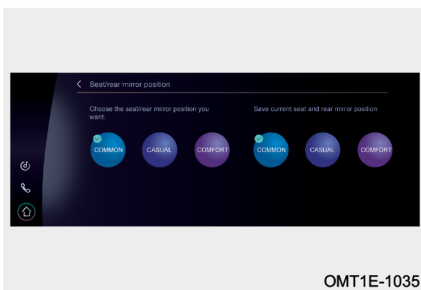

OMT1E-1035

پس از اتمام تنظیم آینه‌های بیرونی یک پنجره محاوره‌ای بر روی مانیتور سیستم صوتی و تصویری ظاهر می‌شود و از شما سوال می‌شود که آیا موقعیت فعلی آینه را به عنوان یکی از سه گزینه موقعیت مشترک (common position)، موقعیت اوقات فراغت (casual position) یا موقعیت راحت (comfortable position) می‌خواهید.



(position) ذخیره می‌کنید؟ یکی از سه نوع موقعیت را انتخاب کرده و ذخیره‌سازی را تایید کنید. هر زمانی که لازم باشد تا یکی از موقعیت‌های ذخیره شده در حافظه را بازخوانی کنید (باز کردن خودرو با ریموت هوشمند)، در مانیتور سیستم صوتی و تصویری یکی از گزینه‌های common position، casual position و یا comfortable position را انتخاب کنید. در این زمان عملکرد حافظه موقعیت صندلی با موقعیت انتخاب شده فعلی منطبق خواهد شد.

مطالعه

- این خودرو دارای دو عدد ریموت هوشمند می‌باشد، لذا دو شناسه کلید برای باز کردن خودرو و بازخوانی حافظه وجود خواهد داشت.
- در صورتی که عملکرد انطباق بین حافظه موقعیت صندلی و ریموت هوشمند غیر فعال شده باشد، پس از تنظیم آینه بیرونی، پنجره محاوره‌ای در مانیتور سیستم صوتی و تصویری ظاهر نخواهد شد.

عملکرد تنظیم خودکار آینه بیرونی در دنده عقب (در صورت تجهیز)

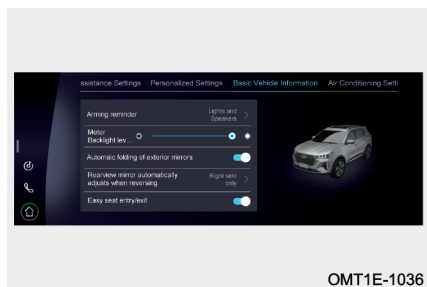

هنگامی که خودرو رو به عقب حرکت می‌کند (زمانی که دسته دنده در موقعیت R قرار می‌گیرد)، آینه‌های بیرونی به طور خودکار به سمت پایین تنظیم می‌شوند تا راننده بتواند جدول کنار خیابان را ببیند. اگر دید شما همچنان مناسب نیست، می‌توانید آینه‌ها را با استفاده از کلید تنظیم در موقعیت دلخواه خود قرار دهید. پس از خارج شدن دسته دنده از موقعیت R، وضعیت تنظیم شده برای آینه‌ها به طور خودکار در حافظه ذخیره می‌شود (هر زمان از دنده عقب استفاده شود، آینه‌های

- بیرونی به طور خودکار در موقعیت ذخیره شده قرار خواهند گرفت).
- در شرایط زیر، آیینه‌های بیرونی از موقعیت تنظیم شده برای حرکت در زمان دنده عقب به طور خودکار خارج شده و به موقعیت قبل از دنده عقب قرار خواهند گرفت:
۱. در صورتی که دسته دنده از موقعیت R خارج شود.
 ۲. اگر سرعت خودرو بیش‌تر از 10km/h شود.
 ۳. اگر دکمه استارت موتور خاموش شود.

۴-۲ سیستم برف پاک‌کن و شیشه‌شوی عملکردهای سیستم

دسته برف پاک‌کن و شیشه‌شوی

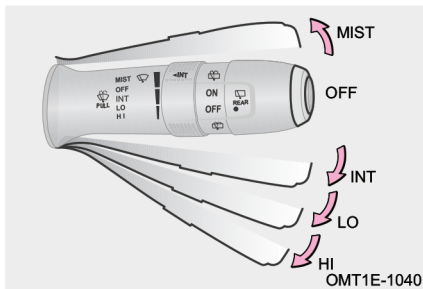

دکمه استارت موتور را روشن کنید و دسته برف پاک‌کن را در موقعیت‌های زیر قرار دهید: حرکت تکی برف پاک‌کن یا "MIST": در این موقعیت برف پاک‌کن یک حرکت تکی انجام داده و متوقف خواهد شد. دور کند برف پاک‌کن یا "LO": برف پاک‌کن به صورت متوالی و با سرعت کم شروع به کار خواهد کرد.

دور تند برف پاک‌کن یا "HI": برف پاک‌کن به صورت متوالی و به طور سریع‌تر شروع به کار خواهد کرد.

توقف برف پاک‌کن یا "OFF": برف پاک‌کن تا زمانی که در پایین‌ترین حد حرکت خود قرار گیرد، در دور کند روشن می‌ماند در موقعیت اصلی خود متوقف شود. حرکت زمان‌بندی شده برف پاک‌کن یا "INT": برف پاک‌کن به طور متناوب (به صورت



تایمردار) کار می‌کند. در این حالت برف پاک‌کن در فواصل زمانی چند ثانیه‌ای یک حرکت را انجام خواهد داد.

با استفاده از کلید چرخشی روی دسته برف پاک‌کن فواصل زمانی بین حرکتهای برف پاک‌کن را می‌توان تنظیم کرد. برای کوتاه کردن زمان بین حرکتهای برف پاک‌کن، کلید را به سمت پایین بچرخانید و برای زیاد کردن زمان بین حرکتهای برف پاک‌کن، کلید را به سمت بالا بچرخانید.

حالت اتوماتیک برف پاک‌کن یا "AUTO" (در صورت تجهیز):

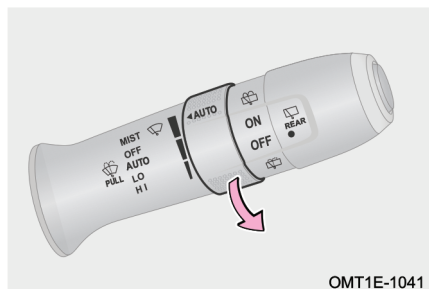

OMT1E-1041

در این حالت سرعت حرکت برف پاک‌کن بر اساس حجم بارش باران کنترل می‌شود. برای تنظیم میزان حساسیت برف پاک‌کن از کلید چرخشی "AUTO" استفاده کنید. برای افزایش حساسیت، کلید را به سمت پایین بچرخانید و برای کم کردن حساسیت، کلید را به سمت بالا بچرخانید.

👁️ احتیاط

- زمانی که سطح شیشه خشک است، از به کار انداختن برف پاک‌کن خودداری کنید، چون ممکن است تیغه‌های برف پاک‌کن آسیب دیده و بر روی شیشه خراشیدگی ایجاد شود.
- اگر موانعی روی شیشه وجود دارند، نباید برف پاک‌کن‌ها را روشن کنید، زیرا موجب آسیب دیدن موتور برف پاک‌کن و ایجاد خراش بر روی شیشه خواهد شد.
- در آب و هوای سرد، قبل از استفاده از برف پاک‌کن‌ها، یخ زدن تیغه‌های برف پاک‌کن و چسبیدن آن‌ها به شیشه خودرو را بررسی کنید. در صورت مشاهده یخ‌زدگی، قبل از استفاده از برف پاک‌کن، یخ‌ها را از بین ببرید. در غیر این صورت تیغه‌ها و موتور برف پاک‌کن آسیب خواهند دید.

روش استفاده از شیشه‌شوی جلو

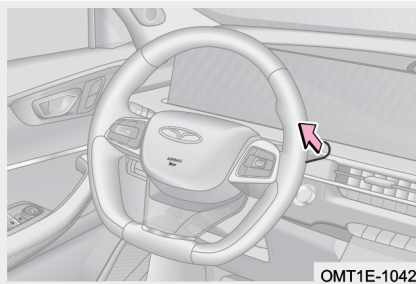

دکمه استارت موتور را روشن کنید، اگر دسته برف پاک‌کن را به سمت غربلیک فرمان (به سمت خودتان) بکشید و نگه دارید، شیشه‌شوی جلو اقدام به پاشش کرده و همزمان برف پاک‌کن جلو نیز شروع به کار خواهد کرد. زمانی که دسته برف پاک‌کن را رها کنید، شیشه‌شوی متوقف می‌شود و برف پاک‌کن ابتدا ۳ حرکت با دور کند انجام می‌دهد و سپس یک حرکت دیگر انجام داده و پس از چند ثانیه متوقف خواهد شد.

مطالعه

زمانی که برف پاک‌کن جلو در حال کار کردن است، اگر دسته دنده در موقعیت R قرار گیرد، برف پاک‌کن عقب به طور اتوماتیک شروع به کار خواهد کرد.

گرم‌کن آب‌پاش شیشه‌شوی (در صورت تجهیز)

در صورت برقرار بودن شرایط زیر، گرم‌کن آب‌پاش شیشه‌شوی می‌تواند فعال شود:

- ولتاژ باتری در محدوده نرمال باشد.
 - دمای هوای بیرون به مدت ۵ ثانیه یا بیش‌تر به کم‌تر از 2°C برسد.
 - دکمه استارت موتور روشن باشد و یا این که موتور روشن شده باشد.
- پس از فعال شدن، در صورت مواجه شدن با هر یک از وضعیت‌های زیر، گرم‌کن آب‌پاش شیشه‌شوی خاموش خواهد شد:
- دکمه استارت موتور خاموش شود و یا در موقعیت ACC قرار گیرد.
- در شرایط زیر، گرم‌کن آب‌پاش شیشه‌شوی به طور موقتی قطع می‌شود:
- در لحظه استارت زدن موتور، گرم‌کن آب‌پاش شیشه‌شوی خاموش می‌شود و پس از روشن



شدن موتور مجددا گرم کن به طور خودکار روشن می شود.

- اگر دمای هوای بیرون به مدت ۵ ثانیه یا بیشتر به بالاتر از 4°C برسد، عملکرد گرم کن آب پاش شیشه شوی متوقف می شود. زمانی که دمای هوای بیرون به مدت ۵ ثانیه یا بیشتر به کم تر از 2°C برسد، گرم کن مجددا به طور خودکار روشن خواهد شد.

روش استفاده از برف پاک کن و شیشه شوی عقب

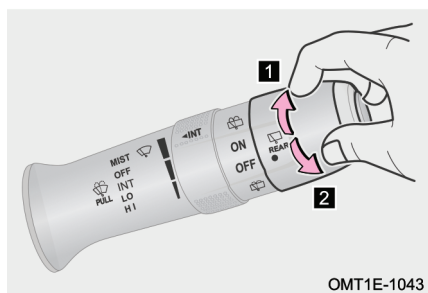

دکمه استارت موتور را روشن کنید، اگر کلید چرخشی "REAR" واقع در انتهای دسته برف پاک کن را به سمت موقعیت "ON" بچرخانید، برف پاک کن عقب شروع به کار خواهد کرد. با قرار دادن کلید در موقعیت "OFF"، برف پاک کن عقب خاموش می شود.

دکمه استارت موتور را روشن کنید، اگر کلید چرخشی "REAR" واقع در انتهای دسته برف پاک کن را به سمت موقعیت "REAR" بچرخانید و نگه دارید، شیشه شوی عقب اقدام به پاشش کرده و همزمان برف پاک کن عقب نیز به کار خواهد افتاد. پس از رها کردن کلید، شیشه شوی و برف پاک کن متوقف خواهند شد.

👁️ احتیاط

- زمانی که مخزن شیشه‌شوی خالی است، دسته برف پاک‌کن و شیشه‌شوی را به کار نیاورد.
- برای استفاده از شیشه‌شوی، دسته برف پاک‌کن را بیش‌تر از ۱۰ ثانیه روشن نگه ندارید.
- ضدیخ باعث ایجاد خوردگی در سطوح رنگی می‌شود. لذا دقت کنید تا در زمان پر کردن مخزن شیشه‌شوی اشتباهها ضدیخ موتور را به مخزن اضافه نکنید.
- در صورت گرفتگی و انسداد آب‌پاش‌ها، آن‌ها را با اجسام نوک‌تیز و نامناسب تمیز نکنید، در غیر این صورت، آسیب خواهند دید.
- از مخلوط کردن آب با مواد شیشه‌شوی خودداری کنید. زیرا آب می‌تواند باعث یخ زدن مایع شیشه‌شوی شده و سبب خرابی مخزن و سایر اجزای سیستم شیشه‌شوی شود.

روش تعویض تیغه برف پاک‌کن

تعویض تیغه برف پاک‌کن جلو

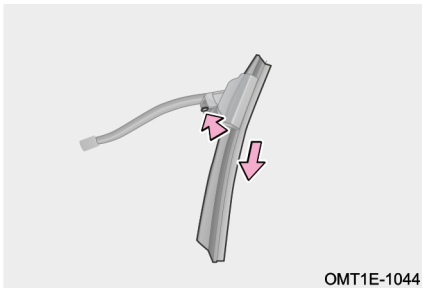

OMT1E-1044

- مرحله ۱: در عرض ۳ ثانیه پس از خاموش کردن دکمه استارت، دسته برف پاک‌کن را در موقعیت "MIST" قرار دهید. بدین‌طریق سیستم برف پاک‌کن در حالت سرویس قرار می‌گیرد.
- مرحله ۲: بازویی برف پاک‌کن جلو را از روی شیشه بلند کرده و در همان حال نگه دارید.
- مرحله ۳: همزمان با فشار دادن گیره قفل، تیغه برف پاک‌کن را به سمت پایین بکشید تا از بازویی خارج شود.
- مرحله ۴: تیغه برف پاک‌کن جدید را به ترتیب برعکس روش باز کردن نصب کنید و گیره قفل تیغه را به درستی چفت کنید.



مرحله ۵: پس از اتمام نصب، کارکرد برف پاک‌کن جلو را تست کنید.

تعویض تیغه برف پاک‌کن عقب

مرحله ۱: بازویی برف پاک‌کن عقب را از روی شیشه بلند کرده و در همان حال نگه دارید.

مرحله ۲: تیغه برف پاک‌کن را توسط دست در جهت نشان داده شده در تصویر از بازویی جدا کنید.

مرحله ۳: تیغه جدید را به ترتیب برعکس روش باز کردن نصب کنید و از جا افتادن آن مطمئن شوید.

مرحله ۴: پس از اتمام نصب، کارکرد برف پاک‌کن عقب را تست کنید.

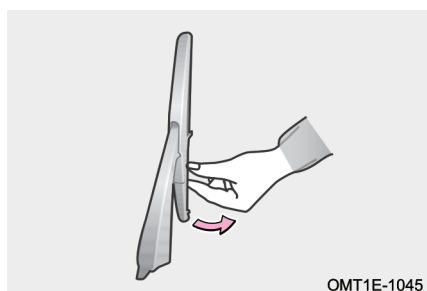

OMT1E-1045

مطالعه

پیشنهاد می‌شود جهت تعویض تیغه برف پاک‌کن به نمایندگی مجاز مدیران خودرو مراجعه کنید تا این کار توسط تکنسین‌های خدمات پس از فروش صورت گیرد.

احتیاط

قبل از شروع رانندگی اطمینان حاصل کنید که برف پاک‌کن‌ها در موقعیت اصلی خود قرار گرفته‌اند. در غیر این صورت سیستم برف پاک‌کن آسیب می‌بیند و می‌تواند باعث بروز تصادف شود.

۵-۲ سیستم روشنایی

چراغ‌های بیرونی

دسته چراغ و راهنما

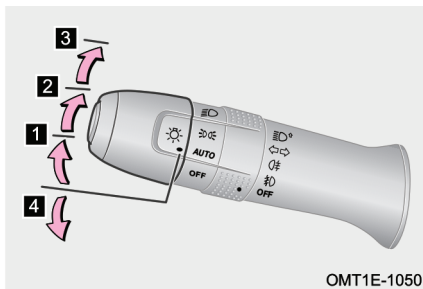

دکمه استارت موتور را روشن کنید و دسته چراغ و راهنما را در موقعیت‌های زیر قرار دهید: ۱ چراغ جلوی اتوماتیک "AUTO":

با قرار گرفتن کلید در این وضعیت، سیستم به صورت خودکار شدت نور محیط بیرون را اندازه‌گیری کرده و بر اساس آن اقدام به روشن خاموش کردن چراغ‌های کوچک و چراغ نور پایین می‌کند.

۲ چراغ کوچک "LOW":

در این وضعیت چراغ‌های کوچک، چراغ‌های پلاک، چراغ‌های فضای داخل کابین و چراغ زمینه داشبورد و کلیدها روشن می‌شوند.

۳ چراغ نور پایین "D":

در این وضعیت چراغ‌های نور پایین روشن می‌شوند و چراغ‌های کوچک نیز در وضعیت روشن باقی می‌مانند.

۴ وضعیت خاموش "OFF"

در این وضعیت چراغ‌های جلو خاموش می‌شوند.

مطالعه

اگر قصد دارید خودرو را به مدت طولانی پارک کنید و یا در زمانی که می‌خواهید خودرو را ترک کنید، مطمئن شوید که دسته چراغ و راهنما در موقعیت خاموش قرار دارد. در غیر این صورت باتری خالی شده و در زمان استارت مجدد با مشکل مواجه خواهید شد.

چراغ نور بالای جلو

■ چراغ نور بالا

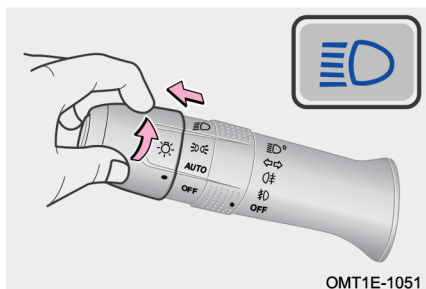

زمانی که چراغ نور پایین روشن است، دسته چراغ و راهنما را به سمت داشبورد کشیده و رها کنید تا چراغ نور بالا روشن شود. برای خاموش کردن چراغ نور بالا، دسته چراغ را به سمت غربیک فرمان کشیده و رها کنید.

■ فلاش نور بالا (چراغ سبقت)

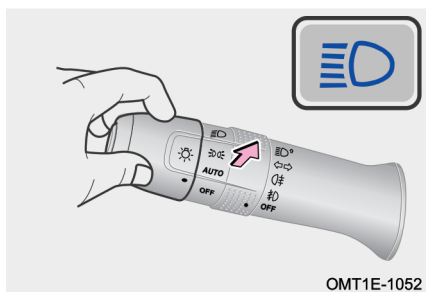

با کشیدن دسته چراغ به سمت غربیک فرمان و رها کردن آن، چراغ نور بالا یک بار روشن و خاموش خواهد شد و همزمان با آن نشانگر چراغ نور بالا در صفحه کیلومترشمار نیز یک بار روشن و خاموش می‌شود.

مطالعه

در زمان خاموش بودن چراغ نور پایین هم می‌توانید از فلاش نور بالا استفاده کنید.

چراغ‌های راهنما

دکمه استارت موتور را روشن کنید.

دسته راهنما را به سمت بالا بکشید تا چراغ‌های راهنمای سمت راست روشن شوند. دسته راهنما را به سمت پایین بکشید تا چراغ‌های راهنمای سمت چپ روشن شوند.

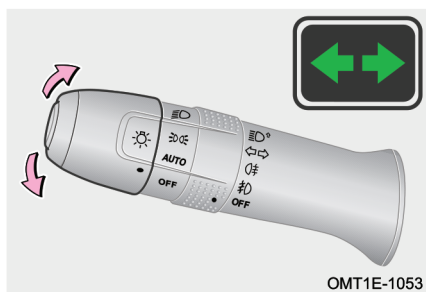

با روشن شدن چراغ‌های راهنما، نشانگر چراغ راهنما در صفحه کیلومترشمار به حالت چشمک‌زن در می‌آید. پس از اتمام دور زدن، دسته راهنما به طور خودکار به موقعیت وسط باز می‌گردد.

نکته: اگر زاویه چرخش غربیلک فرمان کم باشد، ممکن است دسته راهنما به طور خودکار به موقعیت وسط باز نگردد.

■ عملکرد اعلام تغییر لاین

زمانی که دکمه استارت موتور روشن است، اگر دسته راهنما را به طور کوتاه و لحظه‌ای تا نیمه بکشید و رها کنید، چراغ‌های راهنما ۳ بار چشمک زده و خاموش خواهند شد.

چراغ مه‌شکن جلو

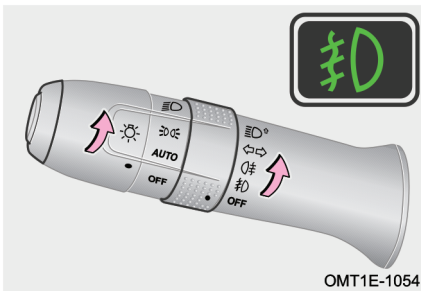

دکمه استارت موتور را **روشن** کنید، زمانی که چراغ‌های پارک خودرو روشن است، کلید چرخان چراغ مه‌شکن را به سمت "D" بچرخانید تا چراغ‌های مه‌شکن جلو روشن شوند.

برای خاموش کردن چراغ مه‌شکن جلو، دکمه استارت موتور را **خاموش** کنید و یا این که کلید چرخان را یک بار دیگر به سمت موقعیت "D" بچرخانید.

مطالعه

- اگر چراغ‌های کوچک خودرو را خاموش کنید، چراغ‌های مه‌شکن جلو نیز به صورت همزمان خاموش می‌شوند.
- از چراغ مه‌شکن می‌بایست به طور صحیح و طبق مقررات راهنمایی و رانندگی استفاده کنید.



■ عملکرد کمکی چراغ مه‌شکن جلو (در صورت تجهیز)

دکمه استارت موتور را **روشن** کنید، زمانی که سرعت حرکت خودرو کمتر از 40km/h بوده و چراغ نور پایین روشن باشد:

عملکرد ۱: زمانی که چراغ‌های راهنما روشن می‌شود، چراغ‌های مه‌شکن جلو نیز به طور خودکار روشن می‌شوند. با خاموش شدن چراغ‌های راهنما، چراغ‌های مه‌شکن جلو هم خاموش خواهند شد.
عملکرد ۲: زمانی که غربلیک فرمان با زاویه زیاد چرخانده شود، چراغ‌های مه‌شکن جلو نیز به طور خودکار روشن می‌شوند. پس از برگشت غربلیک فرمان به موقعیت اصلی خود، چراغ‌های مه‌شکن جلو هم خاموش خواهند شد.

چراغ مه‌شکن عقب

دکمه استارت موتور را **روشن** کنید، زمانی که چراغ نور پایین روشن است، کلید چرخان چراغ مه‌شکن را به سمت "☾" بچرخانید تا چراغ‌های مه‌شکن عقب روشن شوند.
برای خاموش کردن چراغ مه‌شکن عقب، دکمه استارت موتور را **خاموش** کنید و یا این که کلید چرخان را یک بار دیگر به سمت موقعیت "☾" بچرخانید.

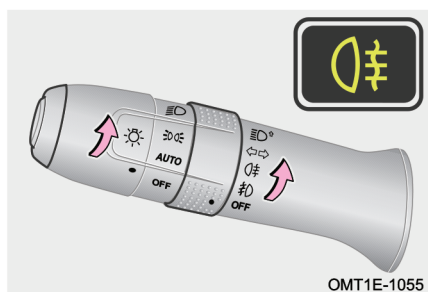

مطالعه

- اگر چراغ نور پایین را خاموش کنید، چراغ‌های مه‌شکن عقب نیز به صورت همزمان خاموش می‌شوند.
- از چراغ مه‌شکن می‌بایست به طور صحیح و طبق مقررات راهنمایی و رانندگی استفاده کنید.

کلید تنظیم ارتفاع نور چراغ جلو (در صورت تجهیز)



OMT1E-1056

کلید تنظیم ارتفاع نور چراغ جلو دارای ۴ سطح تنظیم ۰ و ۱ و ۲ و ۳ می‌باشد. سطح ارتفاع نور چراغ جلو را می‌توان بر اساس تعداد سرنشینان و بار وارده به خودرو توسط این کلید تنظیم کرد.

زمانی کلید بر روی سطح ۰ قرار می‌گیرد، سطح ارتفاع نور چراغ جلو در بالاترین موقعیت قرار خواهد گرفت.

۱ کلید را به سمت بالا بچرخانید تا ارتفاع نور چراغ جلو بالاتر رود.

۲ کلید را به سمت پایین بچرخانید تا ارتفاع نور چراغ جلو پایین رود.

چراغ ترمز

با فشار دادن پدال ترمز، چراغ‌های ترمز عقب و چراغ ترمز بالایی روشن می‌شوند.

چراغ دنده عقب

دکمه استارت موتور را **روشن** کنید و دسته دنده را در موقعیت R قرار دهید، چراغ‌های دنده عقب روشن می‌شوند.

چراغ پلاک

دکمه استارت موتور را **روشن** کنید و دسته چراغ و راهنما را در موقعیت "DOE" قرار دهید تا چراغ‌های پلاک روشن شوند.

چراغ جلوی پا (در صورت تجهیز)

اگر دکمه بازکن **دکمه هوشمند** را فشار دهید یا درب جلو را باز کنید، چراغ جلوی پا روشن می‌شود.



چراغ پیشواز زیر درب (زمین)

زمانی که خودرو از وضعیت دزدگیر خارج شده است، همزمان با باز شدن درب جلو، چراغ زیر

درب روشن شده و زمین را روشن می‌نماید.

چراغ‌های داخلی

چراغ سقفی جلویی

کلید "☰" را فشار دهید تا مجموعه چراغ سقفی روشن شود.

اگر کلید "☰" را فشار دهید، چنانچه هر کدام از درب‌های خودرو باز شده و باز بماند، مجموعه چراغ سقفی جلویی و چراغ سقفی صندلی عقب ردیف دوم روشن می‌شوند.

اگر کلید "☰" را فشار دهید، چراغ مطالعه سمت چپ روشن می‌شود.

اگر کلید "☰" را فشار دهید، چراغ مطالعه سمت راست روشن می‌شود.

چراغ سقفی صندلی عقب ردیف دوم

کلید "☰" را فشار دهید تا چراغ سقفی صندلی عقب ردیف دوم روشن شود.



OMT1E-1060



OMT1E-1061

چراغ درب پشت

اگر درب پشت باز شود، چراغ درب پشت برای مدتی به طور خودکار روشن می‌شود. همزمان با بسته شدن درب صندوق عقب، چراغ درب پشت بلافاصله خاموش می‌شود.

چراغ مشایعت تا درب منزل

حالت عادی چراغ (کلید AUTO غیرفعال است)

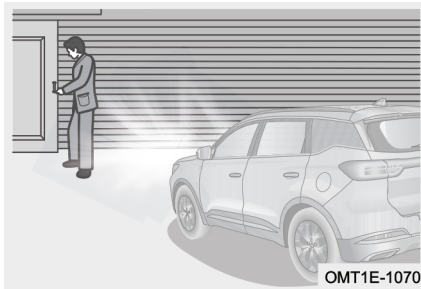

روشن کردن: دکمه استارت را خاموش کنید.
اگر به مدت دو ثانیه دسته چراغ را به سمت غربلیک فرمان بکشید و آن را رها کنید، عملکرد چراغ مشایعت تا درب منزل فعال شده و چراغ‌های پارک و چراغ نور پایین پس از پیاده شدن شما روشن خواهند شد. به ازای هر بار کشیدن دسته چراغ، چراغ‌های پارک و نور پایین به مدت ۳۰ ثانیه روشن می‌مانند. حداکثر ۸ بار می‌توان دسته چراغ را کشید.

خاموش کردن: اگر دسته چراغ را به سمت غربلیک فرمان بکشید و به مدت ۲ ثانیه نگه دارید، چراغ مشایعت تا درب منزل خاموش خواهد شد.

پس از اتمام زمان تنظیم شده، قابلیت چراغ مشایعت تا درب منزل به طور خودکار غیرفعال شده و به تبع آن چراغ‌های نور پایین و چراغ‌های پارک نیز بلافاصله خاموش خواهند شد.

حالت اتوماتیک چراغ (کلید AUTO فعال است)

روشن کردن: دسته چراغ را در وضعیت "AUTO" قرار دهید. زمانی که خودرو در محیط تاریک قرار دارد، دکمه قفل کن روی ریموت هوشمند را فشار دهید تا خودرو وارد وضعیت قفل شود. در این صورت چراغ‌های نور پایین و چراغ‌های کوچک به طور خودکار به مدت ۳۰ ثانیه روشن می‌مانند. برای تکرار این حالت، دکمه قفل کن ریموت هوشمند را یک بار دیگر فشار دهید.



خاموش کردن: اگر دسته چراغ از وضعیت AUTO خارج شود و یا این که زمان تنظیم شده برای چراغ مشایعت به اتمام برسد، عملکرد چراغ مشایعت تا درب منزل به طور خودکار غیرفعال شده و چراغ‌های نور پایین و چراغ‌های پارک نیز بلافاصله خاموش خواهند شد.

پیدا کردن محل خودرو در تاریکی

حالت عادی چراغ (کلید AUTO غیرفعال است)

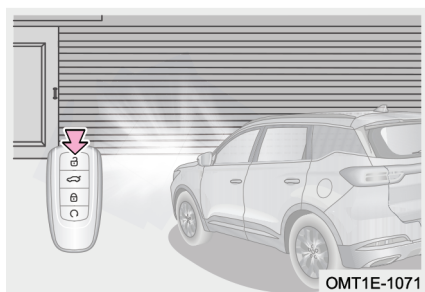

زمانی که دکمه استارت خاموش است، اگر دکمه بازکن روی ریموت هوشمند را فشار دهید، این قابلیت فعال می‌شود و چراغ‌های کوچک و چراغ نور پایین به مدت ۶۰ ثانیه روشن شده و سپس خاموش می‌شوند. دکمه بازکن را مجدداً فشار دهید تا این قابلیت یک ۶۰ ثانیه دیگر فعال بماند.

مطالعه

در خودروهای مجهز به چراغ غیر اتوماتیک، برای استفاده از این عملکرد لازم است که قبل از پیاده شدن از خودرو، عملکرد چراغ مشایعت تا درب منزل را فعال و تنظیم کنید.

حالت اتوماتیک چراغ (کلید AUTO فعال است)

قبل از خاموش کردن خودرو و دکمه استارت موتور، دسته چراغ را در وضعیت "AUTO" قرار دهید. زمانی که خودرو در محیط تاریک قرار دارد، با فشار دادن دکمه بازکن روی کلید هوشمند، چراغ‌های نور پایین و چراغ‌های پارک به طور خودکار به مدت ۳۰ ثانیه روشن می‌مانند.

کنترل هوشمند چراغ نور بالا (IHC) (در صورت تجهیز)

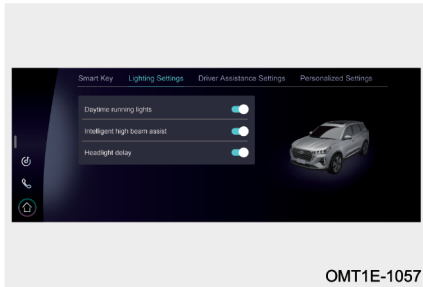

دکمه استارت را روشن کنید و دسته چراغ را در وضعیت "AUTO" قرار دهید. زمانی که چراغ نور پایین به طور اتوماتیک روشن می‌شود، دسته چراغ را به سمت داشبورد کشیده و رها کنید. زمانی که سرعت خودرو به بالای 40km/h برسد، چراغ نشانگر سفید رنگ "Ⓐ" در صفحه کیلومترشمار روشن شده و عملکرد چراغ جلوی هوشمند (IHC) فعال خواهد شد.

پس از فعال شدن عملکرد چراغ جلوی هوشمند (IHC)، این سیستم روشن و خاموش شدن چراغ نور بالا را بر اساس شرایط موجود جاده‌ای از قبیل نزدیک شدن خودرو از روبه‌رو، نزدیک شدن به خودروی جلویی و سبقت گرفتن به طور اتوماتیک کنترل خواهد کرد.

در زمانی که عملکرد چراغ جلوی هوشمند (IHC) فعال است، اگر شما نور بالا را روشن کنید یا با نور بالا فلاش بزنید، چراغ نشانگر سفید رنگ "Ⓐ" در صفحه کیلومترشمار خاموش خواهد شد. برای فعال شدن مجدد عملکرد چراغ جلوی هوشمند (IHC)، باید دسته چراغ را به سمت داشبورد کشیده و رها کنید.

مطالعه

- زمانی که میزان روشنایی محیط بیرون زیاد است، سیستم کنترل هوشمند چراغ جلو (IHC) به طور خودکار نور بالا را خاموش می‌کند.
- زمانی که سرعت خودرو کم‌تر از 30km/h است، سیستم کنترل هوشمند چراغ جلو (IHC) به طور خودکار نور بالا را خاموش می‌کند.
- در زمان روشن شدن چراغ‌های راهنمای چپ یا راست، سیستم کنترل هوشمند چراغ جلو (IHC) قادر به روشن یا خاموش کردن خودکار چراغ نور بالا نخواهد بود.



بخار گرفتگی چراغ‌ها

وقتی هوا سرد یا مرطوب است، قسمت داخلی چراغ‌ها به خاطر اختلاف دمای بین سطوح داخلی و بیرونی طلق چراغ بخار می‌گیرد. بعد از روشن کردن چراغ‌ها و پس از گذشت مدتی، بخار داخل چراغ به تدریج از بین می‌رود، ولی ممکن است هنوز در لبه‌های طلق چراغ اندکی بخار باقی بماند که عادی است و این مقدار بخار تاثیری بر عمر مفید چراغ‌ها ندارد. اگر چراغ‌ها بخار گرفته‌اند، چراغ نور پایین یا نور بالا را به مدت ۳۰ دقیقه روشن کنید و درپوش پلاستیکی گردگیر پشت چراغ را بردارید تا بخارات داخل چراغ به تدریج از بین بروند.

هشدار

- هنگام رانندگی در آب، مولفه‌هایی مانند عمق آب و سرعت حرکت را مدنظر قرار دهید و احتیاط‌های لازم جهت جلوگیری از نفوذ آب به داخل چراغ‌ها را رعایت کنید.
- پس از اتمام کار بر روی چراغ، درپوش گردگیر پشت آن را به درستی نصب کنید تا از ورود آب به داخل چراغ جلوگیری شود.
- در زمان تعویض لامپ، نصب صحیح و آب‌بندی بودن سایر اجزای چراغ‌ها را نیز به دقت مورد بررسی قرار دهید. هنگام نصب درپوش گردگیر پشت چراغ، لبه آب‌بندی آن را بازدید کرده و تمیز کنید تا از ورود گرد و خاک و رطوبت به داخل چراغ پیشگیری شود.
- هرگز از آب فشار قوی برای شست‌وشوی محفظه موتور و به‌ویژه چراغ‌ها استفاده نکنید. به خاطر فشار بالای نازل فشار قوی، تجهیزات و متعلقات روی چراغ‌ها ممکن است شل شوند و یا بیافتند، مجرای تهویه و کانکتور دسته سیم چراغ ممکن است از آب پر شوند و سبب ورود آب و رطوبت به داخل چراغ شود که تا مدت‌های طولانی از بین نروند.



۲-۶ صندلی‌های خودرو

نحوه نشستن صحیح بر روی صندلی

صندلی‌ها، پشت‌سری‌ها، کمربندهای ایمنی و ایربگ‌ها (SRS) تجهیزات مفید برای محافظت از سرنشینان خودرو می‌باشند. استفاده صحیح از این وسایل محافظت بیش‌تری را برای سرنشینان ایجاد می‌کند.

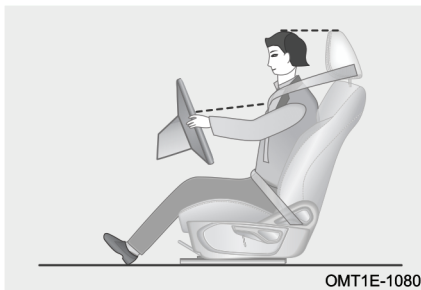

OMT1E-1080

موقع نشستن روی صندلی، پشتی صندلی رانندگی به سمت عقب کج کنید (زاویه ۲۵ درجه نسبت به خط عمود مناسب است) و به آن تکیه دهید. صندلی‌های جلو نباید خیلی به داشبورد نزدیک باشند. راننده باید غربیلک فرمان را طوری در دست بگیرد که در حین رانندگی بازوهای او با کمی انحنای قرار گیرند. پاهای او نیز باید کمی خم داشته باشند تا بتواند پدال‌ها را به طور کامل فشار دهد. پشت‌سری‌ها را به طور صحیح تنظیم کنید به گونه‌ای که بالاترین نقطه پشت‌سری با بالاترین نقطه سر شما در یک راستا قرار گیرند.



OMT1E-1081

نوار بالایی کمربند ایمنی باید از وسط عرض شانه‌ها عبور کرده، به قفسه سینه بچسبد و نزدیک گردن قرار نگیرد. نوار پایینی کمربند باید روی لگن قرار گرفته و فشاری به ناحیه شکم وارد نکند.

پشت‌سری‌های صندلی‌ها

تنظیم پشت‌سری صندلی

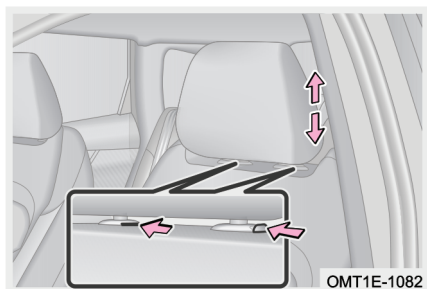

تنظیم در جهت بالا: برای بالا بردن پشت‌سری، آن را با دست گرفته و به سمت بالا بکشید و در موقعیت دلخواه رها کنید.

تنظیم در جهت پایین: برای پایین آوردن پشت‌سری، ابتدا ضامن قفلی روی میله بیرونی را فشار دهید و همزمان پشت‌سری را به سمت پایین بکشید و تنظیم کنید.

باز کردن: برای باز کردن پشت‌سری صندلی ابتدا هر دو ضامن قفلی آن را به طور همزمان فشار داده و نگه دارید تا میله پشت‌سری از حالت قفل کاملاً خارج شود. سپس پشت‌سری را کشیده و از صندلی جدا کنید.

نصب کردن: برای نصب مجدد پشت‌سری، ابتدا میله‌های آن را با سوراخ‌های روی صندلی هم‌تراز کنید و سپس پشت‌سری را تا زمان قفل شدن به سمت پایین فشار دهید.

مطالعه

نحوه تنظیم کردن پشت‌سری صندلی‌های عقب مشابه با صندلی‌های جلو می‌باشد. برای تنظیم کردن آن‌ها مطابق با جزییات فوق اقدام کنید.

هشدار

- در حین رانندگی هرگز اقدام به تنظیم پشت‌سری صندلی نکنید تا از بروز تصادف و آسیب‌های جانی جلوگیری شود.
- قبل از رانندگی از قفل شدن صحیح پشت‌سری در جای خود اطمینان حاصل کنید. در غیر این صورت می‌تواند منجر به تصادف و مصدومیت بدنی شود.

صندلی‌های جلو

صندلی مدل دستی

۱ تنظیم زاویه پشتی صندلی

به پشتی صندلی تکیه دهید و سپس اهرم تنظیم پشتی را به سمت بالا بکشید. پشتی را با تغییر زاویه بدن در وضعیت مناسب تنظیم نمایید. بعد از یافتن زاویه مناسب، اهرم را رها کنید. پس از آن پشتی صندلی را به سمت عقب فشار دهید تا مطمئن شوید که پشتی به درستی قفل شده است.

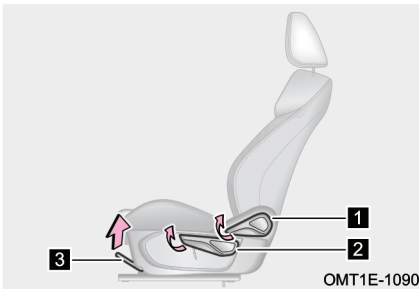

OMT1E-1090

۲ تنظیم ارتفاع صندلی (فقط صندلی راننده)

برای تنظیم ارتفاع صندلی، اهرم تنظیم آن را به سمت بالا یا پایین بکشید.

۳ تنظیم موقعیت صندلی در جهت جلو و عقب

دستگیره تنظیم افقی صندلی در جهت‌های جلو و عقب واقع در زیر صندلی را به سمت بالا بکشید و صندلی را به سمت موقعیت دلخواه خود هدایت کرده و پس از قرار گرفتن صندلی در موقعیت مورد نظر، دستگیره را رها کنید. سپس جهت اطمینان از قفل شدن صندلی، آن را کمی به جلو و عقب بکشید.

صندلی مدل برقی (در صورت تجهیز)

■ تنظیم صندلی برقی

۱ تنظیم موقعیت صندلی در جهت جلو و عقب

کلید تنظیم نشیمنگاه را در جهت افقی به سمت جلو و عقب بکشید و صندلی را در موقعیت دلخواه تنظیم کنید.

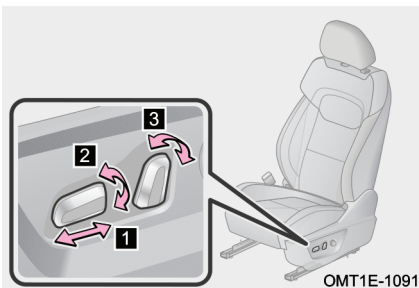

OMT1E-1091

۲ تنظیم ارتفاع صندلی (فقط صندلی راننده)

با بالا و پایین کشیدن انتهای عقبی کلید تنظیم نشیمنگاه، ارتفاع صندلی را بالا یا پایین بیاورید.

۳ تنظیم زاویه پشتی صندلی

برای تنظیم زاویه پشتی صندلی، انتهای بالایی کلید تنظیم را به سمت جلو یا عقب بچرخانید.

■ تنظیم گودی کمر صندلی (در صورت تجهیز)

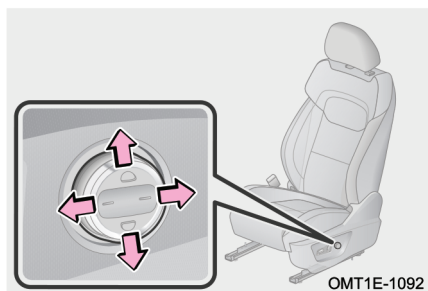

دکمه "↑" را فشار داده و نگه دارید تا تنظیم قوس برای قسمت بالایی کمر افزایش یابد و همزمان تنظیم قوس برای قسمت پایینی کمر کاهش یابد.

دکمه "↓" را فشار داده و نگه دارید تا تنظیم قوس برای قسمت پایینی کمر افزایش یابد و همزمان تنظیم قوس برای قسمت بالایی کمر کاهش یابد.

دکمه "←" را فشار داده و نگه دارید تا تنظیم قوس برای کل کمر به سمت جلو افزایش یابد.

دکمه "→" را فشار داده و نگه دارید تا تنظیم قوس برای کل کمر به سمت جلو، کم تر شود.

نکته: زمانی که صندلی جلو در موقعیت کارخانه‌ای خود قرار دارد، به اندازه 200mm به سمت جلو و 40mm به سمت عقب قابلیت تنظیم دارد و پشتی صندلی به اندازه 30° رو به جلو و 50° رو به عقب قابل تنظیم خواهد بود.

مطالعه

تنظیم قوس کمر صندلی در جهت‌های مختلف دارای محدودیت‌های حرکتی می‌باشد. هنگام رسیدن میزان قوس کمر به موقعیت انتهایی، بلافاصله دکمه تنظیم را رها کنید.

👁️ احتیاط

هنگام تنظیم و حرکت صندلی هیچ‌گونه شیئی را در زیر آن قرار ندهید، در غیر این صورت صندلی آسیب خواهد دید.

⚠️ هشدار

- در حین رانندگی از تنظیم کردن صندلی خودداری کنید، چرا که می‌تواند منجر به تصادف و مصدومیت‌های بدنی شود.
- پشتی صندلی را بیش از حد لزوم نخواستارید، زیرا در تصادفاتی که از قسمت جلو و عقب خودرو روی می‌دهند، کمربند ایمنی در صورتی بیش‌ترین محافظت را از افراد به عمل می‌آورد که راننده و سرنشین جلو به طور صاف و راحت و با کمی تمایل به عقب به پشتی تکیه داده باشند.

صندلی‌های عقب

خواستارندن پشتی صندلی عقب (روش خواستارندن صندلی‌های چپ و راست یکسان است)

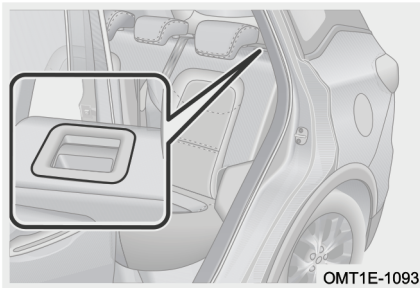

- گام ۱: صندلی جلو را تا جایی که امکان دارد به سمت جلو تنظیم کنید.
- گام ۲: ارتفاع پشت‌سری صندلی‌های عقب را تنظیم کنید (و یا این که در صورت لزوم آن‌ها را باز کنید) و کنسول صندلی عقب را جمع کنید.
- گام ۳: اهرم تنظیم پشتی صندلی عقب را به سمت جلو بکشید و پشتی صندلی عقب را به آرامی بخواستارند.

نکته: زمانی که صندلی عقب در موقعیت کارخانه‌ای خود قرار دارد، زاویه پشتی صندلی عقب را می‌توان به اندازه 16° به سمت جلو و به اندازه 6° سمت عقب تنظیم کرد.



مطالعه

در زمان تا کردن پشتی صندلی عقب، جهت جلوگیری از آسیب دیدن کمربندهای عقب چپ و راست، مطمئن شوید که کمربندها از اطراف پشتی صندلی رد شده باشند.

هشدار

در حین رانندگی از تنظیم کردن صندلی خودداری کنید، چرا که می تواند منجر به تصادف و مصدومیت های بدنی شود.

گرم کن صندلی (در صورت تجهیز)

■ گرم کن صندلی جلو

پس از روشن کردن خودرو با اولین فشار بر روی دکمه لمسی "1"/"2"/"3"، گرم کن صندلی راننده/ سرنشین جلو با سطح گرمایش ۲ یعنی گرمایش بیش تر روشن خواهد شد (دو عدد خط شاخص روشن می شود). با فشار مجدد بر روی دکمه لمسی، گرمایش در سطح ۱ یعنی گرمایش کم تر انجام خواهد شد (یک عدد خط شاخص روشن می شود). اگر دکمه لمسی را برای بار سوم فشار دهید، گرم کن صندلی خاموش خواهد شد.

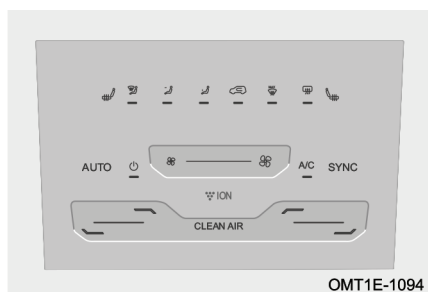

■ گرم کن صندلی عقب

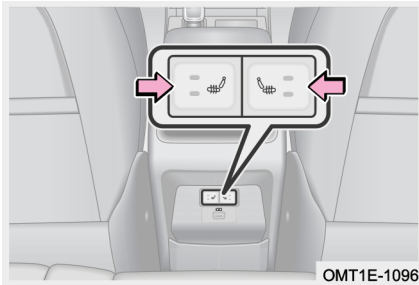

پس از روشن کردن خودرو با اولین فشار بر روی کلید گرم کن صندلی عقب، گرم کن با سطح گرمایش ۲ یعنی گرمایش بیشتر روشن خواهد شد (دو عدد خط شاخص روشن می شود). با فشار مجدد کلید، گرمایش در سطح ۱ یعنی گرمایش کم تر انجام خواهد شد (یک عدد خط شاخص روشن می شود). اگر کلید را برای بار سوم فشار دهید، گرم کن صندلی عقب خاموش خواهد شد.

عملکرد حافظه موقعیت صندلی (در صورت تجهیز)

تنظیم موقعیت با کلید

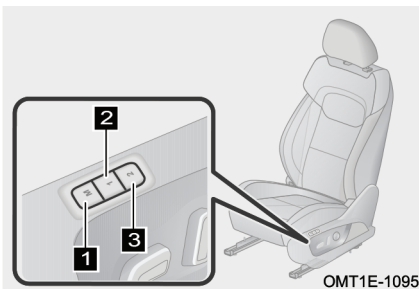

- ۱ کلید تنظیم حافظه موقعیت صندلی
- ۲ کلید موقعیت ۱ صندلی در حافظه
- ۳ کلید موقعیت ۲ صندلی در حافظه

کلید تنظیم حافظه موقعیت صندلی: کلید تنظیم را فشار داده و رها کنید و بلافاصله پس از به صدا در آمدن بوق صفحه کیلومترشمار، کلید موقعیت ۱ صندلی یا کلید موقعیت ۲ صندلی را فشار دهید، موقعیتی که صندلی در آن قرار دارد به عنوان موقعیت ۱ یا موقعیت ۲ در حافظه ذخیره خواهد شد. همزمان صفحه کیلومترشمار نیز ثبت شدن موقعیت صندلی در حافظه را اعلام خواهد کرد.



کلید فراخوانی موقعیت صندلی: کلید موقعیت ۱ صندلی یا کلید موقعیت ۲ صندلی را فشار داده و نگه دارید، زمانی که صندلی شروع به حرکت کرد، انگشت خود را از روی کلید بردارید. در این زمان صندلی به طور خودکار به موقعیت ثبت شده در حافظه حرکت خواهد کرد.

تنظیم موقعیت از طریق مانیتور

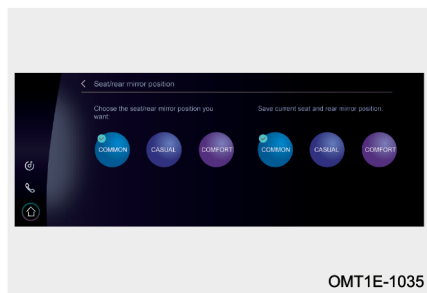

OMT1E-1035

پس از اتمام تنظیم صندلی یک پنجره محاوره‌ای بر روی مانیتور سیستم صوتی و تصویری ظاهر می‌شود و از شما سوال می‌شود که موقعیت فعلی صندلی را به عنوان کدام یک از سه گزینه COMMON، CASUAL یا COMFORT می‌خواهید ذخیره کنید؟ یکی از سه نوع موقعیت را انتخاب کرده و ذخیره‌سازی را تایید کنید.

هر زمانی که لازم باشد تا یکی از موقعیت‌های صندلی ذخیره شده در حافظه را فراخوانی کنید (بر اساس شناسه ریموت هوشمند)، در تنظیمات مانیتور سیستم صوتی و تصویری یکی از گزینه‌های COMMON، CASUAL و یا COMFORT را انتخاب کنید. در این زمان موقعیت صندلی و نیز موقعیت آینه‌های بیرونی متناسب با صندلی تنظیم خواهد شد.

مطالعه

- خودرو دارای دو عدد ریموت هوشمند می‌باشد، لذا دو شناسه کلید برای باز کردن خودرو و بازخوانی حافظه وجود خواهد داشت.
- در صورتی که در تنظیمات مانیتور، ویژگی برقراری ارتباط حافظه صندلی با ریموت هوشمند غیر فعال شده باشد، پس از تنظیم صندلی پنجره محاوره‌ای در مانیتور سیستم صوتی و تصویری ظاهر نخواهد شد.

عملکرد دسترسی آسان به صندلی راننده (در صورت تجهیز)

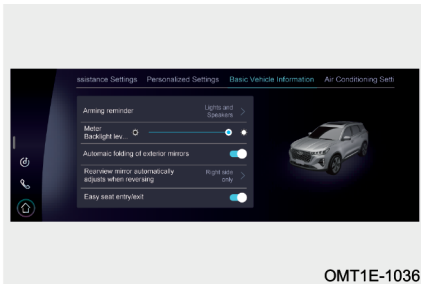

OMT1E-1036

با تغییر حالت دکمه استارت از وضعیت **روشن** به وضعیت **خاموش** و پس از باز شدن درب راننده، صندلی راننده به طور خودکار به اندازه مشخصی به سمت عقب حرکت خواهد کرد تا راننده بتواند به راحتی از خودرو پیاده شود. زمانی که دکمه استارت از وضعیت **خاموش** به وضعیت ACC تغییر حالت می‌دهد، صندلی راننده به طور خودکار رو به جلو و به سمت موقعیت COMMON (یا موقعیتی که به شناسه ریموت هوشمند مرتبط شده است)، حرکت خواهد کرد. اگر حافظه موقعیت صندلی به شناسه ریموت هوشمند مرتبط نشده باشد، صندلی راننده به موقعیتی که آخرین بار و قبل از ترک خودرو در آن قرار داشت، حرکت خواهد کرد.

با باز شدن قفل خودرو توسط **کلید** هوشمند و پس از باز شدن درب راننده، صندلی راننده به طور خودکار به اندازه مشخصی به سمت عقب حرکت خواهد کرد، اگر پدال ترمز را فشار دهید، صندلی راننده به طور خودکار رو به جلو و به سمت موقعیت COMMON (یا موقعیتی که به شناسه ریموت هوشمند مرتبط شده است)، حرکت خواهد کرد.

مطالعه

خودرو دارای دو عدد ریموت هوشمند می‌باشد، لذا دو شناسه کلید برای باز کردن خودرو و بازخوانی حافظه وجود خواهد داشت.



هشدار !

- هرگز کودکان را به تنهایی در داخل خودرو رها نکنید، چرا که ممکن است در زمان اجرا شدن عملکرد دسترسی آسان به صندلی در لابه لای صندلی گیر کنند.
- در زمان فعال بودن عملکرد، ارتباط بین حافظه صندلی و ریموت هوشمند یا عملکرد دسترسی آسان به صندلی، اطمینان حاصل کنید که کسی در بین صندلی گیر نکرده باشد. در صورت مواجه شدن با چنین وضعیتی کلید تنظیم صندلی را حرکت دهید تا صندلی متوقف شود.

۲-۷ کمربند ایمنی

کمربندهای ایمنی خودرو



اکیدا به راننده و سرنشینان خودرو توصیه می‌شود در کلیه زمان‌های حضور در خودرو، کمربند ایمنی خود را بسته نگاه دارند. عدم انجام این کار، احتمال آسیب دیدن و شدت آسیب‌دیدگی ناشی از حوادث رانندگی را افزایش می‌دهد. کمربندهای ایمنی باید به طور منظم مورد بازدید و بررسی قرار گیرند. اگر متوجه شدید که هرکدام از کمربندها به درستی کار نمی‌کند، جهت بازدید، تعمیر و یا تعویض به یکی از نمایندگی‌های مجاز مدیران خودرو مراجعه کنید.

اگر کمربند ایمنی صندلی‌های جلو بسته نباشند و یا به طور کامل قفل نشده باشند: وقتی که سرعت خودرو کمتر از 25Km/h است، چراغ اخطار قرمز رنگ کمربند "🚨" در صفحه کیلومترشمار چشمک خواهد زد. زمانی که سرعت خودرو از 25Km/h بالاتر می‌رود، همراه با چشمک زدن چراغ اخطار "🚨"، بوق اخطار نیز به صدا در می‌آید.



نکته: اعلام خطر برای کمربند سرنشین جلو جزو استانداردهای اجباری این خودرو نمی‌باشد. لطفاً بر اساس سیستم استفاده شده در خودروی خود اقدام کنید.

اگر کمربند ایمنی صندلی‌های عقب بسته نباشند و یا به طور کامل قفل نشده باشند (در صورت تجهیز): وقتی که سرعت خودرو کم‌تر از 25Km/h است، چراغ خطر قرمز رنگ کمربند "  " در صفحه کیلومترشمار به مدت ۳۰ ثانیه به صورت چشمک‌زن روشن شده و سپس خاموش می‌شود و همراه با چراغ، بوق خطر نیز به صدا درخواهد آمد.

نکته: زمانی که کمربند ایمنی صندلی‌های عقب (ردیف دوم) بسته نباشند، چراغ خطر به رنگ قرمز روشن می‌شود و پس از بسته شدن کمربند به رنگ سبز روشن می‌شود. در صورت بسته شدن تمامی کمربندها، چراغ خاموش می‌شود.

استفاده صحیح از کمربند

گام اول: تنظیم ارتفاع کمربندهای جلو

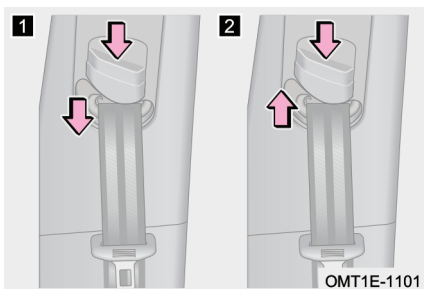

۱ پایین آوردن ارتفاع کمربند: ضمن فشار دادن دکمه ضامن، قلاب نگه‌دارنده کمربند را به سمت پایین بکشید.

۲ بالا بردن ارتفاع کمربند: ضمن فشار دادن دکمه ضامن، قلاب نگه‌دارنده کمربند را به سمت بالا بکشید.

گام دوم: قفل کردن و باز کردن کمربند

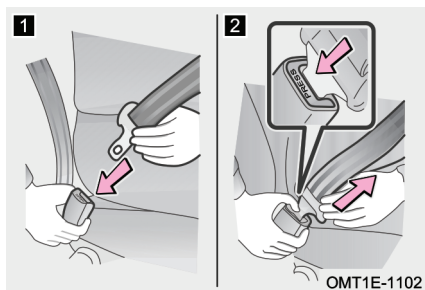

۱ قفل کردن کمربند: برای بستن کمربند زبانه آن را تا زمانی که صدای «کلیک» به گوش برسد به داخل قفل کمربند فشار دهید.

۲ باز کردن کمربند: برای باز کردن کمربند، کلید آزادکن قفل کمربند را فشار دهید تا کمربند جمع شود.

اگر کمربند به طور نرم و یکنواخت جمع نشود، آن را به سمت بیرون بکشید و تاب‌خوردگی یا پیچ‌خوردگی آن را بررسی کنید. از جمع شدن نرم و یکنواخت کمربند اطمینان حاصل کنید.

مطالعه 

- اگر خودرو در یک مسیر شیب‌دار قرار گرفته باشد، کمربند قفل می‌شود.
- کمربند اگر به طور سریع کشیده شود، قفل می‌شود؛ و اگر به طور آرام کشیده شود، قفل نمی‌شود.
- هر کمربند برای استفاده یک نفر است. از یک کمربند برای بیش از یک نفر، به‌ویژه کودکان استفاده نکنید.

احتیاط 

- از صحیح بودن موقعیت قرارگیری قفل کمربند و قفل شدن صحیح کمربند اطمینان حاصل کنید. قفل شدن کمربند به صورت نادرست می‌تواند سبب مصدومیت‌های جدی شود.
- از قفل کمربندی که نتواند کمربند را محکم نگه دارد، استفاده نکنید. چرا که در زمان تصادف و ترمزهای شدید، نمی‌تواند از سرنشینان محافظت کند.

گام سوم: تنظیم موقعیت کمربند

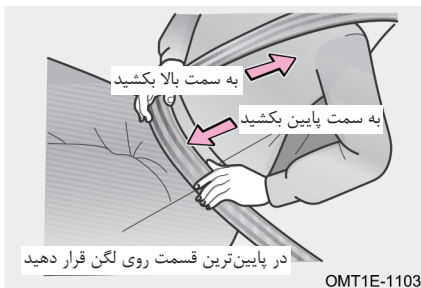

پشتی صندلی را به درستی تنظیم کنید. به نحوی که بتوانید بدن‌تان را به صورت صاف و راحت به پشتی صندلی تکیه دهید. نوار پایینی کمربند را باید تا جایی که امکان دارد به سمت پایین بکشید و روی لگن قرار دهید، نباید آن را دور کمر و یا شکم خود قرار دهید. سپس نوار بالایی کمربند را کمی به سمت بالا بکشید، به طوری که از تمام عرض شانه‌هایتان عبور کند. نوار بالایی نباید آنقدر سفت باشد که با گردن برخورد داشته باشد و نه آنقدر شل باشد که از روی شانه بیافتد.



احتیاط

- در زمان رانندگی از پوشیدن لباس‌های نامناسب که از تماس نزدیک کمربند با بدن شما جلوگیری می‌کند، خودداری کنید. در غیر این صورت محافظت مطلوب حاصل نخواهد شد.
- اگر قسمت پایینی کمربند خیلی بالاتر از لگن قرار گیرد و یا اگر خیلی شل تنظیم شود، در زمان بروز تصادف یا اتفاقات ناخواسته دیگر، ممکن است سرنشین دچار آسیب‌های جدی و یا حتی مرگ شود.
- برای کسب یک رانندگی مطلوب، پشتی صندلی را بیش از حد نیاز نخواستارید. کمربندهای ایمنی زمانی می‌توانند کارایی موثر داشته باشند که سرنشین به صورت صاف نشسته و به طور راحت به پشتی صندلی تکیه داده باشد.
- اطمینان حاصل کنید که قسمت بالایی کمربند تقریباً از تمام عرض شانه‌های شما رد شده است. به هیچ عنوان کمربند را از زیر بازوی خود عبور ندهید. کمربند را از گردن خود دورتر نگه دارید، البته نباید آن قدر شل و افتاده باشد که از روی شانه‌ها لغزیده و بیفتد. عدم رعایت این موارد باعث کاهش قابلیت‌های حفاظتی و ایمنی کمربند در تصادفات می‌شود.
- توصیه می‌شود که کودکان در صندلی عقب بنشینند و همیشه از کمربند ایمنی استفاده کنند و یا از صندلی کودک ISOFIX متناسب با قد آن‌ها استفاده کنید. هرگز به مهار صندلی کودک صرفاً توسط کمربند ایمنی اکتفا نکنید. همواره صندلی کودک را با استفاده از اتصالات استاندارد و بر روی صندلی عقب ردیف دوم نصب کنید.

کمر بند سه نقطه‌ای برای صندلی عقب وسط



زبانه کوچک‌تر کمر بند ایمنی عقب وسط را به قفل کمر بند واقع در سمت چپ صندلی عقب وسط وارد کنید. برای باز کردن کمر بند، با یک پیچ‌گوشتی تخت و نواریچ شده یا وسیله‌ای مشابه آن به محل نشان داده شده در تصویر فشار داده و زبانه کمر بند را از قفل کمر بند خارج کنید.

مطالعه

در زمان خواباندن پشتی صندلی عقب باید کمر بند سه نقطه‌ای عقب وسط را آزاد کنید، در غیر این صورت ممکن است قفل شده و دیگر نتواند باز شود.

نگه‌داری از کمر بند

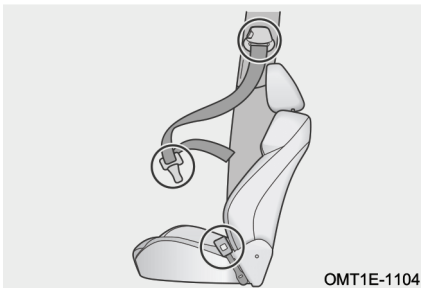

کمر بند ایمنی باید به طور منظم از لحاظ بریدگی، فرسودگی، ضعیف شدن و کشیدگی (مثلا پس از تصادفات) مورد بازدید قرار گیرد. اگر کمر بند خراب شده است، بلافاصله جهت بازدید و تعمیر به نمایندگی خدمات پس از فروش مدیران خودرو مراجعه کنید.



احتیاط

- اجازه نفوذ آب به مکانیزم جمع کننده کمر بند و قفل کمر بند را ندهید.
- برای شستن کمر بند از شوینده های شیمیایی، آب جوش، مواد سفید کننده و مواد رنگی استفاده نکنید.
- کمر بند باید با شوینده های ملایم یا با آب گرم شسته شده و در معرض هوای آزاد خشک شود. هرگز کمر بند را با گرمای غیر طبیعی خشک نکنید.
- به هیچ عنوان مکانیزم جمع کننده کمر بند و قفل کمر بند ایمنی را مورد تعمیر و روغن کاری قرار ندهید و از ایجاد هر گونه تغییر در سیستم کمر بند خودداری کنید. شرکت مدیران خودرو در قبال مشکلات ناشی از این اقدامات مسوولیتی را قبول نخواهد کرد.

هشدار

- اگر خودروی شما تصادف جدی داشته است، جهت بازدید و تعویض کمر بندها به نمایندگی مجاز مدیران خودرو مراجعه کنید، هر چند که ظاهر آنها هیچ ایرادی نداشته و سالم به نظر برسد.
- اطمینان حاصل کنید که کمر بند به درستی کار می کند و بدون پیچ خوردگی قرار می گیرد.
- اگر کمر بند عملکرد مناسبی ندارد، در اسرع وقت جهت بازدید و تعمیر به نمایندگی مجاز مدیران خودرو مراجعه کنید.
- هیچ اقدامی از قبیل باز کردن، نصب، اصلاح، برداشتن و جابه جا کردن را روی کمر بند انجام ندهید. هر گونه تعمیرات مورد نیاز می بایست توسط نمایندگی های مجاز مدیران خودرو صورت پذیرد.

احتیاط های لازم در استفاده از کمر بند ایمنی

- روش ها و اقدامات احتیاطی برای بستن کمر بند ایمنی کودکان
کمر بندهای ایمنی خودروی شما اصولاً برای افراد بزرگسال طراحی شده اند. برای کودک خود از صندلی مخصوص کودک استفاده کنید (اطلاعات بیش تر در زمینه صندلی کودک در بخش «سیستم محافظ کودک» در ادامه همین فصل ارایه شده است). تا زمانی که کودک تان به اندازه

کافی رشد کند که بتواند به طور صحیح و ضمن رعایت دستورالعمل‌های استفاده از کمربند ایمنی، از کمربند استفاده کند. اگر کودکی اندازه بدنش به قدری رشد کرده باشد که دیگر نتواند از صندلی کودک استفاده کند، باید در صندلی عقب نشسته و از کمربند ایمنی استفاده کند.



اطمینان حاصل کنید که قسمت بالایی کمربند در وسط عرض شانه‌های کودک قرار گرفته است. کمربند باید از گردن کودک دور باشد و از طرف دیگر نباید آن قدر شل باشد که از شانه او بیافتد. در غیر این صورت در زمان بروز تصادف یا اتفاقات ناخواسته دیگر، ممکن است کودک دچار آسیب‌های جدی و یا حتی مرگ شود. عدم استفاده از صندلی کودک (و به جای آن از روش‌هایی مانند ایستاده نگه داشتن کودک، زانو زدن بر روی صندلی، نشستن بر روی پای بزرگسالان یا در آغوش گرفتن استفاده شود) می‌تواند باعث آسیب دیدگی جدی و یا حتی مرگ کودک در زمان تصادفات شود.

■ اقدامات احتیاطی برای بستن کمربند بانوان باردار

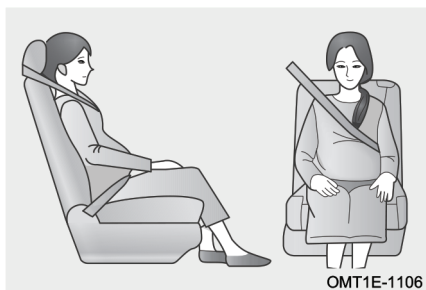

بانوان باردار باید ضمن کسب اطلاعات و توصیه‌های پزشکی کافی، کمربند ایمنی را به شکل صحیح مورد استفاده قرار دهند. بانوان باردار، می‌بایست قسمت پایینی کمربند را تا جایی که امکان دارد پایین برده و همانند سایر افراد در زیر شکم و بالای لگن قرار دهند.



قسمت بالایی کمر بند را کشیده و بدون این که برخوردی با ناحیه شکم داشته باشد، باید از عرض شانه و قفسه سینه عبور دهند. اگر کمر بند به طرز صحیح بسته نشود، در زمان ترمزگیری یا تصادف نه تنها فرد باردار بلکه جنین او نیز در معرض مرگ یا آسیب شدید قرار خواهد گرفت.

هشدار !

- از وارد کردن اجسامی مانند سکه و گیره و ... به داخل قفل کمر بند خودداری کنید تا مانع قفل شدن درست کمر بند نشود.
- پس از وارد کردن زبانه کمر بند در قفل کمر بند مطمئن شوید که آن دو به خوبی چفت شده اند و قسمت های بالایی و پایینی کمر بند پیچ خوردگی ندارند.
- وارد کردن زبانه غیراصلی کمر بند به قفل کمر بند مجاز نیست. استفاده طولانی مدت از زبانه کمر بند متفرقه باعث خرابی قفل کمر بند شده و آن را غیر قابل استفاده می کند.
- اگر کمر بند به درستی کار نکند، نمی تواند از سرنشین در مقابل مصدومیت و مرگ محافظت کند. در اسرع وقت جهت بازدید و تعمیر به نمایندگی مجاز مدیران خودرو مراجعه کنید.

پیش کشنده کمر بند (در صورت تجهیز)

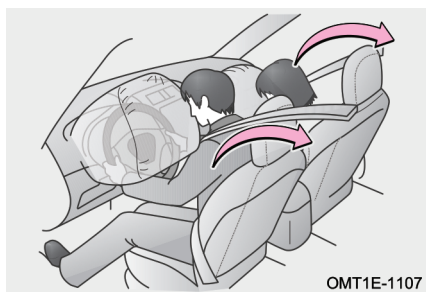

1. پیش کشنده کمر بند جهت کمک به ایربگ های جلو در زمان تصادفات شدید خودرو طراحی شده اند.
2. در تصادف های جزئی یا ضربه وارده از طرفین خودرو، ممکن است پیش کشنده فعال نشود.
3. در تصادف های شدید حتی اگر سرنشینی بر روی صندلی جلو وجود نداشته باشد، احتمال فعال شدن پیش کشنده وجود دارد.
4. زمانی که پیش کشنده فعال می شود، مکانیزم جمع کننده، کمر بند ایمنی را سریعاً سفت می کند تا بتواند سرنشین را به طور محکم مهار کند.



۵. فعال شدن پیش‌کشنده کمربند توام با تولید صدا و آزاد شدن مقدار کمی از یک نوع گاز غیرسمی خواهد بود. این گاز قابل اشتعال نبوده و بی‌ضرر می‌باشد.

⚠ هشدار

- پس از فعال شدن پیش‌کشنده کمربند، چراغ هشدار ایربگ روشن خواهد شد و کمربند ایمنی قادر به باز شدن و جمع شدن نخواهد بود. هر چه سریع‌تر جهت بازدید و تعمیر به نمایندگی مجاز مدیران خودرو مراجعه کنید.
- حذف، تغییر، ضربه زدن یا باز کردن پیش‌کشنده کمربند، سنسور ایربگ‌ها و دسته سیم‌ها ممنوع است. عدم رعایت این موارد می‌تواند باعث مرگ یا ایجاد مصدومیت‌های شدید در تصادفات شود.

محدودیت‌های عملکردی پیش‌کشنده کمربند

■ در موارد زیر ممکن است پیش‌کشنده کمربند به درستی عمل نکند:

۱. دست‌کاری در سیستم تعلیق
۲. دست‌کاری در قسمت جلوی بدنه خودرو
۳. تعمیر پیش‌کشنده کمربند یا تجهیزات مرتبط به آن
۴. آسیب‌دیدگی پیش‌کشنده کمربند یا نواحی اطراف آن
۵. نصب گارد جلو پنجره یا هر وسیله دیگر به قسمت جلوی خودرو



۸-۲ سیستم محافظ کودک

صندلی کودک

طبق آمار تصادفات، کودکی که در صندلی عقب نشسته و به طور صحیح مهار می شود، نسبت به کودکی که در صندلی جلو نشسته است، ایمن تر است. صندلی کودک خریداری شده باید با فضای داخلی خودرو، سن کودک و سایز بدن او تناسب داشته باشد. کمربند ایمنی صندلی های خودرو که دارای استانداردهای بین المللی است، برای افراد یا کودکان با قد بیش تر از ۱,۵ متر طراحی شده اند. در صورتی که افراد با قد کم تر از ۱,۵ متر از کمربند ایمنی استفاده کنند، در زمان تصادف، کمربند می تواند به گردن آنان آسیب های جدی وارد کند.

در این بخش فقط دستورالعمل های نصب صندلی کودک ISOFIX توضیح داده شده است. برای نصب کردن صندلی کودک باید دقیقاً بر اساس دستورالعمل های ارایه شده از طرف سازنده صندلی کودک اقدام کنید.

⚠ هشدار

- هرگز برای ثابت کردن صندلی کودک فقط به کمربند ایمنی خودرو اکتفا نکنید. صندلی کودک را فقط باید در صندلی عقب (ردیف دوم) نصب کنید و همیشه از تجهیزات ثابت کننده استاندارد صندلی کودک استفاده کنید.
- صندلی کودک باید مطابق با استانداردهای ایمنی مطرح شده در قوانین و مقررات داخلی کشور باشد. شرکت مدیران خودرو در قبال صدمات و حوادث ناشی از عدم استفاده صحیح از سیستم محافظ کودک، هیچ گونه مسوولیتی را بر عهده نخواهد گرفت.
- برای محافظت موثر در تصادفات و توقف های ناگهانی، کودکان بسته به سن و جثه شان باید با استفاده از کمربند ایمنی یا صندلی کودک مناسب که روی صندلی عقب (ردیف دوم) نصب شده است، به درستی مهار شوند. در آغوش گرفتن کودک نمی تواند جایگزین سیستم محافظ کودک باشد.

گروه‌بندی صندلی محافظ کودک

صندلی محافظ کودک باید با استانداردهای ملی وسایل نقلیه موتوری در خصوص سیستم محافظ کودک و سیستم حفظ ایمنی کودکان (ECE R44) مطابقت داشته باشد. معمولاً سیستم‌های محافظ کودک مورد تایید، دارای برچسب صدور گواهی‌نامه استاندارد ملی می‌باشند و همچنین پس از تست شدن بر مبنای استاندارد ECE R44، یک برچسب نارنجی رنگ نیز می‌گیرند. اطلاعاتی مانند گروه وزنی، سطح ISOFIX و شماره مجوز تولید سیستم محافظ کودک در این برچسب وجود دارد.

■ صندلی‌های کودک به گروه‌های وزنی زیر تقسیم می‌شوند:

وزن کودک	گروه وزنی
تا ۱۰ کیلوگرم	گروه 0
تا ۱۳ کیلوگرم	گروه 0+
۹ تا ۱۸ کیلوگرم	گروه 1
۱۵ تا ۲۵ کیلوگرم	گروه 2
۲۲ تا ۳۶ کیلوگرم	گروه 3

۱. گروه وزنی 0/0+: استفاده از صندلی نوزاد نوع رو به عقب برای گروه‌های 0/0+ یا 0/1 مناسب است.
۲. گروه وزنی 1: استفاده از صندلی کودک دارای کمربند برای گروه‌های 1 یا 1/2 مناسب است.
۳. گروه وزنی 2/3: استفاده از صندلی کودک دارای تکیه‌گاه پشتی برای گروه 2 و صندلی کودک بدون تکیه‌گاه پشتی برای گروه 3 مناسب است.

⚠ هشدار

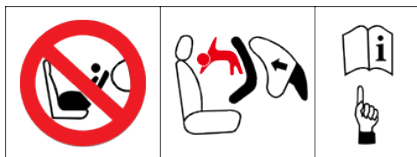

هرگز از یک صندلی کودک رو به عقب بر روی صندلی محافظت شده بوسیله ایربگ فعال استفاده نشود، در این صورت ممکن است مرگ و یا صدمه جدی برای کودک رخ دهد.

جهت مشاهده جدول ISOFIX به صفحه ۱۲۱ مراجعه نمایید.



■ صندلی کودک مناسب برای صندلی‌های خودرو:

صندلی ردیف سوم (در صورت تجهیز)	صندلی عقب وسط	صندلی‌های عقب کناری	صندلی سرنشین جلو راست	گروه وزنی
×	×	U,L	×	گروه 0 تا ۱۰ کیلوگرم
×	×	U,L	×	گروه 0+ تا ۱۳ کیلوگرم
×	×	U,L	×	گروه 1 ۹ تا ۱۸ کیلوگرم
×	×	UF,L	UF	گروه 2 ۱۵ تا ۲۵ کیلوگرم
×	×	UF,L	UF	گروه 3 ۲۲ تا ۳۶ کیلوگرم

۱. X: استفاده از هیچ نوع صندلی کودک در این گروه وزنی مجاز نمی‌باشد.

۲. U: برای صندلی کودک گروه “universal” که گواهی‌نامه مربوط به این گروه وزنی را دریافت کرده است، مناسب است.

۳. UF: برای صندلی کودک نوع رو به جلو و در گروه “universal” که گواهی‌نامه مربوط به این گروه وزنی را دریافت کرده است، مناسب است.

۴. L: اگر خودروی شما در لیست مدل خودروهای اعلام شده توسط سازنده صندلی کودک قرار داشته باشد، از صندلی کودک کلاس “semi-universal” که گواهی‌نامه مربوط به این گروه وزنی را دریافت کرده است، می‌توان استفاده کرد.

نکته: صندلی کودک گروه “universal”: این نوع صندلی کودک به وسیله کمربند ایمنی خودرو که مخصوص بزرگسالان است، مهار می‌شود.
صندلی کودک گروه “semi-universal”: این نوع صندلی کودک به وسیله اتصالات ISOFIX و قلاب نگاه‌دارنده صندلی کودک نصب می‌شود.

اقدامات احتیاطی لازم در استفاده از صندلی کودک

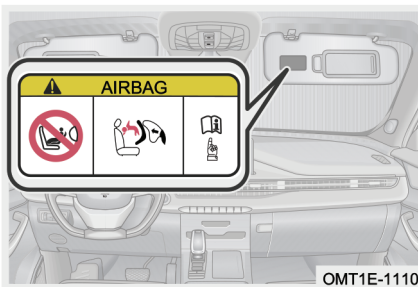

بر روی هر دو سمت آفتاب‌گیر سرنشین جلو برچسبی جهت یادآوری مجهز بودن خودرو به ایربگ‌های جلو (SRS) الصاق شده است. احتیاط‌های زیر را رعایت کنید:

۱. به هیچ عنوان صندلی کودک‌هایی که به صورت رو به عقب نصب می‌شوند را بر روی صندلی جلوی خودروهای مجهز به ایربگ سرنشین (در صورتی که کلید ایربگ در وضعیت فعال باشد) نصب نکنید.
۲. ایجاد هر گونه تغییر در طراحی اتصالات و نگاه‌دارنده‌های صندلی کودک و کمربند ایمنی خودرو تحت هر شرایطی ممنوع است.
۳. هرگز به مهار صندلی کودک صرفاً توسط کمربند ایمنی خودرو اکتفا نکنید. همواره از تجهیزات استاندارد مهارکننده صندلی کودک بر روی صندلی عقب (ردیف دوم) استفاده کنید. در صورت عدم رعایت سه اقدام احتیاطی فوق، شرکت مدیران خودرو مسوولیتی در قبال مشکلات به وجود آمده از این طریق نخواهد داشت.



صندلی‌های کودک پیشنهادی

۱. صندلی کودکی را خریداری نمایید که دارای تاییدیه استاندارد ECE R44 باشد. برچسب نارنجی رنگ گواهی‌نامه استاندارد ECE R44 باید بر روی صندلی کودک الصاق شده باشد.
۲. برای استفاده از صندلی کودک ابتدا دفترچه راهنمای ارایه شده توسط سازنده صندلی کودک را مطالعه کنید و در زمان نصب صندلی کودک، دستورالعمل‌های ذکر شده در دفترچه راهنما را به دقت رعایت کنید. مطمئن شوید که صندلی کودک در جای خود ثابت و محکم شده است.

قلاب نگه‌دارنده صندلی کودک

این خودرو مجهز به قلاب مهارکننده بالایی ویژه صندلی کودک نوع، رو به جلو می‌باشد (برای اتصال نوار بالایی صندلی کودک). این قلاب‌ها در پشت صندلی عقب واقع شده‌اند.

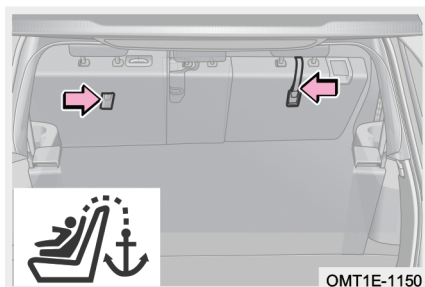

قبل از استفاده، پشت‌سری صندلی که قصد نصب کردن صندلی کودک بر روی آن را دارید، باز کنید. سپس زبانه نوار بالایی صندلی کودک را به قلاب مهارکننده متصل کنید. دقت کنید تا نوار بالایی صندلی کودک مستقیماً از روی پشت‌سری عبور نکند و یا دور آن نپیچد. نوار بالایی صندلی کودک و پشت‌سری صندلی عقب نباید برخوردی با یکدیگر داشته باشند. همواره پس از اتصال صندلی کودک به قلاب مهارکننده بالایی، نوار بالایی صندلی کودک را سفت کنید. برای اطلاعات بیشتر در خصوص نحوه بستن و سفت کردن نوار بالایی صندلی کودک به دستورالعمل‌های قید شده در دفترچه راهنمای صندلی کودک مراجعه نمایید.

هشدار !

- اجازه ندهید تا نوار بالایی صندلی کودک از روی پشت‌سری عبور کند و یا دور آن بپیچد و همیشه پس از نصب کردن صندلی کودک، نوار بالایی را سفت کنید. عدم نصب صحیح می‌تواند باعث مصدومیت شدید کودک شود.
- در مدل SUV و مدل هاچ‌بک: در خودروهایی که در محفظه بار خود دارای طاقچه عقب می‌باشند، قبل از اتصال صندلی کودک به قلاب مهارکننده، طاقچه عقب را جدا کنید.

■ صندلی نوزاد رو به عقب خودرو

جهت قرارگیری این نوع صندلی باید بر خلاف جهت حرکت رو به جلوی خودرو باشد، یعنی صورت نوزاد رو به عقب خودرو باشد. در زمان تصادف، اگر نوزاد رو به جلوی خودرو قرار گرفته باشد، ممکن است ستون فقرات و نخاع او آسیب ببیند. رو به عقب بودن نوزاد باعث می‌شود تا صندلی کودک بتواند از سر، گردن و بالاتنه او محافظت کند.

این نوع صندلی برای گروه وزنی 0: تا 10 کیلوگرم و گروه وزنی 0+: تا ۱۳ کیلوگرم توصیه می‌شود.

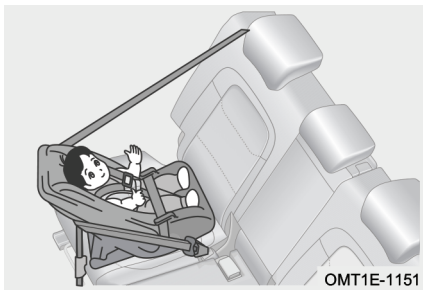

■ صندلی کودک رو به جلوی خودرو

این نوع صندلی رو به سمت جلوی خودرو نصب می‌شود. این صندلی برای کودکان گروه وزنی 1: ۹ تا ۱۸ کیلوگرم توصیه می‌شود.

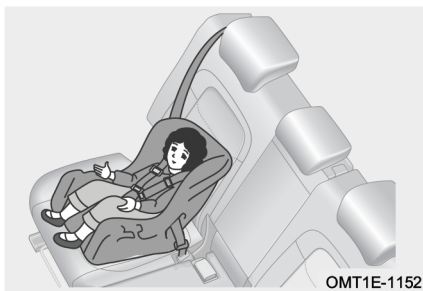



■ صندلی کمکی کودکان



OMT1E-1153

برای افزایش کارایی صندلی کودک، از یک تشک کمکی جداگانه می‌توان استفاده نمود. وقتی که کودک قد کوتاه‌تری دارد و یا وزن او کم‌تر است، تشک کمکی را می‌توان برای افزایش ارتفاع خط دید کودک در خودرو و استقرار ایمن او استفاده نمود (کمربندهای ایمنی که دارای استانداردهای بین‌المللی هستند، بر اساس اندازه بدن افراد با قد بیش‌تر از ۱,۵ متر طراحی شده‌اند. اگر فردی با قد کم‌تر از ۱,۵ متر از کمربند ایمنی استفاده نماید، در آن صورت کمربند ممکن است هنگام تصادف به گردن او آسیب برساند).

این صندلی برای کودکان گروه وزنی 2: ۱۵ تا ۲۵ کیلوگرم و و گروه وزنی 3: ۲۲ تا ۳۶ کیلوگرم توصیه می‌شود.

نصب کردن صندلی کودک

صندلی کودک ISOFIX

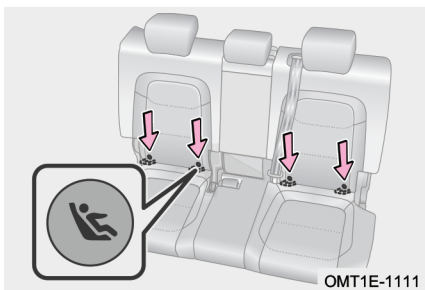

OMT1E-1111

اتصالات i-Size/ISOFIX یک نوع تجهیزات نصب سیستم محافظ کودک بر اساس استانداردهای ECE R145 و ECE R14 می‌باشند.

اتصالات i-Size/ISOFIX صندلی کودک در قسمت پایینی پشتی صندلی‌های عقب چپ و



عقب راست قرار گرفته است. معمولاً این اتصالات در کنار علامت "Ⓢ" در قسمت پایینی پشتی صندلی‌های عقب قرار دارند.

■ گروه‌بندی سایز برای صندلی‌های کودک ISOFIX:

استفاده از جدول گروه‌بندی سایز صندلی کودک برای اتصال ISOFIX، به کاربر کمک می‌کند تا مناسب‌ترین نوع صندلی کودک را انتخاب کند.

توضیحات	گروه سایز
صندلی کودک رو به جلو با سایز کامل	A
صندلی کودک رو به جلو با سایز کوچک‌تر	B
صندلی کودک رو به جلو با سایز کوچک‌تر	B1
صندلی کودک رو به عقب با سایز کامل	C
صندلی کودک رو به عقب با سایز کوچک‌تر	D
صندلی نوزاد رو به عقب	E
صندلی نوزاد عرضی رو به سمت چپ	F
صندلی نوزاد عرضی رو به سمت راست	G



■ تناسب صندلی‌های خودرو برای نصب صندلی کودک ISOFIX:

موقعیت صندلی				نوع اتصال	گروه سایز	گروه وزنی
صندلی ردیف سوم (در صورت تجهیز)	صندلی عقب وسط	صندلی‌های عقب کناری	صندلی سرنشین جلو راست			
X	X	X	X	ISO/L1	F	گروه 0 (تا ۱۰ کیلوگرم)
X	X	X	X	ISO/L2	G	
X	X	IL	X	ISO/R1	E	
X	X	IL	X	ISO/R1	E	گروه 0+ (تا ۱۳ کیلوگرم)
X	X	IL	X	ISO/R2	D	
X	X	IL	X	ISO/R3	C	
X	X	IL	X	ISO/R2	D	
X	X	IL	X	ISO/R3	C	گروه ۱ (۹ تا ۱۸ کیلوگرم)
X	X	IL, IUF	X	ISO/F2	B	
X	X	IL, IUF	X	ISO/F2X	B1	
X	X	IL, IUF	X	ISO/F3	A	
X	X	IL, IUF	X	ISO/F3	A	
/	/	/	/	(1)	/	گروه ۲ (۱۵ تا ۲۵ کیلوگرم)
/	/	/	/	(1)	/	گروه ۳ (۲۲ تا ۳۶ کیلوگرم)

۱. X: برای این گروه وزنی و گروه سایز، صندلی کودک ISOFIX مناسب نیست.

۲. IL: مناسب برای صندلی کودک ISOFIX گروه "special" می‌باشد. این نوع صندلی کودک ممکن است در گروه‌های "restricted"، "special vehicle"، یا "semi-universal" باشد.

۳. IUF: مناسب برای صندلی کودک ISOFIX رو به جلو گروه "universal" است که دارای



گواهی نامه مربوطه برای این گروه وزنی می باشد.

۴. (۱): مناسب برای صندلی کودک هایی که فاقد شناسه سایز ISO/XX هستند (برای سایزهای A تا G). برای اطلاعات بیشتر به لیست صندلی کودک های پیشنهادی مراجعه کنید.

■ تناسب صندلی های خودرو برای نصب صندلی کودک i-Size:

صندلی عقب وسط	صندلی های عقب کناری	صندلی سر نشین جلو راست	نوع سیستم محافظ کودک
X	i-U	X	صندلی کودک i-Size

i-U: مناسب برای صندلی کودک i-Size رو به جلو و رو به عقب گروه “universal”.

X: برای صندلی های کودک گروه “universal” مناسب نمی باشد.



نصب صندلی کودک

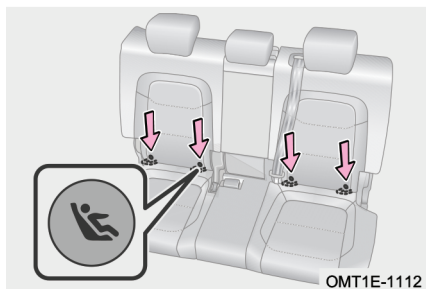

گام ۱: حلقه‌هایی که جهت اتصال قلاب‌های صندلی کودک در زیر صندلی عقب تعبیه می‌شوند را پیدا کنید.

گام ۲: صندلی کودک را بر روی صندلی عقب (ردیف دوم) قرار دهید.

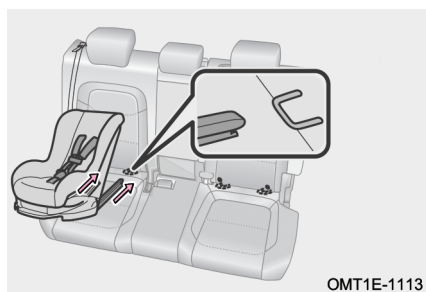

گام ۳: قلاب پایه صندلی کودک را به حلقه‌های زیر صندلی عقب گیر داده و محکم کنید.

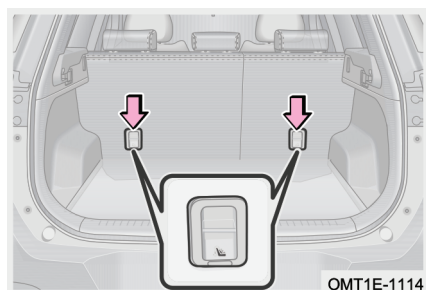

گام ۴: نوار بالایی صندلی کودک را بکشید و آن را به قلاب مهارکننده که مخصوص صندلی‌های کودک نوع رو به جلو است و در پشت صندلی عقب خودرو (مطابق با تصویر مقابل) تعبیه شده است، وصل کنید.

نکته: با توجه به نوع صندلی کودک خریداری شده، از لازم بودن وصل شدن صندلی کودک به قلاب مهارکننده بالایی اطمینان حاصل کنید.

مطالعه 

- پشت‌سری صندلی عقب سمتی که قصد نصب کردن صندلی کودک بر روی آن را دارید، باز کنید. سپس زبانه نوار بالایی صندلی کودک را به قلاب مهارکننده متصل کنید. دقت کنید تا نوار بالایی صندلی کودک مستقیماً از روی پشت‌سری عبور نکند و یا دور آن نیفتد.
- نوار بالایی صندلی کودک و پشت‌سری صندلی عقب نباید برخوردی با یکدیگر داشته باشند.
- همواره پس از اتصال صندلی کودک به قلاب مهارکننده بالایی، نوار بالایی صندلی کودک را سفت کنید. برای اطلاعات بیشتر در خصوص نحوه بستن و سفت کردن نوار بالایی صندلی کودک به دستورالعمل‌های قید شده در دفترچه راهنمای صندلی کودک مراجعه نمایید.



⚠ هشدار

- پس از نصب صندلی کودک، هرگز صندلی را تنظیم نکنید.
- صندلی کودک می‌بایست بر روی صندلی عقب (ردیف دوم) نصب شود.
- هرگز بیش از یک صندلی کودک را به حلقه‌های نگه‌دارنده یک صندلی وصل نکنید.
- اجازه ندهید تا نوار بالایی صندلی کودک مستقیماً از روی پشت‌سری عبور کند و یا دور آن پیچد و اطمینان یابید که پس از اتمام نصب، نوار بالایی صندلی کودک سفت شده است. عدم نصب صحیح می‌تواند باعث وارد آمدن مصدومیت‌های جدی به کودکان شود.
- در خودروهایی که در محفظه صندوق خود دارای طاقچه عقب می‌باشند، قبل از اتصال صندلی کودک به قلاب مهارکننده، طاقچه عقب را باز کنید.
- اگر حلقه‌های نگه‌دارنده صندلی کودک آسیب دیده‌اند یا در تصادف از جای خود جدا شده‌اند، جهت تعویض به نمایندگی مجاز مدیران خودرو مراجعه کنید.
- اگر صندلی راننده در نصب صحیح صندلی کودک مزاحمت ایجاد می‌کند، صندلی کودک را بر روی صندلی عقب سمت راست نصب کنید.
- از قلاب‌های مهارکننده صندلی کودک برای بستن یا مهار کردن اشیاء و لوازم دیگر استفاده نکنید. شرکت مدیران خودرو مسؤلیتی در قبال این گونه استفاده‌های غیراصولی نخواهد داشت.
- چنانچه صندلی کودک به درستی در جای خود نصب و مهار نشود، در تصادفات یا سایر شرایط ناخواسته علاوه بر کودک، سرنشینان دیگر نیز در معرض مصدومیت‌های جانی و حتی مرگ قرار خواهند گرفت.
- از مهار شدن خوب نوار بالایی صندلی کودک مطمئن شوید. صندلی کودک را پس از نصب کردن در جهات مختلف تکان دهید تا از ثابت بودن آن اطمینان حاصل شود. صندلی کودک را طبق دستورالعمل سازنده آن نصب کنید. در صورت عدم نصب صحیح صندلی کودک، در زمان بروز تصادف یا اتفاقات ناخواسته دیگر، کودک در معرض مصدومیت‌های جدی و یا حتی مرگ قرار خواهد گرفت.

هشدار 

- اگر نصب صندلی کودک باعث ایجاد اختلال در تنظیمات صندلی جلو می‌شود، صندلی کودک را بر روی صندلی عقب ردیف دوم نصب نکنید. در غیر این صورت ممکن است در تصادفات، سرنشین جلو و کودک به شدت آسیب ببینند و یا حتی کشته شوند.
- اجازه ندهید که کودکان با کمربند صندلی خود بازی کنند. از پیچیدن کمربند به دور گردن کودک جلوگیری کنید، زیرا ممکن است نتواند باز شود و سبب خفگی کودک، مصدومیت‌های جدی و یا حتی مرگ شود. در صورت روی دادن این اتفاق، اگر نتوانستید قفل کمربند را آزاد کنید، باید کمربند را با قیچی ببرید.
- در زمان‌هایی که از صندلی کودک استفاده نمی‌شود، باید همچنان روی صندلی به صورت نصب شده باقی بماند. صندلی کودک باز شده را در داخل کابین رها نکنید.
- اگر لازم است که صندلی کودک را باز کنید، آن را پس از باز کردن از خودرو خارج کنید و یا به طور مناسب در محفظه بار خودرو قرار دهید. در غیر این صورت، ممکن است در هنگام تصادف یا سایر حوادث ناخواسته، صدمات جدی ایجاد کند.



فصل ۳. امکانات داخلی خودرو

۱۵۴ سقف پانوراما (در صورت تجهیز)	۱۳۱	۳-۱ کلیدهای خودرو
۱۵۶ کنترل سقف پانوراما از راه دور	۱۳۱ ریموت کنترل
۱۵۷ عملکرد برگشت خودکار سقف پانوراما	۱۳۵ برد موثر ریموت کنترل
۱۵۸	۳-۵ سیستم صوتی و تصویری	۱۳۷ ورود بدون کلید
۱۵۸ پنل کنترل سیستم صوتی و تصویری	۱۴۲ سیستم ضدسرقت
۱۵۹ عملکردهای اصلی	 پیدا کردن محل خودرو با استفاده از
۱۶۱ تنظیمات سیستم	۱۴۳ ریموت کنترل (در صورت تجهیز)
۱۶۵ کلیدهای کنترل روی فرمان	 روشن کردن خودرو از راه دور (در
۱۶۶ عملکرد تشخیص صدا (در صورت تجهیز)	۱۴۳ صورت تجهیز)
۱۶۷ لینک شدن با موبایل (در صورت تجهیز)	۱۴۵	۳-۲ قفل دربها
۱۷۱	۳-۶ سیستم تهویه مطبوع	۱۴۵ کلید قفل دربها
۱۷۱ پنل کنترل تهویه مطبوع	۱۴۵ باز کردن دربها توسط دستگیره داخلی
 تنظیمات سیستم تهویه مطبوع	۱۴۶ کلید مکانیکی قفل درب
۱۸۳ (در صورت تجهیز)	۱۴۷ قفل کودک دربهای عقب
 عملکرد سردکن جعبه کنسول	۱۴۸	۳-۳ شیشه دربها
۱۸۶ وسط (در صورت تجهیز)	۱۴۸ شیشه بالابرها
۱۸۶ نحوه استفاده از بخاری	۱۵۰ کنترل شیشه بالابرها از راه دور
۱۸۷ نحوه استفاده از کولر	 عملکرد برگشت خودکار شیشه
۱۸۹ تنظیم جهت باد دریچه‌ها	۱۵۱ (در صورت تجهیز)
۱۹۰	۳-۷ شارژر بی سیم	۱۵۴	۳-۴ سقف پانوراما

Tiggo7 ProMax User Manual

دسترچه راهنمای خودروی Tiggo7 ProMax

نحوه استفاده از شارژر بی سیم (در صورت تجهیز)	۱۹۰
۳-۸ محفظه‌های نگهداری اشیا	۱۹۲
معرفی محفظه‌ها	۱۹۲
پرده صندوق عقب (در صورت تجهیز)	۱۹۴
باربند	۱۹۴
۳-۹ سوکت‌ها	۱۹۵
خروجی برق 12V	۱۹۵
۳-۱۰ پورت‌های USB	۱۹۶
پورت USB جلویی	۱۹۶
پورت USB عقبی	۱۹۷
۳-۱۱ آفتاب‌گیرها و آینه آرایش	۱۹۷
آفتاب‌گیرها و آینه آرایش	۱۹۷
۳-۱۲ درب موتور	۱۹۸
باز کردن و بستن درب موتور	۱۹۸
۳-۱۳ درب پشتی	۱۹۹
درب پشتی مدل دستی	۱۹۹
درب صندوق برقی (در صورت تجهیز)	۲۰۰
باز کردن درب پشتی در شرایط اضطراری	۲۰۵
۳-۱۴ درب باک	۲۰۶



۳-۱ کلیدهای خودرو

ریموت کنترل

ریموت کنترل هوشمند برای باز کردن و قفل کردن درب‌های خودرو و باز کردن درب پشتی از راه دور و در محدوده ۲۰ متری پیرامون خودرو (به شرط عدم وجود مانع و نقاط کور) مورد استفاده قرار می‌گیرد.

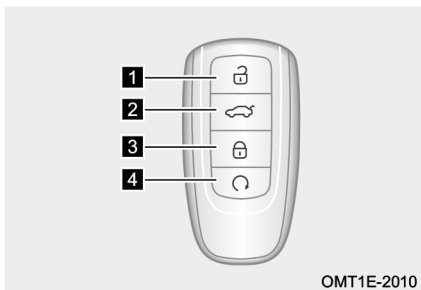

۱ دکمه بازکن

۲ دکمه صندوق پیران

۳ دکمه قفل کن

۴ دکمه استارت از راه دور

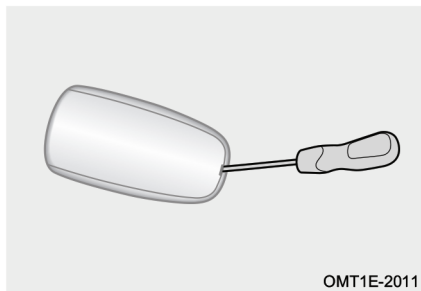

کلید مکانیکی به صورت یکپارچه با ریموت کنترل و در داخل بدنه آن قرار گرفته است که می‌تواند در موارد اضطراری جهت باز/ قفل کردن درب‌ها مورد استفاده قرار گیرد. در پوش **کلید** هوشمند را با استفاده از یک پیچ‌گوشتی تخت و نواری پیچ شده جدا کرده و کلید مکانیکی را خارج کنید. پس از استفاده، کلید مکانیکی را به جای خود بازگردانید تا حمل و نگهداری آن آسان باشد (برای اطلاع از جزئیات بیشتر به قسمت «قفل درب‌ها» در همین فصل مراجعه کنید).



محدودیت‌های عملکردی ریموت کنترل

تحت شرایط زیر احتمال این که باتری ریموت کنترل ضعیف یا خالی شده باشد، وجود دارد:

۱. کاهش تدریجی محدوده اثر ریموت کنترل و کوچک‌تر شدن میدان برد امواج آن.
۲. عمل نکردن ریموت کنترل حتی در مناطق بدون مانع و بدون امواج مزاحم.
۳. نمایش داده شدن پیغام "Smart key battery power is low" در صفحه کیلومترشمار.

■ در شرایط زیر ممکن است ریموت کنترل به درستی کار نکند:

۱. چنانچه بیش‌تر از یک ریموت کنترل به طور هم‌زمان در کنار یکدیگر مورد استفاده قرار گیرند.
۲. فاصله بین خودرو و ریموت کنترل بیش‌تر از ۲۰ متر باشد.
۳. در مواقعی که ریموت کنترل با اشیا فلزی تماس داشته و یا پوشانده شده باشد.
۴. اگر **کلید** هوشمند در کنار لوازم الکترونیکی (مانند موبایل و کامپیوتر) قرار داشته باشد.
۵. زمانی که کلید در نزدیکی وسایل ارتباطی بی‌سیم که فرکانسی مشابه با فرکانس ریموت کنترل دارند (مانند رادیوی جیبی)، قرار می‌گیرد.
۶. قرار گرفتن ریموت کنترل در نزدیکی تجهیزاتی که امواج قوی تولید می‌کنند (مانند برج تلویزیونی، ایستگاه رادیویی، نیروگاه برق، فرودگاه، ایستگاه راه‌آهن).

احتیاط

- ریموت کنترل یک دستگاه فرستنده رادیویی با قدرت پایین می باشد که به راحتی می تواند تحت تاثیر امواج رادیویی مختلف و تحت تشعشع دستگاههای صنعتی، تحقیقاتی و تجهیزات پزشکی قرار گیرد.
- بدون کسب مجوز، تغییری در فرکانس و قدرت ارسال امواج فرستنده ریموت کنترل (به طور مثال نصب تقویت کننده امواج رادیو فرکانسی) ایجاد نکنید و هیچ گونه آنتن خارجی یا آنتن فرستنده امواج نصب نکنید.
- مراقب باشید تا در زمان استفاده از ریموت کنترل، تداخلی با ارتباطات بی سیم مجاز محلی نداشته باشید. در صورت تداخل از ریموت کنترل استفاده نکنید و قبل از ادامه کار با آن، اقدامات لازم برای از بین بردن تداخل را انجام دهید.

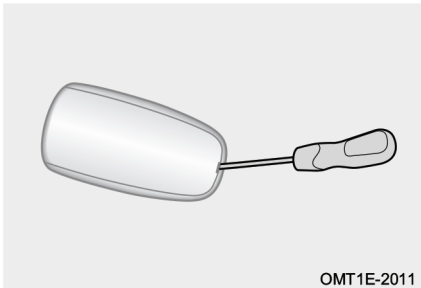

گام ۱: درپوش ریموت کنترل را با استفاده از یک پیچ گوشتی تخت و نواریچ شده جدا کنید.

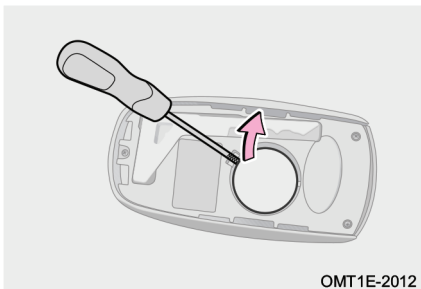

گام ۲: باتری کهنه را با استفاده از پیچ گوشتی تخت و نواریچ شده از جای خود بیرون آورید و باتری نو را به نحوی که قطب مثبت (+) آن رو به بالا باشد، جایگزین کنید.

گام ۳: اجزای باز شده **کلید** را به ترتیب عکس مراحل باز کردن شان، مونتاژ کنید.

گام ۴: پس از تعویض باتری، عملکرد صحیح



ریموت کنترل را بررسی کنید. اگر ریموت کنترل نمی‌تواند به درستی کار کند، هر چه سریع‌تر جهت بازدید و تعمیر با نمایندگی مجاز مدیران خودرو تماس حاصل نمایید.

حفاظت از محیط زیست

باتری لیتیومی مصرف شده نباید همانند زباله‌های خانگی معمولی دفع شود. ضایعات این نوع باتری باید بر اساس قوانین کشوری و مقررات مربوط به حفاظت از محیط‌زیست امحا شود.

مطالعه

- از قرارگیری صحیح قطب‌های مثبت و منفی باتری در جای خود اطمینان حاصل کنید.
- نوع باتری ریموت کنترل: باتری لیتیومی مدل 3V-CR2032

احتیاط

- فقط از باتری با نوع توصیه شده توسط شرکت مدیران خودرو استفاده نمایید.
- در زمان نصب مراقب باشید تا ترمینال‌ها و الکترودهای باتری خم نشوند.
- در زمان تعویض باتری باید دست شما خشک و عاری از هر گونه رطوبت باشد.
- از لمس باتری با دست روغنی خودداری کنید، زیرا ممکن است سبب ایجاد خوردگی در باتری شود.
- از تماس و یا دست‌کاری قطعات کیت الکترونیکی ریموت کنترل اجتناب کنید، زیرا باعث ایجاد اختلال در کارکرد آن خواهد شد.
- تعویض باتری ریموت کنترل نیاز به کمی دقت و ظریف‌کاری دارد و اگر خودتان اقدام به این کار کنید، ممکن است به کلید آسیب وارد شود. لذا توصیه می‌شود تعویض باتری را توسط نمایندگی مجاز مدیران خودرو انجام دهید.

هشدار

نسبت به بلعیده شدن باتری تعویض شده یا سایر قطعات ریموت کنترل توسط کودکان مراقبت ویژه‌ای داشته باشید. چرا که ممکن است باعث آسیب‌دیدگی جدی و یا حتی مرگ کودکان شود.

برد موثر ریموت کنترل

محدوده شناسایی ریموت کنترل

محدوده استارت زدن یا تغییر وضعیت

دکمه استارت موتور

وقتی که ریموت کنترل در داخل کابین قرار دارد، خودرو را می‌توان استارت زد و یا وضعیت دکمه استارت را تغییر داد.

محدوده باز و بسته کردن قفل درب‌ها

وقتی که ریموت کنترل در محدوده اثر آنتن فرکانس پایین درب‌ها قرار دارد، درب‌های خودرو را می‌توان قفل/ باز کرد.

محدوده باز کردن درب پشت

اگر ریموت کنترل در محدوده اثر آنتن فرکانس پایین بیرونی درب پشت قرار دارد، درب پشت را می‌توان باز کرد.

شناسایی خودکار ریموت کنترل (در صورت تجهیز)

ناحیه روشن شدن هوشمند چراغ‌های

پیشواز

ضمن همراه داشتن ریموت کنترل، اگر به خودرو نزدیک شوید، در این ناحیه چراغ‌های پیشواز به طور خودکار روشن می‌شوند.

ناحیه قفل شدن درب‌ها

ضمن همراه داشتن ریموت کنترل، اگر خودرو

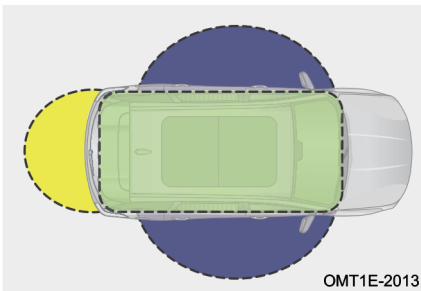

OMT1E-2013

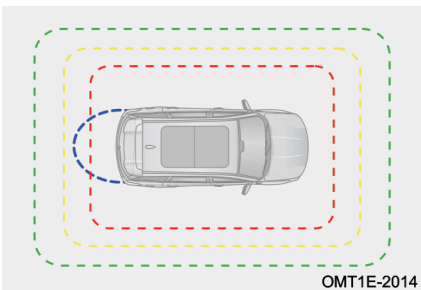

OMT1E-2014



را ترک کنید، در این ناحیه درب‌های خودرو به طور خودکار قفل می‌شوند.

□□ ناحیه باز شدن درب‌ها

ضمن همراه داشتن ریموت کنترل، اگر به خودرو نزدیک شوید، در این ناحیه قفل درب‌های خودرو به طور خودکار باز می‌شوند.

○ محدوده باز شدن هوشمند درب پشت

وقتی که به همراه ریموت کنترل به این ناحیه از خودرو نزدیک می‌شوید، درب‌ها از طریق تشخیص خودکار کلید نمی‌توانند باز/ قفل شوند. برای اطلاع از جزئیات نحوه باز شدن درب پشت از طریق شناسایی کلید به قسمت «درب صندوق» در ادامه همین فصل مراجعه کنید.

مطالعه

- خودرو را زمانی ترک کنید که هر چهار درب جانبی خودرو و درب پشت بسته شده باشند، در غیر این صورت عملکرد شناسایی خودکار ریموت کنترل به درستی کار نخواهد کرد.
- آنتن‌های سیستم ورود و استارت بدون کلید، ریموت‌های کنترل را در شعاع حدودا ۱/۵ متری خود می‌توانند شناسایی کنند. بنابراین زمانی که قصد ورود به خودرو یا کار با دکمه استارت موتور را دارید، اطمینان حاصل کنید که فاصله بین ریموت کنترل و آنتن مربوط به همان عملکرد، در این محدوده قرار دارد.
- به علت تأثیرپذیری ریموت کنترل از امواج محیط اطراف ممکن است در برخی موارد عملکردهایی مانند ورود بدون کلید، دکمه استارت موتور، روشن شدن چراغ پیشواز، باز شدن قفل درب‌ها در زمان نزدیک شدن به خودرو و قفل شدن درب‌ها در زمان دور شدن از خودرو با اختلال همراه شوند. در صورت غیرعادی شدن این عملکردها، از روش‌های دیگر برای قفل کردن/ باز کردن یا روشن کردن خودرو استفاده کنید (مانند باز کردن با کلید مکانیکی یا استفاده از دکمه‌های روی ریموت کنترل).

محدودیت‌های شناسایی ریموت کنترل

■ در شرایط زیر ممکن است ریموت کنترل شناسایی نشود:

۱. ریموت کنترل در داخل محفظه بار قرار داشته باشد.
۲. در زمان قفل کردن، ریموت کنترل به شیشه درب یا سقف خیلی نزدیک باشد.
۳. قرار گرفتن ریموت کنترل در مجاورت تجهیزات برقی با میدان الکترومغناطیسی قوی (مانند پاور بانک، تلفن و ...).

ورود بدون کلید

باز کردن قفل درب‌ها

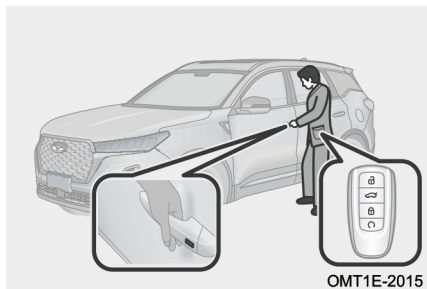

روش ۱: زمانی که ریموت کنترل را به همراه دارید، با چهار انگشت خود ناحیه حساس به تشخیص دستگیره درب را لمس کنید. سیستم به طور خودکار مجاز بودن کلید را تشخیص داده و اقدام به باز کردن قفل درب‌ها خواهد کرد.

روش ۲: ضمن همراه داشتن ریموت کنترل به خودرو نزدیک شوید. با روشن شدن چراغ‌های پیشواز، سیستم به طور خودکار، مجاز بودن کلید را تشخیص داده و قفل درب‌ها را باز خواهد کرد.



قفل کردن دربها

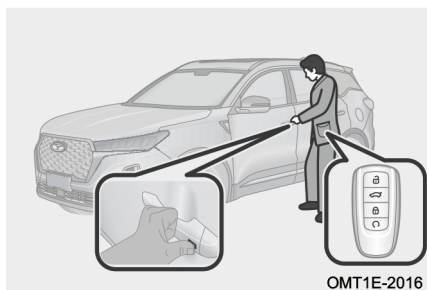

روش ۱: زمانی که ریموت کنترل را به همراه دارید، دکمه روی دستگیره درب را فشار دهید. سیستم به طور خودکار مجاز بودن کلید را تشخیص داده و اقدام به قفل کردن دربها خواهد کرد.

روش ۲: ضمن همراه داشتن ریموت کنترل خودرو را ترک کنید. سیستم پس از شناسایی و تایید خودکار مجاز بودن کلید، اقدام به قفل کردن دربها خواهد کرد.

مطالعه

- عملکرد قفل/ باز کردن قفل دربها به روش شناسایی خودکار کلید، نیاز به تنظیم شدن از طریق سیستم صوتی و تصویری دارد (برای اطلاع از جزئیات کار به قسمت «سیستم صوتی و تصویری» در ادامه همین فصل مراجعه کنید).
- چنانچه خودرو به مدت ۳ روز در وضعیت قفل باقی مانده باشد، عملکرد قفل/ باز کردن قفل دربها به روش شناسایی خودکار کلید غیرفعال می شود. برای اجرایی شدن مجدد این عملکرد باید موتور یک بار روشن شود.

● احتیاط

- ریموت کنترل را در مجاورت وسایلی مانند کامپیوتر، ماوس بی‌سیم، موبایل و نظایر آن قرار ندهید. چرا که ممکن است عملکرد قفل/ باز کردن آن به روش شناسایی خودکار کلید عمل نکند.
- عملکرد قفل کردن درب‌ها به روش شناسایی خودکار ریموت کنترل فقط در صورتی اجرا می‌شود که دکمه استارت موتور **خاموش** باشد، تمامی درب‌های جانبی و درب **صندوق** به طور کامل بسته باشند و ریموت کنترل در داخل خودرو قرار نداشته باشد.
- پس از ترک کردن خودرو و بستن کلیه درب‌های جانبی و درب پشت، اگر ریموت کنترل در داخل خودرو جا مانده باشد و یا این که در محدوده ۲,۵ متری پیرامون خودرو قرار نداشته باشد، عملکرد قفل شدن درب‌ها از طریق شناسایی خودکار ریموت کنترل اجرا نخواهد شد.
- اگر ریموت کنترل در حدود ۲,۵ متر از خودرو دور شود و چراغ‌های راهنما چشمک زنند و صدای آژیر هم شنیده نشود (دزدگیر به حالت آماده به کار نرود)، در این شرایط قفل بودن خودرو را مجدداً بررسی کنید تا از عملکرد ناقص سیستم و پیش آمدن شرایط ناخواسته حاصل از باز ماندن درب‌ها جلوگیری کرده باشید.
- پس از فعال شدن عملکرد شناسایی خودکار ریموت کنترل و باز شدن درب‌ها، اگر **کلید** همچنان در نزدیکی خودرو باقی بماند، خودرو پس از ۳ دقیقه به طور خودکار قفل خواهد شد. اگر **کلید** برای یک ۳ دقیقه دیگر در کنار خودرو بماند، به منظور صرفه‌جویی در مصرف انرژی باتری، عملکرد شناسایی خودکار ریموت کنترل به طور موقتی غیرفعال خواهد شد و در صورتی مجدداً فعال می‌شود که یکی از درب‌های جانبی خودرو یا درب **صندوق** باز و سپس کلیه درب‌ها بسته شوند.



سیستم دزدگیر خودرو

عملکرد دزدگیر

■ آماده به کار شدن سیستم دزدگیر:

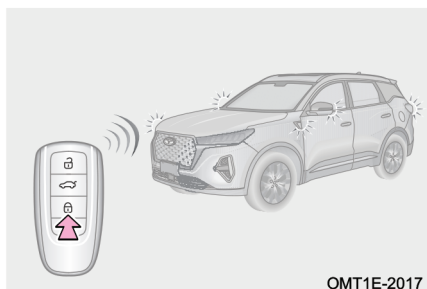

زمانی که دکمه استارت **خاموش** بوده و کلیه درب‌های جانبی خودرو، درب موتور و درب پشت بسته شده‌اند، اگر دکمه قفل کن ریموت کنترل را فشار دهید یا ناحیه حساس به تشخیص اطراف دستگیره درب را لمس کنید و یا این که ضمن همراه داشتن ریموت کنترل از خودرو دور شوید، درب‌ها به طور خودکار قفل شده و سیستم دزدگیر خودرو فعال شده و در حالت آماده به کار قرار خواهد گرفت.

نشانه‌های فعال شدن سیستم دزدگیر: یک بار روشن و خاموش شدن چراغ‌های راهنما و یک بار به صدا در آمدن آژیر دزدگیر.
نشانه‌های فعال نشدن سیستم دزدگیر: دو بار چشمک زدن چراغ‌های راهنما و به صدا در نیامدن آژیر دزدگیر.

■ فعال شدن مجدد دزدگیر به طور خودکار

پس از خارج شدن خودرو از وضعیت دزدگیر، چنانچه در عرض ۳۰ ثانیه هیچ‌یک از درب‌های جانبی، درب موتور یا درب پشت باز و بسته نشوند، درب‌ها به طور خودکار قفل شده و سیستم دزدگیر بار دیگر در وضعیت آماده به کار قرار خواهد گرفت. ولی اگر در این مدت یکی از درب‌های جانبی، درب موتور یا درب پشت باز شوند، عملکرد آماده به کار شدن مجدد دزدگیر غیرفعال می‌شود.

مطالعه 

- نحوه اعلام نشانه‌های آماده به کار شدن سیستم دزدگیر (روشن شدن چراغ راهنما و به صدا در آمدن آژیر) از طریق سیستم صوتی و تصویری قابل تنظیم است. جهت اطلاع از جزئیات کار به قسمت «سیستم صوتی و تصویری» در ادامه همین فصل مراجعه کنید.
- اگر دکمه استارت در موقعیت OFF یا خاموش قرار نداشته باشد، دزدگیر نمی‌تواند فعال شود.
- اگر چهار درب جانبی خودرو و درب پشت به طور کامل بسته نشده باشد، قفل مرکزی ابتدا درب‌ها را قفل می‌کند ولی بلافاصله مجدداً از حالت قفل خارج کرده و دزدگیر فعال نخواهد نشد.
- اگر درب پشت بسته باشد و یکی از درب‌های جانبی به طور کامل بسته نشده باشد، قفل مرکزی ابتدا درب‌ها را قفل می‌کند ولی بلافاصله مجدداً از حالت قفل خارج کرده و دزدگیر فعال نخواهد شد.

غیرفعال شدن دزدگیر

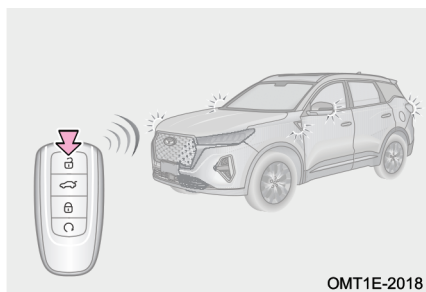

OMT1E-2018

دکمه بازکن ریموت کنترل را فشار دهید یا ضمن همراه داشتن ریموت کنترل، ناحیه حساس به تشخیص اطراف دستگیره درب را لمس کنید و یا این که به خودرو نزدیک شوید، سیستم به طور خودکار معتبر بودن کلید را تشخیص می‌دهد و قفل درب‌ها به طور خودکار باز می‌شود، در این حالت خودرو از وضعیت دزدگیر خارج خواهد شد.

نشانه‌های غیرفعال شدن دزدگیر: دو بار روشن و خاموش شدن چراغ‌های راهنما.



سیستم ضدسرقت

سیستم ضدسرقت موتور (ایموبلایزر)

ریموت کنترل خودرو دارای یک چیپ فرستنده در ساختار داخلی خود است، چنانچه ریموت کنترل به یونیت کنترل ایموبلایزر معرفی نشده باشد، این چیپ الکترونیکی اجازه روشن شدن موتور را نخواهد داد.

■ در شرایط زیر ممکن است سیستم ایموبلایزر به درستی کار نکند:

۱. اگر ریموت کنترل در تماس با اشیای فلزی باشد.
۲. اگر سیستم ایموبلایزر دست کاری یا حذف شده باشد.
۳. ریموت کنترل متعلق به خودروی دیگر (که دارای چیپ فرستنده است) در نزدیکی یا تماس با کلید خودروی شما قرار گرفته باشد.

احتیاط

- به هیچ عنوان معرفی کردن ریموت کنترل را به افراد غیرمجاز نسپارید، چرا که ممکن است کارکرد عادی سیستم ایموبلایزر دچار اختلال شود.
- اگر استارت به طور نرمال کار می کند ولی موتور نمی تواند روشن شود، یکی از علت های ممکن، مختل شدن سیستم ایموبلایزر و عدم کارکرد صحیح آن می تواند باشد. در این شرایط فوراً جهت بازدید و تعمیر سیستم ضدسرقت موتور را نمایندگی مجاز مدیران خودرو تماس بگیرید.

اعلام هشدار سیستم دزدگیر خودرو

زمانی که دزدگیر خودرو در وضعیت آماده به کار قرار دارد، در صورت تشخیص یک ورود غیر مجاز به داخل خودرو، سیستم دزدگیر اقدام به فعال کردن آژیر و روشن و خاموش کردن چراغ های راهنما خواهد کرد تا بدین وسیله مالک خودرو را از موضوع سرقت مطلع سازد.

مطالعه 

- چنانچه درب‌های خودرو توسط کلید مکانیکی قفل شوند، سیستم دزدگیر نمی‌تواند در وضعیت فعال قرار بگیرد. لذا توصیه می‌شود درب‌های خودرو را با استفاده از ریموت کنترل قفل کنید.
- پس از قفل شدن درب‌ها توسط **کلید** هوشمند، اگر درب راننده با استفاده از کلید مکانیکی باز شود، آژیر دزدگیر فعال خواهد شد.
- زمانی که دزدگیر خودرو در وضعیت اعلام هشدار قرار دارد، چنانچه دکمه بازکن روی ریموت کنترل فشرده شود و یا دکمه استارت موتور **روشن** شود، سیستم دزدگیر غیرفعال خواهد شد.
- برای جلوگیری از سرقت خودرو و یا به صدا در آمدن ناخواسته آژیر دزدگیر، قبل از ترک خودرو مطمئن شوید که کسی در داخل خودرو نمانده باشد و کلیه درب‌ها و شیشه‌ها به درستی بسته باشند و سیستم دزدگیر خودرو در وضعیت آماده به کار قرار گرفته باشد.

پیدا کردن محل خودرو با استفاده از **کلید** هوشمند (در صورت تجهیز)

اگر دکمه قفل کن ریموت کنترل را در عرض چند ثانیه دو بار متوالی فشار دهید، بوق خودرو ۶ بار به صدا در می‌آید و همزمان چراغ‌های راهنما ۱۰ بار روشن و خاموش می‌شوند. بدین طریق خودروی خود را به راحتی می‌توانید پیدا کنید.

استارت خودرو از راه دور (در صورت تجهیز)

زمانی که خودرو خاموش بوده و در وضعیت قفل قرار دارد و به شرط آن که ریموت کنترل دیگری در داخل خودرو وجود نداشته باشد، دکمه قفل کن یا دکمه استارت از راه دور روی ریموت کنترل را فشار داده و به مدت چند ثانیه نگه دارید تا خودرو به روش کنترل از راه دور استارت بزند، همزمان سیستم تهویه مطبوع خودرو نیز به طور خودکار روشن می‌شود. خودرو ۱۰ دقیقه پس از روشن شدن به روش کنترل از راه دور، به طور خودکار خاموش می‌شود.



مطالعه

- هنگام استارت خودرو از راه دور، هیچ‌کس از جمله راننده نباید در داخل خودرو حضور داشته باشد.
- فاصله بین خودرو با ریموت کنترل در زمان استارت از راه دور نباید بیش‌تر از برد موثر کلید هوشمند (حدوداً ۲۰ متر) باشد.
- پس از روشن شدن خودرو به صورت از راه دور، برخی از امکانات قابل استفاده نخواهند بود (مانند دسته چراغ و راهنما، دسته برف پاک‌کن و سیستم صوتی و تصویری)، برای خارج شدن از وضعیت کنترل از راه دور و بازگشت به وضعیت عادی، ضمن همراه داشتن ریموت کنترل، پدال ترمز را فشار دهید.
- خودرو پس از روشن شدن از طریق استارت از راه دور به مدت ۱۰ دقیقه روشن می‌ماند، اگر مجدداً دکمه قفل‌کن یا دکمه استارت از راه دور روی **کلید** هوشمند را فشار دهید، به این زمان ۱۰ دقیقه دیگر اضافه شده و استارت از راه دور دو بار قابل انجام دادن خواهد شد. اگر هر دو فرصت استارت از راه دور استفاده شده باشد، برای انجام مجدد این کار باید دکمه استارت یک بار روشن شود.

۳-۲ قفل دربها

کلید قفل دربها

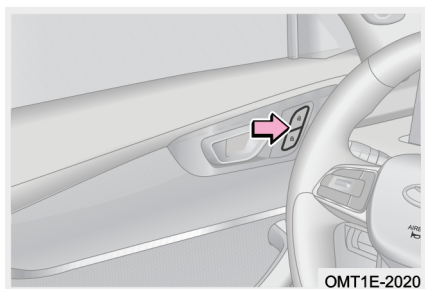

زمانی که دربها قفل هستند، دکمه "H" را فشار دهید تا قفل دربها باز شوند.

زمانی که قفل دربها باز است، دکمه "H" را فشار دهید تا دربها قفل شوند.

مطالعه

اگر هر چهار درب خودرو بسته باشند، زمانی که سرعت خودرو به بالاتر از 15km/h برسد، دربها به طور خودکار قفل خواهند شد. اجرایی شدن قابلیت قفل اتوماتیک دربها نیاز به تنظیم از طریق سیستم صوتی و تصویری دارد. جهت اطلاع از جزئیات کار به بخش «سیستم صوتی و تصویری» در ادامه همین فصل مراجعه کنید.

باز کردن دربها توسط دستگیره داخلی

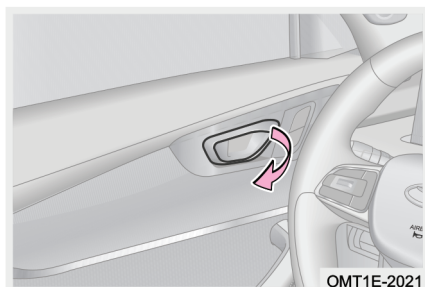

اگر درب قفل نشده است، کافی است که دستگیره داخلی را یک بار بکشید تا درب باز شود.

اگر درب قفل شده است، دستگیره داخلی را یک بار بکشید تا درب از حالت قفل خارج شود، سپس دستگیره را یک بار دیگر بکشید تا درب باز شود.



کلید مکانیکی قفل درب

اگر باتری خودرو خالی و یا ضعیف شده باشد، دیگر نمی‌توان درب‌ها را به طور الکترونیکی باز/ قفل کرد. در صورت پیش آمدن این وضعیت برای باز/ قفل کردن درب‌ها می‌توان از کلید مکانیکی استفاده نمود.

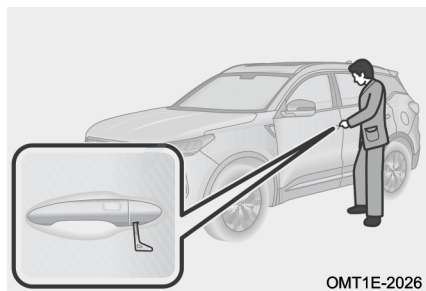

باز/ قفل کردن درب راننده به طور دستی

گام ۱: کلید مکانیکی را به سوراخ واقع در زیر کاور دستگیره درب راننده وارد بکنید. کلید را به سمت بالا بچرخانید تا کاور جدا شود.

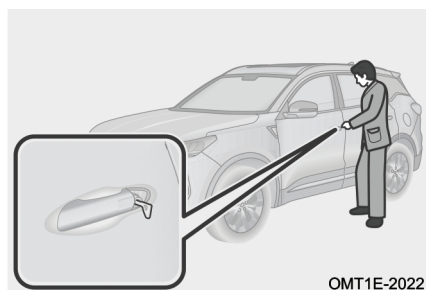

گام ۲: کلید مکانیکی را به سوراخ قفل درب راننده وارد کنید. برای قفل کردن درب، کلید مکانیکی را در جهت عقربه‌های ساعت بچرخانید و برای باز کردن قفل درب، کلید مکانیکی را در خلاف جهت عقربه‌های ساعت بچرخانید.

قفل کردن درب جلو راست

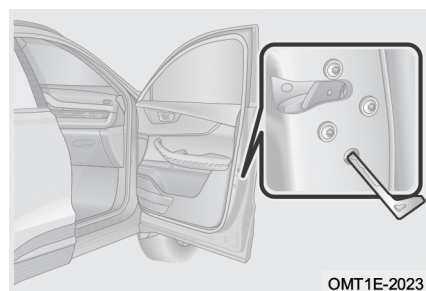

گام ۱: درب جلو راست را به طور دستی باز کنید و درپوش پلاستیکی قفل درب را بردارید. با نوک کلید مکانیکی شستی زرد رنگ قفل درب را به سمت داخل فشار دهید تا قفل درب جلو راست فعال شود.

گام ۲: درپوش پلاستیکی قفل درب را در جای خود نصب کنید و سپس درب جلو راست را

ببندید. جهت حصول اطمینان از قفل شدن درب، دستگیره بیرونی درب را یک بار بکشید.

قفل کردن درب‌های عقب به طور دستی

گام ۱: در لبه داخلی درب عقب، شستی سفید رنگ قفل درب را با نوک کلید مکانیکی به سمت داخل فشار دهید تا قفل درب عقب فعال شود.
گام ۲: درب عقب را ببندید. جهت حصول اطمینان از قفل شدن درب، دستگیره بیرونی درب را یک بار بکشید.

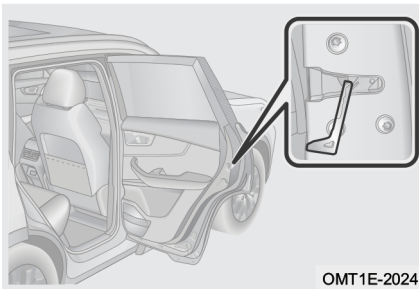

مطالعه

- در صورت مواجه شدن با مشکل عدم باز شدن و قفل شدن درب به طور الکترونیکی، در اولین فرصت جهت بازدید و رفع ایراد به یکی از نمایندگی‌های مجاز مدیران خودرو مراجعه کنید.
- در صورت استفاده از کلید مکانیکی، جهت حصول اطمینان از موفقیت‌آمیز بودن عملیات، تک‌تک درب‌ها را با کشیدن دستگیره بیرونی مجدداً تست کنید. در صورت وجود مشکل در قفل شدن درب‌ها، هر چه سریع‌تر به نمایندگی مجاز مدیران خودرو مراجعه کنید.

قفل کودک درب‌های عقب

قفل کردن: با استفاده از کلید مکانیکی یا یک پیچ‌گوشتی تخت و مناسب، قفل کودک درب عقب را در جهت نشان داده شده در تصویر بچرخانید تا فعال شود.

باز کردن: با استفاده از کلید مکانیکی یا یک پیچ‌گوشتی تخت و مناسب، قفل کودک درب عقب را در خلاف جهت نشان داده شده در تصویر بچرخانید تا غیرفعال شود.

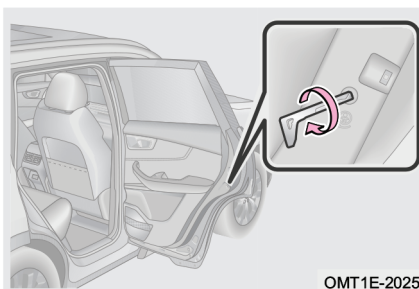

۳-۳ شیشه درب‌ها

شیشه بالابرها

باز کردن و بستن شیشه درب‌ها را از طریق روش‌های مختلف از جمله به کارگیری کلید شیشه بالابرها، از طریق کنترل از راه دور و استفاده از عملکرد تشخیص صدا می‌توان انجام داد.

نحوه استفاده از کلید شیشه بالابر

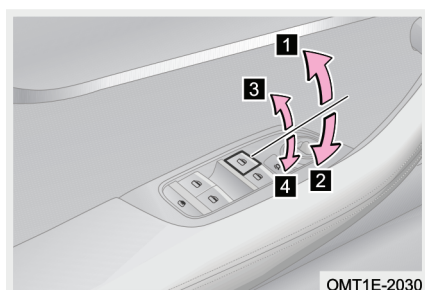

دکمه استارت موتور را **روشن** کنید و کلیدهای

شیشه بالابر را به شرح زیر مورد استفاده قرار دهید:

۱ کلید را به سمت بالا بکشید و رها کنید تا شیشه به طور خودکار شروع به بالا رفتن کند. با فشار مجدد بر روی کلید، بالا رفتن خودکار شیشه متوقف خواهد شد.

۲ کلید را به سمت پایین فشار دهید و رها کنید تا شیشه به طور خودکار شروع به پایین رفتن کند. با فشار مجدد بر روی کلید، پایین رفتن خودکار شیشه متوقف خواهد شد.

۳ کلید را به سمت بالا بکشید و نگه دارید تا شیشه شروع به بالا رفتن کند. هر زمان که کلید را رها کنید، شیشه در همان موقعیت متوقف خواهد شد.

۴ کلید را به سمت پایین فشار دهید و نگه دارید تا شیشه شروع به پایین رفتن کند. هر زمان که کلید را رها کنید، شیشه در همان موقعیت متوقف خواهد شد.

مطالعه 

- برای اطلاع از جزئیات عملکرد تشخیص صدا به قسمت «سیستم صوتی و تصویری» در ادامه همین فصل مراجعه کنید.
- بالا رفتن خودکار شیشه با کشیدن لحظه‌ای کلید فقط در خودروهای مجهز به عملکرد برگشت خودکار شیشه امکان‌پذیر است.
- در لحظه استارت زدن، بالا یا پایین رفتن شیشه متوقف می‌شود تا جریان برق مورد نیاز برای استارت موتور تامین شود.
- تا ۲ دقیقه پس از خاموش شدن دکمه استارت موتور و به شرط آن که درب جلو در این مدت باز نشود، هم‌چنان می‌توان از شیشه بالابر استفاده نمود.
- اگر خودرو را به مدت طولانی در هوای سرد پارک کرده باشید، هنگام به‌کارگیری کلیدهای شیشه بالابر ممکن است شیشه‌ها نتوانند به طور کامل باز یا بسته شوند. در این گونه شرایط کلید را برای مدتی رها کرده و سپس مجدداً کار با کلید را از سر بگیرید و باز و بسته کردن شیشه را ۳ تا ۵ بار تکرار کنید تا زمانی که عملکرد شیشه به حالت عادی بازگردد.

هشدار 

- به منظور پیش‌گیری از جراحات‌های فردی، مسوولیت یادآوری نحوه استفاده از کلیدهای شیشه بالابر به سرنشینان و هم‌چنین جلوگیری از سوءاستفاده کودکان از شیشه بالابرها بر عهده راننده است. توصیه می‌شود هنگام ترک خودرو از خاموش بودن دکمه استارت موتور و تجهیزات برقی خودرو اطمینان حاصل کنید.
- هنگام بستن شیشه‌ها احتیاط کنید، عدم دقت می‌تواند باعث آسیب دیدگی جدی سرنشینان شود. به‌ویژه در مدل‌هایی که به عملکرد برگشت خودکار شیشه مجهز نیستند، هنگام بالا رفتن شیشه‌ها ممکن است اعضای بدن سرنشینان در لابه‌لای شیشه گیر کرده و منجر به جراحات شود. در مدل‌های مجهز به عملکرد برگشت خودکار با این که این قابلیت می‌تواند در شرایطی از اعضای بدن سرنشینان محافظت کند، با این حال احتمال دارد این قابلیت در قبال اعضا و اجسام نازک و ضعیف فعال نشود که می‌تواند باعث جراحات‌های جدی شود.



کلید قفل شیشه بالابر سرنشینان

کلید قفل شیشه بالابرها "🔒" را فشار دهید تا چراغ زمینه آن روشن شود. با این کار کلید شیشه بالابر واقع بر روی درب سرنشینان غیرفعال می‌شود. در این وضعیت فقط از طریق کلیدهای روی درب راننده می‌توان شیشه سایر درب‌ها را باز و بسته نمود (در صورتی که کودکان جزو سرنشینان خودرو باشند، استفاده از این کلید توصیه می‌شود). برای لغو این حالت، کلید "🔒" را مجدداً فشار دهید.

کنترل شیشه بالابرها از راه دور

پایین آمدن شیشه‌ها با کنترل از راه دور

زمانی که دکمه استارت موتور **خاموش** است و کلیه درب‌های خودرو بسته شده‌اند، دکمه بازکن روی ریموت کنترل را فشار داده و نگه دارید، شیشه هر چهار درب خودرو به طور خودکار باز خواهند شد. در حین باز شدن شیشه‌ها چنانچه دکمه بازکن ریموت کنترل را رها کنید و یا یکی از درب‌های خودرو را باز کنید، باز شدن شیشه‌ها متوقف خواهد شد.

بالا رفتن شیشه‌ها با کنترل از راه دور (در صورت تجهیز)

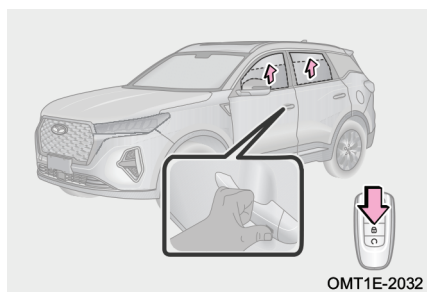

زمانی که دکمه استارت موتور **خاموش** است و هر چهار درب خودرو بسته شده‌اند، اگر دکمه قفل‌کن روی ریموت کنترل را فشار دهید، خودرو وارد وضعیت آماده به کار دزدگیر شده و شیشه هر چهار درب خودرو به طور خودکار بسته خواهند شد. در حین بسته شدن خودکار



شیشه‌ها، چنانچه هر کدام از دکمه‌های بازکن یا قفل‌کن ریموت کنترل را فشار دهید، بالا رفتن شیشه‌ها متوقف خواهد شد.

مطالعه

در زمان بالا بردن خودکار شیشه با روش کنترل از راه دور، چنانچه بسته شدن شیشه با شرایط غیرعادی مواجه شود، چراغ‌های راهنما یک بار چشمک زده و آژیر ۵ بار متوالی به صدا در می‌آید تا به راننده نشان دهد که احتمالاً شیشه‌ها به طور کامل بسته نشده‌اند.

هشدار

قبل از بستن شیشه‌ها با روش کنترل از راه دور، احتیاط‌های لازم را رعایت کنید. در زمان بستن شیشه‌ها با روش کنترل از راه دور باید خودرو تحت نظر شما بوده و آن را به طور کامل ببینید تا احتمالاً اعضای بدن کسی در بین شیشه‌ها گیر نکند.

عملکرد برگشت خودکار شیشه (در صورت تجهیز)

عملکرد برگشت خودکار

در زمان بالا رفتن شیشه به طور خودکار و یا به روش کنترل از راه دور، اگر مانعی در مسیر حرکت شیشه وجود داشته باشد و مقاومت مانع در برابر حرکت شیشه بیش‌تر از یک حد معین باشد، بالا رفتن شیشه متوقف شده و مقداری به عقب باز خواهد گشت. برای این که بتوانید شیشه را ببندید، ابتدا مانع را بردارید و سپس مجدداً کلید شیشه بالابر را فعال کنید. برای محافظت از سیستم شیشه بالابر و جلوگیری از خطرات احتمالی ایمنی، عملکردهای برگشت خودکار شیشه و بالا رفتن شیشه به روش کنترل از راه دور در برخی شرایط متوقف می‌شوند. البته در این شرایط شیشه‌ها را به طور معمولی می‌توان باز و بسته کرد. بعد از تعریف کردن عملکرد برگشت خودکار شیشه، کارکردهای شیشه بالابر درب مربوطه به حالت عادی باز خواهد گشت.



غیرفعال شدن عملکرد برگشت خودکار

اگر در زمان بالا رفتن شیشه دو بار متوالی جلوی شیشه مانعی قرار گیرد، سیستم شیشه بالابر بسته شدن شیشه را متوقف کرده و عملکرد برگشت خودکار شیشه غیرفعال خواهد شد. صرف نظر از این که شیشه بالابر در حال کار باشد یا خیر، چنانچه کابل باتری باز شده باشد، عملکرد برگشت خودکار شیشه غیرفعال خواهد شد.

عملکرد محافظت در برابر داغ شدن

چنانچه شیشه درب در مدت زمان کوتاه به طور متوالی باز و بسته شود، عملکرد محافظت در برابر داغ شدن، کارکرد کلید مربوط به آن شیشه بالابر را متوقف می کند تا از موتور شیشه بالابر محافظت شود. پس از بازگشت دمای موتور شیشه بالابر به حالت عادی، مجدداً عملکرد عادی کلید بازبایی خواهد شد. اجرای این عملکرد تاثیری بر روی کارکرد عادی سایر شیشه بالابرها نمی گذارد.

معرفی موقعیت شیشه به طور دستی

اگر عملکردهای بالا رفتن خودکار شیشه و برگشت خودکار شیشه به طور عادی کار نمی کنند، مراحل زیر را برای فعال سازی مجدد آنها انجام دهید. اطمینان حاصل کنید که در طول انجام عملیات معرفی موقعیت، مانعی در مقابل حرکت شیشه وجود ندارد.

گام ۱: دکمه استارت موتور را روشن کنید.

گام ۲: کلید شیشه بالابر را به سمت بالا بکشید تا شیشه به طور کامل بسته شود و کلید را به مدت ۲ ثانیه در همان وضعیت نگه دارید، سپس کلید را رها کنید.

گام ۳: کلید شیشه بالابر را به سمت پایین فشار دهید تا شیشه به طور کامل باز شود و کلید را به مدت ۲ ثانیه در همان وضعیت نگه دارید، سپس کلید را رها کنید.

گام ۴: عملکرد بالا رفتن خودکار شیشه را اجرا کنید (کلید را یک بار بالا کشیده و رها کنید) تا شیشه به طور کامل بسته شود.

گام ۵: اگر شیشه نتواند به طور خودکار بسته شود، مراحل فوق را مجدداً تکرار کنید.



چنانچه عملکرد بالا رفتن خودکار شیشه علی‌رغم تکرار کردن مراحل فوق نمی‌تواند فعال شود، در اسرع وقت جهت بازدید و تعمیر به نمایندگی مجاز مدیران خودرو مراجعه کنید.

نکته: اگر تنظیمات مربوط به موقعیت شیشه‌ها از حافظه سیستم پاک شده است، از طریق عملکرد بستن شیشه‌ها با استفاده از روش کنترل از راه دور می‌توان مجدداً تنظیمات را بازیابی نمود. با انجام این کار ابتدا شیشه باز شده و به پایین‌ترین موقعیت خود می‌رود و سپس بسته شده و به بالاترین موقعیت خود خواهد رفت. اگر شیشه به طور عادی بسته شود، یعنی تنظیمات موفقیت‌آمیز بوده است.

مطالعه

- موقع رانندگی در جاده‌های ناهموار، ممکن است نیروی جاذبه روی سیستم شیشه بالابر تاثیر بگذارد. در این حالت ممکن است شیشه هنگام بالا رفتن خودکار، به جای بالا رفتن، پایین بیاید. هر چند احتمال اتفاق افتادن این حالت اندک است، اما عادی است.

احتیاط

- اگر کابل باتری باز شده و دوباره وصل شود، عملکردهای بالا رفتن خودکار شیشه و برگشت خودکار شیشه غیرفعال خواهند شد و باید آن‌ها را مجدداً فعال کنید.
- عملکرد برگشت خودکار شیشه یک ویژگی ایمنی است. از اجسام و ابزار مختلف و روش‌های غیرعادی و یا اعضای بدن خود برای تست کردن این ویژگی استفاده نکنید. در غیر این صورت منجر به خرابی مکانیزم شیشه بالابر و یا مصدومیت بدنی خواهد شد.
- همواره در هنگام بسته شدن شیشه مسیر حرکتی آن را از وجود مانع خالی کنید، حتی اگر سیستم مجهز به عملکرد برگشت خودکار شیشه باشد. چرا که اگر مانعی نازک در مسیر حرکت شیشه قرار بگیرد که سیستم قادر به شناسایی آن نباشد، عملکرد برگشت خودکار شیشه فعال نخواهد شد. اگر دست یا انگشت کسی گیر بیافتد، جراحات بسیار جدی ایجاد خواهد شد.

ع-۳ سقف پانوراما

سقف پانوراما (در صورت تجهیز)

باز کردن و بستن سقف پانوراما را از طریق روش‌های مختلف از جمله به کارگیری کلید سقف پانوراما، از طریق کنترل از راه دور و استفاده از عملکرد تشخیص صدا می‌توان انجام داد.

نحوه استفاده

■ باز کردن/ بستن سایه‌بان

زمانی که سایه‌بان بسته است، کلید "☰" را به سمت عقب بکشید تا سایه‌بان به صورت کشویی تا نیمه باز شود. اگر کلید "☰" را یک بار دیگر بکشید، سایه‌بان به طور کامل باز می‌شود.

زمانی که سایه‌بان به طور کامل باز است، کلید "☰" را به سمت جلو بکشید تا سایه‌بان به صورت کشویی تا نیمه بسته شود. اگر کلید "☰" را یک بار دیگر بکشید، سایه‌بان به طور کامل بسته می‌شود.

■ باز کردن و بستن سقف پانوراما به صورت لولایی (حالت تهویه)

زمانی که سقف پانوراما بسته است، کلید "☰" را به سمت عقب بکشید تا سقف پانوراما به صورت لولایی (حالت تهویه) بلند شود.

زمانی که سقف پانوراما به صورت لولایی بلند شده است، کلید "☰" را به سمت جلو بکشید تا سقف پانوراما بسته شود.

زمانی که سقف پانوراما به صورت لولایی بلند شده است، کلید سایه‌بان "☰" را به سمت جلو بکشید تا سایه‌بان و سقف به طور همزمان بسته شوند.



OMT1E-2040



■ باز کردن/ بستن سقف پانوراما

زمانی که سقف پانوراما به صورت لولایی بلند شده است، کلید "🔼" را به سمت عقب بکشید تا سقف پانوراما به صورت کشویی تا نیمه، باز شود. اگر یک بار دیگر کلید "🔼" را بکشید، سقف پانوراما تا انتها باز خواهد شد.

زمانی که سقف پانوراما باز است، کلید "🔼" را به سمت جلو بکشید تا سقف پانوراما بسته شود. زمانی که سقف پانوراما باز است، کلید سایه‌بان "🔽" را به سمت جلو بکشید تا سایه‌بان و سقف پانوراما به طور همزمان بسته شوند.

📖 مطالعه

- برای اطلاع از جزئیات عملکرد تشخیص صدا به قسمت «سیستم صوتی و تصویری» در ادامه همین فصل مراجعه کنید.
- زمانی که متوجه وجود ایراد در اجرای عملکرد برگشت خودکار سقف پانوراما شدید، در اسرع وقت جهت بازدید و رفع عیب به نمایندگی مجاز مدیران خودرو مراجعه کنید.
- کلید سقف پانوراما و کلید سایه‌بان به صورت ۲ مرحله‌ای طراحی شده است، مرحله اول: برای کنترل میزان باز شدن به صورت دستی است که می‌توانید به میزان دلخواه آن‌ها را باز کنید؛ مرحله دوم: کنترل میزان باز شدن به صورت اتوماتیک است که سیستم میزان باز شدن آن‌ها را کنترل می‌کند. کلیدها را بر اساس نیاز خود به کار بگیرید.



احتیاط

- چنانچه عملکرد برگشت خودکار سقف پانوراما از کار بیافتد، احتمالا موقعیت‌های اولیه سقف پانوراما از حافظه پاک شده است. در این صورت باید سقف پانوراما کالیبره شود.
- اگر سقف پانوراما یخ‌زده باشد و یا با برف پوشیده شده باشد، باز کردن اجباری آن باعث آسیب دیدن شیشه و موتور سقف پانوراما خواهد شد.
- پس از بارندگی و قبل از این که سقف پانوراما را باز کنید، جهت جلوگیری از نفوذ آب به داخل کابین، آب‌های باقی‌مانده در بین اجزای سقف پانوراما را پاک کنید و یا این که سقف پانوراما را به صورت لولایی باز کنید تا زمانی که قطرات آب از بین بروند.
- مواد خارجی و گرد و خاک باقی‌مانده بر روی ریل‌ها و نوارهای سقف پانوراما را به طور دوره‌ای و منظم پاک کنید. پس از بارندگی یا شستن خودرو، آب و رطوبت روی شیشه سقف پانوراما را قبل از استفاده به طور کامل خشک کنید.

هشدار

در زمان بستن سقف پانوراما باید خودرو تحت‌نظر شما بوده و کاملا احتیاط کنید تا احتمالا اعضای بدن کسی در سقف پانوراما گیر نکند.

کنترل سقف پانوراما از راه دور

باز شدن سقف پانوراما با کنترل از راه دور

زمانی که دکمه استارت موتور **خاموش** است و هر چهار درب خودرو بسته شده‌اند، اگر دکمه بازکن روی **کلید** هوشمند را فشار داده و به مدت چند ثانیه نگه دارید، ابتدا سایه‌بان و سپس سقف پانوراما به طور خودکار باز خواهند شد. در حین باز شدن سقف پانوراما چنانچه دکمه قفل‌کن ریموت کنترل را فشار دهید، باز شدن سقف پانوراما متوقف خواهد شد.

بسته شدن سقف پانوراما با کنترل از راه دور

زمانی که دکمه استارت موتور **خاموش** است و هر چهار درب خودرو بسته شده‌اند، اگر دکمه



قفل کن روی ریموت کنترل را فشار دهید، خودرو وارد وضعیت آماده به کار دزدگیر شده و سقف پانوراما به طور خودکار بسته خواهد شد. در حین بسته شدن سقف پانوراما چنانچه دکمه قفل کن ریموت کنترل را فشار دهید، بسته شدن سقف پانوراما متوقف خواهد شد.

عملکرد برگشت خودکار سقف پانوراما

عملکرد برگشت خودکار

در زمان بسته شدن سقف پانوراما اگر مانعی در مقابل آن قرار گیرد که مقاومت آن از یک حد معینی بیش تر شود، سقف پانوراما به طور خودکار به سمت عقب برگشت خواهد کرد. اگر عملکرد برگشت خودکار در زمان حرکت افقی سقف پانوراما اتفاق بیافتد، سقف پانوراما تا موقعیت وسط برگشت خواهد کرد. اگر عملکرد برگشت خودکار در زمان حرکت عمودی (تهویه) سقف پانوراما اتفاق بیافتد، سقف پانوراما مجدداً به موقعیت تهویه باز خواهد گشت. سایه بان سقف پانوراما هم چنانچه در زمان حرکت از موقعیت وسط به سمت وضعیت بسته شدن با مقاومتی روبه رو شود، به طور خودکار به سمت عقب برگشت خواهد کرد.

هشدار

حتی با وجود مجهز بودن سقف پانوراما به عملکرد برگشت خودکار، در حین باز و بسته شدن آن اشیاء یا اعضای بدن خود را در لابه لای سقف پانوراما قرار ندهید.

عملکرد محافظت در برابر داغ شدن

در مدت زمان کوتاه سقف پانوراما را به دفعات زیاد به کار نیندازید، در غیر این صورت موتور آن داغ شده و وارد وضعیت محافظت در برابر داغ شدن موتور خواهد شد. در این وضعیت سقف پانوراما در قبال فشار دادن کلیدها هیچ گونه عکس العملی نشان نمی دهد. پس از خنک شدن موتور سقف پانوراما، وضعیت محافظت در برابر داغ شدن به طور خودکار لغو خواهد شد.

۳-۵ سیستم صوتی و تصویری

پنل کنترل سیستم صوتی و تصویری

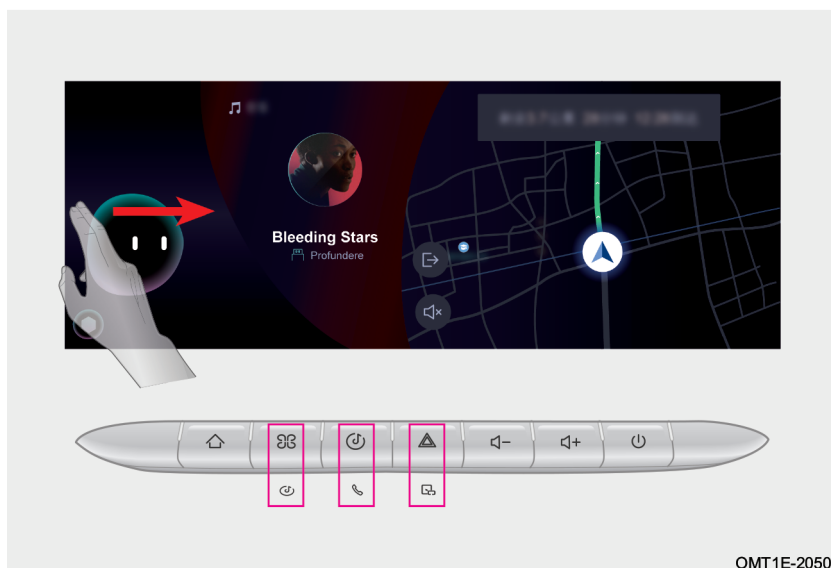

OMT1E-2050

- 🏠 دکمه صفحه اصلی سیستم
- ↻ دکمه کاهش صدا
- 🎧 برای بازگشت به صفحه اصلی سیستم
- 📶 دکمه برنامه‌های کاربردی سیستم
- 🔊+ دکمه افزایش صدا
- 🔊- دکمه کاهش صدا
- 📶 برای وارد شدن به بخش برنامه‌های کاربردی

سیستم

- 🔊 دکمه روشن/خاموش کردن
- 🔊 برای روشن یا خاموش کردن سیستم صوتی و تصویری و سرگرمی دکمه را فشار دهید. در صورت عملکرد غیرعادی سیستم، دکمه را فشار داده و نگه دارید تا سیستم ری‌استارت شود.
- 🔊 دکمه پخش چندرسانه‌ای
- 🔊 برای وارد شدن به صفحه پخش چندرسانه‌ای



📄 دکمه اتصال Cloudrive

دکمه را فشار دهید تا به صفحه لینک شد با موبایل وارد شوید

☎ دکمه پاسخ‌گویی به تلفن

برای پاسخ دادن به تماس تلفنی یا وارد شدن به صفحه تلفن بلوتوثی دکمه را فشار دهید

⚠ کلید فلاشر

برای روشن کردن فلاشر

📖 مطالعه

اگر صفحه اصلی را به سمت راست بکشید، صفحه منوی سریع باز خواهد شد.

عملکردهای اصلی

برنامه‌های کاربردی سیستم

دکمه "88" بر روی پنل کنترل سیستم صوتی و تصویری را فشار دهید تا به صفحه منوی برنامه‌های کاربردی وارد شوید.

بخش برنامه‌های کاربردی سیستم شامل اپلیکیشن‌های navigation (مسیریاب)، music (پخش موزیک)، radio (رادیو)، telephone (تلفن بلوتوثی)، local setting (تنظیمات داخلی سیستم)، vehicle setting (تنظیمات خودرو) و electronic manual (فایل الکترونیکی راهنمای استفاده از سیستم) و غیره می‌باشد.

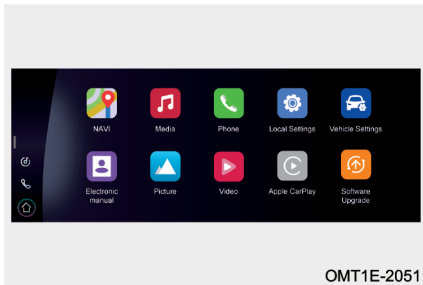

OMT1E-2051



Tiggo7 ProMax User Manual

دفترچه راهنمای خودروی Tiggo7 ProMax

تلفن بلوتوثی

ابتدا از مسیر Local Setting به بخش Bluetooth وارد شوید و ارتباط بین تلفن و سیستم صوتی و تصویری را از طریق بلوتوث برقرار کنید. سپس بر روی برنامه Phone در صفحه برنامه‌های کاربردی کلیک کنید تا صفحه تلفن بلوتوثی باز شود.

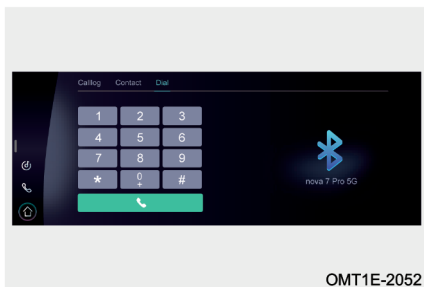

OMT1E-2052

انتقال تصویر از مانیتور به صفحه کیلومترشمار

هنگام نمایش صفحه سیستم مسیریاب، صفحه پخش موزیک یا رادیو/ رادیوی DAB (در صورت تجهیز) اگر صفحه مانیتور را توسط دو انگشت به سمت چپ بکشید، تصاویر مانیتور در صفحه کیلومترشمار نیز نمایش داده خواهد شد.

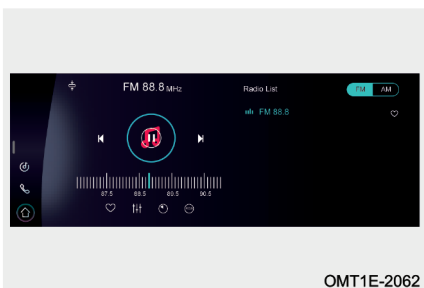

OMT1E-2062

فایل الکترونیکی راهنمای استفاده از سیستم

جهت اطلاع از جزئیات دستورالعمل‌های استفاده از این سیستم صوتی و تصویری، بر روی آیکن Electronic Manual در صفحه برنامه‌های کاربردی کلیک کنید.



OMT1E-2053

تنظیمات سیستم

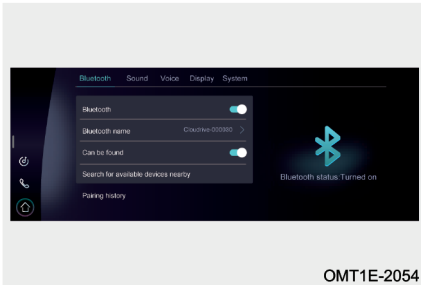

OMT1E-2054

تنظیمات داخلی سیستم (Local settings) تنظیمات مربوط به بلوتوث (Bluetooth)، صدای عملکردهای سیستم (Sound)، نمایشگر (Display) و تنظیمات عمومی سیستم (System) را در این صفحه می‌توان انجام داد.

تنظیم عملکردهای خودرو

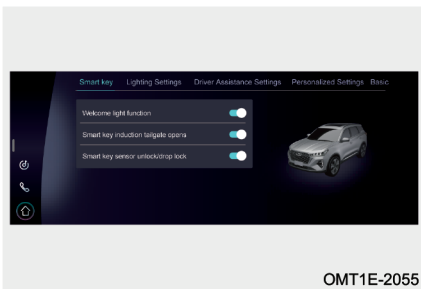

OMT1E-2055

■ ریموت کنترل (Smart Key)

عملکرد چراغ پیشواز (Welcome light function): فعال / غیرفعال
عملکرد باز کردن / بستن درب پشت به روش تشخیص خودکار ریموت کنترل (Smart key induction tailgate opens): فعال / غیرفعال

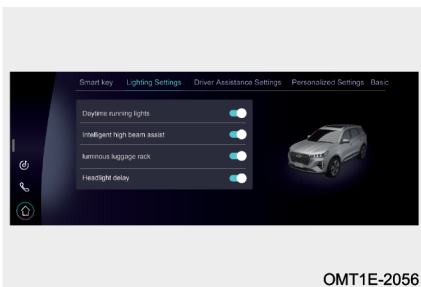

OMT1E-2056

■ تنظیمات چراغ‌ها (Lighting Settings)
عملکرد چراغ‌های روز (Daytime running lights): فعال / غیرفعال
عملکرد تاخیر در خاموش شدن چراغ‌های جلو (Headlight delay): فعال / غیرفعال
عملکرد چراغ باربند (Luminous luggage rack): فعال / غیرفعال

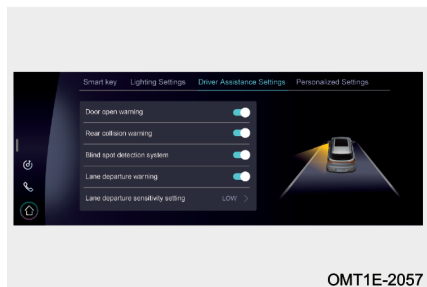

OMT1E-2057

چراغ نور بالای هوشمند (Intelligent high beam assist): فعال / غیرفعال

■ تنظیمات کمک راننده (Driver Assistance Settings)

هشدار باز شدن درب (Door open warning): فعال / غیرفعال

هشدار برخورد از عقب (Rear collision warning): فعال / غیرفعال

سیستم تشخیص نقطه کور (Blind spot detection): فعال / غیرفعال

تنظیم حساسیت برای سیستم خروج خودرو از لاین (Lane assist sensitivity): حساسیت پایین (low sensitivity) / حساسیت بالا (high sensitivity).

سیستم محدودیت سرعت (Speed limit assist): فعال / غیرفعال

آلارم سرعت غیرمجاز (Overspeed alarm): تنظیم سرعت مجز در محدوده 30km/h – 130km/h

سیستم کروز کنترل تطبیقی (Adaptive cruise control system): انتخاب یکی از فاصله‌های استاندارد (standard clearance) / فاصله حداکثر (maximum clearance) / فاصله حداقل (minimum clearance) / آخرین فاصله تنظیم شده (the last selected clearance)

اخطار خستگی در رانندگی (Fatigue driving reminder): تنظیم زمان برای اعلام اخطار در محدوده ۱ تا ۴ ساعت

سیستم ترمز اضطراری خودکار (Automatic emergency braking): فعال / غیرفعال

تنظیم حساسیت برای هشدار برخورد از جلو (Front collision warning): OFF، Long، Short یا Standard

سیستم هشدار فاصله (Distance warning system): فعال / غیرفعال
ارتباط دادن حالت فرمان به حالت رانندگی (Steering force mode linked drive mode):
فعال / غیرفعال

حالت سیستم فرمان (Steering force mode): آسایش / ورزشی Comfort/Sport

مطالعه

آلارم سرعت غیرمجاز غیرقابل تنظیم (در صورت تجهیز): در مواقعی که سرعت حرکت خودرو از 120km/h فراتر می‌رود، نمایشگر اطلاعات رانندگی وارد صفحه اخطار سرعت غیرمجاز می‌شود و همزمان بوق اخطار نیز به صدا در می‌آید. پیغام و بوق اخطار زمانی خاموش می‌شود که سرعت خودرو به کم‌تر از 115km/h کاهش یابد. در صورت بالا رفتن مجدد سرعت خودرو تا 120km/h هشدار بار دیگر فعال خواهد شد.

■ تنظیمات شخصی (Personalized setting)

چراغ فضای داخلی (Ambient light): فعال / غیرفعال

میزان نور چراغ فضای داخلی (Ambient

light brightness): میزان نور را تنظیم کنید.

رنگ چراغ فضای داخلی (Ambient light

color adjustment): رنگ مورد نظر را انتخاب

کنید.

همگام‌سازی رنگ چراغ فضای داخلی متناسب

با حالت رانندگی (Ambient light related

driving mode): فعال / غیرفعال

همگام‌سازی رنگ چراغ فضای داخلی متناسب با ریتم آهنگ در حال پخش (Ambient light

music rhythm): فعال / غیرفعال

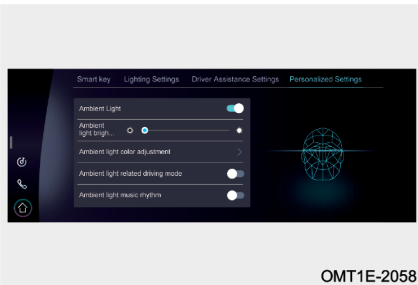

OMT1E-2058



ارتباط دادن حافظه صندلی با قابلیت تشخیص چهره (Seat memory and face recognition binding): فعال / غیرفعال
تنظیم موقعیت صندلی / آینه بیرونی (Seat/rear view mirror position): موقعیت صندلی / آینه بیرونی را انتخاب کنید یا در حافظه ذخیره کنید.

■ تنظیمات پایه‌ای خودرو (Vehicle basic information)

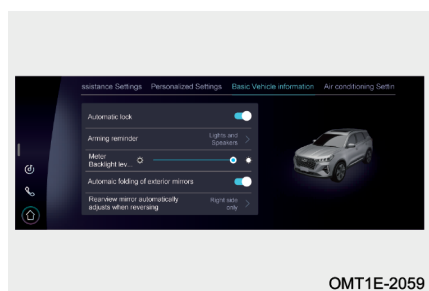

عملکرد قفل اتوماتیک درب‌ها (Automatic lock): فعال / غیرفعال
نحوه اعلام هشدار دزدگیر (Arming reminder): چراغ راهنما به همراه آژیر (Light + Horn)، فقط چراغ راهنما (Light)، فقط آژیر (Horn)

میزان نور زمینه صفحه کیلومتر شمار (Meter backlight): تنظیم کنید.

عملکرد جمع شدن خودکار آینه‌های بیرونی (Automatic folding of exterior mirror): فعال / غیرفعال

عملکرد تنظیم شدن خودکار آینه‌های بیرونی در دنده عقب (Rearview mirror automatically adjusts when reversing): فعال / غیرفعال کردن فقط برای آینه چپ / فقط برای آینه راست / برای هر دو آینه چپ و راست

عملکرد ورود / خروج آسان به صندلی (Easy seat access/exit): فعال / غیرفعال
تنظیم میزان باز شدن درب صندوق برقی (Back door opening height): تنظیم کنید.

فعال و غیرفعال کردن شارژر وایرلس (Phone wireless charging): فعال / غیرفعال
اخطار جا ماندن موبایل در شارژر وایرلس (Phone forgetting reminder): فعال / غیرفعال

مطالعه 

بسته به سطح آپشن‌های خودرو ممکن است منوی تنظیمات در خودروی شما متفاوت باشد. لطفاً بر اساس سیستم نصب شده بر روی خودروی خود اقدام کنید.

کلیدهای کنترل روی فرمان

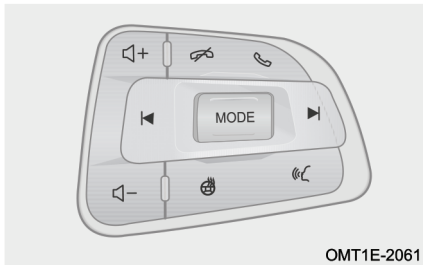

OMT1E-2061

دکمه افزایش صدا "+": فشار لحظه‌ای:

افزایش صدا

فشار طولانی: افزایش صدا به طور متوالی

دکمه کاهش صدا "-": فشار لحظه‌ای: کاهش

صدا

فشار طولانی: کاهش صدا به طور متوالی

دکمه پاسخ دادن به تماس ورودی "☎": برای پاسخ دادن به تماس تلفنی ورودی و یا وارد شدن به صفحه تنظیمات بلوتوث این دکمه را فشار دهید.

دکمه قطع کردن تماس تلفنی "☎": برای قطع کردن و یا به اتمام رساندن یک تماس تلفنی از این دکمه استفاده کنید.

دکمه عملکرد تشخیص صدا "🔊": دکمه را به طور کوتاه فشار دهید تا عملکرد تشخیص صدا فعال شود. برای فعال کردن دستیار صوتی Siri یا CarLife دکمه را به طور طولانی فشار دهید (اتصال تلفن با سیستم صوتی و تصویری از طریق لینک تلفن الزامی است).

دکمه تغییر حالت سیستم صوتی و تصویری "MODE": برای تغییر دادن حالت استفاده از سیستم به ترتیب بین music - رادیو - USB.

دکمه چپ/راست "⏪ ⏩":

در زمان پخش موزیک: برای انتخاب آهنگ قبلی/ بعدی

در زمان پخش رادیو: برای انتخاب ایستگاه رادیویی قبلی/ بعدی



عملکرد تشخیص صدا (در صورت تجهیز)

عملکرد تشخیص صدا می‌تواند عملکردهای دیگری از قبیل سیستم مسیریاب، تلفن، شیشه بالا، سقف پانوراما، تهویه مطبوع و گرم‌کن و سردکن صندلی را به صورت صوتی کنترل نماید تا شما بتوانید حس بهتری را در رانندگی تجربه کنید.

زمانی که سیستم صوتی و تصویری روشن است، عملکرد تشخیص صدا را با استفاده از روش‌های زیر می‌توان فعال کرد:

روش ۱: با گفتن عبارت "Hello, Xiaohu" یا "Hello, Xiaoqi" مستقیماً رو به سیستم، عملکرد تشخیص صدا فعال می‌شود.

روش ۲: با فشار کوتاه بر روی دکمه "☰" بر روی غربلیک فرمان، عملکرد تشخیص صدا فعال می‌شود.

روش ۳: با دو بار کلیک کردن بر روی آیکون "🔊" در مانیتور، عملکرد تشخیص صدا فعال می‌شود. با کلیک مجدد بر روی آیکون "🔊"، از وضعیت عملکرد تشخیص صدا خارج می‌شوید.

لینک شدن با موبایل (در صورت تجهیز)

Android Auto (برای سیستم عامل اندروید)

■ روش برقراری ارتباط

مرحله ۱: بسته نرم‌افزاری Google را نصب کنید.
مرحله ۲: برنامه Android Auto را از طریق Google Play نصب کرده و اجرا کنید. مطابق پیغام‌های سیستم، کلیه نرم‌افزارهای پشتیبان را هم نصب کرده و آن‌ها را به‌روزرسانی کنید. پس از اتمام به‌روزرسانی، نرم‌افزار Android Auto قابل اجرا و استفاده خواهد بود.

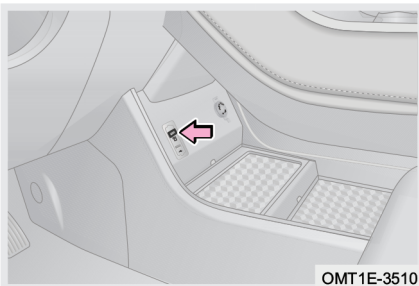
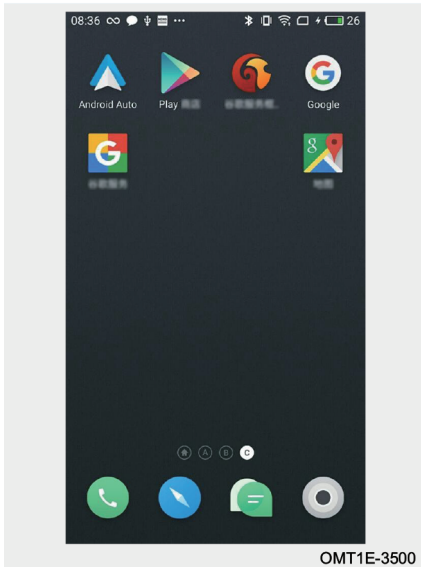

مرحله ۳: موبایل را با استفاده از کابل رابط اصلی خودش به پورت USB سیستم وصل کنید.

مطالعه

- فقط پورت USB با علامت "  " از عملکرد پخش تصویر از طریق Android Auto پشتیبانی می‌کند.
- قبل از لینک کردن سیستم با موبایل، گزینه developer در تنظیمات گوشی را فعال کنید.



Tiggo7 ProMax User Manual

دفترچه راهنمای خودروی Tiggo7 ProMax

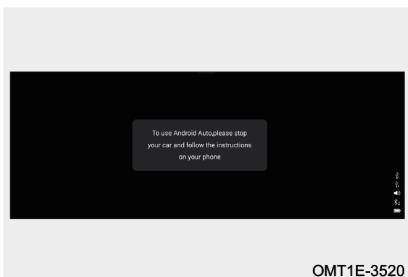

OMT1E-3520

مرحله ۴: اگر موبایل شما برای اولین بار است که با سیستم ارتباط برقرار می‌کند، یک پنجره محاوره‌ای در مانیتور نمایش داده می‌شود که شما را به پیغام راهنمایی که در صفحه گوشی ظاهر شده است، ارجاع می‌دهد.

بر اساس پیغامی که در صفحه گوشی نمایش داده شده است، باید خودرو را متوقف کنید و ترمز پارک را بکشید. اکنون تنظیمات مربوط به اولین اتصال گوشی با سیستم تکمیل شده است.

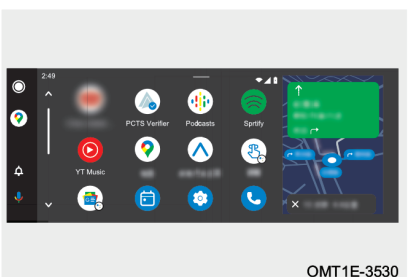

OMT1E-3530

مرحله ۵: بر روی آیکن برنامه “Android Auto” در صفحه برنامه‌های کاربردی مانیتور کلیک کنید تا صفحه کاربردی مربوطه باز شود.

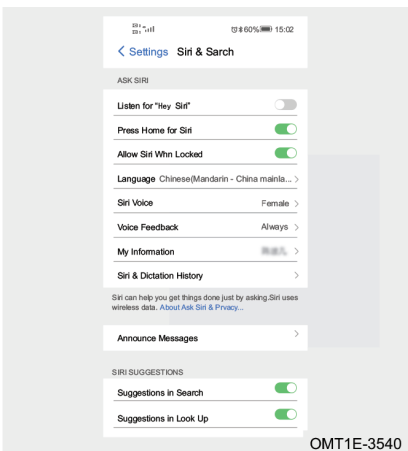

OMT1E-3540

Apple CarPlay (برای سیستم عامل iOS)

■ روش برقراری ارتباط

مرحله ۱: در صفحه تنظیمات Siri & search در موبایل، گزینه‌های Listen for “Hey Siri” و Press Home for Siri را فعال کنید.

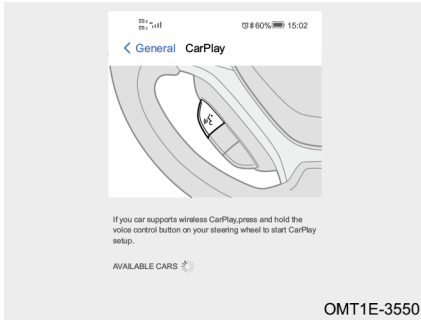

OMT1E-3550

مرحله ۲: در صفحه تنظیمات General در موبایل، گزینه CarPlay را فعال کنید.

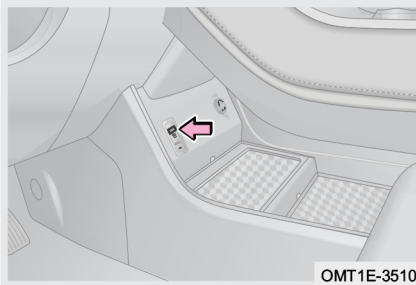

OMT1E-3510

مرحله ۳: موبایل را با استفاده از کابل رابط اصلی خودش به پورت USB سیستم وصل کنید.

مطالعه

فقط پورت USB با علامت "  " از عملکرد پخش تصویر از طریق Apple CarPlay پشتیبانی می‌کند.

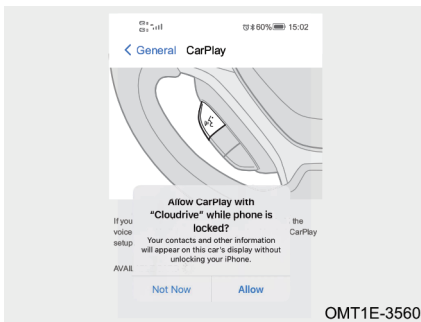

OMT1E-3560

مرحله ۴: در پیغام درخواست مجوز CarPlay گزینه Allow را انتخاب کنید.



Tiggo7 ProMax User Manual

دفترچه راهنمای خودروی Tiggo7 ProMax



مرحله ۵: به صفحه Apple CarPlay وارد شوید.

■ راه‌اندازی عملکرد تشخیص صدا

دکمه تشخیص صدا "☞" را یک بار فشار دهید تا پیام زیر نمایش داده شود:
"Please confirm your phone is connected and press the voice key"
اگر دکمه "☞" را فشار داده و نگه دارید، دستیار صوتی Siri فعال خواهد شد.

۳-۶ سیستم تهویه مطبوع
پنل کنترل تهویه مطبوع
پنل کنترل ردیف جلو (نوع A)

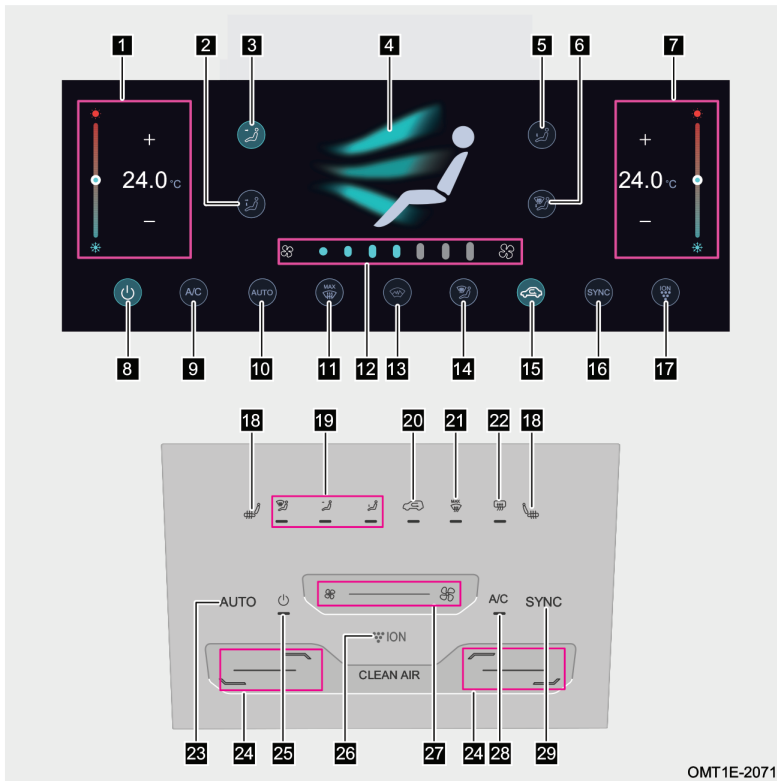

OMT1E-2071

- | | | |
|--|--|--|
| ۱ دکمه لمسی تنظیم دمای هوای سمت راننده | ۲ دکمه لمسی حالت دریچه‌های روبه‌رو/ زیر پا | ۳ دکمه لمسی حالت گرم کن شیشه جلو/ زیر پا |
| ۴ دکمه لمسی انتخاب حالت دریچه‌ها | ۵ دکمه لمسی حالت دریچه‌های زیر پا | ۶ دکمه لمسی حالت دریچه |



Tiggo7 ProMax User Manual

دفترچه راهنمای خودروی Tiggo7 ProMax

- | | | |
|--|--|---|
| ۹ دکمه لمسی A/C | ۸ دکمه لمسی روشن/خاموش کردن A/C | ۷ دکمه لمسی تنظیم دمای هوای سمت سرنشین جلو |
| ۱۲ دکمه لمسی تنظیم سرعت فن | ۱۱ دکمه لمسی دریچه بخارزدا و گرم کن شیشه جلو | ۱۰ دکمه لمسی حالت AUTO |
| ۱۵ دکمه لمسی حالت گردش هوای بیرونی/ داخلی | ۱۴ دکمه لمسی حالت گردش هوای بیرونی/ داخلی | ۱۳ دکمه لمسی حالت دریچه گرم کن شیشه جلو (در صورت تجهیز) |
| ۱۸ دکمه گرم کن صندلی راننده/ سرنشین جلو | ۱۷ دکمه لمسی سیستم تصفیه هوا | ۱۶ دکمه لمسی یک طرفه کردن حالت تهویه مطبوع |
| ۲۱ دکمه دریچه بخارزدا و گرم کن شیشه جلو | ۲۰ دکمه حالت گردش هوای بیرونی/ داخلی | ۱۹ دکمه انتخاب حالت دریچه‌ها |
| ۲۴ دکمه تنظیم دمای هوای سمت راننده/ سرنشین جلو | ۲۳ دکمه حالت AUTO | ۲۲ دکمه گرم کن شیشه عقب |
| ۲۷ دکمه تنظیم سرعت فن | ۲۶ دکمه سیستم تصفیه هوا | ۲۵ کلید A/C |
| | ۲۹ دکمه یک طرفه کردن حالت تهویه مطبوع | ۲۸ دکمه A/C |

پنل کنترل ردیف جلو (نوع B)

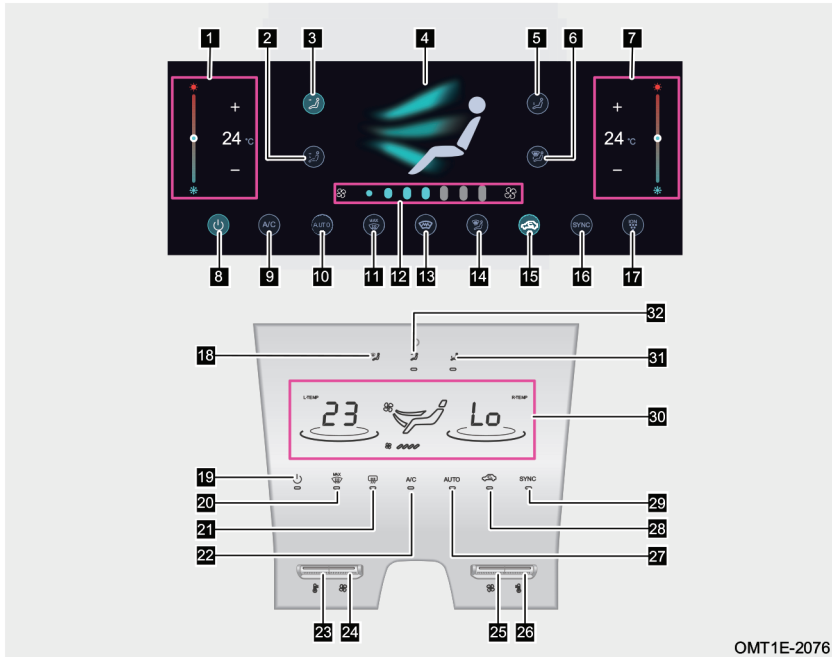

OMT1E-2076

- | | | |
|--|--|---|
| ۱ دکمه لمسی تنظیم دمای هوای سمت راننده | ۲ دکمه لمسی حالت دریچه‌های روبه‌رو/ زیر پا | ۳ دکمه لمسی حالت دریچه‌های روبه‌رو |
| ۴ دکمه لمسی انتخاب حالت دریچه‌ها | ۵ دکمه لمسی حالت دریچه‌های زیر پا | ۶ دکمه لمسی حالت دریچه بخاری شیشه جلو/ زیر پا |
| ۷ دکمه لمسی تنظیم دمای هوای سمت سرنشین جلو | ۸ دکمه لمسی روشن/ خاموش کردن A/C | ۹ دکمه لمسی A/C |
| ۱۰ دکمه لمسی حالت AUTO | ۱۱ دکمه لمسی دریچه بخارزدا و گرم‌کن شیشه جلو | ۱۲ دکمه لمسی تنظیم سرعت فن |



Tiggo7 ProMax User Manual

دفترچه راهنمای خودروی Tiggo7 ProMax

- | | | |
|--|--|---|
| ۱۵ دکمه لمسی حالت
گردش هوای بیرونی/ داخلی | ۱۴ دکمه لمسی حالت
دریچه گرم کن شیشه جلو | ۱۳ دکمه لمسی حالت
گرم کن شیشه جلو |
| ۱۸ دکمه حالت دریچه
گرم کن شیشه جلو | ۱۷ دکمه لمسی سیستم
تصفیه هوا | ۱۶ دکمه لمسی دو طرفه
کردن حالت تهویه مطبوع |
| ۲۱ دکمه گرم کن شیشه
عقب | ۲۰ دکمه دریچه بخارزدا و
گرم کن شیشه جلو | ۱۹ دکمه روشن/ خاموش
کردن A/C |
| ۲۴ دکمه تنظیم سرعت فن
سمت راننده | ۲۳ دکمه تنظیم دمای هوای
سمت راننده | ۲۲ دکمه A/C |
| ۲۷ دکمه حالت AUTO | ۲۶ دکمه تنظیم دمای هوای
سمت سرنشین جلو | ۲۵ دکمه تنظیم سرعت فن |
| ۳۰ نشانگر وضعیت سیستم
تهویه مطبوع | ۲۹ دکمه دو طرفه کردن
حالت تهویه مطبوع | ۲۸ دکمه حالت گردش هوای
بیرونی/ داخلی |
| | ۳۲ دکمه حالت دریچه‌های
روبه‌رو | ۳۱ دکمه حالت دریچه‌های
زیر پا |

نکته: عملکرد دکمه‌های پنل کنترل بسته به سطح آپشن‌های خودرو می‌تواند متفاوت باشد. لطفاً بر اساس سیستم نصب شده بر روی خودروی خود اقدام کنید.

پنل کنترل ردیف جلو (نوع C)

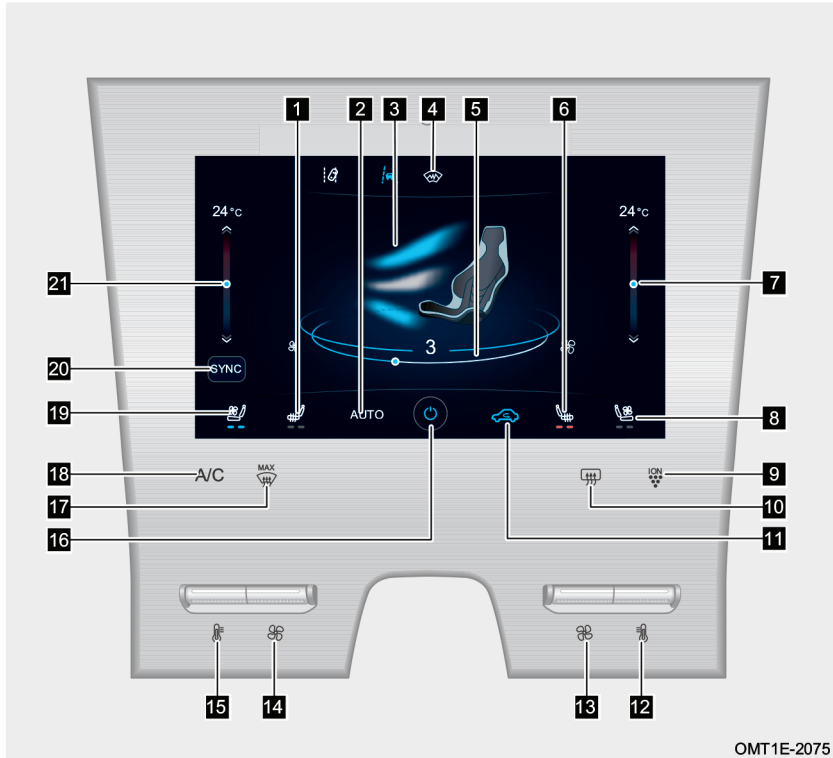

OMT1E-2075

۳ دکمه لمسی تنظیم حالت دریاچهها

۲ دکمه لمسی حالت AUTO

۱ دکمه لمسی گرم کن صندلی راننده

۶ دکمه لمسی گرم کن صندلی سرنشین جلو

۵ دکمه لمسی تنظیم سرعت فن

۴ دکمه لمسی گرم کن شیشه جلو

۹ دکمه سیستم تصفیه هوا

۸ دکمه لمسی سردکن (تهویه) صندلی سرنشین جلو

۷ دکمه لمسی تنظیم دمای هوای سمت سرنشین جلو



Tiggo7 ProMax User Manual

دفترچه راهنمای خودروی Tiggo7 ProMax

- | | | |
|---|---|---|
| ۱۰ دکمه گرم کن شیشه عقب | ۱۱ دکمه لمسی حالت گردش هوای بیرونی/ داخلی | ۱۲ دکمه تنظیم دمای هوای سمت سرنشین جلو |
| ۱۳ دکمه تنظیم سرعت فن | ۱۴ دکمه تنظیم سرعت فن هوای سمت راننده | ۱۵ دکمه تنظیم دمای A/C |
| ۱۶ دکمه لمسی روشن/ خاموش کردن A/C | ۱۷ دکمه دریچه بخارزدا و گرم کن شیشه جلو | ۱۸ دکمه A/C |
| ۱۹ دکمه لمسی سردکن (تهویه) صندلی راننده | ۲۰ دکمه لمسی دوطرفه کردن حالت تهویه مطبوع | ۲۱ دکمه لمسی تنظیم دمای هوای سمت راننده |

نکته: عملکرد دکمه‌های پنل کنترل بسته به سطح آپشن‌های خودرو می‌تواند متفاوت باشد. لطفاً بر اساس سیستم نصب شده بر روی خودروی خود اقدام کنید.

تنظیم دما

دمای هوای خروجی از دریچه‌ها را می‌توان از طریق دکمه تنظیم دما بر روی پنل کنترل تهویه مطبوع جلو یا از طریق کشیدن دکمه لمسی بر روی مانیتور تنظیم کرد.

تنظیم سرعت فن

حجم هوای خروجی از دریچه‌ها را می‌توان با استفاده از دکمه تنظیم سرعت فن بر روی پنل کنترل تهویه مطبوع و یا از طریق کشیدن دکمه لمسی بر روی مانیتور تنظیم کرد.

دکمه **یک طرفه کردن** حالت تهویه مطبوع

یک طرفه یا **دو طرفه** کردن حال تهویه مطبوع را می‌توان با فشار دادن دکمه مربوطه بر روی پنل کنترل تهویه مطبوع یا کلیک کردن دکمه لمسی روی مانیتور انجام داد.

حالت یک طرفه: روشن بودن چراغ نشانگر کلید یک طرفه کردن تهویه مطبوع، بیانگر این است که سیستم در حالت یک‌طرفه قرار دارد. در این حالت دمای هوای سمت راننده و سمت سرنشین جلو به طور همزمان تنظیم می‌شوند و نمی‌توانند به طور مستقل تنظیم شوند.



حالت دو طرفه: خاموش بودن چراغ نشانگر کلید یک طرفه کردن تهویه مطبوع، بیانگر این است که سیستم در **حالت دو طرفه** قرار دارد. در این حالت دمای هوای سمت راننده و سمت سرنشین جلو به طور مستقل از هم قابل تنظیم هستند.

دکمه گردش هوای بیرونی / داخلی

برای تغییر حالت سیستم بین دو نوع گردش هوا، دکمه گردش هوای بیرونی / داخلی بر روی پنل کنترل تهویه مطبوع را فشار دهید و یا دکمه لمسی مربوطه بر روی مانیتور را کلیک کنید. ■ از حالت گردش هوای داخلی در شرایط زیر استفاده کنید:

۱. در محیط‌های دارای گرد و غبار
۲. برای خنک شدن سریع‌تر هوای داخل کابین
۳. برای جلوگیری از ورود بوی نامطبوع به داخل کابین
۴. برای جلوگیری از ورود دود آگروز به داخل کابین

دکمه حالت AUTO

حالت AUTO سیستم تهویه مطبوع از طریق فشار دادن دکمه AUTO در پنل کنترل تهویه مطبوع و یا کلیک کردن بر روی دکمه لمسی مربوطه در مانیتور قابل انتخاب است. در حالت AUTO زمانی که سیستم کنترل کیفیت هوا (AQS) تشخیص می‌دهد که کیفیت هوای بیرون پایین است، درجه گردش هوای داخلی را به طور خودکار باز می‌کند. زمانی که کیفیت هوا به سطح مناسب باز گردد، درجه گردش هوای داخلی به طور خودکار بسته می‌شود. سیستم کنترل کیفیت هوا (AQS) برای تشخیص گازهای بدبو طراحی نشده است. هنگامی که دمای هوای محیط کم‌تر از ۲ درجه سانتی‌گراد می‌باشد، سیستم کنترل کیفیت هوا (AQS) برای جلوگیری از مه‌گرفتگی شیشه‌ها فعال نمی‌شود. در حالت اتوماتیک با کلیک کردن بر روی دکمه لمسی AUTO در مانیتور، سیستم از حالت اتوماتیک خارج نمی‌شود. در حالت اتوماتیک اگر حالت گردش هوای بیرونی / داخلی تغییر داده شود، حالت گردش هوا



از وضعیت اتوماتیک خارج می‌شود، ولی سایر عملکردها در وضعیت اتوماتیک باقی می‌مانند. در حالت اتوماتیک اگر دکمه A/C، دکمه تنظیم حالت دریاچه‌ها، دکمه تنظیم سرعت فن مورد استفاده قرار گیرد یا دما بر روی LOW/HI تنظیم شود، عملکرد مربوط به همان دکمه از وضعیت اتوماتیک خارج می‌شود، ولی سایر عملکردها در وضعیت اتوماتیک باقی می‌مانند.

دکمه روشن / خاموش کردن تهویه مطبوع

سیستم تهویه مطبوع را می‌توان با فشار دادن بر روی دکمه روشن / خاموش کردن در پنل کنترل تهویه مطبوع و یا با کلیک کردن بر روی دکمه لمسی مربوطه در مانیتور خاموش کرد.

دکمه A/C

استفاده از عملکرد سرمایش سیستم تهویه مطبوع از طریق فشار دادن دکمه A/C بر روی پنل کنترل تهویه مطبوع و یا کلیک کردن بر روی دکمه لمسی A/C در مانیتور مقدور می‌باشد.

دکمه تنظیم حالت دریاچه‌ها

انتخاب حالت دریاچه‌ها از طریق فشار دادن دکمه‌های تنظیم حالت دریاچه‌ها بر روی پنل کنترل تهویه مطبوع و یا کلیک کردن بر روی دکمه‌های مربوطه در مانیتور قابل انجام می‌باشد (حالت دریاچه‌های بخاری و حالت دریاچه‌های روبه‌رو می‌توانند با حالت دریاچه‌های زیر پا به صورت ترکیبی و همزمان مورد استفاده قرار گیرند ولی حالت دریاچه‌های روبه‌رو با حالت دریاچه‌های بخارزدا نمی‌توانند به صورت ترکیبی مورد استفاده قرار گیرند).

"**☀**" حالت دریاچه‌های گرم‌کن: در این حالت هوا از دریاچه بخاری شیشه‌ها خارج می‌شود.

"**☁**" حالت دریاچه‌های روبه‌رو: در این حالت هوا از دریاچه‌های وسط و طرفین داشبورد خارج می‌شود.

"**☁**" حالت دریاچه‌های زیر پا: در این حالت هوا از دریاچه‌های زیر داشبورد خارج می‌شود.

مطالعه

اگر در حین رانندگی شیشه‌های خودرو دچار بخارگرفتگی شوند، استفاده از حالت گرم‌کن توصیه می‌شود. برای اطلاع از جزئیات بیش‌تر به بخش دکمه دریاچه بخارزدا و گرم‌کن شیشه در ادامه همین فصل مراجعه کنید.



دکمه تصفیه هوا (در صورت تجهیز)

با فشار دادن دکمه سیستم تصفیه هوا بر روی پنل کنترل تهویه مطبوع، عملکرد تصفیه هوا فعال می‌شود. کلیک کردن بر روی دکمه لمسی سیستم تصفیه هوا در مانیتور فقط باعث باز شدن صفحه نمایش وضعیت سیستم در مانیتور می‌شود و جهت روشن و خاموش کردن سیستم تصفیه هوا نمی‌تواند مورد استفاده قرار گیرد.

نکته: پس از روشن شدن عملکرد تصفیه هوا اگر فن تهویه مطبوع خاموش شود یا اگر دمای هوا روی حداقل یا حداکثر دما تنظیم شود یا اگر دکمه گردش هوای بیرونی / داخلی فعال شود و یا اگر دریچه گرم‌کن و بخارزدای شیشه جلو فعال شود، عملکرد تصفیه هوا خاموش می‌شود.

مطالعه

- اثربخشی عملکرد تصفیه هوای سیستم تهویه مطبوع در فصل زمستان به علت پایین بودن دمای هوا خیلی ملموس نخواهد بود.
- در زمان فعال بودن عملکرد تصفیه هوا، حالت گردش هوای داخلی / بیرونی جابه‌جا می‌شود و ممکن است سرعت فن و حالت دریچه‌ها هم تغییر یابد.
- در صورت استفاده از عملکرد تصفیه هوا به منظور جلوگیری از بخار گرفتن شیشه‌ها، عکس‌العمل سیستم تهویه مطبوع اتوماتیک در فصل‌های بهار، تابستان، پاییز و زمستان متفاوت خواهد بود، ولی عمل تصفیه هوا به هر ترتیب صورت خواهد پذیرفت.
- در شرایط زیر عملکرد تصفیه هوای تهویه مطبوع کار نمی‌کند و کلید مربوطه‌اش هم غیرفعال می‌شود:
 - اگر شرایط دمایی لازم برقرار نباشد، عملکرد تصفیه هوا قادر به روشن شدن نخواهد بود.
 - زمانی که حالت دریچه‌های گرم‌کن و بخارزدای شیشه جلو در حال کار است، عملکرد تصفیه هوای تهویه مطبوع نمی‌تواند روشن شود.
 - تا ۲۰ ثانیه پس از روشن شدن برف پاک‌کن (دور تند یا دور کند برف پاک‌کن) عملکرد تصفیه هوای تهویه مطبوع نمی‌تواند روشن شود.



دکمه دریچه گرم کن و بخارزدای شیشه جلو

عملکرد گرم کن و بخارزدایی از شیشه جلوی خودرو را می توان از طریق فشار دادن دکمه دریچه گرم کن و بخارزدای شیشه جلو بر روی پنل کنترل تهویه مطبوع و یا کلیک کردن بر روی دکمه لمسی مربوطه در مانیتور قابل استفاده می باشد.

هنگام اجرای این عملکرد، قسمت اعظم هوای خروجی از دریچه ها به سمت شیشه جلو دمیده می شود و قسمت کوچکی از هوای خروجی هم به سمت شیشه درب های جانبی می رود. به شرط آن که کلید تنظیم سرعت فن خاموش نباشد، همزمان با روشن شدن دکمه دریچه گرم کن و بخارزدای شیشه جلو در پنل کنترل تهویه مطبوع، حالت گردش هوای بیرونی فعال شده و کمپرسور کولر نیز به طور خودکار روشن می شود.

■ برای بهتر شدن اثر گرم کن و بخارزدایی از شیشه اقدامات زیر را انجام دهید:

- گام ۱: قبل از رانندگی اطمینان حاصل کنید که سطح داخلی شیشه جلو تمیز و خشک است. اگر گرد و غبار یا قطرات آب بر روی شیشه مشاهده می شود، باید آن را پاک کنید.
- گام ۲: سرعت فن را بر روی حداکثر سرعت تنظیم کنید.
- گام ۳: دما را بر روی مناسب ترین میزان برای خودتان تنظیم کنید.
- گام ۴: حالت دریچه را بر روی حالت گرم کن و یا دریچه گرم کن/ دریچه زیر پا را انتخاب کنید.

مطالعه 

- اگر کولر خنک نکند، عملکرد بخارزدایی تحت تاثیر قرار خواهد گرفت. در اسرع وقت جهت بازدید و تعمیر به نمایندگی مجاز مدیران خودرو مراجعه کنید.
- هنگام انجام بخارزدایی در شرایط هوای مرطوب (مانند هوای بارانی و برفی) کولر را روشن کنید. در صورت خاموش بودن کولر عملکرد بخارزدایی تحت تاثیر قرار خواهد گرفت.
- هنگام انجام بخارزدایی در شرایط هوای مرطوب (مانند هوای بارانی و برفی) حالت گردش هوای بیرونی را انتخاب کنید. در صورت انتخاب گردش هوای داخلی، بخار شیشه از بین نمی‌رود.
- پس از از بین رفتن تمامی و بخارهای شیشه، جهت مطبوع شدن هوای داخل کابین، دریچه‌ها و سرعت فن مورد نظر خود را تنظیم کنید.
- هنگام انجام بخارزدایی در زمستان حالت گردش هوای بیرونی را انتخاب کنید و دمای هوا را بر روی هوای کمی گرم تنظیم کنید و دریچه‌های سمت چپ و راست داشبورد را رو به سمت شیشه درب‌ها تنظیم کنید. اگر دمای هوای بیرون بالاتر از 0°C است، بخارزدایی به کمک کولر لازم خواهد شد.

احتیاط 

- برای ایمنی رانندگی، از عملکرد بخارزدایی به درستی استفاده کنید.
- در فصل زمستان از حالت گردش هوای داخلی به مدت طولانی استفاده نکنید، زیرا باعث بخارگرفتگی سریع شیشه‌ها می‌شود.
- دید ضعیف احتمال تصادفات رانندگی و صدمات را افزایش می‌دهد. بنابراین، برای ایمنی رانندگی بسیار مهم است که از دید خوب در حین رانندگی اطمینان حاصل شود.

دکمه گرم‌کن شیشه عقب

پس از روشن شدن خودرو، گرم‌کن شیشه عقب/ آینه‌های بیرونی را می‌توانید با فشار دادن دکمه گرم‌کن شیشه عقب در پنل کنترل تهویه مطبوع روشن کنید.



احتیاط

- مراقب باشید تا هنگام تمیز کردن شیشه عقب و آینه‌های بیرونی، المنت‌های گرم‌کن دچار خرابی و خراشیدگی نشوند.
- در صورت ضعیف بودن باتری، از روشن شدن گرم‌کن شیشه عقب و آینه‌های بیرونی ممانعت خواهد شد تا موتور بتواند به راحتی استارت بخورد.
- پس از پاک شدن بخارگرفتگی و یخ از روی سطح شیشه عقب و آینه‌های بیرونی، از خاموش شدن گرم‌کن شیشه عقب اطمینان حاصل کنید.

هشدار

برای جلوگیری از سوختگی، از لمس کردن شیشه عقب و آینه‌های بیرونی هنگام روشن بودن گرم‌کن یا بلافاصله پس از خاموش شدن آن خودداری کنید.

تهویه صندلی جلو (در صورت تجهیز)

پس از روشن کردن خودرو با اولین فشار بر روی دکمه " " یا " "، تهویه صندلی راننده یا سرنشین جلو با سطح تهویه ۲ یعنی تهویه بیش‌تر روشن خواهد شد (دو عدد چراغ نشانگر روشن می‌شود). با فشار مجدد بر روی دکمه، تهویه در سطح ۱ یعنی تهویه کم‌تر انجام خواهد شد (یک عدد چراغ نشانگر روشن می‌شود). اگر دکمه را برای بار سوم فشار دهید، سردکن صندلی خاموش خواهد شد.

مطالعه

گرم‌کن صندلی جلو و تهویه صندلی جلو را نمی‌توان به طور همزمان روشن کرد.

عملکرد گرم کن شیشه جلو (در صورت تجهیز)

برای روشن/خاموش کردن عملکرد گرم کن شیشه جلو، بر روی دکمه لمسی مربوطه کلیک کنید. از روشن نگه داشتن گرم کن شیشه جلو به مدت طولانی خودداری کنید.

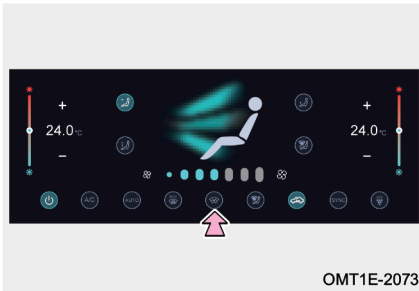

OMT1E-2073

تنظیمات سیستم تهویه مطبوع (در صورت تجهیز)

عملکرد بخارزدایی اتوماتیک

در صورتی که شیشه جلو در معرض خطر بخارگرفتگی باشد، سیستم تهویه مطبوع به طور خودکار بخار را از روی شیشه جلو حذف می کند تا ایمنی رانندگی را تضمین کند.

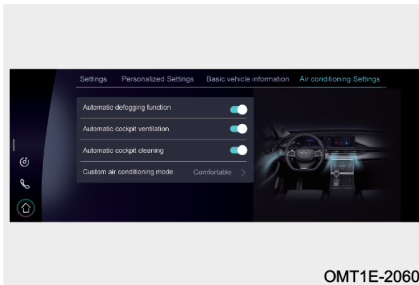

OMT1E-2060

مطالعه

پس از فعال کردن گزینه مربوط به عملکرد بخارزدایی اتوماتیک در منوی تنظیمات، سیستم تهویه مطبوع در صورت فراهم بودن شرایط لازم، گاهی اوقات به طور خودکار روشن می شود که امری عادی است.



عملکرد تهویه اتوماتیک داخل کابین

عملکرد تهویه اتوماتیک هوای داخل کابین می‌تواند جهت خنک کردن دمای داخل خودرو قبل از سوار شدن مورد استفاده قرار گیرد تا زمانی که بوهای ناشی از دمای بالای تزیینات داخلی از بین برود.

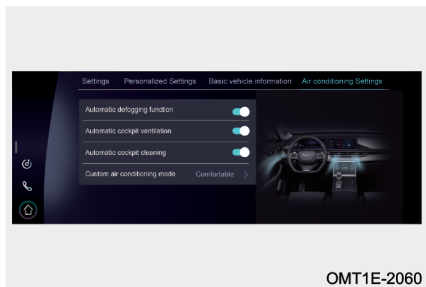

اگر دمای هوای بیرون بالاتر از 20°C باشد و سیستم تشخیص دهد که ولتاژ باتری در حد مورد نیاز است، با خارج شدن خودرو از وضعیت دزدگیر، فن تهویه مطبوع قبل از سوار شدن روشن می‌شود (به مدت ۳۰ ثانیه).

اگر زمان روشن ماندن فن از ۳۰ ثانیه فراتر رود یا یکی از درب‌های خودرو باز شود و یا اگر خودرو قفل شود، فن تهویه مطبوع متوقف می‌شود.

مطالعه

قبل از روشن شدن خودرو، فن تهویه مطبوع حداکثر ۲ بار می‌تواند به کار بیفتد.

عملکرد پاکسازی اتوماتیک سیستم تهویه مطبوع

عملکرد پاکسازی اتوماتیک می‌تواند به منظور خشک کردن یونیت تهویه مطبوع استفاده شود تا اجزای سیستم تهویه مطبوع خشک شده و از انباشت باکتری‌ها و سایر آلودگی‌ها در حجم زیاد جلوگیری شود.

اگر قبل از خاموش کردن خودرو، تهویه مطبوع روشن باشد و ولتاژ باتری در حد مورد نیاز باشد، پس از سپری شدن ۵ دقیقه از قفل شدن

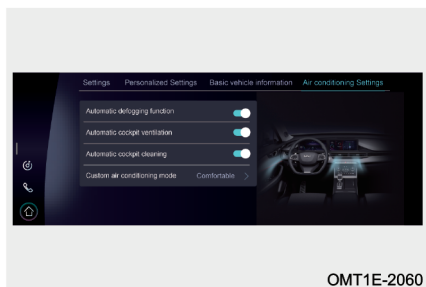

خودرو، فن تهویه مطبوع به مدت یک دقیقه به کار افتاده و سپس خاموش می‌شود.

سفارشی کردن حالت تهویه مطبوع

اثر بخشی سیستم تهویه مطبوع را می‌توان از طریق این گزینه در سه energy saving/ comfort/strong تنظیم کرد. پس از تغییر دادن حالت‌ها، تهویه مطبوع با دماهای متفاوت کار خواهد کرد.

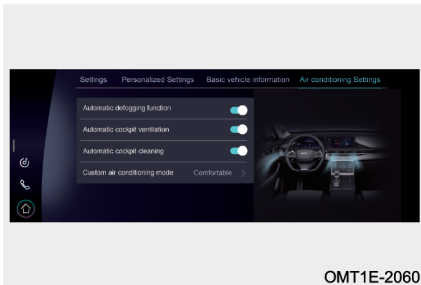

OMT1E-2060

حالت Energy saving: هنگامی که سیستم در وضعیت AUTO کار می‌کند، اثر سرمایش یا گرمایش سیستم تهویه مطبوع ملایم‌تر از حالت Comfort بوده و سرعت فن کم است. حالت Comfort: هنگامی که سیستم در وضعیت AUTO کار می‌کند، سیستم تهویه مطبوع دمای داخل و سرعت فن را به طور خودکار و با توجه به دمای تنظیم شده توسط کاربر کنترل می‌کند.

حالت Strong: هنگامی که سیستم در وضعیت AUTO کار می‌کند، اثر سرمایش یا گرمایش سیستم تهویه مطبوع بیش‌تر از حالت Comfort بوده و سرعت فن زیاد است.

مطالعه

گزینه‌های منوی تنظیمات بسته به سطح آپشن‌های خودرو می‌تواند متفاوت باشد. لطفاً بر اساس سیستم نصب شده بر روی خودروی خود اقدام کنید.



عملکرد سردکن جعبه کنسول وسط (در صورت تجهیز)

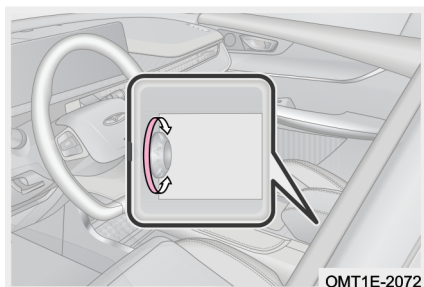

اقلامی که نیاز به خنک شدن دارند (مانند بطری نوشیدنی‌ها) را در داخل جعبه کنسول وسط قرار دهید، حالت دریچه‌های روبه‌رو یا حالت دریچه‌های روبه‌رو/زیر پا را انتخاب کنید و کولر را روشن کنید. کلید واقع در داخل جعبه کنسول وسط را در خلاف جهت ساعتگرد بچرخانید تا وسایل داخل جعبه کنسول وسط خنک شوند.

هشدار

- اگر سایز وسایل قرار داده شده در جعبه کنسول وسط خیلی بزرگ باشد، ممکن است درب جعبه کنسول وسط قادر به بسته شدن نباشد. باز ماندن درب جعبه کنسول وسط در حین رانندگی می‌تواند باعث ایجاد مزاحمت در برابر حرکت بازوی راننده شود.

نحوه استفاده از بخاری

هنگامی که موتور روشن است:

دمای سیستم تهویه مطبوع را از طریق دکمه تنظیم دما در پنل کنترل تهویه مطبوع یا با کلیک کردن و کشیدن دکمه لمسی تنظیم دما در مانیتور تنظیم کنید. برای تنظیم کردن سرعت فن، دکمه تنظیم سرعت فن بر روی پنل کنترل تهویه مطبوع را فشار دهید و یا این که دکمه لمسی تنظیم سرعت فن در مانیتور را کلیک کرده و بکشید. پیشنهاد می‌شود حالت دریچه‌های زیر پا را انتخاب کرده و کولر را خاموش کنید (کمپرسور کولر خاموش شود).



نحوه استفاده از کولر

هنگامی که موتور روشن است:

با فشار دادن دکمه AUTO در پنل کنترل تهویه مطبوع و یا با کلیک کردن بر روی دکمه لمسی AUTO در مانیتور، دما به طور خودکار تنظیم می‌شود و حالت دریچه‌ها، سرعت فن و وضعیت دریچه گردش هوای بیرونی/ داخلی به طور اتوماتیک کنترل شده و سیستم کولر نیز به طور خودکار روشن می‌شود.

برای ایجاد شرایط بهتر برای خودتان و بهبود اثربخشی خنک‌کنندگی سیستم تهویه مطبوع، بر روی دکمه AUTO در پنل کنترل تهویه مطبوع فشار داده و یا دکمه لمسی AUTO در مانیتور را کلیک کنید و دمای سیستم را بر روی 22°C تنظیم کنید.

در حالت اتوماتیک اگر دکمه A/C، دکمه تنظیم حالت دریچه‌ها، دکمه تنظیم سرعت فن مورد استفاده قرار گیرد یا دما بر روی کم‌ترین یا بیش‌ترین دما تنظیم شود، عملکرد مربوط به همان دکمه از وضعیت اتوماتیک خارج می‌شود، ولی سایر عملکردها در وضعیت اتوماتیک باقی می‌مانند.

■ برای سرمایش بهتر سیستم تهویه مطبوع، فیلتر هوای کابین را همواره تمیز و بدون هر گونه گرفتگی و انسداد نگهداری کنید و اقدامات زیر را انجام دهید:

۱. سرعت فن را بر روی حداکثر سرعت تنظیم کنید.
۲. دما را بر روی خنک‌ترین دما تنظیم کنید.
۳. حالت گردش هوای سیستم را بر روی حالت گردش هوای داخلی قرار دهید.
۴. حالت دریچه‌های روبه‌رو را انتخاب کنید.
۵. کولر را روشن کنید: کلید کولر را فشار دهید (کمپرسور کولر فعال شده و چراغ نشانگر دکمه A/C روشن شود).



مطالعه

- آلودگی سطح کندانسور و انسداد آن می‌تواند باعث کاهش سرمایش کولر شود. لذا همواره سطح کندانسور را تمیز نگه دارید.
- اگر در هوای گرم و مرطوب، هوای داخل کابین خیلی سریع خنک شود، ممکن است در هوای خروجی از دریچه‌ها بخار مشاهده شود که یک پدیده فیزیکی طبیعی و عادی می‌باشد.
- در هوای سرد (مثلا در زمستان) با وجود روشن بودن چراغ زمینه دکمه A/C، ممکن است هنوز کمپرسور کولر روشن نشود.
- پس از استفاده از کولر مشاهده شدن چکه کردن آب از لوله تخلیه تهویه مطبوع و تجمع آب در زیر خودرو مساله‌ای عادی و طبیعی است.
- مقدار گاز کولر با گذشت زمان کاهش می‌یابد. لذا در صورتی که احساس می‌کنید میزان سرمایش کولر خودرو کم شده است، جهت بازدید و تعمیر به نمایندگی مجاز مدیران خودرو مراجعه کنید.
- توصیه می‌شود در کلیه ماههای سال، سیستم کولر را حداقل به مدت ۵ دقیقه روشن کنید و همزمان شیشه‌ها را باز کنید، تا از آسیب دیدن سیستم به علت عدم روغن کاری کمپرسور کولر جلوگیری شود. همچنین از تولید بوی نامطبوع در اواپراتور ناشی از تجمع جرم و رطوبت پیش‌گیری می‌شود.
- اگر با کولر روشن به مدت طولانی در سربالایی حرکت کنید و یا در ترافیک سنگین در حال رانندگی باشید، احتمالاً موتور داغ خواهد کرد. بنابراین چراغ هشدار دمای آب موتور را زیر نظر داشته باشید و در صورت داغ شدن موتور، کولر را خاموش کنید.
- پس از آن که دمای هوای داخل کابین به پایین‌ترین سطح رسید، جهت جلوگیری از وارد آمدن بار اضافی به موتور و افزایش مصرف سوخت، کمپرسور کولر به طور خودکار خاموش می‌شود. بنابراین اگر در فصل بهار و پاییز که دمای هوا نسبتاً خنک می‌باشد از کولر استفاده کنید، ممکن است کمپرسور کولر به دفعات روشن و خاموش شود که این مساله عادی است.
- در شتاب‌گیری‌های ناگهانی، سبقت‌گیری یا رانندگی در سربالایی‌ها، موتور خودرو دچار افت قدرت می‌شود. در چنین شرایطی اگر از کولر استفاده کنید، کمپرسور کولر به منظور جبران افت قدرت به طور خودکار خاموش می‌شود. اگر به طور خودکار خاموش نشد و شما احساس افت قدرت در خودرو کردید، توصیه می‌شود کولر را خاموش کنید.



هشدار !

- به منظور افزایش عمر مفید سیستم تهویه مطبوع، در صورتی که با دور موتور پایین رانندگی می‌کنید از کولر برای مدت طولانی استفاده نکنید.
- تعمیر خودسرانه سیستم کولر ممنوع است، زیرا گاز کولر موجود در سیستم، تحت فشار زیاد قرار دارد که برای سلامتی انسان مضر است. لازم است که برای بازدید و تعمیر به نمایندگی مجاز مدیران خودرو مراجعه کنید.
- خرید و تعویض گاز کولر و روغن کمپرسور کولر را توسط نمایندگی مجاز مدیران خودرو انجام دهید، در غیر این صورت خسارت‌های وارده به سیستم تهویه مطبوع خودرو تحت پوشش گارانتی نخواهد بود.
- در فصل تابستان، در صورت پارک کردن خودرو در مقابل نور آفتاب، دمای هوای داخل اتاق به سرعت افزایش می‌یابد که می‌تواند باعث بدحالی و یا مرگ افراد مخصوصاً اطفال و یا حیوانات خانگی حتی در یک زمان کوتاه شود.

تنظیم جهت باد دریچه‌ها

دریچه‌های وسط داشبورد

اهرم تنظیم دریچه‌های وسط داشبورد را به سمت بالا، پایین، چپ و راست حرکت دهید تا مسیر خروج هوا را به دلخواه خود تنظیم کنید.

دریچه‌های کناری داشبورد

اهرم تنظیم دریچه‌های کناری را به سمت بالا، پایین، چپ و راست حرکت دهید تا مسیر خروج هوا را به دلخواه خود تنظیم کنید.

دریچه‌های پشت کنسول وسط

اهرم تنظیم دریچه‌های کنسول وسط را به سمت بالا، پایین، چپ و راست حرکت دهید تا مسیر خروج هوا را به دلخواه خود تنظیم کنید.

۳-۷ شارژر وایرلس

نحوه استفاده از شارژر وایرلس (در صورت تجهیز)

شارژر وایرلس از فن آوری شارژ القایی الکترومغناطیسی استفاده می کند. این شارژر با ایجاد حس راحتی، تنوع، تازگی و ایمنی، تجربه یک رانندگی بهتر را مهیا می سازد.

روش استفاده

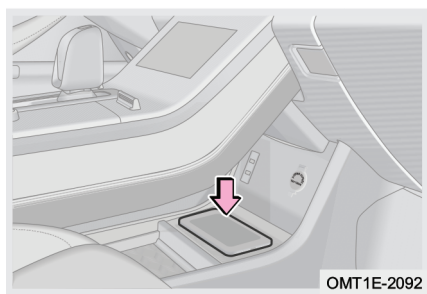

زمانی که دکمه استارت خودرو در وضعیت ON قرار دارد، شارژر وایرلس پس از قرار داده شدن گوشی موبایل بر روی پد حسگر شارژر شروع به کار خواهد کرد. در این زمان نشانگر "!" در مانیتور به نمایش گذاشته می شود و پس از تکمیل شدن شارژ موبایل، نشانگر "!" در مانیتور نمایش داده خواهد شد.

■ در شرایط زیر احتمال دارد شارژر وایرلس نتواند به درستی کار کند:

۱. اگر سمت پشتی موبایل بیش تر از ۸ میلی متر از پد حسگر شارژر فاصله داشته باشد، موبایل شارژ نخواهد شد.
۲. اگر به پشت موبایل فلز ضخیم (مانند سکه یا صفحه محافظ فلزی) چسبیده باشد، موبایل قادر به شارژ شدن نبوده و نشانگر "!" در مانیتور نمایش داده خواهد شد.
۳. اگر دمای پد حسگر شارژر به علت قرار گرفتن در معرض تابش نور آفتاب به بالاتر از 65°C برسد، ماژول کنترل شارژر وایرلس برنامه محافظت از خود را فعال می کند و باعث می شود تا موبایل قادر به شارژ شدن نباشد.

مطالعه

- عملکرد شارژر وایرلس از طریق تنظیمات سیستم صوتی و تصویری قابل تنظیم می‌باشد (برای اطلاع از جزئیات بیش‌تر به بخش «سیستم صوتی و تصویری» مراجعه کنید).
- شارژر وایرلس فقط از موبایل‌هایی که دارای قابلیت شارژ وایرلس هستند، پشتیبانی می‌کند.
- موبایل خود را در مرکز چارچوب تعیین شده بر روی پد حسگر شارژر قرار دهید. در غیر این صورت در زمان شتاب‌گیری، ترمزگیری و یا پیچیدن ناگهانی در حین رانندگی موبایل از جای خود تکان می‌خورد که می‌تواند بر رانندمان شارژر و تداوم شارژ شدن تاثیر منفی بگذارد.

احتیاط

- در طول استفاده عادی از خودرو و در زمان شناسایی ریموت کنترل توسط خودرو ممکن است در عملکرد شارژر یک اختلال موقتی رخ دهد.
- اگر گوشی موبایل شما از قابلیت شارژر وایرلس پشتیبانی نمی‌کند، توصیه می‌شود از گیرنده‌های جانبی شارژر وایرلس بر روی گوشی خود استفاده نکنید. از آن جایی که کیفیت گیرنده‌های موجود در بازار مناسب نیست، در صورت استفاده مکرر از گیرنده‌های مختلف، شارژر وایرلس خودرو به راحتی دچار ایراد می‌شود (ایرادهایی از قبیل خرابی عملکرد، ضعیف شدن برقراری ارتباط با گوشی، اشتباه کردن شارژر در شناسایی اجسام فلزی و ...).

یادآوری جا ماندن موبایل در شارژر

زمانی که دکمه استارت موتور خاموش می‌شود، اگر موبایل بر روی پد حسگر شارژر وایرلس جا مانده باشد، به محض باز شدن درب راننده، بوق خطاری به مدت ۲۰ ثانیه به صدا در خواهد آمد. اگر در مدت ۲۰ ثانیه موبایل از روی شارژر برداشته شود، بوق خطار متوقف خواهد شد. نکته: خطار یادآوری جا ماندن موبایل در شارژر، پس از فعال شدن عملکرد شارژر وایرلس از طریق تنظیمات سیستم صوتی و تصویری می‌تواند فعال شود.



۸-۳ محفظه‌های نگهداری اشیا

معرفی محفظه‌ها

جاعینکی

جاعینکی در کنار مجموعه چراغ سقفی جلویی قرار گرفته و برای نگهداری عینک و سایر اقلام کوچک می‌تواند مورد استفاده قرار گیرد.

محفظه‌های روی درب

بر روی درب‌های جلو و عقب خودرو، محفظه‌هایی تعبیه شده است که جهت نگهداری اشیایی از قبیل نقشه، بطری و سایر اقلام مشابه می‌توانند مورد استفاده واقع شوند.

جعبه داشبورد

از جعبه داشبورد برای نگهداری دفترچه راهنما، نقشه و سایر اقلام مشابه استفاده می‌شود.

⚠ هشدار

قبل از شروع رانندگی از بسته بودن درب جعبه داشبورد اطمینان حاصل کنید. در غیر این صورت ممکن است در زمان ترمزهای شدید یا پیچیدن ناگهانی درب جعبه داشبورد و یا اشیای داخل جعبه با سرنشین جلو برخورد کرده و منجر به مصدومیت‌های جدی و یا حتی مرگ شود.

جعبه کنسول وسط

از جعبه کنسول وسط برای نگهداری دفترچه راهنما، نقشه و سایر اقلام مشابه استفاده می‌شود.

⚠ هشدار

- نشستن افراد و کودکان بر روی جعبه کنسول وسط ممنوع است.
- در طول زمان رانندگی، درب جعبه کنسول وسط باید همواره بسته بماند. باز شدن درب جعبه کنسول وسط در حین رانندگی می‌تواند باعث ایجاد مزاحمت در برابر حرکت بازوی راننده شود.

کیف پشت صندلی

در پشت هر دو صندلی جلو کیف‌هایی جهت قرار دادن پوشه، دفترچه و ... در نظر گرفته شده است.

محفظه بار

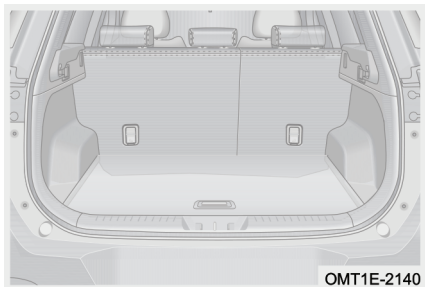

در صورت عدم استفاده سرنشینان از **محفظه بار**، می‌توانید فضای نگهداری بار در **صندوق عقب** را با خواباندن پشتی صندلی عقب افزایش دهید. (برای اطلاع از جزئیات بیشتر به قسمت «صندلی‌های خودرو» در فصل ۲ مراجعه کنید).

■ در زمان قرار دادن بار در **صندوق عقب**، اقدامات احتیاطی زیر را رعایت کنید:

۱. بارها را طوری در خودرو جای دهید که موجب برهم خوردن تعادل خودرو نشود.
۲. برای کاهش مصرف سوخت از حمل بارهای اضافه و غیرضروری خودداری کنید.
۳. مطمئن شوید که بارهای قرار داده شده بیش از حد بزرگ نباشند تا مانع بسته شدن درب پشت نشوند.

⚠ هشدار

- اگر درب پشتی باز مانده یا به طور کامل بسته نشده است، اقدام به رانندگی نکنید تا از بیرون افتادن بارها و ایجاد حادثه جلوگیری شود.
- هرگز به سرنشین‌ها اجازه ندهید که در قسمت محفظه بار بنشینند، سرنشین‌ها فقط مجاز هستند که روی صندلی‌ها بنشینند و کمربند ایمنی را به درستی ببندند. در غیر این صورت، در ترمزهای شدید و یا تصادف‌ها احتمال آسیب دیدن زیاد است.
- برای جلوگیری از سر خوردن بارهای قسمت عقب در حین ترمزگیری، از قرار دادن وسایل بلندتر از ارتفاع صندلی‌های عقب در محفظه بار خودداری کنید. آن‌ها را در کف محفظه بخوابانید تا از مصدومیت افراد داخل خودرو جلوگیری شود.



پرده محافظه بار (در صورت تجهیز)

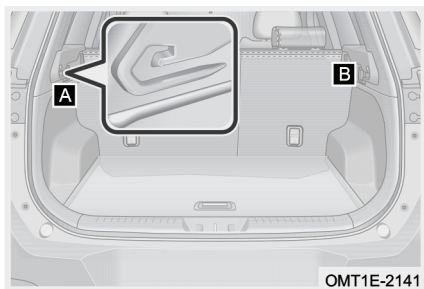

پرده محافظه بار را بکشید و گیره‌های دو طرف آن را به قلاب‌های واقع در نقاط A و B گیر دهید تا به طور ثابت قرار گیرد. مطمئن شوید که پرده محافظه بار در جای خود به طور ثابت قرار گرفته است.

مطالعه

از قرار دادن اشیاء و وسایل بر روی پرده محافظه بار خودداری کنید تا منجر به آسیب دیدگی آن نشود.

باربند

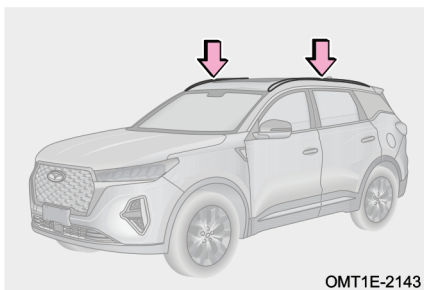

باربند برای قرار دادن بخشی از بارها با وزن حداکثر ۵۰ کیلوگرم مورد استفاده قرار می‌گیرد. اطمینان حاصل کنید که مجموع وزن بارهای قرار داده شده در باربند مانند چمدان و ... بیش‌تر از ۵۰ کیلوگرم نیست، بار بیش از حد باعث ایجاد آسیب دیدگی در باربند، سقف پانوراما، سقف خودرو و دیگر قطعات می‌شود. هر گونه ایراد ناشی از بارگذاری بیش از حد بر روی باربند، مشمول گارانتی نخواهد بود.

👁️ احتیاط

- طول و عرض بارهای قرار داده شده در باربند باید به اندازه‌های باشد که از خودرو طویل‌تر و یا عریض‌تر نباشد.
- قبل از رانندگی مطمئن شوید که بارها به خوبی به باربند محکم شده‌اند. می‌توانید پتو یا محافظ دیگری را مابین بار و سقف خودرو قرار دهید. مراقب باشید به رنگ سقف آسیبی وارد نشود.

⚠️ هشدار

- بارها را به گونه‌ای در باربند قرار دهید که وزن وارده به طرفین یکسان باشد. در غیر این صورت ممکن است در پیچیدن‌ها و ترمزگیری‌ها کنترل خودرو از دست خارج شده و منجر به ایجاد حادثه و مصدومیت و یا حتی مرگ شود.
- قرار دادن بار بر روی باربند باعث می‌شود تا ارتفاع مرکز ثقل خودرو افزایش یابد، لذا در این شرایط از سرعت زیاد، شروع به حرکت ناگهانی، پیچیدن‌های ناگهانی، ترمزهای شدید و حرکات مارپیچی خودداری کنید. در غیر این صورت خطر واژگونی و از دست دادن کنترل خودرو وجود خواهد داشت.

۹-۳ سوکت‌ها

خروجی برق 12V

خروجی برق 12V جلویی

سوکت برق 12V جلویی در قسمت جلوی کنسول وسط واقع شده است.

از سوکت برق 12V تنها زمانی می‌توان استفاده کرد که دکمه استارت روشن باشد و یا در موقعیت ACC قرار داشته باشد.

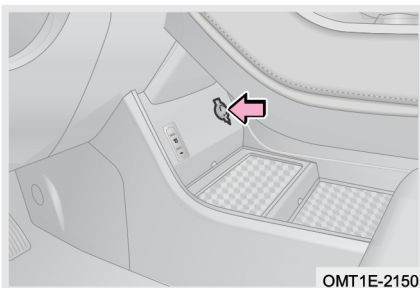



خروجی برق 12V عقبی

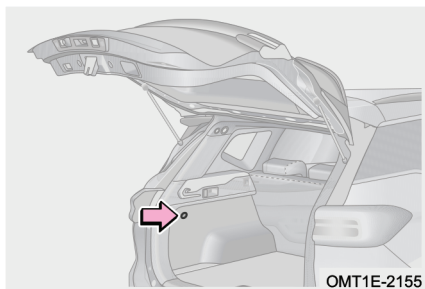

سوکت برق 12V عقبی بر روی دیواره سمت چپ محفظه بار قرار گرفته است. از سوکت برق 12V تنها زمانی می‌توان استفاده کرد که دکمه استارت روشن باشد و یا در موقعیت ACC قرار داشته باشد.

احتیاط

- برای جلوگیری از سوختن فیوز، از متصل کردن تجهیزات الکتریکی با توان مصرفی بالا (بیشتر از 120W) به سوکت برق خودداری کنید.
- برای جلوگیری از خالی شدن باتری، زمانی که موتور روشن نیست، به مدت طولانی از سوکت برق استفاده نکنید.
- به غیر از سوکت‌های هم‌اندازه و مناسب، از ورود اجسام دیگر و یا نفوذ مایعات به داخل سوکت برق ممانعت کنید. عدم رعایت این مساله باعث ایجاد اختلال الکتریکی و اتصالی مدار خواهد شد.

۱-۳ پورت‌های USB

پورت USB جلویی

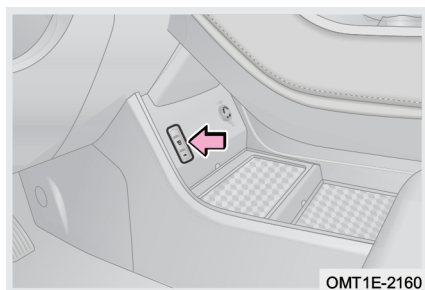

پورت USB جلویی در قسمت جلوی کنسول وسط واقع شده است. پورت USB با علامت "USB" برای وصل کردن Udisc و شارژ کردن تجهیزات الکترونیکی کم‌مصرف مانند موبایل مورد استفاده قرار می‌گیرد.

پورت USB با علامت " " برای وصل کردن Udisc، لینک شدن با موبایل و شارژ کردن تجهیزات الکترونیکی کم مصرف مانند موبایل مورد استفاده قرار می گیرد.

مطالعه

پورت USB مخصوص کانکتورهای Type-C برای شارژ کردن تجهیزات الکترونیکی کم مصرف مانند موبایل مورد استفاده قرار می گیرد. وجود این نوع پورت USB بستگی به مدل خودرو دارد.

پورت USB عقبی

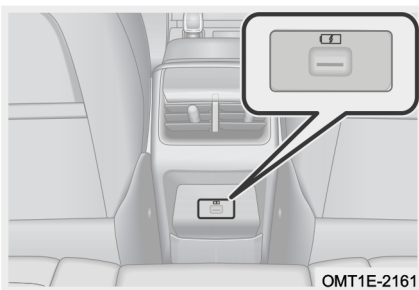

OMT1E-2161

پورت USB عقبی در زیر دریچه های خروجی هوا در پشت کنسول وسط قرار گرفته است. از این پورت برای شارژ کردن تجهیزات الکترونیکی کم مصرف مانند موبایل استفاده می شود.

۱۱-۳ آفتاب گیر

آفتاب گیرها و آینه آرایش

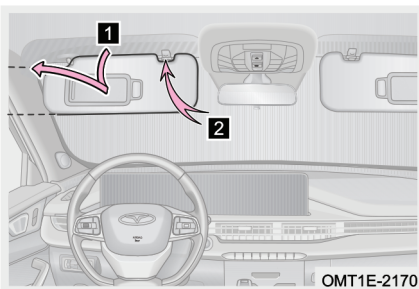

OMT1E-2170

برای استفاده از آینه آرایش، کاور کشویی آن را به صورت افقی بکشید. در خودروهای مجهز به چراغ آینه آرایش، با کشیدن کاور کشویی آینه، چراغ به طور خودکار روشن می شود.

۱ آفتاب گیر را به سمت پایین بکشید.
۲ برای جلوگیری از تابش آفتاب از سمت پنجره، آفتاب گیر را از پایه اش آزاد کرده و به سمت پنجره برگردانید.



۱۲-۳ درب موتور

باز کردن و بستن درب موتور

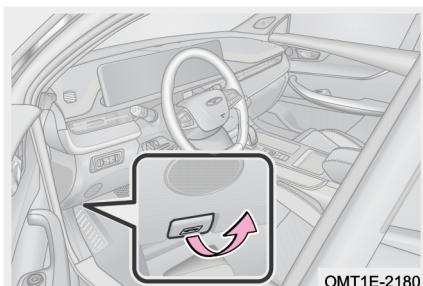

OMT1E-2180

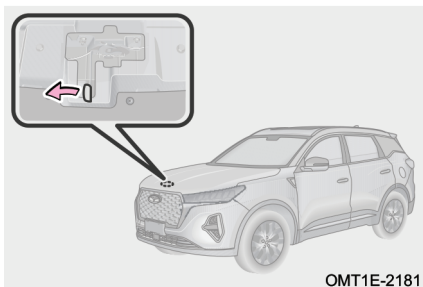

OMT1E-2181

گام ۱: اهرم بازکن درب موتور را بکشید تا قفل آزاد شده و درب موتور کمی به صورت فنری بالا می‌آید.

گام ۲: دست خود را از ناحیه وسط لبه درب موتور به زیر درب موتور برده و شستی قفل درب موتور را پیدا کنید. شستی را به سمت چپ فشار داده و در همان موقعیت نگه دارید و همزمان درب موتور را به سمت بالا باز کنید.

گام ۳: درب موتور را تا نزدیکی‌های قفل درب موتور پایین آورده و آن را با فشار ملایم **به قفل** کنید.
گام ۴: پس از بستن درب موتور، آن را کمی به سمت بالا بکشید تا از قفل شدن صحیح آن اطمینان حاصل شود.

👁️ احتیاط

- قبل از بستن درب موتور مطمئن شوید که اشیایی از قبیل ابزار، دستمال و ... در داخل محفظه موتور جا نمانده باشد.
- هنگام بستن درب موتور، هرگز آن را **با دست فشار ندهید**، زیرا ممکن است باعث ایجاد فرورفتگی در درب موتور شوید.
- قبل از شروع رانندگی از بسته بودن صحیح و محکم درب موتور اطمینان حاصل کنید. در غیر این صورت ممکن است باعث بروز تصادف و مصدومیت شود.

۱۳-۳ درب پشت

درب پشت مدل دستی

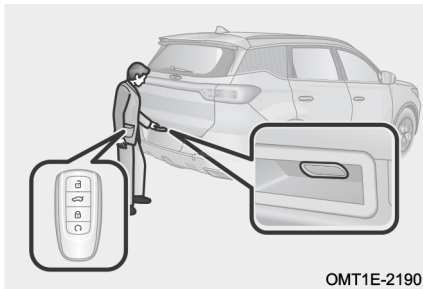

OMT1E-2190

باز کردن و بستن درب صندوق

روش ۱: زمانی که قفل مرکزی خودرو در وضعیت باز قرار دارد، به پشت خودرو بروید و دکمه دستگیره بیرونی درب پشت را فشار دهید. سپس درب پشت را بلند کنید تا باز شود.

روش ۲: زمانی که قفل مرکزی خودرو در وضعیت قفل قرار دارد، ضمن همراه داشتن **کلید** هوشمند به قسمت پشت خودرو نزدیک شوید و با فشار دادن دکمه دستگیره درب پشت، آن را بلند کنید تا باز شود.

مطالعه

اگر دکمه استارت موتور روشن بوده و یا در موقعیت ACC باشد و قفل مرکزی خودرو در وضعیت قفل قرار داشته باشد، ابتدا باید قفل مرکزی خودرو را باز کنید و سپس درب پشت را با فشار دادن دکمه دستگیره آن باز کنید.

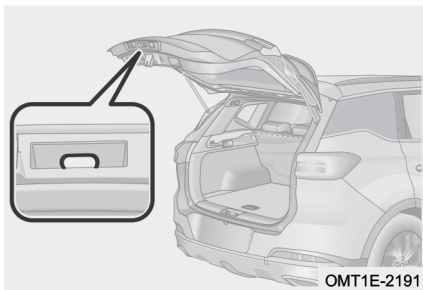

OMT1E-2191

دستگیره کمکی درب **صندوق** را به سمت پایین بکشید و قبل از این که درب **صندوق** بسته شود، آن را رها کنید. قبل از ترک کردن خودرو اطمینان حاصل کنید که درب **صندوق** **عقب** به طور کامل بسته شده است.



هشدار !

قبل از شروع رانندگی مطمئن شوید که درب پشت بسته شده است، در غیر این صورت ممکن است باعث ایجاد تصادف یا آسیب دیدگی اجزای خودرو شود.

درب پشت برقی (در صورت تجهیز)

برای راحتی شما، روش‌های متعددی جهت باز و بسته کردن درب پشت مدل برقی (از قبیل کلید واقع بر روی درب راننده، دکمه روی دستگیره بیرونی درب پشت، کلید واقع در داخل درب پشت، دکمه صندوق پران ریموت کنترل، از طریق شناسایی ریموت کنترل هنگام نزدیک شدن به خودرو، باز کردن به روش تشخیص صدا و باز/ بسته کردن به روش کنترل از راه دور) و همچنین قابلیت تنظیم ارتفاع در نظر گرفته شده است به طوری که می‌توانید راحتی کار با درب پشت برقی را به طور کامل تجربه کنید.

کنترل از راه دور با ریموت کنترل

زمانی که دکمه استارت موتور **خاموش** است، اگر دکمه صندوق پران روی ریموت کنترل را فشار داده و نگه دارید، درب پشت برقی باز یا بسته خواهد شد.

کلید صندوق پران درب راننده

زمانی که قفل مرکزی خودرو در وضعیت باز قرار دارد، اگر کلید "ک" را فشار دهید، چراغ‌های راهنما روشن شده و همزمان درب پشت برقی باز یا بسته خواهد شد.

زمانی که درب پشت در حال باز شدن است، اگر کلید "ک" را مجدداً فشار دهید، درب پشت برقی از حرکت ایستاده و در همان موقعیت متوقف خواهد شد.

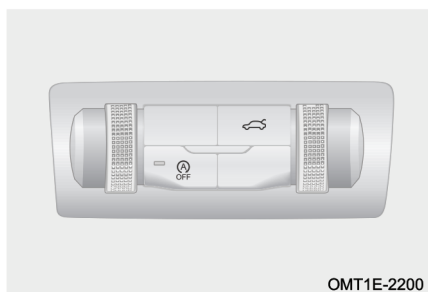

دکمه روی دستگیره درب پشت

روش ۱: زمانی که قفل مرکزی خودرو در وضعیت باز قرار دارد، به پشت خودرو بروید و دکمه دستگیره درب پشت را فشار دهید. در این زمان چراغ‌های راهنما روشن شده و درب پشت برقی باز یا بسته خواهد شد.

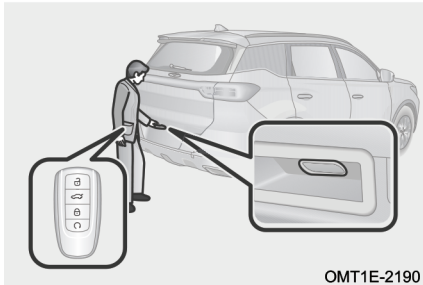

OMT1E-2190

روش ۲: زمانی که قفل مرکزی خودرو در وضعیت قفل قرار دارد، ضمن همراه داشتن ریموت کنترل به قسمت پشت خودرو نزدیک شوید، با فشار دادن دکمه دستگیره درب پشت چراغ‌های راهنما روشن شده و همزمان درب پشت برقی باز یا بسته خواهد شد.

مطالعه

- اگر کلید استارت موتور روشن بوده و یا در موقعیت ACC باشد و قفل مرکزی خودرو در وضعیت قفل قرار داشته باشد، ابتدا باید قفل مرکزی خودرو را باز کنید و سپس درب پشت را با فشار دادن دکمه دستگیره آن باز کنید.
- زمانی که درب پشت باز می‌شود، چراغ واقع در داخل محفظه بار به طور خودکار روشن می‌شود و زمانی که درب پشت بسته می‌شود، چراغ نیز بلافاصله خاموش می‌شود.

کلید داخلی درب پشت

زمانی که درب پشت مدل برقی باز است، اگر کلید "بسته" را فشار دهید، درب پشت برقی بسته خواهد شد.

زمانی که درب پشت در حال حرکت کردن است، اگر کلید "بسته" را مجدداً فشار دهید، درب پشت برقی از حرکت ایستاده و در همان

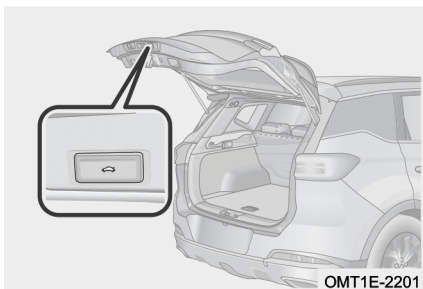

OMT1E-2201



موقعیت متوقف خواهد شد.

پس از فشار دادن کلید داخلی درب پشت و باز شدن آن، درب پشت را تا ارتفاع دلخواه خود بلند کنید. سپس کلید "بسته" را فشار داده و نگه دارید تا زمانی که چراغ راهنما روشن شود. اکنون ارتفاع باز شدن درب پشت برقی تنظیم شده است.

باز کردن درب پشت از طریق شناسایی کلید

ضمن این که ریموت کنترل را همراه خود دارید به ناحیه مشخص شده با رنگ قرمز در پشت خودرو وارد شوید و تا زمانی که چراغ‌های راهنما چشمک بزنند، صبر کنید. سپس چند قدم به عقب برگردید (از ناحیه مشخص شده با رنگ سبز در تصویر خارج نشوید) تا درب پشت به طور خودکار باز شود.

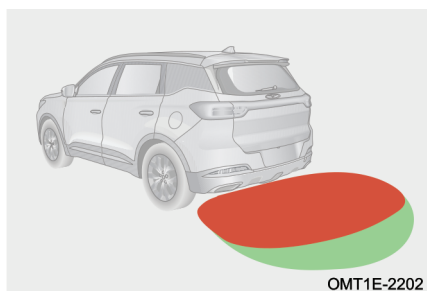

OMT1E-2202

عملکرد برگشت خودکار درب پشت برقی

برگشت خودکار مثبت: زمانی که درب پشت برقی در حال باز شدن است، اگر با مقاومتی (مانند دیوار، مانع و ...) روبرو شود، عملکرد برگشت خودکار مثبت فعال شده و مانع از آسیب دیدن خودرو خواهد شد.

برگشت خودکار معکوس: زمانی که درب پشت برقی در حال بسته شدن است، اگر با مقاومتی (مانند کودک، بار و ...) روبرو شود، عملکرد برگشت خودکار معکوس فعال شده و مانع از مصدومیت کودک و آسیب دیدن خودرو خواهد شد.

مطالعه 

- برای اطلاعات بیشتر در خصوص عملکرد تشخیص صدا به قسمت «سیستم صوتی و تصویری» مراجعه کنید.
- برای اطلاع از جزئیات عملکرد کنترل از راه دور درب پشت به قسمت «سیستم کنترل از راه دور» مراجعه کنید.
- عملکرد باز شدن درب پشت از طریق شناسایی ریموت کنترل، نیاز به تنظیم شدن از طریق سیستم صوتی و تصویری دارد. برای اطلاع از جزئیات به قسمت «سیستم صوتی و تصویری» مراجعه کنید.
- تنظیم کردن ارتفاع باز شدن برای درب پشت از طریق سیستم صوتی و تصویری نیز قابل انجام است. برای اطلاعات بیشتر به قسمت «سیستم صوتی و تصویری» مراجعه کنید.
- اگر میزان باز شدن درب پشت خیلی کم و یا خیلی زیاد باشد، ارتفاع مربوطه قابل تنظیم شدن نخواهد بود.
- چنانچه خودرو به مدت ۳ روز در وضعیت قفل باقی بماند، عملکرد باز شدن درب پشت از طریق شناسایی ریموت کنترل غیرفعال می‌شود. برای بازیابی مجدد این عملکرد، موتور باید یک بار روشن و خاموش شود.
- ریموت کنترل را در مجاورت لوازم الکترونیکی مانند کامپیوتر، موس بی‌سیم، موبایل و نظایر آن قرار ندهید. چرا که ممکن است باعث عدم باز و بسته شدن درب پشت برقی از طریق شناسایی ریموت کنترل شود.
- در طول باز یا بسته شدن درب پشت برقی، چنانچه یکی از کلیدها (کلید داخل درب پشت برقی، دکمه صندوق پیران ریموت کنترل و یا کلید صندوق پیران درب راننده) فعال شود، حرکت درب پشت متوقف خواهد شد.
- بارندگی شدید، برف سنگین، کارواش با آب فشار قوی، کثیف بودن سطح سپر عقب و یا یدک بستن به پشت خودرو باعث می‌شود تا حساسیت عملکرد سنسور ضربه پا کاهش یابد که امری عادی است.



احتیاط

- اگر عملکرد درب پشت برقی غیرعادی است، هر چه سریع‌تر جهت بازدید و تعمیر به نمایندگی مجاز مدیران خودرو مراجعه کنید.
- هنگام باز شدن درب پشت، اهرم برقی آن را در جهت‌های جانبی نکشید. در غیر این صورت قطعات مرتبط آسیب خواهند دید.
- قبل از شروع رانندگی مطمئن شوید که درب پشت به طور کامل بسته شده است تا از بروز حادثه و وارد آمدن خسارت به اجزای خودرو جلوگیری شود.
- قبل از باز کردن درب پشت اطمینان حاصل کنید که در محدوده باز شدن آن موانعی مانند دیوار و غیره که می‌تواند باعث خراشیدگی درب **صندوق** شود، وجود ندارد.
- هنگام بستن درب پشت اطمینان حاصل کنید که کسی در لابه‌لای درب گیر نکرده باشد. اگر در بسته شدن درب وقفه ایجاد شد، مجدداً اقدام به بستن آن کنید.
- زمانی که درب پشت به طور کامل باز شده است، به آن فشار وارد نکنید و یا با دست آن را به سمت ارتفاع بیش‌تر هل ندهید، در غیر این صورت مجموعه درب پشت آسیب خواهد دید.
- هنگام بستن درب پشت با دست، این کار را به آرامی انجام دهید و از وارد آوردن فشار بیش از حد اجتناب کنید، چرا که می‌تواند باعث خرابی موتور و **واحد** کنترل درب پشت شود.
- زمانی که در سربالایی یا سرازیری هستید، به علت تغییر مرکز ثقل خودرو ممکن است درب پشت نتواند به طور برقی باز و بسته شود که امری عادی است. در این گونه شرایط درب صندوق را به طور دستی باز و بسته کنید.
- در صورتی که کابل باتری باز و سپس وصل شود، لازم است تا درب صندوق برقی را توسط دست و با سرعت ثابت ببندید تا قفل شود، پس از آن کلید درب پشت را فشار دهید و اجازه دهید تا درب پشت یک بار به طور عادی باز/ بسته شود.

هشدار 

- قبل از شروع رانندگی مطمئن شوید که درب پشت بسته شده است، در غیر این صورت ممکن است باعث ایجاد تصادف یا آسیب دیدگی اجزای خودرو شود.
- اگر چه درب پشت به عملکرد برگشت خودکار مجهز شده است، با این حال جهت جلوگیری از مصدومیت سعی نکنید که کارایی این عملکرد را با قرار دادن عمدی اعضای بدن خود در برابر آن تست کنید.

باز کردن درب پشت در شرایط اضطراری

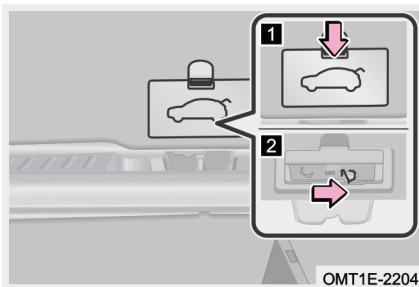

در صورت خالی شدن باتری خودرو یا شرایط مشابه دیگر، درب پشت را نمی توان با روش های عادی باز کرد. در این گونه شرایط درب پشت با استفاده از دستگیره اضطراری قابل باز شدن خواهد بود (تا جایی که امکان دارد باید خودرو به طور ثابت متوقف شده باشد).

- گام ۱: پستی صندلی عقب را بخوابانید.
- گام ۲: به داخل محفظه بار وارد شوید و درپوش دستگیره اضطراری درب پشت را باز کنید.
- گام ۳: دستگیره اضطراری را با دست به سمت راست کشیده و رها کنید. سپس درب پشت را به سمت بیرون فشار داده و آن را باز کنید.

۱۴-۳ درب باک

باز کردن و بستن درب باک برقی

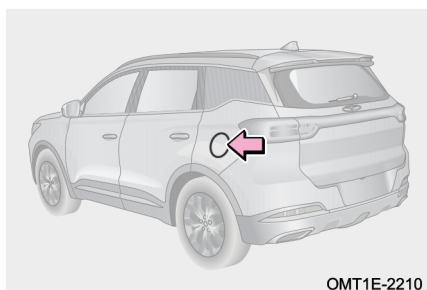

OMT1E-2210

گام ۱: در زمانی که خودرو از وضعیت دزدگیر خارج شده است، قسمت مرکزی سمت عقب درب بیرونی باک را فشار دهید، درب از قفل خود آزاد شده و سپس به آرامی و به طور کامل باز خواهد شد.

احتیاط

درب باک مدل برقی را باید پس از غیرفعال شدن دزدگیر خودرو باز یا بسته کنید، در غیر این صورت به اجزا و قطعات آن آسیب وارد می‌شود.



OMT1E-2211

گام ۲: برای باز کردن درپوش پیچی باک، آن را در خلاف جهت ساعتگرد بپیچانید.
 گام ۳: پس از اتمام سوخت‌گیری، درپوش باک را در جهت ساعتگرد تا زمانی که صدای «کلیک» شنیده شود، بپیچانید تا بسته شود.
 گام ۴: درب باک را به سمت موقعیت اصلی خودش برگردانده و کمی فشار دهید تا بسته شود.

مطالعه 

بنزین می‌تواند محیط‌زیست را آلوده کند. جمع‌آوری و معدوم کردن بنزین ریخته شده در محیط باید توسط افراد متخصص صورت پذیرد.

احتیاط 

- از ریختن گازوییل در باک جدا خودداری کنید.
- پس از بستن درپوش پیچی باک، دست خود را از روی آن بردارید زیرا ممکن است کمی در جهت خلاف بستن بچرخد که طبیعی است.
- به منظور جلوگیری از خرابی درپوش پیچی باک، نیروی دست خود را فقط در جهت‌های باز کردن و بستن به درپوش باک وارد کنید و از کشیدن و یا فشار دادن آن خودداری کنید.
- به گوش رسیدن صدای آرام خالی شدن باد در زمان باز کردن درپوش پیچی باک طبیعی است.
- در صورت یخ زدن درب باک در هوای سرد و پس از غیرفعال شدن دزدگیر، ممکن است باز شدن درب باک نیاز به یک ضربه مختصر داشته باشد که امری طبیعی است.
- اگر در زمان سوخت‌گیری، بنزین سرریز شود، جهت جلوگیری از آسیب دیدن رنگ بدنه، بنزین پاشیده شده را فوراً پاک کنید.
- چنانچه در حین رانندگی متوجه شدید که درب باک بسته نشده است، خودرو را به یک مکان ایمن هدایت کرده و متوقف کنید و سپس درب باک را مجدداً ببندید.
- اگر خودرو را از وضعیت دزدگیر خارج نکرده‌اید، هرگز درب باک را با وارد آوردن نیروی زیاد باز نکنید. در غیر این صورت درب باک و متعلقات مربوطه آسیب می‌بینند.



هشدار !

- قبل از اقدام به پرکردن باک، دکمه استارت را خاموش کنید و کلیه درب‌ها و شیشه‌ها را ببندید.
- از استنشاق بخارات بنزین ممانعت کنید. چرا که بنزین حاوی مواد سمی است و برای سلامتی زیان‌آور است.
- از بسته شدن کامل درپوش پیچی باک مطمئن شوید تا از بیرون ریختن احتمالی بنزین و بروز سانحه جلوگیری کرده باشید.
- به علت ماهیت اشتعال‌پذیری زیاد بنزین، کشیدن سیگار در زمان سوخت‌گیری ممنوع است. از ایجاد شعله و جرقه در محل خودداری کنید.
- درپوش پیچی باک را پس از باز کردن به طور سریع بردارید، در هوای گرم ممکن است بخارات تحت فشار بنزین از داخل باک به بیرون فوران یابد که می‌تواند باعث آسیب‌دیدگی شود.
- پس از پیاده شدن از خودرو و قبل از باز کردن درپوش باک، یک فلز بدون رنگ را لمس کنید تا الکتریسیته ساکن بدن‌تان تخلیه شود. انجام این کار قبل از سوخت‌گیری مهم است، زیرا جرقه حاصل از الکتریسیته ساکن می‌تواند باعث احتراق بخارات بنزین در زمان سوخت‌گیری شود.
- پس از قطع شدن خودکار نازل پمپ بنزین، سوخت‌گیری را ادامه ندهید. زیرا ممکن است باک بیش از اندازه پر شده باشد و بنزین سرریز شود که می‌تواند به راحتی باعث ایجاد آتش‌سوزی، انفجار و مصدومیت‌های شدید شود.

Tiggo7 ProMax User Manual

دفتربه راهنمای خودروی Tiggo7 ProMax

فصل ۴. رانندگی با خودرو

۴-۱ دكمه استارت موتور	۲۱۰
۴-۲ روشن و خاموش کردن خودرو	۲۱۲
۴-۳ گیربکس	۲۱۷
۴-۴ سیستم هوشمند چهار چرخ	۲۱۰
۴-۵ سیستم فرمان	۲۳۷
۴-۶ سیستم ترمز	۲۳۹
۴-۷ سیستم ایربگ (SRS)	۲۴۸
موقعیت‌های دكمه استارت موتور	۲۱۰
روشن و خاموش کردن موتور در شرایط عادی	۲۱۲
روشن کردن و خاموش کردن موتور در موارد اضطراری	۲۱۴
سیستم تطبیقی کنترل موتور	۲۱۵
فیلتر ذرات آلاینده اگزوز (GPF) (در صورت تجهیز)	۲۱۶
حالت رانندگی	۲۲۸
سیستم هوشمند چهار چرخ محرک دائمی	۲۲۶
سیستم فرمان برقی (EPS)	۲۳۷
سیستم پارک اتوماتیک (EPB)	۲۳۹
سیستم پارک اتوماتیک (AUTO)	۲۴۳
بوستر ترمز	۲۴۵
سیستم ترمز خودرو	۲۴۶
معرفی سیستم ایربگ (SRS)	۲۴۸

۱-۴ دکمه استارت موتور

موقعیت‌های دکمه استارت موتور

زمانی که سیستم وجود ریموت کنترل مجاز را تشخیص داده باشد و پدال ترمز آزاد باشد، با فشار دادن دکمه استارت موتور حالت‌های تامین برق خودرو تغییر می‌یابد. با هر بار فشرده شدن دکمه استارت، حالت تامین برق خودرو به ترتیب بین ON-ACC-OFF و START تغییر می‌یابد.

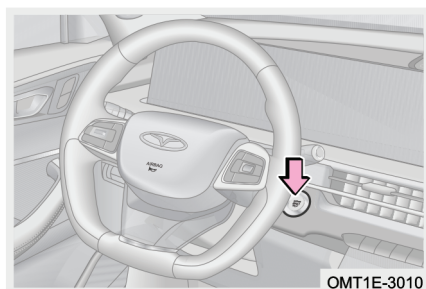

OMT1E-3010

حالت OFF یا خاموش (چراغ زمینه کلید خاموش است): در این حالت برق کلیه لوازم برقی خودرو قطع می‌باشد.

حالت ACC (چراغ زمینه کلید به رنگ زرد روشن است): در این حالت برخی لوازم برقی خودرو قابل استفاده می‌باشد.

حالت ON یا روشن (چراغ زمینه کلید به رنگ زرد روشن است): در این حالت کلیه لوازم برقی خودرو قابل استفاده می‌باشند.

حالت START (چراغ زمینه کلید به رنگ سبز روشن می‌شود): زمانی که دکمه استارت در حالت ACC یا ON قرار دارد، پدال کلاچ را فشار داده و گیربکس را خلاص کنید (در مدل‌های مجهز به گیربکس دستی) و یا پدال ترمز را فشار داده و دسته دنده را در موقعیت P (در مدل‌های مجهز به گیربکس اتوماتیک) قرار دهید، در این زمان دکمه استارت در حالت START قرار می‌گیرد و می‌توانید با فشار دادن دکمه استارت، خودرو را روشن کنید.

مطالعه

اگر دکمه استارت به طور صحیح فشار داده نشود، ممکن است حالت‌های کلید تعویض نشود و یا موتور روشن نشود.

● احتیاط

- زمانی که موتور خودرو خاموش است، دکمه استارت موتور را در حالت OFF قرار دهید تا از خالی شدن باتری جلوگیری شود.
- اگر در زمان روشن بودن موتور، ریموت کنترل به بیرون از خودرو برده شود، موتور به طور خودکار خاموش نخواهد شد. در این شرایط بوق خودرو ۶ مرتبه به صدا در می‌آید و پیغام "Smart Key Not Detected" در نمایشگر صفحه کیلومترشمار ظاهر می‌شود.
- زمانی که موتور روشن است و دسته دنده در یکی از موقعیت‌های N، R، یا D قرار دارد، اگر موتور را خاموش کنید، دکمه استارت به جای حالت OFF به حالت ACC خواهد رفت. دسته دنده را در موقعیت P قرار دهید تا دکمه استارت در حالت ON قرار گیرد، سپس دکمه استارت را فشار دهید تا حالت آن OFF شود.

خاموش شدن خودکار دکمه استارت

در زمان‌هایی که موتور خودرو خاموش است، اگر دکمه استارت به مدت بیش از یک ساعت در حالت ON باقی بماند (در مدل‌های مجهز به گیربکس اتوماتیک و به شرط قرار داشتن دسته دنده در موقعیت P)، دکمه به طور خودکار خاموش خواهد شد. با این حال این قابلیت نمی‌تواند به تنهایی جلوی خالی شدن باتری را بگیرد.



۲-۴ روشن و خاموش کردن خودرو روشن و خاموش کردن موتور در شرایط عادی

اقدامات قبل از استارت

- گام ۱: قبل از سوار شدن، اطراف خودرو را بررسی کنید.
- گام ۲: موقعیت صندلی، زاویه پشتی صندلی، ارتفاع پشت‌سری و زاویه غربیلک فرمان را تنظیم کنید.
- گام ۳: آینه داخلی و آینه‌های بیرونی را تنظیم کنید.
- گام ۴: چراغ‌ها و لوازم برقی غیرضروری را خاموش کنید.
- گام ۵: کمربند ایمنی را ببندید.
- گام ۶: مطمئن شوید ترمز پارک کشیده شده است.
- گام ۷: دسته دنده را در موقعیت P (مدل‌های مجهز به گیربکس اتوماتیک) قرار دارد.
- گام ۸: دکمه استارت را در وضعیت ON قرار دهید و بررسی کنید که آیا چراغ‌های هشدار و نشانگر در صفحه کیلومترشمار در وضعیت عادی قرار دارند؟ در صورت وجود شرایط غیرعادی، جهت انجام بازدید و تعمیر به نمایندگی مجاز مدیران خودرو مراجعه کنید.

مراحل استارت زدن

ریموت کنترل را به همراه خود داشته باشید یا آن را در داخل خودرو قرار دهید تا توسط سیستم شناسایی شود:

- گام ۱: دکمه استارت را در حالت ACC یا ON قرار دهید، پدال ترمز را فشار داده و دسته دنده را در موقعیت P (در مدل‌های مجهز به گیربکس اتوماتیک) قرار دهید.
- گام ۲: در این زمان دکمه استارت در موقعیت START قرار می‌گیرد (چراغ زمینه کلید به رنگ سبز روشن می‌شود)، حال دکمه استارت را فشار دهید تا موتور روشن شود.

مطالعه

هنگام کار با دکمه استارت موتور، یک فشار کوتاه و نسبتاً محکم کافی است.



پس از روشن شدن موتور

دور موتور در زمان دور آرام توسط یونیت کنترل الکترونیکی موتور، کنترل می‌شود. پس از روشن شدن موتور، دور آرام کمی بالا می‌رود تا به افزایش دمای موتور کمک کند که این مساله عادی است. پس از بالا رفتن دمای موتور، دور موتور به طور خودکار پایین خواهد آمد. در غیر این صورت جهت بازدید و تعمیر در اسرع وقت به نمایندگی مجاز مدیران خودرو مراجعه کنید.

⚠ هشدار

دود آگزوز حاوی گازهای خطرناکی است که در صورت استنشاق، می‌تواند سلامتی انسان را به خطر اندازد. جهت جلوگیری از استنشاق دود آگزوز، موارد زیر را رعایت کنید:

- خودرو را در محیط سربسته نظیر گاراژ و پارکینگ به مدت طولانی روشن نگه ندارد.
- در زمانی که خودرو با موتور روشن در یک فضای دارای تهویه مناسب کار می‌کند، کسی که در داخل خودرو حضور دارد، می‌بایست ضمن کنترل کارکرد موتور، سیستم تهویه مطبوع خودرو را روی حالت چرخش هوای تازه و فن تهویه مطبوع را روی بالاترین سرعت تنظیم کند.

خاموش کردن موتور

گام ۱: خودرو را متوقف کرده و ترمز پارک را بکشید.

گام ۲: دسته دنده را در موقعیت P (در مدل‌های مجهز به گیربکس اتوماتیک) قرار داده و دکمه استارت را فشار دهید تا موتور خاموش شود.

گام ۳: از خاموش شدن موتور مطمئن شوید.



احتیاط

- قبل از خاموش کردن موتور، پدال گاز را فشار ندهید.
- اگر با خودرو به مدت طولانی و با سرعت‌های بالا رانندگی شود، دمای موتور بالا خواهد رفت. بلافاصله پس از متوقف کردن خودرو، موتور را خاموش نکنید. اجازه دهید موتور به مدت چند دقیقه در حالت درجا روشن بماند و پس از پایین آمدن دما، آن را خاموش کنید. عدم رعایت موارد فوق می‌تواند به موتور آسیب برساند.

روشن کردن و خاموش کردن موتور در موارد اضطراری

روشن کردن موتور در موارد اضطراری

اگر باتری ریموت کنترل تمام شده باشد و یا سیگنال‌های کلید دچار اختلال جدی شده باشد، عملکردهای روشن و خاموش کردن موتور به طور عادی صورت نخواهد گرفت. در صورت مواجه شدن با چنین شرایطی، برای روشن کردن موتور طبق مراحل زیر عمل کنید:

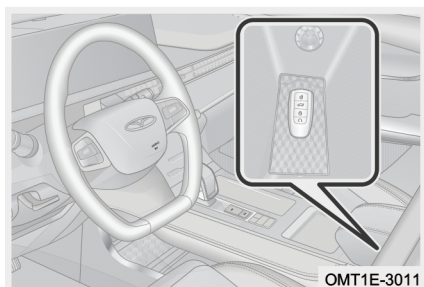

گام ۱: ریموت کنترل را در داخل جعبه کنسول وسط به صورت خوابیده و به نحوی که روی آن به سمت بالا باشد (مطابق با تصویر) قرار دهید. پدال ترمز (در مدل‌های مجهز به گیربکس اتوماتیک) را در این لحظه فشار ندهید.

گام ۲: دکمه استارت را در حالت ACC یا ON قرار دهید، پدال ترمز را فشار داده و دسته دنده را در موقعیت P (در مدل‌های مجهز به گیربکس اتوماتیک) قرار دهید.

گام ۳: در این زمان دکمه استارت در موقعیت START قرار می‌گیرد (چراغ زمینه کلید به رنگ سبز روشن می‌شود)، حال دکمه استارت را فشار دهید تا موتور روشن شود.

- در مدل‌های مجهز به گیربکس اتوماتیک در زمانی که دکمه استارت در وضعیت ACC قرار دارد، چنانچه با فشار دادن پدال ترمز، موتور قادر به استارت نباشد، اگر دکمه استارت را به مدت بیش از ۱۵ ثانیه فشار داده و نگه دارید، سیستم از لزوم ارسال سیگنال پدال ترمز صرف‌نظر کرده و اجازه روشن شدن موتور را خواهد داد (تکرار استفاده از این روش توصیه نمی‌شود، مگر این که شرایط خاصی پیش بیاید).
- در استفاده‌های روزانه از خودرو و در مواقع غیر ضروری ریموت کنترل را در داخل جعبه کنسول وسط در محلی که دارای علامت کلید می‌باشد، قرار ندهید. زیرا در صورت مناسب بودن قدرت باتری کلید، قرار دادن ریموت کنترل در این قسمت از کنسول وسط ممکن است باعث فعال شدن اخطار صفحه کیلومترشمار و نمایش پیغام‌هایی مانند "Smart key not detected" و "Verify successfully, start ready" شده و راننده را به اشتباه بیندازد.

خاموش کردن موتور در موارد اضطراری

اگر تمامی سیستم‌های خودرو در حین رانندگی کارکرد عادی خود را داشته باشند ولی بنا به شرایط اضطراری، خاموش کردن موتور لازم شود، مطابق روش‌های زیر اقدام کنید:

روش ۱: در عرض ۲ ثانیه دکمه استارت را ۳ بار یا بیش‌تر به صورت پشت سر هم و به طور لحظه‌ای فشار دهید.

روش ۲: دکمه استارت را فشار داده و بیش‌تر از ۳ ثانیه نگه دارید.

انطباق سیستم کنترل موتور

اگر کابل باتری را باز و بسته کرده‌اید، ابتدا دکمه استارت را در وضعیت ON قرار داده و ۱۵ ثانیه صبر کنید، سپس دکمه را **خاموش** کنید. پس از انجام این کار می‌توان موتور را به صورت عادی روشن کرد.

پس از جدا کردن و وصل کردن کابل باتری ممکن است در مراحل اول استفاده از خودرو، برخی شرایط غیرعادی (مانند لرزش موتور یا ریپ زدن در ابتدای حرکت) اتفاق بیافتند که عادی



می‌باشد و نشان‌دهنده این است که سیستم کنترل الکترونیکی موتور در حال انطباق دادن مجدد خود با موتور است.

فیلتر ذرات آلاینده اگزوز (GPF) (در صورت تجهیز)

GPF قادر است با جذب ذرات آلاینده معلق در دود خروجی از اگزوز، میزان آلاینده‌گی خودرو را کاهش دهد. زمانی که میزان انباشت ذرات آلاینده در GPF به یک حد معین می‌رسد، سیستم با در پیش گرفتن یک استراتژی تعریف شده، عملکرد فیلتر را مجدداً بازیابی می‌کند. زمانی که چراغ نشانگر سبز رنگ "  " در صفحه کیلومتر روشن می‌شود، از کارکرد طولانی مدت موتور در دور آرام خودداری کنید. در این‌گونه شرایط سرعت خودرو را افزایش دهید (سرعت خودرو کم تر از 60km/h نباشد) تا زمانی که چراغ نشانگر خاموش شود. روشن شدن چراغ نشانگر زرد رنگ "  " بیانگر این است که میزان انباشت ذرات آلاینده در GPF به حد اشباع خود رسیده است و باید جهت بازدید و رفع ایراد به نمایندگی مجاز مدیران خودرو مراجعه کنید.

■ در رانندگی‌های روزانه نکات احتیاطی زیر را رعایت کنید:

۱. از رانندگی مکرر در مسافت‌های کوتاه خودداری کنید.
۲. از نگه داشتن طولانی مدت و مکرر خودرو در حالت دور آرام خودداری کنید.
۳. از روشن نگه داشتن خودرو با دور موتورهای پایین و خیلی بالا برای مدت طولانی یا به صورت مکرر خودداری کنید.

هشدار

برای مدت طولانی در مناطقی که با برگ‌های خشک، علف‌های خشک یا سایر مواد اشتعال‌پذیر پوشیده شده است، با موتور روشن توقف نکنید. لوله اگزوز در هنگام کار کردن موتور یا درست پس از توقف خودرو در دمای بالایی قرار دارد که ممکن است منجر به آتش‌سوزی شود.

۳-۴ گیربکس

گیربکس اتوماتیک

گیربکس اتوماتیک (نوع A)

گیربکس اتوماتیک این خودرو یک گیربکس هیدرولیکی خودکار با کنترل الکترونیکی است که هم قابلیت تعویض دنده به صورت اتوماتیک و هم به صورت دستی را دارد.

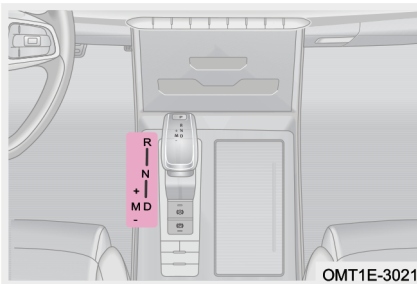

گام ۱: پدال ترمز را به طور کامل فشرده کنید، سپس دسته دنده را از موقعیت P حرکت داده و در موقعیت D قرار دهید.

گام ۲: ترمز پارک را به طور دستی و یا به طور خودکار آزاد کنید، سپس پدال ترمز را رها کنید تا خودرو به آرامی شروع به حرکت نماید.

مطالعه

برای قرار دادن دسته دنده در موقعیت P (دنده پارک) باید دکمه P بر روی دسته دنده را فشار دهید. برای انتخاب سایر موقعیت‌ها (R و N و D) دسته دنده را به سمت جلو و عقب بکشید.

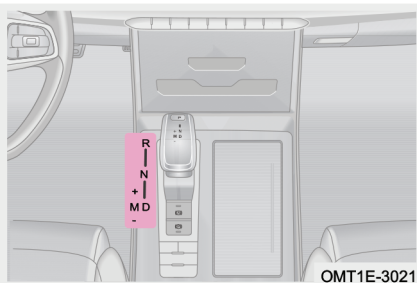

در حین حرکت خودرو راننده می‌تواند هم حالت اتوماتیک (دنده‌های R ، N ، P و D) و هم حالت منوال (+ و -) M را انتخاب کند. اطلاعات دنده انتخاب شده برای گیربکس در نمایشگر صفحه کیلومترشمار نیز نمایش داده خواهد شد.



حالت اتوماتیک: پس از آن که راننده دسته دنده را در موقعیت  قرار داد، سیستم بر اساس سرعت خودرو، دنده‌ها را به طور اتوماتیک افزایش یا کاهش خواهد داد. تمام عملیات به صورت خودکار و بدون مداخله دست صورت می‌گیرد.

حالت دستی: وقتی گیربکس بر روی دنده D باشد، می‌توانید با کشیدن دسته دنده به سمت چپ وارد حالت دستی شوید. در این حالت اگر دسته دنده را به سمت جلو حرکت دهید، دنده یک عدد افزایش می‌یابد و اگر دسته دنده را به سمت عقب بکشید، دنده یک عدد کاهش می‌یابد.

گیربکس اتوماتیک (نوع B)

گیربکس اتوماتیک این خودرو یک گیربکس هیدرولیکی خودکار با کنترل الکترونیکی است که هم قابلیت تعویض دنده به صورت اتوماتیک و هم به صورت دستی را دارد.

نحوه رانندگی:

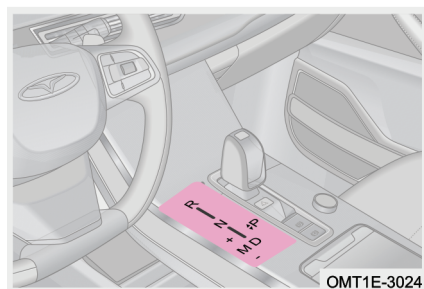

گام ۱: پدال ترمز را به طور کامل فشرده کنید، سپس دسته دنده را از موقعیت P حرکت داده و در موقعیت D قرار دهید.

گام ۲: ترمز پارک را به طور دستی و یا به طور خودکار آزاد کنید، سپس پدال ترمز را رها کنید تا خودرو به آرامی شروع به حرکت نماید.

مطالعه

برای قرار دادن دسته دنده در موقعیت P (دنده پارک) باید دکمه P بر روی دسته دنده را فشار دهید. برای انتخاب سایر موقعیت‌ها (R و N و D) دسته دنده را به سمت جلو و عقب بکشید.

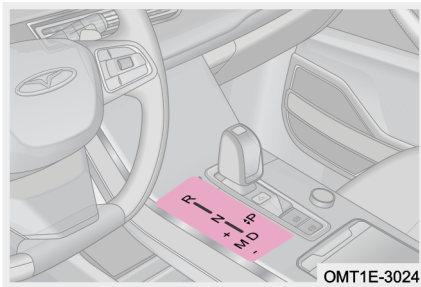

در حین حرکت خودرو راننده می‌تواند هم حالت اتوماتیک (دنده‌های P، R، N و D) و هم حالت منوال (+ و -) M را انتخاب کند. اطلاعات دنده انتخاب شده برای گیربکس در نمایشگر صفحه کیلومترشمار نیز نمایش داده خواهد شد.

حالت اتوماتیک: پس از آن که راننده دسته دنده را در موقعیت D قرار داد، سیستم بر اساس سرعت خودرو، دنده‌ها را به طور اتوماتیک افزایش یا کاهش خواهد داد. تمام عملیات به صورت خودکار و بدون مداخله دست صورت می‌گیرد.

حالت دستی: وقتی گیربکس بر روی دنده D باشد، می‌توانید با کشیدن دسته دنده به سمت چپ وارد حالت دستی شوید. در این حالت اگر دسته دنده را به سمت جلو حرکت دهید، دنده یک عدد افزایش می‌یابد و اگر دسته دنده را به سمت عقب بکشید، دنده یک عدد کاهش می‌یابد.

اطلاعات زیر به شما کمک می‌کند تا با ویژگی‌ها و کاربرد دنده‌های مختلف آشنا شوید تا بتوانید با توجه به نیازهای واقعی خود در حین رانندگی، انتخاب دنده صحیحی داشته باشید. اطلاعات موقعیت فعلی انتخاب شده برای دسته دنده در صفحه کیلومترشمار نمایش داده می‌شود (شماره دنده در حالت دستی یا موقعیت دسته دنده). واحد کنترل سیستم گیربکس دنده متناسب با شرایط فعلی خودرو را به همراه یک فلش نشان می‌دهد تا راننده را نسبت به یک تعویض دنده دقیق راهنمایی کند (در صورت تجهیز).

علامت "▲" از شما می‌خواهد یک دنده بالاتر را انتخاب کنید.

علامت "▼" از شما می‌خواهد یک دنده پایین‌تر را انتخاب کنید.



اطلاعات جدول زیر به شما کمک می‌کند تا با ویژگی‌ها و کاربرد دنده‌های مختلف آشنا شوید تا بتوانید با توجه به نیازهای واقعی خود در حین رانندگی انتخاب دنده صحیحی داشته باشید.

عملکرد	دنده
وقتی که دسته دنده در موقعیت P قرار گرفته باشد، چرخ‌های محرک خودرو به طور مکانیکی قفل می‌شوند. در این موقعیت موتور می‌تواند روشن شود.	P (دنده پارک)
وقتی که دسته دنده در موقعیت R قرار می‌گیرد، چراغ‌های عقب روشن می‌شوند و سیستم رادار پارک به کار می‌افتد.	R (دنده عقب)
برای توقف‌های کوتاه که موتور در دور آرام قرار دارد، این حالت گیربکس مناسب می‌باشد.	N (دنده خلاص)
برای حرکت رو به جلو از این دنده استفاده می‌شود. بر اساس بار وارده به موتور و سرعت حرکت خودرو، افزایش و یا کاهش دنده‌ها به طور خودکار صورت می‌پذیرد.	D (دنده حرکت مستقیم)
با هر بار حرکت دسته دنده به سمت جلو (+)، گیربکس به یک دنده سبک‌تر خواهد رفت.	+
با هر بار حرکت دسته دنده به سمت عقب (-)، گیربکس به یک دنده سنگین‌تر خواهد رفت.	-
	M حالت دستی

● احتیاط

- دنده معکوس کشیدن در حالت دستی گیربکس زمانی مجاز است که سرعت خودرو تغییری نداشته باشد و در این وضعیت اجازه افزایش دنده اتوماتیک داده نمی‌شود.
- قبل از توقف کامل خودرو هرگز دسته دنده را در موقعیت P قرار ندهید. این کار باعث ایجاد صدای غیرعادی و خرابی گیربکس می‌شود.
- زمانی که موتور خاموش است، هرگز خودرو را در دنده خلاص (N) حرکت ندهید. در غیر این صورت گیربکس آسیب خواهد دید.
- هیچ‌گاه در هنگام حرکت رو به جلو، دسته دنده را از موقعیت D خارج نکنید، در غیر این صورت گیربکس به شدت آسیب می‌بیند.
- هرگز در هنگام حرکت رو به عقب، دسته دنده را از موقعیت R خارج نکنید، در غیر این صورت گیربکس به شدت آسیب می‌بیند.
- زمانی که می‌خواهید دسته دنده را از موقعیت P خارج کنید، لازم است ابتدا پدال ترمز را فشار دهید تا خودرو به طور کامل متوقف شود و سپس دسته دنده را در موقعیت دلخواه قرار دهید، در غیر این صورت مکانیزم تعویض دنده آسیب می‌بیند.
- چنانچه باتری خودرو ضعیف شده باشد، حتی با فشار دادن پدال ترمز نیز دسته دنده از موقعیت P خارج نخواهد شد. در چنین شرایطی جهت بازدید و تعمیر خودرو هر چه سریع‌تر با نمایندگی مجاز مدیران خودرو تماس بگیرید.
- در حالت دستی اگر دور موتور خیلی بالا رود، دنده به طور اتوماتیک افزایش می‌یابد و اگر دور موتور خیلی پایین بیاید، دنده به طور اتوماتیک کاهش خواهد یافت. در زمان ترمزگیری و کاهش سرعت هم دنده به طور اتوماتیک کاهش خواهد یافت.
- در حالت دستی، راننده باید بر اساس دور موتور و سرعت حرکت خودرو از طریق حرکت دادن دسته دنده اقدام به تعویض دنده نماید. اگر الزام‌های تعویض دنده برآورده نشود، گیربکس اقدام به تعویض دنده نخواهد کرد.



احتیاط

- در زمان پارک کردن خودرو در سطح شیب‌دار ابتدا باید ترمز پارک را درگیر کنید و سپس دسته دنده را در موقعیت P قرار دهید. هنگام شروع حرکت در سطح شیب‌دار ابتدا دسته دنده را از موقعیت P خارج کنید و سپس ترمز پارک را آزاد کرده و حرکت کنید.
- هنگامی که می‌خواهید خودرو را از گیر افتادن خارج کنید یا در میان آب رانندگی کنید، توصیه می‌شود از حالت دستی گیربکس و دنده سنگین استفاده کنید تا نیروی محرک چرخ افزایش یابد و یا این که از ورود آب به لوله آگزوز جلوگیری شود.
- اگر دور موتور در محدوده مجاز باقی بماند، گیربکس نیز بر روی دنده‌ای که انتخاب کرده‌اید، ثابت باقی خواهد ماند. چنانچه در جاده‌ای با سرازیری طولانی رانندگی می‌کنید به منظور کنترل بهتر سرعت خودرو و جلوگیری از کاهش کارایی سیستم ترمز خودرو ناشی از فشار دادن طولانی و مکرر پدال ترمز، توصیه می‌شود از حالت دستی گیربکس استفاده کرده و دنده سنگین‌تر را انتخاب کنید.

هشدار

- خودروی مجهز به گیربکس اتوماتیک را هرگز در مسافت‌های طولانی یا با سرعت بالا بکسل نکنید. در صورت بکسل کردن، باید چرخ‌های محرک را از زمین بلند کنید و یا پلوس‌های خودرو را آزاد کنید.
- وقتی که دسته دنده در موقعیت N قرار دارد، مطمئن شوید که ترمز پارک را کشیده‌اید و یا پدال ترمز را فشار داده‌اید. در غیر این صورت ممکن است دچار حادثه شوید.

در گیر شدن دنده پارک به طور خودکار (گیربکس اتوماتیک نوع **DCT ۷**)

اگر خودرو در حین حرکت با سرعت‌های بالاتر از 15km/h متوقف شود و گیربکس در دنده R یا D باشد، چنانچه بدون فشار دادن پدال ترمز درب راننده باز شود، گیربکس به طور خودکار بر روی دنده P خواهد رفت. اگر درب راننده بنا به عللی مانند خرابی قادر به بسته شدن نباشد، راننده می‌بایست ابتدا گیربکس را در دنده P قرار دهد و سپس یکی از دنده‌های R یا D را درگیر کند تا بتواند به رانندگی خود ادامه دهد.

مراحل معرفی مجدد موقعیت دنده‌های گیربکس (گیربکس اتوماتیک نوع **DCT ۷**)

اگر بلافاصله پس از خاموش شدن دکمه استارت کابل باتری باز شود، پس از وصل شدن مجدد کابل موقعیت تعریف شده برای دنده‌های گیربکس از حافظه سیستم پاک می‌شود. در این گونه شرایط جهت بازگشت خودرو به وضعیت عادی رانندگی، انجام عملیات معرفی مجدد موقعیت کلاچ‌ها و دنده‌های گیربکس لازم می‌باشد.

گام ۱: کابل باتری را وصل کنید و دکمه استارت را **روشن** کنید.

گام ۲: پدال ترمز را به طور کامل فشار داده و به مدت ۳۰ ثانیه یا بیش‌تر در همان وضعیت نگه دارید تا زمانی که حرف P در صفحه کیلومترشمار مشاهده شود، در این زمان عملیات معرفی دنده‌های گیربکس به اتمام می‌رسد.

گام ۳: اگر حرف P نمایش داده نمی‌شود، کابل منفی باتری را باز کنید و گام‌های ۱ و ۲ را تا زمانی که حرف P در صفحه کیلومترشمار نمایان شود تکرار کنید.

مطالعه

توصیه می‌شود جهت معرفی دنده‌های گیربکس به نمایندگی مجاز مدیران خودرو مراجعه کنید تا این کار توسط تکنسین‌های خدمات پس از فروش صورت پذیرد.



حالت‌های رانندگی

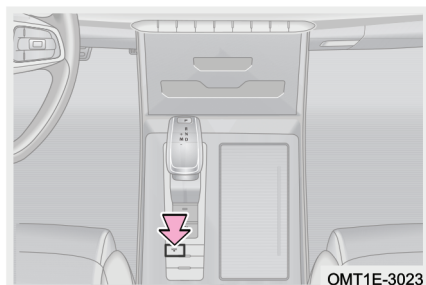

با روشن شدن دکمه استارت موتور، گیربکس به طور پیش‌فرض بر روی حالت ECO قرار می‌گیرد. با فشار دادن دکمه حالت رانندگی "MODE" ، وضعیت گیربکس را می‌توانید بین حالت‌های ECO، NORMAL و SPORT تغییر دهید.

حالت ECO یک حالت رانندگی اقتصادی است که در آن مصرف سوخت خودرو اصلاح می‌شود و در حالت SPORT فرمان‌پذیری، قابلیت کنترل و قدرت خروجی خودرو بهبود می‌یابد. شما با توجه به شرایط جاده‌ای می‌توانید حالت رانندگی را انتخاب کنید.

حالتی که راننده برای گیربکس انتخاب می‌کند در حافظه سیستم باقی می‌ماند. آخرین حالت استفاده شده توسط راننده به عنوان پیش‌فرض برای روشن شدن بعدی خودرو مورد استفاده قرار خواهد گرفت. وجود این ویژگی جزو استانداردهای الزامی خودرو نیست و بستگی به سیستم نصب شده بر روی خودروی شما دارد.

مطالعه

- همزمان با تعویض حالت رانندگی، رنگ پس‌زمینه صفحه کیلومترشمار نیز متناسب با حالت انتخاب شده تغییر می‌یابد.
- سیستم کروز کنترل تطبیقی (ACC) در حالت‌های ECO، SNOW و MUD باعث شتاب‌گیری آرام خودرو می‌شود و در حالت‌های SPORT و OFF ROAD باعث شتاب‌گیری سریع خودرو می‌شود.
- حالتی که راننده برای گیربکس انتخاب می‌کند در حافظه سیستم باقی می‌ماند. آخرین حالت استفاده شده توسط راننده به عنوان پیش‌فرض برای روشن شدن بعدی خودرو مورد استفاده قرار خواهد گرفت. وجود این ویژگی جزو استانداردهای الزامی خودرو نیست و بستگی به سیستم نصب شده بر روی خودروی شما دارد.



حالت خرابی ایمن (Fail-Safe)

وقتی ایرادی در سیستم گیربکس اتوماتیک رخ دهد، حالت خرابی ایمن گیربکس به طور خودکار فعال شده و همزمان چراغ اخطار زرد رنگ "☀️" در صفحه کیلومترشمار روشن می‌شود. با فعال شدن حالت خرابی ایمن، گیربکس دیگر امکان کارکرد عادی خود را نخواهد داشت و خودرو با سرعت‌های پایین قادر به حرکت خواهد بود.

👁️ احتیاط

در حالت خرابی ایمن، رانندگی کردن در مسافت‌های طولانی مجاز نیست، زیرا باعث وارد آمدن آسیب‌های جدی به گیربکس خواهد شد. جهت بازدید و سرویس گیربکس، هر چه سریع‌تر به نمایندگی مجاز مدیران خودرو مراجعه کنید.

درگیر شدن دنده پارک به طور خودکار (گیربکس اتوماتیک نوع CVT)

زمانی که گیربکس در دنده R یا D قرار دارد و سرعت خودرو کم‌تر از 1km/h است، چنانچه بدون فشار دادن پدال ترمز درب راننده باز شود، گیربکس به طور خودکار بر روی دنده P خواهد رفت. در صورتی که درب راننده بنا به عللی مانند تغییر شکل قادر به بسته شدن نباشد، اگر سرعت خودرو بیش‌تر از 1km/h باشد، گیربکس به طور خودکار بر روی دنده N رفته و خلاص می‌شود و اگر سرعت خودرو کم‌تر از 1km/h باشد، گیربکس به طور خودکار بر روی دنده P خواهد رفت. جهت بازدید و تعمیر درب هر چه سریع‌تر به نمایندگی مجاز مدیران خودرو مراجعه کنید.



ع-سیستم هوشمند تمام چرخ محرک دائم (AWD) (در صورت تجهیز)

در خودروهای مجهز به این سیستم، ۶ حالت رانندگی شامل: NORMAL، SPORT، ECO، SNOW، MUD و OFF ROAD وجود دارد. سیستم تمام چرخ محرک در کلیه حالت‌های رانندگی به طور هوشمندانه کار می‌کند و تغییر وضعیت خودرو بین دو چرخ محرک و چهار چرخ محرک را در زمان‌های لازم به طور خودکار عملی می‌سازد. خودتان هم می‌توانید حالت رانندگی را بر اساس شرایط جاده‌ای به طور دستی انتخاب کنید. حالت رانندگی OFF ROAD به شما کمک می‌کند تا خودرو را بدون هیچ‌گونه مشکلی در شرایط سخت جاده‌ای هدایت کنید. نکته: اگر سیستم کنترل الکترونیکی پایداری خودرو (ESP) را غیر فعال کرده باشید، حتی با انتخاب هر کدام از حالت‌های رانندگی SNOW، MUD یا OFF ROAD، توانایی جلوگیری از لغزش خودرو و همچنین قدرت کشش خودرو کاهش خواهد یافت.

👁️ احتیاط

از رانندگی طولانی‌مدت در جاده‌های شنی یا گل‌آلود و بکسوات طولانی‌مدت تایرها خودداری کنید. این نوع رانندگی باعث فعال شدن عملکرد حفاظت از سیستم تمام چرخ محرک در مقابل داغ شدن می‌شود که در پی آن چراغ اخطار زرد رنگ "🔥" در صفحه کیلومترشمار روشن می‌شود و خودرو از وضعیت تمام چرخ محرک خارج شده و به دو چرخ محرک تغییر وضعیت می‌دهد تا از سیستم انتقال قدرت خودرو محافظت کند. با ایمن‌تر شدن شرایط جاده‌ای بلافاصله خودرو را متوقف کنید تا حرارت سیستم دفع شود و چند دقیقه دیگر صبر کنید تا سیستم از وضعیت محافظت در برابر داغ شدن هم خارج شود (توصیه می‌شود حتی پس از خاموش شدن چراغ اخطار، چند دقیقه بیش‌تر صبر کنید تا دمای سیستم تمام چرخ محرک باز هم کاهش یابد و بتواند عملکرد خود را به خوبی بازیابی کند). اگر پس از گذشت مدت زمان زیاد، چراغ اخطار نتواند خاموش شود، باید به نمایندگی مجاز مدیران خودرو مراجعه کنید.



چراغ نشانگر سیستم هوشمند تمام چرخ محرک (AWD) زمانی که یک ایراد موقتی در سیستم بروز پیدا می‌کند، چراغ هشدار زرد رنگ "AWD" در صفحه کیلومترشمار روشن می‌شود و زمانی که ایراد دائمی در سیستم به وجود می‌آید، چراغ هشدار قرمز رنگ "AWD" در صفحه کیلومترشمار روشن می‌شود. همزمان پیغام "All Wheel Drive system Malfunction Contact the Service Station" هم در نمایشگر صفحه کیلومترشمار نمایش داده می‌شود.

مطالعه

- زمانی که سیستم تمام چرخ محرک دچار خرابی می‌شود، سیستم کنترل الکترونیکی پایداری خودرو (ESP) هم ضمن دادن هشدار، غیرفعال می‌شود. در این شرایط فقط سیستم ترمز ضدقفل (ABS) عملکرد خود را حفظ می‌کند.
- در زمان‌هایی که چراغ هشدار زرد رنگ "AWD" در صفحه کیلومترشمار روشن است، خودرو در وضعیت دو چرخ محرک باقی می‌ماند تا امکان رانندگی عادی با خودرو همچنان وجود داشته باشد.



حالت رانندگی

انتخاب حالت رانندگی (روش ۱)

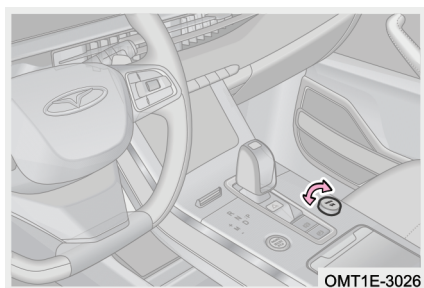

گام ۱: دکمه استارت موتور را روشن کنید و خودرو را متوقف کنید و یا این که اگر رانندگی می کنید مطمئن شوید که وضعیت عادی و ایمن است.

گام ۲: با چرخاندن دکمه "MODE" از میان حالت های NORMAL، SPORT، ECO، OFF ROAD و SNOW، MUD برای رانندگی انتخاب کنید. نشانگر مربوط به حالت انتخاب شده در صفحه کیلومترشمار روشن می شود و همزمان قالب پس زمینه صفحه کیلومترشمار متناسب با حالت رانندگی انتخاب شده، تغییر می یابد. در همان زمان، یک بوق یادآور تولید می شود تا به شما یادآوری کند که حالت رانندگی با موفقیت تغییر کرده است.

انتخاب حالت رانندگی (روش ۲)



گام ۱: دکمه استارت موتور را روشن کنید و خودرو را متوقف کنید و یا این که اگر رانندگی می کنید مطمئن شوید که وضعیت عادی و ایمن است.

گام ۲: با چرخاندن کلید "MODE"، مانیتور سیستم صوتی و تصویری اقدام به نمایش دادن صفحه حالت رانندگی می کند.



گام ۳: بر روی یکی از حالت‌های OFF و NORMAL، SPORT، ECO، SNOW، MUD ROAD کلیک کنید. نشانگر مربوط به حالت انتخاب شده در صفحه کیلومترشمار روشن می‌شود و همزمان قالب پس‌زمینه صفحه کیلومترشمار متناسب با حالت رانندگی انتخاب شده، تغییر می‌یابد. در همان زمان، یک بوق یادآور تولید می‌شود تا به شما یادآوری کند که حالت رانندگی با موفقیت تغییر کرده است.

حالتی که راننده برای گیربکس انتخاب می‌کند در حافظه سیستم باقی می‌ماند. آخرین حالت استفاده شده توسط راننده به عنوان پیش‌فرض برای روشن شدن بعدی خودرو مورد استفاده قرار خواهد گرفت. وجود این ویژگی جزو استانداردهای الزامی خودرو نیست و بستگی به سیستم نصب شده بر روی خودروی شما دارد.

معرفی حالت‌های رانندگی

اطلاعات جدول زیر می‌تواند آشنایی لازم با ویژگی‌ها و کاربرد حالت‌های رانندگی و روش انتخاب حالت صحیح بر اساس شرایط جاده‌ای را به شما ارائه دهد.



عملکرد	حالت رانندگی
حالت NORMAL عملکرد قدرت خودرو را با اقتصادی شدن مصرف سوخت ادغام می کند و برای شرایط مختلف جاده‌های مناسب است.	حالت NORMAL
حالت ECO مصرف سوخت خودرو را بهبود می بخشد و برای جاده‌های با سطح صاف و سفت مانند جاده‌های شهری و جاده‌های آسفالت مناسب است.	حالت ECO
حالت SPORT عملکرد قدرت خودرو را بهبود می بخشد و سطح بالاتری از سرعت واکنش به شتاب‌گیری و کسب لذت رانندگی را تامین می کند. برای جاده‌های مسطح با ترافیک کم تر و فضای رانندگی وسیع (مانند بزرگراهها) مناسب است.	حالت SPORT
حالت SNOW برای جاده‌های سخت اما صاف از جمله جاده‌های پوشیده از برف، یخ، چمن، شن و غیره مناسب است.	حالت SNOW
حالت MUD برای جاده‌های گل آلود و ناهموار، جاده‌های دارای لایه‌ای از گل و لای کم عمق صاف و جاده‌های دارای شیار، مناسب است.	حالت MUD
حالت OFF ROAD عملکرد شتاب خودرو و قابلیت تردد آن را بهبود می بخشد. برای رانندگی بدون مشکل در جاده‌های کوهستانی مناسب است.	حالت OFF ROAD

مطالعه 

- در حالت‌های رانندگی SNOW، MUD و OFF ROAD، سیستم استاپ  استارت دور آرام به طور پیش‌فرض غیرفعال می‌شود.
- در صورت باز ماندن شیشه درب‌ها یا سقف پانوراما، بارش باران می‌تواند باعث خیس شدن تجهیزات داخل خودرو و خرابی آن‌ها شود. در زمان استفاده از حالت رانندگی OFF ROAD، از بسته بودن شیشه درب‌ها و سقف پانوراما اطمینان حاصل کنید.
- سیستم کروزکنترل تطبیقی (ACC) در حالت‌های SNOW، ECO، MUD و باعث شتاب‌گیری آرام خودرو می‌شود و در حالت‌های SPORT و OFF ROAD باعث شتاب‌گیری سریع خودرو می‌شود.

توصیه‌های قبل از رانندگی آفرودی

یادگیری رانندگی آفرودی و تسلط بر نحوه کنترل خودرو در موقعیت‌های مختلف و سخت و رانندگی ایمن در مناطق ناهموار قبل از اقدام به رانندگی آفرودی ضروری است. توانایی‌ها و رفتارهای مورد نیاز برای رانندگی آفرودی با رانندگی در جاده‌های معمولی متفاوت است. ایمنی راننده و سرنشینان به دانش، مهارت و احتیاط راننده بستگی دارد.



هشدار

- در رانندگی‌های آفرودی باید همواره از رانندگی مورب در شیب‌ها اجتناب شود.
- در شرایط آفرودی و سخت همیشه سرعت خودرو و سبک رانندگی را متناسب با شرایط موجود جاده حفظ کنید.
- قبل از رانندگی در جاده‌های سخت و ناشناخته، شرایط آفرودی مسیر را با قدم زدن ارزیابی کنید.
- با سرعت زیاد رانندگی نکنید (مخصوصاً هنگام پیچیدن) یا عکس‌العمل‌های سریع هنگام رانندگی را انجام ندهید.
- سرعت خودرو و سبک رانندگی باید همواره با بار خودرو، میزان دید، شرایط جاده و شرایط آب و هوایی مطابقت داشته باشد.
- مطمئن شوید که با در نظر گرفتن شرایط واقعی جاده، وضعیت مسیر، ترافیک و شرایط آب و هوایی و با سرعت مناسب رانندگی می‌کنید.
- در حین واژگونی خودرو، احتمال مرگ افرادی که از کمربند ایمنی استفاده نمی‌کنند، بیش‌تر از کسانی خواهد بود که کمربند ایمنی بسته‌اند.
- حمل بار و سایر اشیا بر روی سقف خودرو باعث تغییر مرکز ثقل خودرو شده و احتمال خطر واژگونی خودرو را افزایش می‌دهد.
- وقتی که ارتفاع مرکز ثقل خودرو بالا می‌رود، ریسک واژگونی در حین رانندگی برای خودروهای سواری معمولی افزایش می‌یابد. این وضعیت برای رانندگی آفرودی مناسب نیست.
- زمانی که خودرو از روی زمین بلند شده و از سطح جاده جدا می‌شود، باید چرخ‌های جلو در راستای مستقیم قرار گرفته و فرمان صاف باشد. در غیر این صورت هنگام فرود آمدن اگر خودرو با ضربه به سطح زمین برخورد کند، ممکن است واژگون شود.
- سیستم کروز کنترل برای رانندگی در جاده قابل استفاده است و برای رانندگی در مناطق آفرودی کاملاً نامناسب است و در صورت استفاده حتی ممکن است خطراتی نیز به همراه داشته باشد.

هشدار 

- هنگام رانندگی آفرود، به طور ویژه احتیاط کنید و قابلیت پیش‌بینی داشته باشید. داشتن سرعت زیاد و انجام اقدامات اشتباه در رانندگی می‌تواند باعث وارد آمدن صدمات بدنی جدی و آسیب دیدن خودرو شود.
- در ساحل رودخانه‌ها، رمپ‌ها و نواحی شیب‌دار با سرعت زیاد رانندگی نکنید. این کار می‌تواند باعث بلند شدن خودرو از زمین و ناتوانی در کنترل فرمان و از دست رفتن کنترل خودرو شود.
- مسیرهای ناامن را برای رانندگی انتخاب نکنید و اقداماتی را که جان راننده و سرنشینان را در معرض خطر قرار می‌دهد، انجام ندهید. وقتی در مورد ایمنی یک مسیر شک دارید، برگردید و مسیر دیگری را انتخاب کنید.
- شاید رانندگی آفرودی در یک مسیر آسان به نظر برسد، ولی در عمل ممکن است دشوار و پر خطر باشد و خطراتی را برای راننده و سرنشینان به همراه داشته باشد. بهتر این است که قبل از شروع رانندگی شرایط مسیر را با پیاده‌روی ارزیابی کنید.
- شاید قسمتهایی از مسیر خطرناک به نظر نرسند، در حالی که می‌توانند پر از خطر باشند. تشخیص چاله‌ها، شیارها، آبراهها، موانع، مناطق کم‌عمق و زمین گل‌آلود که ممکن است به طور کامل یا جزئی توسط آب، چمن یا شاخه‌های پراکنده روی زمین پوشیده شده باشد، آسان نیست. در صورت لزوم قبل از شروع رانندگی، شرایط بخش‌های سخت مسیر را با پیاده‌روی ارزیابی کنید.
- زمانی که خودرو در یک شیب به صورت کج و مورب متوقف است، اگر درب خودرو به سمت سرازیری باز می‌شود، از خودرو پیاده نشوید. موقعیت مرکز ثقل خودرو تحت‌تاثیر عواملی مانند وزن خودرو و بار وارده به آن (شامل وزن سرنشینان و وزن بارهای داخل خودرو) که ممکن است با پیاده شدن شما تغییر یابد و باعث واژگونی شده و خودرو در جهت سرازیری غلت بخورد. در این‌گونه شرایط از دربی که رو به سمت سربالایی باز می‌شود، خودرو را ترک کنید.



هشدار

• شاید قسمتهایی از مسیر خطرناک به نظر نرسند، در حالی که می‌توانند پر از خطر باشند. تشخیص چاله‌ها، شیارها، آبراهها، موانع، مناطق کم‌عمق و زمین گل‌آلود که ممکن است به طور کامل یا جزئی توسط آب، چمن یا شاخه‌های پراکنده روی زمین پوشیده شده باشد، آسان نیست. رانندگی در این گونه مسیرها همراه با بروز حادثه، جراحات بدنی جدی و خرابی خودرو خواهد بود.

گیر کردن خودرو

در صورت گیر کردن خودرو اگر بخواهید خودرو را با جلو و عقب رفتن‌های پشت سر هم خارج کنید، باید اینکار را به طور صحیح انجام دهید. در صورت اشتباه در انجام دادن این کار، فرو رفتن خودرو در زمین بیش‌تر خواهد شد و در این صورت فقط می‌توانید از دیگران درخواست کمک کنید.

■ اگر چرخ‌ها به خوبی نمی‌چرخند

گام ۱: اطراف چرخ‌ها را با احتیاط حفر کرده و گود کنید و اطمینان حاصل کنید که هیچ چیزی از خودرو در خاک یا ماسه مدفون نیست.

گام ۲: دسته دنده را در موقعیت R قرار دهید.

گام ۳: با احتیاط پدال گاز را فشار دهید و خودرو را در همان جهتی که قرار دارد به سمت عقب حرکت دهید.

گام ۴: اگر موفق نشدید، چوب یا شاخه درخت، موکت کف کابین و یا گونی در مقابل چرخ قرار دهید تا چسبندگی تایر با زمین و قدرت چرخ افزایش یابد.

■ خارج کردن خودرو به روش جلو و عقب رفتن‌های متوالی

گام ۱: غریبک فرمان را صاف کنید.

گام ۲: تا زمانی که چرخ‌ها شروع به بکسوات می‌کنند، به سمت عقب حرکت کنید.

گام ۳: بلافاصله خودرو را در دنده ۱ گذاشته و به سمت جلو حرکت کنید تا زمانی که چرخ‌ها



مجددا شروع به بکسوات کنند.
گام ۴: جلو و عقب رفتن‌ها را آنقدر تکرار کنید که میزان چرخش چرخ‌ها به حدی برسد که توانایی خارج کردن خودرو را داشته باشند.

هشدار ⚠

- اجازه ندهید که چرخ‌ها به مدت طولانی بکسوات کنند، در غیر این صورت خودرو به فرو رفتن بیش‌تر در زمین ادامه خواهد داد.
- در زمان حرکت خودرو و تلاش برای خارج کردن آن از فرورفتگی در زمین، نباید کسی در جلو و یا عقب خودرو قرار بگیرد.
- اگر خودرو در لحظه خارج شدن حرکت ناگهانی داشته باشد، ممکن است افراد ایستاده در جلو یا عقب خودرو را زیر بگیرد.
- چرخ در حال بکسوات ممکن است سنگ، شاخه، تخته چوب یا هر چیز دیگری که در زیرش قرار دارد را با سرعت بسیار زیاد پرت کند که می‌تواند باعث وارد آمدن جراحت‌های کشنده به افراد شود.

اقدامات پس از رانندگی **آفرود**

۱. در صورت نیاز، بکسل‌بند و زنجیر چرخ را باز کنید.
۲. خودرو را از حالت رانندگی OFF ROAD خارج کنید.
۳. گرد و خاک و اجسام خارجی انباشته شده در جلو پنجره، رادیاتور و اجزای زیرین خودرو را پاک کنید.
۴. محفظه موتور را بازدید کنید و بررسی کنید که آیا آلودگی‌ها بر روی عملکرد موتور تاثیر گذاشته است یا خیر.
۵. چراغ‌های راهنما، چراغ‌های جلو و عقب، پلاک خودرو و کلیه شیشه‌ها را تمیز کنید.
۶. آسیب دیدن تایرها، کمک‌فنرها و اکسل‌های خودرو را بررسی کنید و سنگ‌ریزه‌ها و اجسام خارجی فرو رفته در آج تایرها را خارج کنید.



۷. زیر خودرو را بازدید کنید و کلیه اجسام خارجی مانند شاخ و برگ، تکه‌های چوب و ... که در بین ترمزها، چرخ‌ها، شاسی خودرو، اگزوز و موتور گیر کرده‌اند را خارج کنید. در صورت مشاهده خرابی یا نشستی با نمایندگی مجاز مدیران خودرو تماس حاصل کنید.

هشدار ⚠

- اجسام خارجی گیر کرده در بین اجزای زیرین خودرو می‌توانند خطرآفرین باشند. پس از هر رانندگی آفرودی ضروری است که وجود این گونه موارد در زیر خودرو را بررسی کنید.
- اگر در لابه‌لای ترمزها، چرخ‌ها، شاسی خودرو، اگزوز و موتور اجسامی گیر کرده‌اند، هرگز به رانندگی ادامه ندهید.
- مواد قابل اشتعال مانند برگ‌ها یا شاخه‌های خشک ممکن است در تماس با اجزای داغ خودرو آتش بگیرند و خسارت‌های جانی سنگین به بار آورند.
- اجسام گیر کرده در لابه‌لای اجزای خودرو ممکن است به لوله‌های بنزین، ترمزها، اورینگ‌های آب‌بندی و قطعات بدنه خودرو آسیب رسانده و منجر به بروز سانحه یا از دست رفتن کنترل خودرو شوند.

۵-۴ سیستم فرمان سیستم فرمان برقی (EPS)

سیستم فرمان برقی (EPS) به جای روش استفاده شده در خودروهای معمولی که در آن پمپ هیدرولیک فرمان توسط موتور خودرو به چرخش در می‌آید، از گشتاور تولید شده توسط موتور مخصوص سیستم فرمان برقی به عنوان منبع تامین قدرت بهره می‌گیرد.

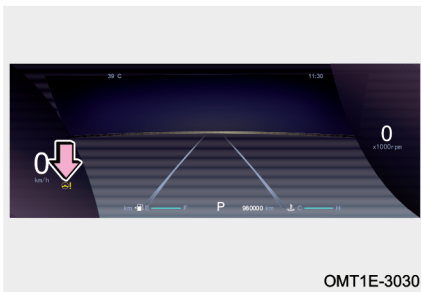

کالیبره کردن سیستم فرمان برقی (EPS)

پس از باز شدن و وصل شدن مجدد کابل باتری و روشن شدن موتور، به علت خارج شدن زاویه فرمان از وضعیت کالیبره، چراغ اخطار زرد رنگ سیستم فرمان برقی "!" در صفحه کیلومترشمار به صورت چشمک‌زن روشن

می‌شود. در این صورت غربلیک فرمان را به طور کامل به سمت چپ و راست بچرخانید تا زاویه فرمان بازتعریف و کالیبره شود. پس از کالیبره شدن، چراغ اخطار "!" خاموش خواهد شد.

👁️ احتیاط

- فرمان گیری و چرخش مکرر فرمان در مدت زمان طولانی ممکن است به مکانیزم سیستم فرمان برقی (EPS) آسیب برساند.
- هنگام پارک کردن یا رانندگی با سرعت کم، اگر فرمان چندین بار به طور مداوم تا انتها یا نزدیکی های آن چرخانده شود، ممکن است فرمان سنگین تر شود. اگر در این زمان ماژول کنترل فرمان را لمس کنید، گرم خواهد بود که امری عادی است. سنگین شدن فرمان عمدتاً به علت فعال شدن عملکرد محافظت در برابر داغ شدن سیستم EPS است. در اینگونه شرایط چرخاندن فرمان را متوقف کنید و دکمه استارت موتور را در وضعیت ACC یا خاموش قرار دهید تا سیستم خنک شود. پس از خنک شدن سیستم، عملکرد آن به طور خودکار به حالت عادی باز خواهد گشت.



چراغ اخطار سیستم فرمان برقی (EPS)

هر زمان که سیستم فرمان برقی (EPS) ایراد داشته باشد، چراغ اخطار زرد رنگ "!" در صفحه کیلومترشمار روشن می‌شود.

هشدار

در صورت خرابی سیستم فرمان برقی، اگر چه خودرو هنوز از قابلیت فرمان معمولی برخوردار است، اما باید با احتیاط رانندگی کرد. جهت بازدید و تعمیر سیستم فرمان، هر چه سریع‌تر به نمایندگی مجاز مدیران خودرو مراجعه کنید.

حالت‌های سیستم فرمان برقی

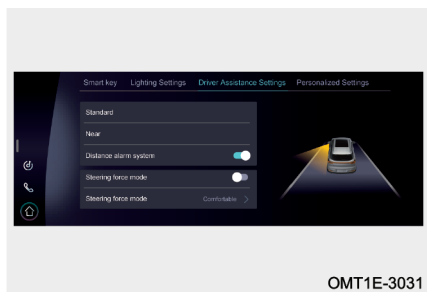

سیستم فرمان برقی (EPS) دارای دو حالت استفاده SPORT و COMFORT است. وقتی خودرو روشن می‌شود، سیستم به طور پیش فرض بر روی حالت COMFORT قرار می‌گیرد. در حالت SPORT در مقایسه با حالت COMFORT نیروی لازم برای چرخاندن غربیلک فرمان کاهش می‌یابد و دست احساس راحتی می‌کند.

مطالعه

• در تنظیمات سیستم فرمان می‌توان قابلیت همگام‌سازی حالت فرمان برقی با حالت رانندگی را فعال نمود. پس از انجام همگام‌سازی، در حالت رانندگی NORMAL (در صورت تجهیز) یا حالت رانندگی ECO، حالت سیستم فرمان برقی COMFORT می‌شود و در حالت رانندگی SPORT، حالت سیستم فرمان برقی هم SPORT می‌شود. پس از غیرفعال کردن قابلیت همگام‌سازی می‌توان حالت دلخواه خود برای سیستم فرمان را از بین COMFORT و SPORT مجدداً به طور مستقل انتخاب نمود. وجود این عملکرد جزو استانداردهای اجباری خودرو نیست و بستگی به سیستم نصب شده بر روی خودرو دارد.

۶-۴ سیستم ترمز

سیستم ترمز پارک برقی (EPB)

ترمز پارک برقی (EPB) یکی از تکنولوژی‌های به کار رفته در خودرو می‌باشد که ترمزگیری هم برای توقف‌های موقتی و کوتاه‌مدت در طول رانندگی و هم توقف‌های بلندمدت پس از پارک خودرو را در قالب یک سیستم ادغام کرده است و عملکرد ترمز دستی را به طور الکترونیکی کنترل می‌کند. این نوع ترمز پارک جایگزین نوع مکانیکی و سنتی ترمز دستی شده است.

نحوه استفاده

درگیر کردن ترمز پارک به صورت دستی:

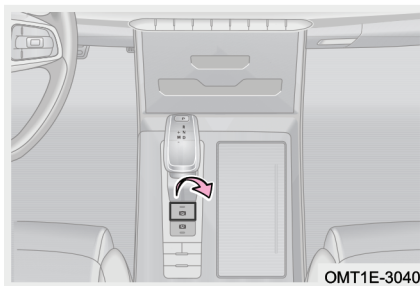

زمانی که دکمه استارت روشن است و یا خودرو با موتور روشن متوقف است، اگر کلید ترمز پارک برقی را بکشید، چراغ نشانگر قرمز رنگ "P" در صفحه کیلومترشمار و همچنین چراغ زمینه کلید روشن می‌شوند که بیانگر فعال شدن ترمز پارک است.

وقتی که دکمه استارت خاموش می‌شود، سیستم ترمز پارک برقی (EPB) به صورت خودکار ترمز پارک را فعال و درگیر می‌کند.

آزاد کردن ترمز پارک به صورت دستی:

در زمان روشن بودن دکمه استارت یا روشن بودن موتور اگر پدال ترمز را فشار داده و کلید ترمز پارک برقی را توسط دست فشار دهید، چراغ نشانگر ترمز پارک "P" در صفحه کیلومترشمار و چراغ زمینه کلید خاموش می‌شوند که نشان‌دهنده آزاد شدن ترمز پارک می‌باشد.

در زمان روشن بودن دکمه استارت یا روشن بودن موتور اگر با فشار دادن پدال ترمز، ترمز پارک نتواند آزاد شود، می‌توانید ضمن فشار دادن پدال گاز، کلید ترمز پارک را فشار دهید تا ترمز



پارک آزاد شود. این روش باید فقط در شرایط خاص که ترمز پارک نمی‌تواند به طور دستی و با فشار دادن پدال ترمز آزاد شود، مورد استفاده قرار گیرد. هنگام آزاد کردن ترمز پارک به این روش جوانب احتیاط را در نظر بگیرید و در اولین فرصت جهت بازدید و تعمیر به نمایندگی مجاز مدیران خودرو مراجعه کنید.

آزاد شدن ترمز پارک به صورت خودکار:

کمربند ایمنی راننده را قفل کنید و درب راننده را ببندید. چنانچه خودرو در جاده با سطح صاف متوقف باشد، همزمان با قرار دادن دسته دنده در موقعیت D یا R پدال گاز را فشار دهید تا ترمز پارک برقی به طور خودکار آزاد شده و چراغ نشانگر قرمز رنگ "Ⓢ" در صفحه کیلومترشمار خاموش شود.

اگر خودرو در سطح شیب‌دار متوقف باشد، برای حرکت در دنده D یا R، پدال گاز را کمی بیش‌تر فشار دهید. هر زمان که نیروی محرک چرخ بزرگ‌تر از نیروی لغزش آن شود، ترمز پارک برقی به طور خودکار آزاد خواهد شد.

مطالعه

هنگام پدک کشیدن خودرو باید ترمز پارک را آزاد کنید و گیربکس را خلاص کنید.

👁️ احتیاط

- اگر همزمان با آزاد کردن یا درگیر کردن ترمز پارک، پدال ترمز فشار داده شود، ممکن است پدال کمی به سمت بالا و پایین حرکت کند. در این زمان کافی است پدال ترمز را محکم فشار دهید.
- در زمان آزاد کردن ترمز پارک به صورت خودکار، کمر بند ایمنی راننده را قفل کنید و درب راننده را ببندید. انجام ندادن این کار ممکن است باعث شود که شرایط آزاد شدن خودکار ترمز پارک برآورده نشود.
- موقع درگیر کردن و آزاد کردن ترمز پارک برقی، صدایی از بخش عقب خودرو به گوش می‌رسد که ناشی از عملکرد سیستم بوده و عادی است.
- چنانچه باتری خودرو خالی شده باشد، سیستم ترمز پارک برقی (EPB) و سیستم اتوهلد (AUTO HOLD) قادر به کار نخواهند بود. در این صورت ابتدا باید موتور را از طریق باتری به باتری کردن روشن کنید. برای اطلاعات بیشتر به بخش «مدیریت وضعیت‌های اضطراری» در فصل ۶ مراجعه کنید.
- اگر در فاصله زمانی کوتاه پس از توقف، خودرو حرکت اضافه داشته باشد، سیستم به طور خودکار نیروی ترمز پارک را افزایش می‌دهد تا خودرو را به شکل ایمن متوقف کند. این افزایش نیروی ترمز پارک ممکن است با مقداری صدا همراه باشد که عادی است.

⚠️ هشدار

پس از فعال کردن ترمز پارک برقی در زمان پارک کردن و یا ترک کردن خودرو، چراغ نشانگر قرمز رنگ ترمز پارک " (P) " و چراغ زمینه کلید ترمز پارک برای مدتی روشن مانده و سپس خاموش می‌شوند. برای جلوگیری از حرکت ناخواسته خودرو، روشن شدن چراغ نشانگر " (P) " و چراغ زمینه کلید را جهت اطمینان از فعال شدن ترمز پارک بررسی کنید.



آزاد کردن ترمز پارک به صورت اضطراری

زمانی سیستم ترمز پارک برقی (EPB) فعال است، اگر کلید ترمز پارک را فشار داده و پدال ترمز را هم فشار دهید و همچنین دکمه استارت موتور را **خاموش** کنید، ترمز پارک برقی به صورت اضطراری آزاد خواهد شد. توصیه می‌شود از روش آزاد کردن ترمز پارک به صورت اضطراری فقط در زمان حمل امدادی خودرو و شرایط خاص استفاده شود.

ترمزگیری اضطراری

اگر ترمز خودرو عمل نکرد، کلید ترمز پارک را به طور متوالی و پشت سر هم بکشید تا نیروی لازم برای ترمزگیری اضطراری خودرو توسط سیستم ترمز پارک برقی اعمال شود. در این شرایط چراغ نشانگر قرمز رنگ ترمز پارک " (P) " در صفحه کیلومترشمار به صورت چشمک‌زن روشن خواهد شد. پس از خارج شدن از وضعیت ترمزگیری اضطراری، کلید ترمز پارک را رها کنید.

⚠ هشدار

- فعال شدن ترمز اضطراری توام با تولید صدا است که عادی می‌باشد.
- در ترمزگیری اضطراری اعمال شدن نیروی ترمز پارک برقی باعث کاهش سرعت خودرو با نرخ ثابت می‌شود که ممکن است با کاهش سرعت مورد نظر راننده متفاوت بوده و فاصله ترمزگیری زیاد باشد.
- موقع رانندگی عادی از این عملکرد با احتیاط استفاده کنید. در حین رانندگی سرنشینان نباید به کلید ترمز پارک دست بزنند. این گونه اقدامات می‌تواند باعث بروز حادثه شود.
- عملکرد ترمزگیری اضطراری فقط در شرایط اضطراری مانند خرابی سیستم ترمز خودرو یا گیر کردن پدال ترمز می‌تواند مورد استفاده قرار گیرد. باید توجه داشت که سیستم ESP و اجزای آن نمی‌توانند بر تمامی محدودیت‌های فیزیکی جاده غلبه کنند، لذا استفاده از این عملکرد در جاده‌های پرپیچ و خم، جاده‌های نامساعد، ترافیک‌های سنگین و شرایط جوی نامناسب می‌تواند باعث انحراف خودرو، کشیدن به یک سمت و واژگونی شود، مراقب باشید که دچار حادثه نشوید.

سیستم پارک اتوماتیک (AUTO HOLD)

سیستم پارک اتوماتیک (AUTO HOLD) برای جلوگیری از حرکت خود به خودی خودرو در زمانی که متوقف بوده و یا شروع به حرکت می‌کند، مورد استفاده واقع می‌شود.

نحوه استفاده

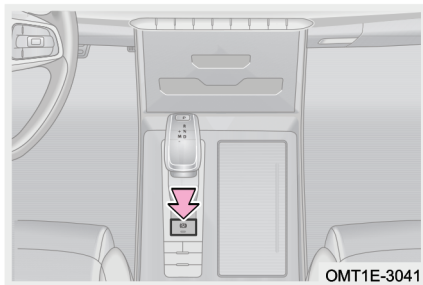

شرایط لازم برای فعال شدن AUTO HOLD: موتور باید روشن باشد، درب راننده به طور کامل بسته باشد و کمر بند راننده قفل شده باشد.

روشن کردن AUTO HOLD:

در صورتی که شرایط لازم برای فعال شدن AUTO HOLD فراهم باشد، اگر کلید AUTO HOLD را فشار دهید، چراغ زمینه کلید روشن می‌شود که بیانگر روشن شدن سیستم پارک اتوماتیک می‌باشد.

فعال شدن AUTO HOLD:

زمانی سیستم پارک اتوماتیک روشن است و دسته دنده در موقعیت D قرار دارد، پدال ترمز را بگیرید تا خودرو از حرکت باز ایستاده و متوقف شود. در این زمان عملکرد AUTO HOLD فعال می‌شود و چراغ نشانگر سبز رنگ "P" در صفحه کیلومتر شمار روشن می‌شود.

موقعی که خودرو ایستاده است، پدال ترمز را فشار دهید؛ اگر در همان زمان AUTO HOLD روشن بوده و شرایط لازم برای فعال شدن AUTO HOLD فراهم باشد، عملکرد AUTO HOLD فعال می‌شود و چراغ نشانگر سبز رنگ "P" در صفحه کیلومتر شمار روشن می‌شود.

خاموش کردن AUTO HOLD:

زمانی که سیستم پارک اتوماتیک روشن است، کلید AUTO HOLD را فشار دهید تا سیستم خاموش شود. چراغ زمینه کلید هم خاموش می‌شود که بیانگر خارج شدن خودرو از وضعیت



پارک اتوماتیک می باشد.

زمانی که سیستم پارک اتوماتیک فعال است، کلید AUTO HOLD را فشار دهید تا سیستم خاموش شود. چراغ نشانگر سبز رنگ "P" در صفحه کیلومترشمار و چراغ زمینه کلید AUTO HOLD خاموش خواهند شد که بیانگر خروج خودرو از وضعیت AUTO HOLD می باشد و سیستم ترمز خودرو از وضعیت پارک اتوماتیک خارج شده و به ترمز پارک برقی (EPB) تغییر وضعیت خواهد داد. آزاد کردن AUTO HOLD:

روش آزاد کردن AUTO HOLD مشابه روش آزاد کردن ترمز پارک برقی می باشد که به دو طریق دستی و خودکار صورت می پذیرد.

👁️ احتیاط

- قبل از بردن خودرو به کارواش، AUTO HOLD را غیر فعال کنید.
- همواره خودرو را با در نظر گرفتن نکات ایمنی و به طور صحیح متوقف کنید و مراقب باشید که به خود و عابران پیاده آسیب نرسانید.
- اگر پدال گاز خیلی آرام فشار داده شود، غیرفعال شدن AUTO HOLD با تاخیر صورت می پذیرد که عادی است.
- در زمان فعال بودن AUTO HOLD اگر درب راننده یا کمر بند ایمنی راننده باز شود، سیستم AUTO HOLD به سیستم ترمز پارک برقی تغییر وضعیت می دهد.
- در زمان فعال بودن AUTO HOLD اگر درب راننده یا کمر بند ایمنی راننده باز شود، خودرو از حالت AUTO HOLD خارج می شود و پس از بستن درب یا کمر بند ایمنی ، سیستم AUTO HOLD مجدداً به وضعیت فعال باز می گردد.
- وقتی که AUTO HOLD فعال است، این سیستم پس از آن که خودرو توسط ترمز از وضعیت حرکت به وضعیت توقف در می آید، خودرو را به طور خودکار پارک می کند، با این تفاوت که خودرو در دنده D یا R قرار دارد. توصیه می شود اگر توقف تان کوتاه است، دسته دنده را در موقعیت N قرار دهید و اگر توقف تان طولانی است، دسته دنده را در موقعیت P قرار دهید.

هشدار 

برای جلوگیری از حرکت ناخواسته خودرو در وضعیت AUTO HOLD، قبل از فشار دادن پدال گاز و شروع حرکت، از صحیح بودن موقعیت قرارگیری دسته دنده اطمینان حاصل کنید.

بوستر ترمز

بوستر ترمز به واسطه مکش ایجاد شده توسط موتور کنترل می‌شود و فقط در زمانی کارایی دارد که موتور روشن باشد. بنابراین در حین رانندگی از خاموش کردن موتور و حرکت دادن خودرو با موتور خاموش خودداری کنید. برای کارایی بهتر سیستم ترمز، قبل از سرازیری‌های تند، از دنده سنگین‌تر استفاده کنید.

هنگام بکسل شدن خودرو یا خرابی آن، بوستر ترمز از کار می‌افتد، در این گونه شرایط برای جبران این نقصان باید پدال ترمز را با نیروی بیشتری نسبت به حالت عادی فشار دهید.

در شرایط آب و هوایی معمولی، مدت زمان لازم برای رسیدن موتور به دمای لازم در دور آرام، ۱۵ ثانیه پس از روشن شدن خودرو است (هر چه دما پایین‌تر باشد، وقت بیشتری برای گرم کردن موتور لازم خواهد بود) تا بدین وسیله کاتالیست کانورتور سریع‌تر گرم شده و فعال شود و راندمان فرآیند تبدیل گازهای خروجی به گازهای کم‌خطر را بهبود بخشد. از طرف دیگر، این شرایط برای خودرویی که به مدت طولانی (مثلاً شب تا صبح) پارک بوده، مفید است تا بدین وسیله خلا لازم برای بوستر ترمز و رسیدن به شرایط مطلوب حاصل شود. لذا توصیه می‌شود قبل از شروع رانندگی، خودرو را حداقل به مدت ۱۵ ثانیه در حالت دور آرام نگه دارید.



سیستم ترمز خودرو

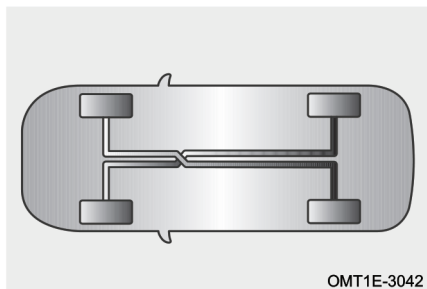

OMT1E-3042

سیستم ترمز این خودرو دارای مدار دابل ضربدردی می‌باشد. این نوع ترمز هیدرولیکی بوده و دارای دو مدار مستقل از همدیگر می‌باشد. مزیت این نوع ترمز این است که در صورت خرابی و وجود ایراد در یکی از مدارها، مدار دیگر قادر به ادامه کار می‌باشد. البته در صورت بروز چنین شرایطی، پدال ترمز در مقایسه با شرایط عادی باید محکم‌تر فشار داده شود و توجه داشته باشید که فاصله ترمزگیری بیش‌تر خواهد بود. چراغ هشدار سیستم ترمز نیز روشن خواهد شد. در این صورت جهت بازدید و تعمیر هر چه سریع‌تر به نمایندگی مجاز مدیران خودرو مراجعه کنید.

چراغ هشدار سیستم ترمز

چنانچه ایرادی در سیستم ترمز وجود داشته باشد، چراغ هشدار قرمز رنگ سیستم ترمز "(!)" در صفحه کیلومترشمار روشن می‌شود.

هشدار !

اگر در سیستم ترمز ایرادی وجود داشته باشد، ابتدا سطح روغن ترمز در مخزن را بررسی کنید. اگر سطح روغن کم‌تر از علامت MIN بود، به مقدار لازم روغن ترمز اضافه کنید. اگر علت ایراد نامشخص است، هر چه سریع‌تر به نمایندگی مجاز مدیران خودرو مراجعه کنید.



نکات لازم در خصوص سیستم ترمز

۱. در زمان ترمزگیری، اگر به طور مداوم لرزش یا ارتعاشی به غریبک فرمان منتقل می‌شود، در اسرع وقت جهت بازدید و تعمیر به نمایندگی مجاز شرکت مدیران خودرو مراجعه کنید.
۲. در زمان رانندگی در جاده‌های سرازیری، از دنده سنگین استفاده کنید تا از اثر نیروی ترمز موتور بیش‌ترین استفاده را برده و از ترمزگیری ممتد جلوگیری کنید. در غیر این صورت ممکن است ترمزها داغ شده و فاصله ترمزگیری افزایش یابد و احتمالاً در برخی شرایط خاص، سیستم ترمز کارایی خود را از دست بدهد.
۳. تولید صدای ترمز در برخی زمان‌ها طبیعی است. ولی اگر ترمز به مدت زیاد صدای سایش آهن به آهن یا صدای سوت ایجاد کند، بیانگر تمام شدن لنت‌های ترمز است که نیاز به تعویض دارند. جهت تعویض لنت‌ها به نمایندگی مجاز مدیران مراجعه کنید.
۴. لنت ترمزهای جدید برای رسیدن به حداکثر کارایی نیاز به یک دوره آب‌بندی دارند. شاید در ۲۰۰ کیلومتر اول کارایی ترمز بهینه نباشد. در این شرایط برای جبران کم‌اثر شدن ترمز، نیروی وارده به پدال ترمز را افزایش دهید.
۵. لنت ترمز مرطوب باعث کاهش غیرعادی سرعت خودرو و کشیدن چرخ به یک سمت در زمان ترمزگیری می‌شود. پدال ترمز را به آرامی فشار دهید تا میزان کارایی ترمز را تست کنید. پس از رانندگی در آب عمیق برای خشک شدن لنت ترمز، ضمن رانندگی با سرعت مطمئنه، پدال ترمز را به آرامی فشار دهید تا کارایی خود را مجدداً باز یابد.
۶. میزان ساییدگی لنت ترمز به شرایط کارکرد و نحوه رانندگی راننده بستگی دارد. خودروهایی که بیش‌تر در ترافیک شهری مورد استفاده قرار می‌گیرند و دارای شرایط ترمزگیری زیاد هستند، در معرض سایش زیاد لنت ترمز قرار دارند. بنابراین لازم است خودروی خود را جهت بازدید ضخامت لنت ترمز و یا تعویض آن بر طبق کیلومتر طی شده خودرو، به یکی از نمایندگی‌های مجاز مدیران خودرو ببرید.



۷-۴ سیستم ایربگ (SRS) معرفی سیستم ایربگ (SRS)

در تصادفات شدیدی که از جلو یا طرفین خودرو صورت می‌پذیرند، اگر شرایط لازم برای باز شدن ایربگ فراهم باشد، ایربگ‌ها باز شده و به همراه کمربندهای ایمنی از سرنشینان خودرو محافظت خواهند کرد.

ایربگ‌ها می‌توانند نیروی حاصل از تصادف را به طور یکنواخت بین قسمت‌های بالایی بدن سرنشین توزیع کنند، بنابراین پس از تماس ایربگ با بدن سرنشین، سرعت حرکت بدن کاهش می‌یابد تا این که متوقف می‌شود و بدین طریق از مصدومیت راننده و سرنشینان جلوگیری می‌کند. پس از باز شدن ایربگ‌ها، قفل درب‌های خودرو به طور خودکار باز می‌شوند، چراغ‌های داخلی روشن می‌شوند و فلاشر شروع به چشمک زدن می‌کند.

موقعیت ایربگ‌های خودرو

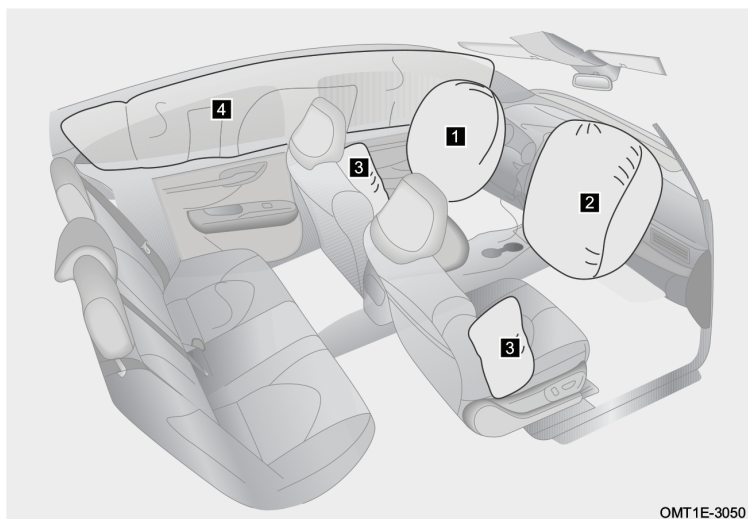

OMT1E-3050

- ۱ ایربگ راننده
۲ ایربگ سرنشین جلو
۳ ایربگ جانبی صندلی جلو (در صورت تجهیز)
۴ ایربگ پرده‌ای (در صورت تجهیز)

استفاده صحیح از ایربگ

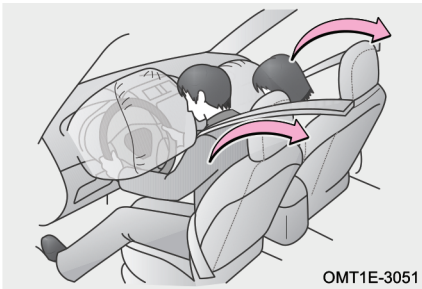

در زمان تصادف خودرو از قسمت جلو، ایربگ راننده و ایربگ سرنشین جلو به همراه کمربندها جهت کاهش صدمات وارده به نواحی سر و صورت و قفسه سینه‌ی راننده و سرنشین جلو ناشی از برخورد با اجزای داخلی خودرو وارد عمل می‌شوند. (ایربگ سرنشین جلو، در صورت عدم وجود سرنشین بر روی صندلی نیز می‌تواند عمل کند).

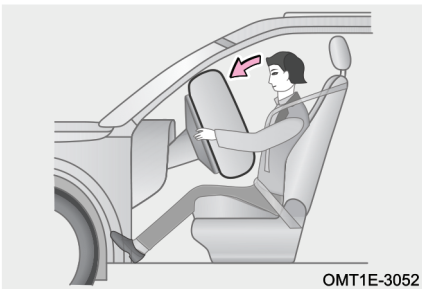

ایربگ‌ها تجهیزاتی هستند که به همراه کمر بند ایمنی از راننده و سرنشینان حفاظت می‌کنند. با این حال ایربگ نمی‌تواند به تنهایی جایگزین کمر بند ایمنی شود. از طرفی دیگر ایربگ تنها زمانی می‌تواند باز شود که شدت ضربه وارده به خودرو به حد آستانه تعریف شده برسد. بنابراین در تصادفاتی که ایربگ باز نمی‌شود، تنها وسیله

حفاظت‌کننده از سرنشین کمر بند می‌باشد. بستن کمر بند در زمان تصادف به کاهش ریسک برخورد اشیای داخل خودرو و یا جلوگیری از پرت شدن سرنشین به بیرون از خودرو کمک می‌کند و به طور موثری از راننده و سرنشینان محافظت می‌کند. لذا کلیه افراد داخل خودرو باید کمر بند را به نحو صحیح مورد استفاده قرار دهند. ایربگ و کمر بند ایمنی از بزرگسالان می‌توانند محافظت کنند ولی برای محافظت از کودکان و خردسالان طراحی نشده‌اند.

ایربگ‌ها در لحظه باز شدن نیروی قابل توجهی را تولید می‌کنند، لذا برای جلوگیری از وارد آمدن مصدومیت ناشی از باز شدن ایربگ، راننده و سرنشینان خودرو باید روش صحیح نشستن



را رعایت کنند، کمربندهای خود را به طور صحیح ببندند و موقعیت صندلی خود را تنظیم نمایند و هرگز خیلی نزدیک به ایربگ‌ها قرار نگیرند، به طور مثال بر لبه صندلی ننشینند و بدن خود را خیلی به سمت جلو خم نکنند. در خودروهای مجهز به ایربگ جانبی صندلی جلو و ایربگ پرده‌ای مطمئن شوید که اندام‌های فوقانی سرنشینان به اندازه کافی از دیواره‌های جانبی خودرو فاصله داشته باشند تا در زمان باز شدن ایربگ‌ها از مصدومیت در امان باشند.

احتیاط

- ایربگ نمی‌تواند از اندام‌های تحتانی بدن سرنشینان محافظت نماید.
- ایربگ پس از باز شدن، به سرعت جمع می‌شود تا جلوی دید راننده را مسدود نکند.
- اجزای سیستم ایربگ در زمان باز شدن تولید حرارت می‌کنند. لذا جهت جلوگیری از سوختگی، بلافاصله پس از باز شدن ایربگ از لمس کردن اجزای مربوط به آن خودداری کنید.
- ایربگ پس از باز شدن غیرقابل استفاده مجدد می‌شود. اگر ایربگ باز شده است، باید کلیه قطعات مرتبط با آن تعویض شوند.
- چنانچه قطعاتی مانند غربلیک فرمان و داشبورد که ایربگ‌ها بر روی آن‌ها نصب می‌شوند آسیب‌دیده و یا ترک‌خورده باشند، در اولین فرصت جهت تعویض به نمایندگی مجاز مدیران خودرو مراجعه کنید.
- باز شدن و جمع شدن ایربگ در مدت زمان کوتاهی صورت می‌پذیرد و نمی‌تواند در مقابل تصادف دوم که ممکن است متعاقب تصادف اول رخ دهد، از سرنشینان محافظتی به عمل بیاورد.
- ایربگ نه برای تصادفاتی که از قسمت عقب خودرو رخ می‌دهند یا تصادفات جزئی از قسمت جلوی خودرو و نه برای واژگون شدن خودرو طراحی نشده است. در زمان ترمزگیری اضطراری هم ایربگ کار نمی‌کند.
- ایربگ پس از باز شدن مقداری دود و گرد و غبار آزاد می‌کند که می‌تواند باعث ایجاد تحریک در سیستم تنفسی افراد مبتلا به بیماری آسم یا مشکلات تنفسی شود. لذا لازم است که کلیه سرنشینان جهت استنشاق هوای تازه فوراً خودرو را ترک کنند یا پنجره‌ها را باز کنند و در صورت نیاز، اقدامات درمانی را در پیش گیرند.

هشدار

- روکش صندلی نباید جلوی ایربگ جانبی (در صورت تجهیز) را مسدود کند. در غیر این صورت در زمان تصادف، ایربگ پس از فعال شدن راهی برای خروج و باز شدن پیدا نمی‌کند و از سرنشین نمی‌تواند محافظت بکند.
- به منظور جلوگیری از نفوذ مایعات به داخل صندلی و ایربگ جانبی، برای تمیز کردن صندلی مجهز به ایربگ جانبی باید از یک پارچه نرم و خشک یا پارچه آغشته به آب استفاده شود. در غیر این صورت کارکرد عادی ایربگ جانبی به طور جدی تحت تاثیر قرار خواهد گرفت.
- در صورت نفوذ آب به داخل خودرو، ایربگ می‌تواند خراب شود به طوری که حتی بدون وجود تصادف نیز احتمال دارد ایربگ به صورت ناگهانی عمل کند. در این گونه شرایط بلافاصله خودرو را خاموش کنید و کابل منفی باتری را باز کنید. اقدام به روشن کردن خودرو نکنید و خودرو را جهت بازدید و رفع عیب به نمایندگی مجاز مدیران خودرو منتقل کنید.

چراغ هشدار سیستم ایربگ

چنانچه ایرادی در سیستم ایربگ وجود داشته باشد، چراغ هشدار قرمز رنگ "  " در صفحه کیلومترشمار روشن می‌شود که جهت اعلام هشدار به راننده مبنی بر وجود ایراد در سیستم کاربرد دارد. هر چه سریع‌تر جهت بازدید و رفع ایراد به نمایندگی مجاز مدیران خودرو مراجعه کنید.

شرایط باز شدن ایربگ

شرایط باز شدن ایربگ به سرعت رانندگی با خودرو بستگی ندارد، بلکه به نوع مانع، جهت برخورد و وضعیت کاهش شتاب خودرو ناشی از تصادف بستگی دارد. اگر ضربه وارده به خودرو توسط بدنه خودرو جذب شود و یا در آن پخش شود، ممکن است ایربگ باز نشود، با وجود این در برخی از تصادفات هم ایربگ می‌تواند بسته به شرایط و شدت ضربه وارده باز شود. بنابراین لزوم باز شدن ایربگ نباید با استناد به میزان آسیب و خسارت وارده به خودرو مورد قضاوت قرار گیرد.



در یک تصادف احتمال دارد ایربگ باز نشود، ولی سیستم ایربگ می‌تواند در اثر ضربه وارده به خودرو دچار خرابی شود. ایربگ خراب نمی‌تواند کارکرد درستی داشته باشد و قادر به محافظت از شما و سایر سرنشینان خودرو در تصادف بعدی نخواهد بود که نتیجه آن مصدومیت افراد خواهد بود. به منظور بازدید و کسب اطمینان از این که ایربگ خودرو می‌تواند در زمان تصادف به درستی عمل کند، در اولین فرصت به نمایندگی مجاز مدیران خودرو مراجعه کنید.

■ شرایطی که بدون وجود تصادف نیز احتمال باز شدن ایربگ وجود دارد

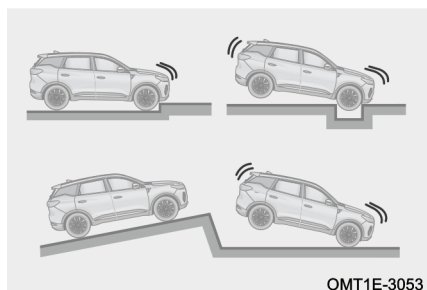

در برخی شرایط که ضربه و برخوردی قابل توجه از قسمت زیرین خودرو اتفاق می‌افتد، احتمال باز شدن ایربگ‌های راننده و سرنشین جلو وجود دارد.

■ شرایط باز شدن ایربگ در تصادف

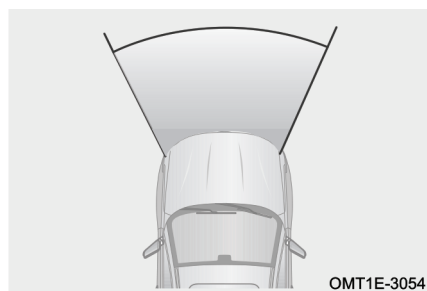

شرایط فعال شدن: به طور کلی در تصادفاتی که از قسمت جلوی خودرو رخ می‌دهند به شرطی که روند کاهش سرعت خودرو به میزان از پیش تعیین شده برای واحد کنترل ایربگ برسد، ایربگ راننده و ایربگ سرنشین جلو عمل خواهند کرد.

■ شرایطی که با وجود تصادف ممکن است ایربگ باز نشود

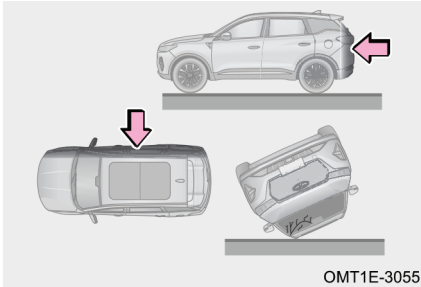

OMT1E-3055

در تصادفاتی که از قسمت عقب خودرو یا از طرفین خودرو صورت می‌پذیرند یا زمانی که خودرو واژگون می‌شود و یا در تصادفاتی که در سرعت پایین از قسمت جلو روی می‌دهند، ایربگ راننده و ایربگ سرنشین جلو معمولاً باز نمی‌شوند.

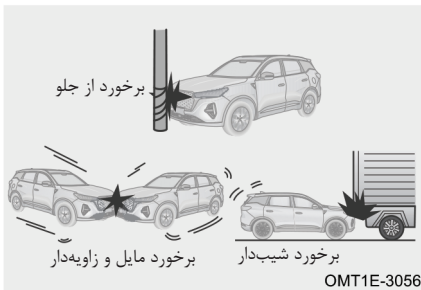

OMT1E-3056

اگر قسمت جلوی خودرو با مانعی مانند تابلو علائم برخورد کند و یا قسمت جلوی خودرو به صورت شیب‌دار زیر مانع برود، مانند لغزش جلوی خودرو به زیر کامیون و یا در برخوردهایی که به صورت مایل و زاویه‌دار صورت می‌پذیرند، احتمالاً ایربگ راننده و ایربگ سرنشین جلو عمل نخواهند کرد.

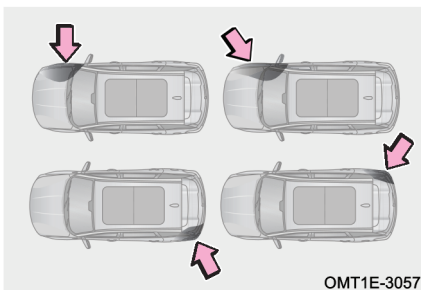

OMT1E-3057

ایربگ جانبی صندلی‌های جلو (در صورت تجهیز) و ایربگ‌های پرده‌ای (در صورت تجهیز) در قبال ضربات وارده از طرفین به کناره‌های بدنه خودرو، برخورد به قسمت پشت چرخ عقب و تصادفاتی که با زاویه مشخصی با بدنه خودرو صورت می‌پذیرند، باز نخواهند شد.



Tiggo7 ProMax User Manual

دفترچه راهنمای خودروی Tiggo7 ProMax

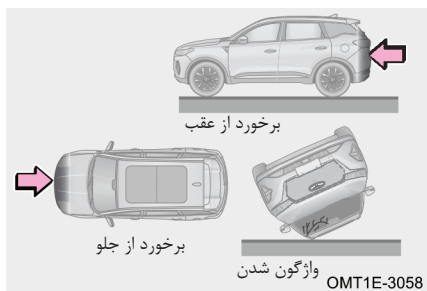

در تصادفاتی که از قسمت‌های جلو یا عقب خودرو صورت می‌پذیرند یا زمانی که خودرو واژگون می‌شود و یا در تصادفاتی که در سرعت پایین از طرفین خودرو روی می‌دهند، ایربگ جانبی صندلی‌های جلو (در صورت تجهیز) و ایربگ‌های پرده‌ای (در صورت تجهیز) ممکن است باز نشوند.

احتیاط‌های لازم در استفاده از ایربگ



در مسیر بازشدن ایربگ‌ها نباید چیزی قرار داده شود. قرار دادن وسایلی مانند موبایل و نظایر آن مابین ایربگ و سرنشین ممنوع است. نصب و چسباندن اشیاء بر روی درپوش ایربگ‌ها ممنوع است، چرا که در زمان باز شدن ممکن است ایربگ نتواند در مسیر طراحی شده باز شود و یا این که ممکن است باز شدن ایربگ باعث پرتاب اشیاء به سمت سرنشینان شده و منجر به ایجاد مصدومیت‌های شدید و حتی مرگ آن‌ها شود.



در لبه صندلی ننشینید و یا بدن خود را به سمت داشبورد خم نکنید.



هرگز به کودکان اجازه ایستادن در مقابل ایربگ سرنشین جلو یا نشستن بر روی زانوهای سرنشین را ندهید.



از تکیه دادن به روی درب، ستون جلو، ستون وسط یا ستون عقب خودداری کنید. به هیچ کس اجازه ندهید روی صندلی و رو به شیشه درب زانو بزند یا سر و دست خود را از پنجره بیرون بگذارد.

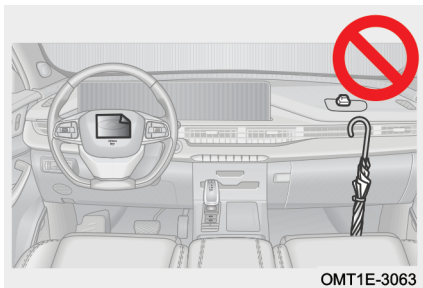

از چسباندن و یا تکیه دادن اشیا به قسمت‌هایی مانند داشبورد، غربیلک فرمان و قسمت پایینی داشبورد خودداری کنید. اشیا می‌توانند هنگام عمل کردن ایربگ راننده و یا ایربگ سرنشین به اطراف پرتاب شوند.



هیچ شیئی را روی درب، شیشه جلوی خودرو، شیشه درب‌ها، ستون‌های جلو، وسط و عقب، سقف و دستگیره سقفی نصب و یا آویزان نکنید. از وارد آوردن ضربه یا نیروی قابل توجه به مناطقی که اجزای سیستم ایربگ در آن‌ها قرار دارند، خودداری کنید. انجام این کار می‌تواند باعث بروز ایراد در ایربگ‌ها شود.

تعویض اجزای سیستم ایربگ

تمامی ایربگ‌ها و اجزای سیستم ایربگ باید ۱۰ سال پس از تاریخ تولید خودرو تعویض شوند. به منظور حصول اطمینان از عملکرد صحیح سیستم ایربگ در محافظت از خودتان، جهت تعویض اجزای سیستم در مدت زمان تعیین شده به نمایندگی مجاز مدیران خودرو مراجعه کنید. در صورت فروش خودرو، وضعیت سیستم ایربگ و تاریخ تعویض اجزای آن را به اطلاع مالک جدید خودرو برسانید.

اصلاح و اسقاط قطعات سیستم ایربگ (SRS)

بدون کسب مجوز از شرکت مدیران خودرو، اقدام به اسقاط خودرو نکنید و یا اصلاح و تعمیراتی مانند موارد زیر را بر روی خودروی خود انجام ندهید. چرا که ممکن است باعث بروز سانحه و وارد آمدن صدمات جانی شود:

۱. اصلاح و ایجاد تغییر در سیستم تعلیق.
۲. اصلاح و ایجاد تغییر در سپر جلو و بدنه جلوی اتاق و ...
۳. انجام اصلاحات و تغییرات بر روی درب‌های جانبی خودرو، رودری درب‌ها، قاب محافظ ستون‌های وسط و ...
۴. نصب کردن، باز کردن، باز و بست و تعمیر ایربگ.
۵. تعمیر، ایجاد تغییر، باز کردن و یا تعویض غربلیک فرمان، داشبورد، صفحه کیلومتر شمار و صندلی‌ها.

فصل ۵. سیستم‌های کمکی رانندگی

۲۸۳	۵-۵ سیستم کنترل خودرو در سراسیمی (HDC)	۲۵۹	۵-۱ سیستم Stop-Start در دور آرام
۲۸۳	عملکرد سیستم HDC	۲۵۹	سیستم Stop-Start در دور آرام (در صورت تجهیز)
۲۸۵	۵-۶ سیستم دستیاری رانندگی در بین خطوط (در صورت تجهیز)	۲۶۴	۵-۲ سیستم کمکی محدودیت سرعت (SLA)
۲۸۵	سیستم دستیاری رانندگی در بین خطوط سیستم دستیاری حفظ خودرو در بین خطوط (LKA) (در صورت تجهیز) ...	۲۶۴	سیستم کمکی محدودیت سرعت (SLA) (در صورت تجهیز)
۲۸۷	سیستم هشدار انحراف از مسیر (LDW) (در صورت تجهیز)	۲۶۵	۵-۳ سیستم تثبیت سرعت (در صورت تجهیز)
۲۸۹	۵-۷ سیستم تشخیص نقطه کور (BSD) (در صورت تجهیز)	۲۶۵	سیستم کروز کنترل (CCS)
۲۹۱	سیستم تشخیص نقطه کور (BSD) ..	۲۶۸	سیستم کروز کنترل تطبیقی (ACC) (در صورت تجهیز)
۲۹۳	سیستم هشدار باز شدن درب (DOW) سیستم هشدار وجود تردد در عقب خودرو (RCTA)	۲۶۸	سیستم محدودکننده سرعت فعال (ASL) (در صورت تجهیز)
۲۹۴	سیستم هشدار برخورد از عقب (RCW) ۵-۸ سیستم ترمز اضطراری خودکار (AEB) / سیستم هشدار برخورد از جلو (FCW) (در صورت تجهیز)	۲۷۷	۵-۴ سیستم کمکی رانندگی در ترافیک (TJA) / سیستم کمکی حرکت یکپارچه (ICA) (در صورت تجهیز)
۲۹۵		۲۷۹	سیستم کمکی رانندگی در ترافیک (TJA) / سیستم کمکی حرکت یکپارچه کروز (ICA)

Tiggo7 ProMax User Manual

دسترچه راهنمای خودروی Tiggo7 ProMax

سیستم ترمز اضطراری خودکار (AEB)/	
سیستم هشدار برخورد از جلو (FCW)	۲۹۵
۵-۹ سیستم پایش فشار باد تایر	۳۰۰
(TPMS)	
عملکرد سیستم TPMS	۳۰۰
۵-۱۰ سیستم کمکی پارک	۳۰۴
سیستم دوربین دنده عقب (RVC) ...	۳۰۴
سیستم تصویر پانوراما (AVM) (در	
صورت تجهیز)	۳۰۶
سیستم رادار پارک (در صورت تجهیز)	۳۱۱
۵-۱۱ سیستم کنترل نیروی ترمز	۳۱۴
کنترل الکترونیکی پایداری خودرو (ESP)	۳۱۴
سیستم ترمز ضدقفل (ABS)	۳۱۶
عملکردهای تکمیلی	۳۱۹



۱-۵ سیستم Stop-Start در دور آرام

سیستم Stop-Start در دور آرام (در صورت تجهیز)

زمانی که خودرو در پشت چراغ قرمز ایستاده است و یا هر شرایط دیگری که خودرو در حین حرکت نیاز به توقف پیدا می‌کند، عملکرد Stop-Start در دور آرام، موتور را خاموش می‌کند. زمانی که این سیستم وجود درخواست برای شروع به حرکت مجدد خودرو را تشخیص دهد، موتور به طور خودکار روشن خواهد شد. این عملکرد باعث بهبود مصرف سوخت خودرو، کاهش آلاینده‌های آگروز و کاهش صدا در زمان توقف و انتظار می‌شود.

اگر سیستم Stop-Start در دور آرام عملکرد عادی خود را داشته باشد و شرایط لازم برقرار باشند، در زمان توقف و حالت دور آرام، موتور خاموش می‌شود و هر زمانی که شروع به حرکت مجدد خودرو لازم شود، این سیستم موتور را به طور خودکار روشن خواهد کرد. کار کردن سیستم Stop-Start تأثیری بر ایمنی رانندگی و کارکرد عادی سایر سیستم‌های خودرو ندارد (سیستم تهویه مطبوع، سیستم ترمز، سیستم صوتی و تصویری و ... تحت تأثیر سیستم Stop-Start قرار نمی‌گیرند). در برخی موارد به منظور حفظ ایمنی و راحتی رانندگی، سیستم Stop-Start به طور موقتی غیرفعال می‌شود که امری عادی است. ولی به محض این که شرایط لازم برای سیستم Stop-Start مجدداً برقرار شود، عملکرد سیستم به طور خودکار به وضعیت قبل باز خواهد گشت، لذا باید در استفاده از این سیستم نکات ایمنی را رعایت کنید.

کلید سیستم Stop-Start در دور آرام

دکمه "Ⓜ" را فشار دهید تا عملکرد Stop-Start در دور آرام غیرفعال شود (چراغ زمینه کلید روشن می‌شود). کلید "Ⓜ" را مجدداً فشار دهید تا عملکرد Stop-Start در دور آرام فعال شود (چراغ زمینه کلید خاموش می‌شود).

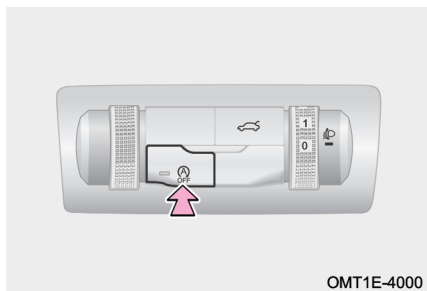



شرایط لازم برای خاموش شدن خودکار موتور توسط سیستم Stop-Start

- درب موتور بسته باشد.
- خودرو به طور کامل متوقف باشد.
- خودرو در منطقه مرتفع نباشد (ارتفاع از سطح دریای محل کم‌تر از ۲۸۰۰ متر باشد).
- پدال گاز کاملاً آزاد باشد.
- درب راننده بسته باشد.
- کمر بند ایمنی راننده قفل شده باشد.
- خودرو به واسطه ترمز ناگهانی متوقف نشده باشد.
- انرژی باتری به اندازه کافی باشد (میزان ولتاژ باتری باید بیش‌تر از 70% ظرفیت آن باشد).
- دسته دنده در موقعیت D یا M باشد.
- خودرو در شیب تند قرار نگرفته باشد (شیب سربالایی و سراسیبی محل توقف باید کم‌تر از 10% باشد).
- سیستم Stop-Start خطایی نداشته باشد.
- پدال ترمز فشار داده شده باشد.
- سیستم ACC روشن نباشد.
- سیگنال سیستم AEB فعال نشود.
- **زنجیر محرک به موتور اجازه توقف بدهد.**
- دمای آب موتور اجازه خاموش شدن خودکار را به موتور بدهد (دمای آب موتور باید بالاتر از 48°C باشد).
- میزان وکیوم سیستم ترمز اجازه خاموش شدن خودکار را به موتور بدهد.
- کلید سیستم Stop-Start در وضعیت روشن باشد.
- غربلیک فرمان با زاویه زیاد نچرخیده باشد (میزان چرخش غربلیک فرمان کم‌تر از 270° باشد).
- پس از روشن شدن خودرو یا چرخانده شدن غربلیک فرمان با زاویه زیاد، سرعت خودرو باید



- به 8km/h یا بیش‌تر رسیده باشد.
- چنانچه کابل منفی باتری جدا شود، پس از اتصال مجدد باتری باید خودرو به مدت بیش‌تر از ۴ ساعت متوقف مانده باشد.
- دمای هوای محیط کم‌تر از 3°C نباشد (در موتورهای نوع F4J20 و برخی از موتورهای نوع F4J16).
- عملکردهای سیستم تهویه مطبوع قابل استفاده باشند (مانند عملکرد بخارزدایی، کولر، بخاری و ...).

شرایط لازم برای روشن شدن خودکار موتور توسط سیستم Stop-Start

- درب راننده بسته باشد.
 - کمر بند ایمنی راننده قفل شده باشد.
 - درب موتور بسته باشد.
 - سیستم Stop-Start خطایی نداشته باشد.
 - **زنجیر محرک به موتور اجازه توقف بدهد.**
 - دکمه سیستم Stop-Start در وضعیت **روشن** باشد.
- اگر شرط‌های لازم فوق برقرار باشند، در صورت اتفاق افتادن هر کدام از موارد زیر، موتور به طور خودکار روشن خواهد شد:

- با روشن شدن تهویه مطبوع، موتور روشن می‌شود.
- اگر پدال گاز در دنده‌های D، M یا R فشار داده شود، موتور روشن می‌شود.
- با قرار گرفتن دسته دنده در موقعیت R، موتور روشن می‌شود.
- اگر غربلیک فرمان با زاویه بیش‌تر از 30° چرخانده شود، موتور روشن می‌شود.
- اگر وضعیت کلید سیستم Stop-Start از **روشن** به **خاموش** تغییر داده شود.
- زمانی که دسته دنده در موقعیت N قرار داشته و پدال ترمز آزاد است، با فشرده شدن پدال



ترمز موتور روشن می‌شود.

● زمانی که دسته دنده در موقعیت P قرار داشته و پدال ترمز آزاد است، با فشردن شدن پدال ترمز موتور روشن می‌شود.

● زمانی که دسته دنده در موقعیت N قرار داشته و پدال ترمز آزاد است، با قرار گرفتن دسته دنده در موقعیت D یا M، موتور روشن می‌شود.

● اگر پس از توقف و خاموش شدن موتور، پدال ترمز رها نشود یا به صورت نیمه‌فشرده باقی بماند، با تغییر موقعیت دسته دنده از P یا N به موقعیت D یا M، موتور روشن می‌شود.

● اگر پس از توقف و خاموش شدن موتور، پدال ترمز همچنان فشرده نگه داشته شود، به محض آزاد شدن پدال ترمز موتور روشن می‌شود.

نکته: اگر عملکرد AUTO HOLD فعال باشد، پس از رها کردن پدال ترمز موتور روشن نخواهد شد. در این شرایط موتور پس از فشار دادن پدال گاز روشن می‌شود.

چراغ نشانگر سیستم Stop-Start دور آرام

چنانچه شرایط لازم برای عملکرد سیستم Stop-Start دور آرام موجود باشند، چراغ نشانگر سبز رنگ "A" در صفحه کیلومترشمار روشن می‌ماند.

اگر شرایط ایمنی لازم برای روشن شدن موتور وجود نداشته باشد و یا این که سیستم Stop-Start دور آرام خاموش شده باشد، چراغ نشانگر زرد رنگ "A" در صفحه کیلومترشمار روشن می‌شود.

در صورت وجود ایراد در سیستم Stop-Start دور آرام، چراغ نشانگر زرد رنگ "A" در صفحه کیلومترشمار به صورت چشمک‌زن روشن می‌شود.

مطالعه 

زمانی که سیستم Stop-Start دور آرام تشخیص می‌دهد که شرایط ایمنی لازم برای روشن شدن موتور وجود ندارد (مثلا باز شدن درب راننده در زمان خاموش بودن موتور و ...)، راننده باید خودش موتور را روشن کند. در این شرایط مجددا چراغ نشانگر زرد رنگ "A" در صفحه کیلومترشمار روشن شده و همزمان پیغام "Start engine manually" در صفحه کیلومترشمار نمایش داده می‌شود. این فرآیند به منزله وجود مشکل در سیستم نبوده و با خیال راحت می‌توانید به رانندگی ادامه دهید

محدودیت‌های عملکردی سیستم Stop-Start دور آرام

- در برخی شرایط جهت ایمنی رانندگی، سیستم بدون نیاز به انجام اقدامی از سوی راننده به طور خودکار موتور را روشن خواهد کرد. از جمله این شرایط می‌توان به موارد زیر اشاره کرد:
- در صورت انحراف و غلتیدن خودرو از محل توقف خود (اگر سرعت خودرو در زمان غلتیدن بیش‌تر از 2km/h باشد).
- در صورت ناکافی بودن انرژی باتری.
- اگر ناکافی بودن قدرت و کیوم سیستم ترمز تشخیص داده شود.
- اگر مدت زمان خاموش بودن موتور بیش‌تر از ۳ دقیقه شود.
- اگر دمای آب موتور بالاتر از حد مجاز باشد، موتور روشن می‌شود.

مطالعه 

اگر در یک بازه زمانی کوتاه موتور چندین بار متوالی خاموش و روشن شود، ممکن است استارت‌تر داغ شود. در این صورت، سیستم وارد حالت محافظت از استارت‌تر در برابر داغ شدن می‌شود. در این حالت خاموش شدن خودکار موتور غیرفعال خواهد شد که ایراد محسوب نمی‌شود. پس از مدتی رانندگی کردن و زمانی که سیستم تشخیص دهد دمای استارت‌تر مناسب است، عملکرد خاموش شدن خودکار موتور مجدداً به حالت اول باز خواهد گشت.



۵-۲ سیستم دستیار محدودیت سرعت (SLA) (در صورت تجهیز) سیستم دستیار محدودیت سرعت (SLA)

SLA عدد درج شده بر روی تابلوهای محدودیت سرعت جاده‌ای که در مسیر رو به جلوی خودرو قرار دارند را تشخیص داده و آن را با محدودیت سرعت اعلام شده توسط سیستم مسیریاب خودرو مقایسه می‌کند و حاصل این مقایسه را در قالب هشدارهای سمعی و بصری به اطلاع راننده می‌رساند تا وی به محدودیت‌های سرعت موجود در جاده توجه کرده و ضمن رانندگی با سرعت قانونی، مقررات راهنمایی و رانندگی را رعایت کند.

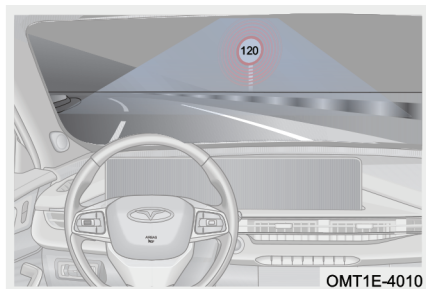

پس از خوانده شدن عدد درج شده بر روی تابلوهای محدودیت سرعت جاده توسط SLA و مقایسه آن با محدودیت سرعت اعلام شده توسط سیستم مسیریاب خودرو، نشانگر "120" در صفحه کیلومترشمار روشن می‌شود. اگر سرعت حرکت خودرو به اندازه 5km/h از سرعت مجاز اعلام شده در تابلو فراتر رود، بوق اخطار یک بار به صدا در خواهد آمد.

مطالعه

• عملکرد SLA از طریق سیستم صوتی و تصویری قابل تنظیم است. برای اطلاع از جزئیات پیش‌تر به قسمت «سیستم صوتی و تصویری» در فصل ۳ مراجعه کنید.

■ در شرایط زیر احتمال دارد SLA نتواند تابلوها را تشخیص دهد:

۱. تابلوهای کم‌رنگ شده.
۲. تابلوهای واقع در قوس جاده.
۳. تابلوهای چرخیده و آسیب‌دیده.
۴. تابلوهایی که در بزرگراهها در ارتفاع بالا نصب می‌شوند.

۵. تابلوهایی که تمام یا قسمتی از آن‌ها توسط موانع مخفی می‌شوند یا موقعیت نصب آن‌ها باعث می‌شود تا دیده نشوند.
۶. تابلوهایی که تمام یا قسمتی از آن‌ها توسط برف، یخ یا گرد و خاک پوشانده شده‌اند.

هشدار ⚠️

اساس عملکرد SLA بر پایه دوربین چندمنظوره جلوی خودرو پایه‌ریزی شده است که آن هم می‌تواند تحت تاثیر نور و شرایط آب و هوایی محیط قرار گیرد، لذا این عملکرد ممکن است برای استفاده در تمامی شرایط مناسب نباشد.

۳-۵ سیستم تثبیت سرعت (در صورت تجهیز) سیستم کروز کنترل (CCS)

سیستم کروز کنترل می‌تواند سرعت تنظیم شده برای خودرو توسط راننده را به طور ثابت حفظ کند.

دکمه‌های سیستم کروز کنترل (CCS)

دکمه کروز کنترل "Ⓜ": برای روشن و خاموش کردن سیستم کروز کنترل مورد استفاده قرار می‌گیرد. دکمه خروج موقتی از کروز کنترل "ⓧ": برای خروج موقتی از وضعیت کروز کنترل از این دکمه استفاده می‌شود.

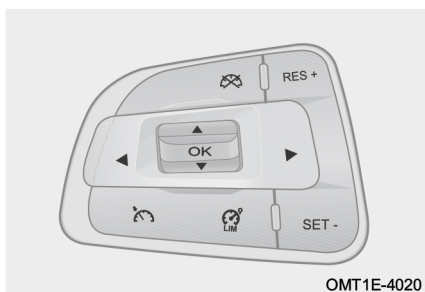

OMT1E-4020

دکمه سیستم محدودکننده سرعت فعال

"LIM": برای روشن و خاموش کردن سیستم ASL مورد استفاده قرار می‌گیرد.

دکمه "RES +": برای بازگشت مجدد به سیستم کروز کنترل و تنظیم سرعت به کار می‌رود.

دکمه "SET-": برای ورود به سیستم کروز کنترل، فعال کردن سیستم ASL و تنظیم سرعت کروز کنترل مورد استفاده قرار می‌گیرد.







مطالعه

RES+ و SET- دکمه‌های مشترک بین سیستم کروز کنترل (CCS) و سیستم محدودکننده سرعت فعال (ASL) می‌باشند.



نحوه استفاده



■ ورود به سیستم کروز کنترل (CCS)
دکمه استارت موتور را روشن کرده و دکمه "  " را فشار دهید تا سیستم کروز کنترل به حالت آماده به کار وارد شود. همزمان چراغ نشانگر "  " در صفحه کیلومترشمار روشن می‌شود. زمانی که سرعت خودرو در محدوده 40-150Km/h قرار دارد، دکمه "SET-" را فشار دهید تا سرعت خودرو در همان لحظه به عنوان سرعت کروز کنترل تنظیم شده و سیستم کروز کنترل فعال شود. در این زمان چراغ نشانگر "  " در صفحه کیلومترشمار روشن می‌شود.
■ خارج شدن از سیستم کروز کنترل (CCS)

دکمه "  " را فشار دهید تا از سیستم کروز کنترل خارج شوید و چراغ نشانگر "  " در صفحه کیلومترشمار خاموش شود.

دکمه "  " را فشار دهید تا از سیستم کروز کنترل خارج شوید، در این زمان سیستم کروز کنترل وارد حالت آماده به کار شده و چراغ نشانگر "  " در صفحه کیلومترشمار روشن می‌شود.

در زمان فعال بودن کروز کنترل دکمه "  " را فشار دهید تا از سیستم کروز کنترل خارج شوید و چراغ نشانگر "  " در صفحه کیلومترشمار خاموش شود. در این زمان سیستم محدودکننده سرعت در حالت آماده به کار قرار می‌گیرد و چراغ نشانگر "  " در صفحه



کیلومترشمار روشن می‌شود.

اگر پدال ترمز (در خودروهای مجهز به گیربکس اتوماتیک) یا پدال کلاچ (در خودروهای مجهز به گیربکس دستی) فشار داده شود یا در زمان فعال بودن کروز کنترل از ترمز اضطراری استفاده شود، خودرو از حالت کروز کنترل خارج شده و کروز کنترل به وضعیت آماده به کار وارد می‌شود و چراغ نشانگر "  " در صفحه کیلومترشمار روشن می‌ماند.

■ تنظیم سرعت کروز کنترل

در زمان فعال بودن کروز کنترل با هر بار فشار لحظه‌ای بر روی دکمه "RES+"، به سرعت تنظیمی برای کروز کنترل به اندازه 1Km/h افزوده می‌شود.

در زمان فعال بودن کروز کنترل با فشار دادن و نگه داشتن دکمه "RES+"، سرعت تنظیمی برای کروز کنترل به طور متوالی افزایش می‌یابد.

در زمان فعال بودن کروز کنترل با هر بار فشار لحظه‌ای بر روی دکمه "SET-"، از سرعت تنظیم شده برای کروز کنترل به اندازه 1Km/h کاسته می‌شود.

در زمان فعال بودن کروز کنترل با فشار دادن و نگه داشتن دکمه "SET-"، سرعت تنظیم شده برای کروز کنترل به طور متوالی کاهش می‌یابد.

محدودیت‌های عملکردی سیستم کروز کنترل

■ تحت شرایط زیر، از کروز کنترل (CCS) استفاده نکنید. در غیر این صورت ممکن است کنترل خودرو از دست رفته و منجر به بروز حادثه و مصدومیت و یا مرگ شود:

۱. در زمان حمل و نقل اضطراری و بکسل کردن خودرو.
۲. در ترافیک‌های سنگین.
۳. در جاده‌های پر پیچ و خم.
۴. در جاده‌هایی که دارای پیچ‌های تند می‌باشند.
۵. در جاده‌های لغزنده مانند جاده‌های بارانی یا پوشیده از برف و یخ.
۶. در جاده‌های با شیب تند که ممکن است سرعت خودرو از سرعت تنظیم شده برای کروز کنترل بالاتر یا پایین‌تر برود.



سیستم کروز کنترل تطبیقی (ACC) (در صورت تجهیز)

سیستم کروز کنترل تطبیقی (ACC) علاوه بر ثابت نگه داشتن سرعت تنظیم شده توسط راننده، می تواند فاصله ایمنی تعیین شده با خودروی جلویی را نیز رعایت کند.

دکمه های سیستم کروز کنترل تطبیقی (ACC)

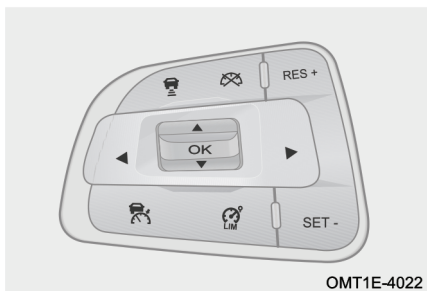

OMT1E-4022

دکمه کروز کنترل تطبیقی "ACC": برای روشن و خاموش کردن سیستم کروز کنترل تطبیقی (ACC) مورد استفاده قرار می گیرد.

دکمه خروج موقتی "ASL": برای خروج موقتی از سیستم کروز کنترل تطبیقی (ACC) از این دکمه استفاده می شود.

دکمه تنظیم فاصله با خودروی جلویی "LIM": برای تنظیم فاصله با خودروی جلویی به کار می رود. دکمه سیستم محدودکننده سرعت فعال "LIM": برای روشن و خاموش کردن سیستم محدودکننده سرعت فعال (ASL) مورد استفاده قرار می گیرد.

دکمه "RES+": برای بازگشت مجدد به سیستم کروز کنترل تطبیقی (ACC) و تنظیم سرعت به کار می رود.

دکمه "SET-": برای ورود به سیستم کروز کنترل تطبیقی (ACC)، فعال کردن سیستم محدودکننده سرعت فعال (ASL) و تنظیم سرعت استفاده قرار می گیرد.

مطالعه

RES+ و SET- دکمه های مشترک بین سیستم کروز کنترل (CCS) و سیستم محدودکننده سرعت فعال (ASL) می باشند.

شرایط لازم برای فعال شدن سیستم کروز کنترل تطبیقی (ACC)

برای فعال شدن سیستم کروز کنترل تطبیقی (ACC) باید شرایط زیر به طور همزمان فراهم شوند:

۱. پدال ترمز فشرده نشود (در حین رانندگی).

۲. درب راننده بسته باشد.

۳. کمر بند ایمنی راننده بسته شده باشد.

۴. گیربکس در موقعیت D باشد.

۵. ترمز پارک درگیر نباشد.

۶. سیستم HDC روشن نباشد.

۷. سیستم ESP روشن باشد.

۸. ESP در وضعیت فعال نباشد.

۹. ABS در وضعیت فعال نباشد.

نحوه استفاده

■ ورود به سیستم کروز کنترل تطبیقی (ACC)

دکمه استارت موتور را روشن کرده و دکمه "SET" را فشار دهید تا سیستم کروز کنترل به حالت آماده به کار وارد شود. همزمان چراغ نشانگر "SET" در صفحه کیلومتر شمار روشن می‌شود.

روش ۱: در حالت آماده به کار، زمانی که سرعت خودرو در محدوده 30-150Km/h قرار دارد، دکمه "SET-" را فشار دهید تا سرعت خودرو در همان لحظه به عنوان سرعت کروز کنترل تنظیم شده و سیستم کروز کنترل فعال

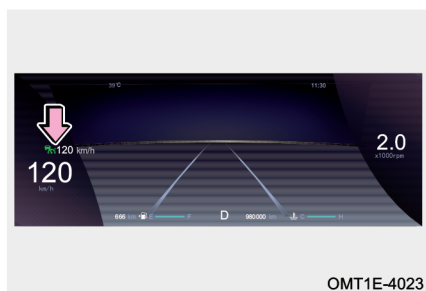



شود. در این زمان چراغ نشانگر " " در صفحه کیلومترشمار روشن می‌شود. روش ۲: در حالت آماده به کار کروز کنترل، پدال ترمز را فشار دهید و پس از توقف خودرو دکمه "SET-" را فشار دهید. در عرض ۳ ثانیه پدال ترمز را رها کنید (اگر زمان بیش‌تر از ۳ ثانیه شد، پدال گاز را کمی فشار دهید) تا سیستم کروز کنترل فعال شود. در این زمان چراغ نشانگر " " در صفحه کیلومترشمار روشن می‌شود. سرعت تنظیم شده به طور پیش‌فرض، 30Km/h می‌باشد.

مطالعه

- با فعال شدن سیستم محدودکننده سرعت فعال (ASL)، خودرو از سیستم کروز کنترل تطبیقی (ACC) خارج می‌شود.
- اگر در جاده در جلوی خودروی شما و در همان لاین خودروی دیگری باشد که سرعت آن از سرعت تنظیم شده برای کروز کنترل خودروی شما بیش‌تر نباشد، سیستم کروز کنترل تطبیقی (ACC) جهت حفظ فاصله با خودروی جلویی اقدام به کنترل سرعت خودروی شما خواهد نمود.
- اگر در جاده در جلوی خودروی شما و در همان لاین خودروی دیگری وجود نداشته باشد و یا اگر وجود داشته باشد ولی سرعت آن از سرعت تنظیم شده برای کروز کنترل خودروی شما بیش‌تر نباشد، خودروی شما با سرعت کروز کنترل به حرکت خود ادامه خواهد داد.
- در صورتی که ترمز پارک را درگیر کنید و سیستم کروز کنترل به حالت آماده به کار برود، اگر دکمه "SET-" را فشار دهید، پیغام زیر در صفحه کیلومترشمار ظاهر خواهد شد:
"Please depress accelerator pedal to activate ACC"
بر اساس این پیغام راننده باید پدال گاز را مقداری فشار دهد تا سیستم کروز کنترل تطبیقی (ACC) مجدداً فعال شود.



- خارج شدن از سیستم کروز کنترل تطبیقی
- در زمان فعال بودن کروز کنترل، در صورت موجود بودن یک یا چند مورد از شرایط زیر، خودرو از سیستم کروز کنترل تطبیقی (ACC) خارج می‌شود:
 ۱. پدال ترمز فشرده شود.
 ۲. درب راننده باز شود.
 ۳. کمر بند ایمنی راننده باز شود.
 ۴. ترمز پارک برقی کشیده شود.
 ۵. دکمه "RES+" فشار داده شود.
 ۶. HDC روشن شود.
 ۷. ESP فعال شود.
 ۸. ABS فعال شود.
 ۹. ترمز اضطراری خودکار (AEB) فعال شود.
 ۱۰. سیستم ESP روشن نشده باشد.
 ۱۱. گیربکس در دنده‌ای به غیر از D با  باشد.
 ۱۲. راننده به مدت بیش‌تر از ۱۵ دقیقه پدال گاز را فشرده نگه دارد.
- پس از خروج از حالت کروز کنترل که به علت وجود داشتن شرایط فوق اتفاق افتاده است، با فشار دادن دکمه "RES+" مجدداً حالت کروز کنترل فعال شده و تنظیمات قبل از خروج آن بار دیگر بازبایی می‌شود.

■ تنظیم سرعت

- در زمان فعال بودن کروز کنترل با هر بار فشار لحظه‌ای بر روی دکمه "RES+"، به سرعت تنظیمی برای کروز کنترل به اندازه 1Km/h افزایش می‌یابد.
- در زمان فعال بودن کروز کنترل با فشار دادن و نگه داشتن دکمه "RES+"، سرعت تنظیمی برای کروز کنترل به طور متوالی با فاصله‌های 5Km/h افزایش می‌یابد. زمانی که سرعت به



80Km/h رسید، سرعت تنظیمی با فاصله‌های 10Km/h افزایش خواهد یافت. در زمان فعال بودن کروز کنترل با هر بار فشار لحظه‌ای بر روی دکمه "SET-"، از سرعت تنظیم شده برای کروز کنترل به اندازه 1Km/h کاسته می‌شود. در زمان فعال بودن کروز کنترل با فشار دادن و نگه داشتن دکمه "SET-"، سرعت تنظیم شده برای کروز کنترل به طور متوالی با فاصله‌های 5Km/h کاهش می‌یابد. زمانی که سرعت به 80Km/h رسید، سرعت تنظیم شده با فاصله‌های 10Km/h کاهش خواهد یافت.

مطالعه

- برای سیستم کروز کنترل تطبیقی (ACC) حداقل سرعت قابل تنظیم 30Km/h و حداکثر سرعت قابل تنظیم 150Km/h می‌باشد.
- سرعت حرکت خودرو در سربالایی‌ها کمی پایین‌تر و در سرازیری‌ها کمی بالاتر از سرعت تنظیم شده برای کروز کنترل خواهد شد.

تنظیم فاصله با خودروی جلویی

در حالت کروز کنترل با فشار دادن دکمه تنظیم فاصله با خودروی جلویی " "، فاصله طولی با خودروی جلویی را از میان ۳ دسته‌بندی «فاصله حداقل»، «فاصله استاندارد» و «فاصله حداکثر» می‌توانید انتخاب کنید.

مطالعه

- فاصله طولی با خودروی جلویی بر اساس سرعت حرکت تغییر می‌یابد و زمانی که سرعت خودرو توسط سیستم، کنترل و تصحیح می‌شود، فاصله با خودروی جلویی هم افزایش می‌یابد.
- در صورت انتخاب حداقل‌ترین فاصله، در سرعت‌های پایین فاصله طولی با خودروی جلویی خیلی کم خواهد شد. برای حفظ ایمنی در جاده‌های لغزنده فاصله حداکثر را انتخاب کنید.
- زمانی که پشت سر خودروی جلویی در حرکت هستید، اگر فاصله طولی کاهش یابد، سیستم ESP به طور متوالی ترمزگیری خواهد کرد که می‌تواند توام با صدای کارکرد کنترل یونیت ESP باشد. این وضعیت عادی است و با خیال راحت می‌توانید به رانندگی خود ادامه دهید.



هشدار ⚠️

- راننده باید کنترل خودرو را در دست داشته باشد و کلیه اقدامات لازم جهت جلوگیری از خطرات احتمالی را در تمام مراحل رانندگی انجام دهد.
- لطفا دقت داشته باشید که کلیه رفتارهای رانندگی باید منطبق بر قوانین راهنمایی و رانندگی باشد.

سبقت‌گیری

برای گرفتن سبقت، پدال گاز را فشار دهید تا سرعت خودرو از سرعت تنظیم شده برای کروز کنترل پیشی بگیرد. پس از رها کردن پدال گاز، وضعیت کنترل سرعت خودرو مجدداً به حالت قبل باز خواهد گشت. در طول سبقت‌گیری اگر خیلی به خودروی جلویی نزدیک شوید پیغام "Please take over the vehicle by driver" در صفحه کیلومترشمار ظاهر شده و همزمان بوق هشدار نیز به صدا در می‌آید تا به راننده رعایت احتیاط را یادآوری کند.

کنترل سرعت در پیچ جاده

در زمان فعال بودن کروز کنترل هنگامی که وارد یک پیچ می‌شوید، سرعت خودرو را کاهش دهید. این کار به راننده کمک می‌کند تا از پیچ جاده به طور ایمن عبور کند.

هشدار ⚠️

- راننده باید کنترل خودرو را در دست داشته و در طول عبور از پیچ جاده تا جایی که امکان دارد با سرعت پایین رانندگی کند.
- در حین رانندگی در پیچ به علت به وجود آمدن محدودیت در دامنه تشخیص رادار نسبت به اهداف، ممکن است خودروی جلویی که در همان مسیر در حال حرکت است، به موقع تشخیص داده نشود. لذا ضروری است که راننده در همه زمان‌ها آمادگی در دست گرفتن کنترل وسیله نقلیه را داشته باشد.



عملکرد توقف- شروع حرکت

در زمان فعال بودن کروز کنترل تطبیقی (ACC) اگر خودروی جلویی اقدام به کاهش سرعت و

دپس توقف نماید، خودروی شما هم کاهش سرعت داده و متوقف خواهد شد. پس از توقف خودروها:

۱. اگر خودروی جلویی در عرض ۳ ثانیه اقدام به حرکت نماید، خودروی شما نیز به طور خودکار

شروع به حرکت خواهد نمود.

۲. اگر خودروی جلویی بیش تر از ۳ ثانیه توقف کند و شروع حرکت مجدد آن از ۳ ثانیه تا ۱۰

دقیقه طول بکشد، برای فعال شدن مجدد کروز کنترل تطبیقی (ACC) لازم خواهد بود تا پدال

گاز را مقداری فشار دهید.

۳. در زمان ۱۰ دقیقه ای که خودرو توقف کرده است، اگر راننده کمر بند ایمنی خود را باز کند

یا درب راننده را باز کند، سیستم ترمز پارک برقی (EPB) به طور خودکار فعال شده و خودرو

را در وضعیت پارک نگه خواهد داشت.

۴. اگر مدت زمان توقف بیش تر از ۱۰ دقیقه طول بکشد، خودرو از کروز کنترل تطبیقی

(ACC) خارج می شود و سیستم ترمز پارک برقی (EPB) به طور خودکار فعال شده و خودرو

در وضعیت پارک قرار خواهد گرفت.

هشدار

در طول حرکت در پشت سر خودروی جلویی همواره به چراغ نشانگر " " دقت داشته

باشید که باید به رنگ سبز روشن باشد. اگر رنگ چراغ به طوسی تغییر یابد، به معنای خارج

شدن خودروی جلویی از هدف سیستم ACC می باشد که در این صورت خودروی شما

مطابق با سرعت تنظیم شده برای کروز کنترل اقدام به افزایش سرعت خود خواهد کرد.

احتیاط های لازم در استفاده از سیستم کروز کنترل تطبیقی (ACC)

۱. سیستم ACC نمی تواند بر خلاف قوانین فیزیک عمل کند و دارای محدودیت های خاص

خودش می باشد. راننده همیشه باید کنترل وسیله نقلیه را حفظ کرده و مسوولیت کامل خودرو

را بر عهده داشته باشد.



۲. اگر خودروی موجود در لاین مجاور به خودروی شما خیلی نزدیک باشد، ممکن است سیستم ACC آن را به عنوان هدف جلویی خود شناسایی کند.
۳. سیستم ACC نمی‌تواند در قبال اشیاء و خودروهای ثابت، خودروهای عبوری از تقاطع، خودروهایی که از روبه‌رو می‌آیند، عابران پیاده، دوچرخه‌ها و حیوانات عکس‌العمل نشان دهد.
۴. در توقف‌های کوتاه در زمان فعال بودن ACC، راننده باید نسبت به عدم وجود موانع و عوامل ترافیکی مانند عابر پیاده، دوچرخه، حیوانات و ... در جلوی خودرو اطمینان حاصل کند.
۵. در صورت وجود ایراد در عملکرد ACC، چراغ نشانگر "ACC" به رنگ زرد در صفحه کیلومترشمار روشن می‌شود که در این شرایط سیستم ACC کار نخواهد کرد. در اسرع وقت جهت بازدید و تعمیر به نمایندگی مجاز مدیران خودرو مراجعه کنید.
۶. در طول مدتی که خودرو تحت کنترل سیستم ACC است، هرگز به طور ناخواسته پا را روی پدال گاز نگذارید، چرا که سیستم ACC نمی‌تواند برای خودرو ترمزگیری کند. راننده باید همواره برای ترمزگیری آماده باشد تا از ایمنی خودرو اطمینان حاصل شود.
۷. ACC ترمزگیری را به طور محدود می‌تواند انجام دهد. اگر خودروی جلویی به طور ناگهانی ترمز کند، یا خودروی دیگری فاصله بین شما و خودروی جلویی را قطع کند و یا خودروی دیگری مابین شما و خودروی جلویی قرار بگیرد، سیستم ACC در قبال خودروی جلویی ممکن است نتواند عکس‌العمل نشان دهد و یا سرعت عکس‌العمل آن خیلی کند باشد. در چنین شرایطی این شما هستید که باید کنترل خودروی خود را به دست بگیرید.
۸. راننده باید فاصله طولی با خودروی جلویی را با در نظر گرفتن حجم ترافیک جاده و شرایط آب و هوایی تنظیم کند و مسوولیت اطمینان از این که خودرو بتواند با خیال راحت در هر زمانی متوقف شود با راننده است. در شرایط جوی نامساعد (از قبیل بارش برف و باران، مه و ...) احتمال دارد ACC نتواند خودروی جلویی را تشخیص دهد. در این شرایط ACC باید خاموش شود.
۹. ACC برای استفاده در جاده‌های با شرایط خوب و بزرگراهها مناسب است و برای استفاده



در داخل شهر، جاده‌های کم‌عرض، مناطق کوهستانی و تپه‌ای، تونل‌ها و ... توصیه نمی‌شود. اگر از سیستم ACC در پیچ جاده استفاده می‌کنید، به علت وجود محدودیت در دامنه دید سنسورهای سیستم، ممکن است خودروی جلویی از هدف خارج شود و یا با تاخیر شناسایی شود که در این صورت ACC ممکن است سرعت خودرو را بر مبنای سرعت تنظیم شده برای کروز کنترل افزایش دهد.

۱۰. در برخی شرایط در حین حرکت در پشت سر خودروی جلویی که در حال توقف کردن است، ممکن است ACC نتواند نقطه انتهایی خودرو را تشخیص دهد و فقط قادر به تشخیص قسمت‌های بالایی یا پایینی آن‌ها باشد (مانند کامیون‌هایی که ارتفاع شاسی آن‌ها زیاد است و یا تریلرهای کفی که ارتفاع شاسی پایینی دارند). در این گونه موارد سیستم نمی‌تواند فاصله توقف مناسب را برآورد کند و حتی ممکن است منجر به تصادف شود. بنابراین، راننده باید مراقب خودروی جلویی باشد و آماده باشد تا کنترل خودرو را در هر زمانی به عهده بگیرد.

۱۱. دو عدد سنسورهای رادار در جلوی خودرو و یک عدد دوربین در پشت شیشه جلو نصب شده‌اند. توجه داشته باشید که جلوی دید سنسورها نباید پوشیده شود و سطح بیرونی یا اطراف آن‌ها نباید دست‌کاری شده و یا با تزییناتی مانند قاب پلاک و نظایر آن پوشانده شود. اگر سطح سنسورها با برف پوشانده شود، خودرو از عملکرد ACC خارج خواهد شد. در صورت ارتعاش یا ضربه خوردن سنسورها، کارایی آن‌ها کاهش می‌یابد و حتی شاید از کار بیافتند. در صورت مواجه شدن با چنین وضعیتی در اسرع وقت جهت بازدید و تعمیر به نمایندگی مجاز مدیران خودرو مراجعه کنید.

اقدامات احتیاطی ذکر شده در بالا همه شرایطی که ممکن است بر عملکرد عادی سیستم تاثیر بگذارد را شامل نمی‌شود. عوامل دیگری نیز می‌توانند باعث شوند تا عملکرد سیستم نتیجه مورد انتظار را نداشته باشد. این وظیفه راننده است که باید مسوولیت کنترل وسیله نقلیه را در هر زمان بر عهده بگیرد.

سیستم محدودکننده سرعت فعال (ASL) (در صورت تجهیز)

این سیستم باعث می‌شود تا راننده خودرو را با سرعت مجاز تنظیم شده رانندگی کند.
نحوه استفاده

■ ورود به سیستم محدودکننده سرعت فعال (ASL)

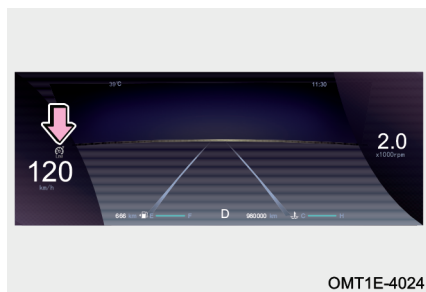



OMT1E-4024

دکمه استارت موتور را روشن کرده و دکمه "  " را فشار دهید تا سیستم محدودکننده سرعت به حالت آماده به کار وارد شده و چراغ نشانگر "  " در صفحه کیلومترشمار روشن می‌شود.
روش ۱: در حالت آماده به کار، زمانی که موتور خاموش است و یا این که سرعت خودرو کم‌تر از 30Km/h است، دکمه "SET-" را فشار دهید تا سیستم محدودکننده سرعت فعال شود. در این زمان چراغ نشانگر "  " در صفحه کیلومترشمار روشن می‌شود. سرعت پیش فرض سیستم 30Km/h است.

روش ۲: در حالت آماده به کار، زمانی که سرعت خودرو در محدوده بین 200-30Km/h قرار دارد، اگر دکمه "SET-" را فشار دهید، سرعت خودرو در همان لحظه به عنوان سرعت مجاز تنظیم می‌شود و سیستم محدودکننده سرعت فعال شده و همزمان چراغ نشانگر "  " در صفحه کیلومترشمار روشن خواهد شد.

■ خارج شدن از سیستم محدودکننده سرعت (ASL)

دکمه "  " را فشار دهید تا از سیستم محدودکننده سرعت خارج شوید و چراغ نشانگر "  " هم خاموش شود.

دکمه "  " را فشار دهید تا خودرو از سیستم محدودکننده سرعت خارج شده و به حالت آماده



به کار وارد شود. در این زمان چراغ نشانگر "SMART ON" در صفحه کیلومترشمار روشن می‌شود. دکمه "RES+" را فشار دهید تا خودرو از سیستم محدودکننده سرعت خارج شده و به حالت آماده به کار کرور کنترل وارد شود. در این زمان چراغ نشانگر "SMART ON" در صفحه کیلومترشمار روشن می‌شود. دکمه "RES+" را فشار دهید تا خودرو از سیستم محدودکننده سرعت خارج شده و به حالت آماده به کار کرور کنترل وارد شود. در این زمان چراغ نشانگر "SMART ON" در صفحه کیلومترشمار روشن می‌شود.

■ تنظیم سرعت

در زمان فعال بودن سیستم محدودکننده سرعت با هر بار فشار لحظه‌ای بر روی دکمه "RES+" به سرعت تنظیم شده به اندازه 1Km/h افزوده می‌شود. در زمان فعال بودن سیستم محدودکننده سرعت با فشار دادن و نگه داشتن دکمه "RES+"، سرعت تنظیم شده به طور متوالی با فاصله‌های 5Km/h افزایش می‌یابد. در زمان فعال بودن سیستم محدودکننده سرعت با هر بار فشار لحظه‌ای بر روی دکمه "SET-"، از سرعت تنظیم شده به اندازه 1Km/h کاسته می‌شود. در زمان فعال بودن سیستم محدودکننده سرعت با فشار دادن و نگه داشتن دکمه "SET-"، سرعت تنظیم شده به طور متوالی با فاصله‌های 5Km/h کاهش می‌یابد.

سبقت‌گیری

در زمان فعال بودن سیستم محدودکننده سرعت برای سبقت گرفتن یا شرایط مشابه دیگر، پدال گاز را به طور کامل فشار دهید تا سیستم محدودکننده سرعت وارد حالت آماده به کار شده و چراغ نشانگر "SMART ON" در صفحه کیلومترشمار روشن شود. پس از اتمام سبقت‌گیری اگر سرعت خودرو بیش‌تر از سرعت تنظیم شده برای سیستم محدودکننده سرعت باشد، سیستم همچنان در حالت آماده به کار باقی مانده و چراغ نشانگر "SMART ON" در صفحه کیلومترشمار هم روشن باقی می‌ماند.

اگر پس از اتمام سبقت‌گیری سرعت خودرو کم‌تر از سرعت تنظیم شده باشد، خودرو وارد سیستم محدودکننده سرعت شده و چراغ نشانگر "SMART ON" در صفحه کیلومترشمار روشن می‌شود.

۴-۵ سیستم دستیار رانندگی در ترافیک (TJA) / سیستم دستیار حرکت یکپارچه (ICA) (در صورت تجهیز) سیستم دستیار رانندگی در ترافیک (TJA) / سیستم دستیار حرکت یکپارچه (ICA)

سیستم دستیار رانندگی در ترافیک / سیستم دستیار حرکت یکپارچه، خط‌کشی‌های جاده را از طریق دوربین جلو تشخیص می‌دهد و بر مبنای آن خودرو را در جهت‌های طولی و عرضی کنترل می‌کند تا بدین‌وسیله ضمن کمک به راننده، حجم کار وی هنگام رانندگی در جاده‌های یکنواخت و خسته‌کننده یا ترافیک‌های پر حجم را کاهش دهد.

فعال شدن سیستم دستیار رانندگی در ترافیک / سیستم دستیار حرکت یکپارچه

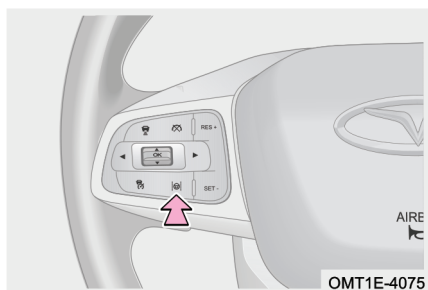

برای روشن کردن سیستم دستیار رانندگی در ترافیک / سیستم دستیار حرکت یکپارچه، دکمه "SET-" را فشار دهید، همزمان با فشار دادن دکمه، سیستم کروز کنترل تطبیقی هم به طور خودکار روشن می‌شود و چراغ نشانگر "SET-" به رنگ طوسی در صفحه کیلومترشمار روشن می‌شود. زمانی که کلیه شرایط لازم برای فعال شدن کروز کنترل تطبیقی برقرار است، دکمه "SET-" را فشار دهید تا ابتدا کروز کنترل تطبیقی فعال شود. در همین حال اگر دوربین جلو خط‌کشی‌های جاده یا اهداف خودرویی را تشخیص دهد و شرایط فعال شدن TJA/ICA هم موجود باشند، چراغ نشانگر سبز رنگ "TJA" در صفحه کیلومترشمار روشن خواهد شد.

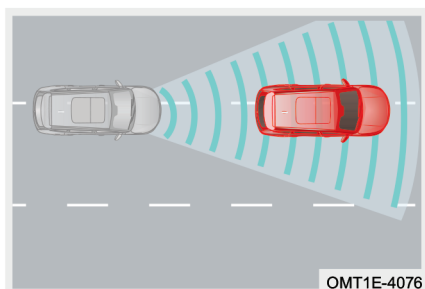

TJA زمانی مورد استفاده قرار می‌گیرد که سرعت خودرو کم‌تر از 60Km/h باشد: خودرو در بین خطوط حفظ می‌شود و اگر خط‌کشی جاده تشخیص داده نشود، خودروی شما خودروی جلویی را به عنوان هدف تلقی کرده و آن را دنبال خواهد کرد. اگر نه خط‌کشی جاده تشخیص داده شود و نه خودروی هدف، TJA خاموش خواهد شد.

ICA زمانی مورد استفاده قرار می‌گیرد که سرعت خودرو در محدوده 60km/h-150km/h باشد: خودرو در بین خطوط حفظ می‌شود و اگر خط‌کشی جاده تشخیص داده نشود، ICA صرف‌نظر از این که خودروی هدفی در جلو وجود داشته باشد یا نداشته باشد، خاموش خواهد شد.

محدودیت های عملکردی

- در شرایط زیر ممکن است سیستم دستیار رانندگی در ترافیک/ سیستم دستیار حرکت یکپارچه نتواند به درستی کار کند:
 ۱. اگر دست‌ها از روی غربلیک فرمان برداشته شود.
 ۲. اگر چراغ‌های راهنما روشن شود.
 ۳. اگر سرعت خودرو کم‌تر از 1Km/h باشد.
 ۴. اگر فلاشر روشن شود.
 ۵. در صورتی که خط‌کشی جاده تشخیص داده نشود.
 ۶. اگر خطوط جاده خیلی عریض و یا خیلی باریک باشد.
 ۷. اگر شعاع قوس لاین جاده خیلی کوچک باشد.
 ۸. چنانچه راننده غربلیک فرمان را به دفعات زیاد بچرخاند.
 ۹. در صورتی که هر کدام از شروط خارج شدن از سیستم ACC اتفاق بیافتد.

هشدار !

- راننده باید کنترل خودرو را در دست داشته باشد و در تمام مراحل رانندگی جهت دوری جستن از خطرات هر گونه اقدام لازم را انجام دهد.
- سیستم دستیاری رانندگی در ترافیک/ سیستم دستیاری حرکت یکپارچه صرفاً جهت کمک به شماسست و در برخی شرایط رانندگی، شرایط آب و هوایی، وضعیت ترافیک و شرایط جاده‌ای ممکن است به درستی کار نکند.

احتیاط‌های لازم در خصوص سیستم دستیاری رانندگی در ترافیک (TJA) / سیستم دستیاری حرکت یکپارچه (ICA)

۱. سیستم دستیاری رانندگی در ترافیک/ سیستم دستیاری حرکت یکپارچه به عنوان یک سیستم کمک رانندگی نمی‌تواند بر خلاف قوانین فیزیک عمل کند و دارای محدودیت‌های خاص خودش می‌باشد. راننده همیشه باید کنترل وسیله نقلیه را حفظ کرده و مسوولیت کامل خودرو را بر عهده داشته باشد.

۲. در وضعیت سیستم دستیاری رانندگی در ترافیک/ سیستم دستیاری حرکت یکپارچه، کنترل خودرو در جهت طولی توسط سیستم کروز کنترل تطبیقی صورت می‌گیرد و کنترل خودرو در جهت عرضی توسط سیستم دستیاری حفظ خودرو در بین خطوط صورت می‌پذیرد. لذا کلیه احتیاط‌های لازم برای سیستم کروز کنترل تطبیقی و سیستم دستیاری حفظ خودرو در بین خطوط برای سیستم TJA/ICA نیز صدق می‌کند.

۳. سیستم دستیاری رانندگی در ترافیک/ سیستم دستیاری حرکت یکپارچه به معنای خودران شدن خودرو نیست و رها کردن غربلیک فرمان مجاز نمی‌باشد. راننده جهت تامین ایمنی باید کنترل خودرو را در کلیه شرایط مانند دور زدن، عبور از تقاطع، ادغام شدن خطوط جاده در یکدیگر یا پیچیدن خودروی دیگر به جلوی خودرو در دست داشته باشد.

۴. کارایی سیستم دستیاری رانندگی در ترافیک/ سیستم دستیاری حرکت یکپارچه از شرایط جوی، روشنایی محیط و نحوه خط‌کشی جاده تاثیر می‌پذیرد. در شرایطی از قبیل تابش نور از پشت سر،



غروب آفتاب، اوقات شبانه، جاده‌های پوشیده از برف و یخ و محو شدن خط‌کشی‌ها ناشی از فرسودگی سطح جاده با کاهش قابل توجه عملکرد و یا حتی عدم عملکرد همراه خواهد بود.

۵. اگر سیستم دستیار رانندگی در ترافیک/ سیستم دستیار حرکت یکپارچه ایرادی داشته باشد، چراغ نشانگر "A" به رنگ زرد در صفحه کیلومترشمار روشن می‌شود که در این وضعیت سیستم TJA/ICA از کار می‌افتد. در اسرع وقت جهت بازدید و رفع عیب به نمایندگی مجاز مدیران خودرو مراجعه کنید.

اقدامات احتیاطی ذکر شده در بالا همه شرایطی که ممکن است بر عملکرد عادی سیستم تاثیر بگذارد را شامل نمی‌شود. عوامل دیگری نیز می‌توانند باعث شوند تا عملکرد سیستم نتیجه مورد انتظار را نداشته باشد. این وظیفه راننده است که همیشه باید مسوولیت کنترل وسیله نقلیه را در هر زمان بر عهده بگیرد.

۵-۵ سیستم کنترل خودرو در سراسیبی (HDC)

سیستم کنترل خودرو در سراسیبی (HDC)

سیستم کنترل خودرو در سراسیبی (HDC) کمک می‌کند تا خودرو جاده‌های شیب‌دار را به صورت کنترل شده و بدون خطر طی کند. زمانی که خودرو در حال پایین آمدن از یک سراسیبی است، اگر HDC روشن شده باشد، سیستم به طور خودکار سرعت خودروهای مجهز به گیربکس اتوماتیک را در بازه 10-35Km/h و سرعت خودروهای مجهز به گیربکس دستی را در بازه 14-35Km/h ثابت نگه می‌دارد. اگر سرعت خودرو کم‌تر از حداقل سرعت ذکر شده در بازه‌های فوق باشد، سیستم به طور پیش‌فرض سرعت خودرو را بر روی سرعت حداقل بازه‌ها کنترل خواهد کرد. و اگر سرعت خودرو در بازه‌های فوق باشد، راننده می‌تواند با فشار دادن پدال گاز یا پدال ترمز، سرعت خودرو را به شرط آن که از حداقل و حداکثر سرعت بازه‌ها تجاوز نکند، افزایش یا کاهش دهد.

کلید سیستم کنترل خودرو در سراسیبی (HDC)

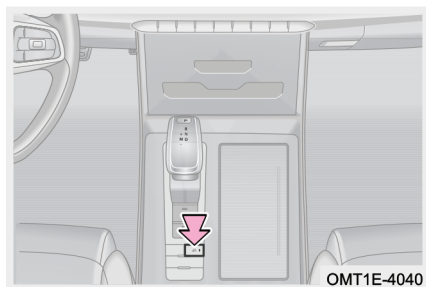

زمانی که سرعت خودرو 60km/h یا کم‌تر است، کلید "HDC" را فشار دهید (چراغ زمینه کلید روشن می‌شود) تا سیستم HDC روشن شود. زمانی که سرعت خودرو از 60km/h فراتر برود و یا این که اگر کلید "HDC" را یک بار دیگر فشار دهید (چراغ زمینه کلید خاموش شود)، سیستم HDC خاموش می‌شود.



احتیاط

- قبل از رسیدن به سراسیبی، HDC را فعال کنید تا بتوانید کنترل فرمان را با تمرکز بیش تر در اختیار داشته باشید.
- در حین فعال بودن HDC اگر هرکدام از چرخها قفل شوند، سیستم ABS به طور خودکار وارد عمل خواهد شد.
- در حین فعال بودن HDC چنانچه یک چرخ از زمین جدا شود، نیروی ترمز آن به چرخ دیگری که بیشترین ضریب اصطکاک را با زمین دارد، توزیع خواهد شد.
- عملکرد HDC به واسطه اعمال نیروی ترمز از طریق سیستم ESP اجرا می شود که طی آن یک سری فعل و افعالات هیدرولیکی صورت می پذیرد و ممکن است توام با تولید مقداری صدا باشد که عادی است. اگر سیستم ESP ایراد داشته باشد، HDC قادر به فعال شدن نخواهد بود. در این صورت جهت بازدید و تعمیر به نمایندگی مجاز مدیران خودرو مراجعه کنید.

هشدار

راننده باید کنترل خودرو را در کلیه مراحل رانندگی در اختیار داشته باشد و هر گونه اقدام لازم را جهت جلوگیری از خطر انجام دهد.

چراغ نشانگر سیستم کنترل خودرو در سراسیبی (HDC)

زمانی که سیستم HDC فعال است، چراغ نشانگر سبز رنگ در صفحه کیلومترشمار روشن می ماند.

اگر ایرادی در سیستم وجود داشته باشد، چراغ نشانگر زرد رنگ در صفحه کیلومترشمار روشن می شود.

۵-۶ سیستم دستیار رانندگی در بین خطوط

سیستم دستیار رانندگی در بین خطوط (در صورت تجهیز)

سیستم دستیار رانندگی در بین خطوط شامل سیستم‌های LDW و LKA می‌باشد که می‌توانند به راننده در جهت کاهش سوانح ترافیکی ناشی از خروج از خطوط و بهبود ایمنی رانندگی کمک کنند.

دکمه سیستم کمکی رانندگی در بین خطوط (نوع A)

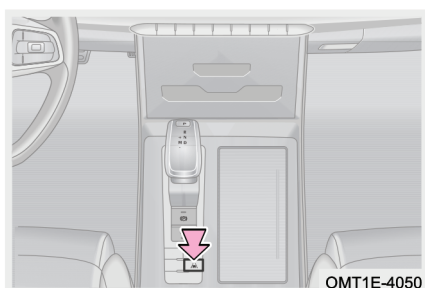

OMT1E-4050

با هر بار فشار دادن دکمه "LKA/LDW"، سیستم دستیار رانندگی در بین خطوط به ترتیب بین LKA، LDW و OFF (خاموش) تغییر می‌یابد.

دکمه سیستم کمکی رانندگی در بین خطوط (نوع B)



OMT1E-4055

بر روی دکمه لمسی LDW در مانیتور کلیک کنید. روشن شدن نشانگر "LKA/LDW" به رنگ آبی بیانگر روشن شدن سیستم LDW می‌باشد. سفید بودن رنگ نشانگر "LKA/LDW" به معنای خاموش بودن سیستم LDW می‌باشد. بر روی دکمه لمسی LKA در مانیتور کلیک کنید. روشن شدن نشانگر "LKA/LDW" به رنگ آبی بیانگر روشن شدن سیستم LKA می‌باشد. سفید بودن رنگ نشانگر "LKA/LDW" به معنای خاموش بودن سیستم LKA می‌باشد.



مطالعه

- هر گونه مانعی مانند فضله پرندگان، بقایای حشرات و نظایر آن را از سطح دوربین چندانمنظوره جلو پاک کنید.
- LDW و LKA به طور همزمان نمی‌توانند روشن شوند.
- انواع خطوط جاده که تصویر آن‌ها توسط دوربین گرفته می‌شود: دوربین می‌تواند خط ممتد سفید، خط مقطع سفید، خط ممتد زرد، خط مقطع زرد و خطوط ممتد دوتایی را تشخیص دهد.
- سیستم دستیار رانندگی در بین خطوط ممکن است در هوای سرد و شرایط نامساعد جوی کار نکند. باران، برف، مه و نیز تابش نور قوی و مستقیم بر عملکرد سنسور تاثیر می‌گذارد.
- ممکن است سیستم در جاده‌های با سطح بتنی کار نکند.
- این سیستم ممکن است هنگام رانندگی در منطقه‌ای که عملیات راهسازی در حال انجام است، کار نکند.
- این سیستم ممکن است هنگام رانندگی در جاده‌های سیلابی و گل‌آلود کار نکند.
- هنگام رانندگی در پیچ‌های تند یا جاده‌های باریک ممکن است سیستم کار نکند.
- این سیستم فقط در جاده‌ای که دارای دو خط واضح و مشخص باشد، می‌تواند به طور نرمال کار می‌کند.
- زمانی که فقط خط یک سمت جاده قابل تشخیص باشد، ثبات در اعلام هشدارهای سیستم کاهش می‌یابد.
- در صورت بروز اختلال در کارکرد سنسور، ممکن است سیستم کار نکند.
- سنسورها ممکن است برخی خطوط راهنمای موقتی که در عملیات راهسازی مورد استفاده قرار می‌گیرند را اشتباه تشخیص داده و به اشتباه اعلام هشدار نماید.
- اگر سیستم تعلیق خودروی شما دست‌کاری شده و مورد تایید شرکت مدیران خودرو نباشد، سیستم دستیار رانندگی در بین خطوط به درستی کار نخواهد کرد.

⚠ هشدار

- راننده باید کنترل خودرو را در کلیه مراحل رانندگی در اختیار داشته باشد و هر گونه اقدام لازم را جهت جلوگیری از خطر انجام دهد.
- سیستم دستیار رانندگی در بین خطوط صرفاً جهت کمک به شماس‌ت و در برخی شرایط رانندگی، شرایط آب و هوایی، وضعیت ترافیک و شرایط جاده‌ای ممکن است به درستی کار نکند.

سیستم دستیار حفظ خودرو در بین خطوط (LKA) (در صورت تجهیز)

سیستم LKA خطوط جاده را از طریق دوربین چندمنظوره جلو تشخیص می‌دهد. پس از شناسایی شدن خط‌های سمت چپ و راست لاین توسط سیستم، برنامه اصلاح فرمان‌دهی توسط سیستم اعمال می‌شود تا خودرو را در بین خطوط حفظ کند.

فعال شدن سیستم دستیار حفظ خودرو در بین خطوط (LKA)

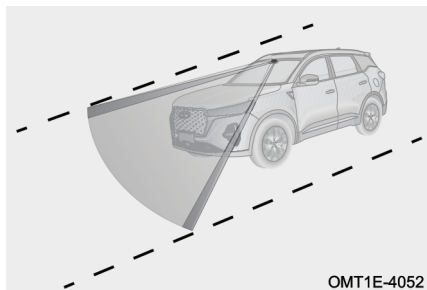

زمانی که سرعت خودرو به 60km/h یا بالاتر می‌رسد، سیستم LKA وارد فعالیت می‌شود. زمانی که سرعت خودرو از 60km/h یا بالاتر به 55km/h کاهش می‌یابد، سیستم LKA وارد وضعیت آماده به کار می‌شود.

👁 احتیاط

- هنگام مواجه شدن با پیچ بزرگ در جاده، راننده باید شخصاً کنترل موثرتری بر خودرو داشته باشد.
- در برخی شرایط مانند افزایش تعداد خطوط جاده یا ادغام خطوط در یکدیگر، راننده باید خودش کنترل خودرو را به طور مناسب در دست داشته باشد.
- راننده در هنگام روبرو شدن با شرایط پیچیده ترافیکی (مانند تقاطع‌ها و راهبندان‌ها) باید کنترل موثرتری بر خودرو داشته باشد.



چراغ هشدار و نشانگر سیستم دستیار حفظ خودرو در بین خطوط (LKA)

زمانی که سیستم در وضعیت آماده به کار قرار می‌گیرد، چراغ نشانگر "🚗" به رنگ طوسی در صفحه کیلومترشمار روشن می‌شود.

زمانی که سیستم در وضعیت فعال قرار می‌گیرد، چراغ نشانگر "🚗" به رنگ سبز روشن می‌شود. زمانی که سیستم در حال کار است، چراغ نشانگر "🚗" به رنگ سبز در صفحه کیلومترشمار روشن می‌ماند.

زمانی که ایرادی در سیستم وجود داشته باشد، چراغ نشانگر "🚗" به رنگ زرد در صفحه کیلومترشمار روشن می‌ماند.

محدودیت‌های عملکردی سیستم LKA

- در شرایط زیر ممکن است سیستم LKA نتواند به درستی کار کند:

۱. هنگام تغییر دادن لاین
۲. هنگامی که چراغ راهنما روشن می‌شود.
۳. در صورت فشار دادن پدال ترمز با نیروی بیش‌تر
۴. هنگام پیچیدن با سرعت زیاد
۵. در صورت فشار دادن پدال گاز با نیروی بیش‌تر
۶. در صورت روشن بودن فلاشر
۷. در صورتی که سیستم LKA تشخیص دهد که راننده برای لحظاتی از فرمان استفاده نکرده است.
۸. اگر در زمانی که سیستم LKA در حال اصلاح فرمان برای حفظ خودرو در مسیر است، غربلیک فرمان توسط راننده چرخانده شود.

■ در شرایط زیر از سیستم LKA استفاده نکنید، در غیر این صورت ممکن است منجر به بروز سانحه و ایجاد مصدومیت جدی و یا مرگ شود:

۱. هنگام رانندگی در جاده‌های نامناسب
۲. هنگام رانندگی در منطقه‌ای که عملیات راه‌سازی در حال انجام است.

۳. هنگام رانندگی در جاده‌های پر پیچ و خم

۴. رانندگی در هنگام شب و تاریکی هوا

۵. هنگام رانندگی به سبک اسپرت

۶. هنگام رانندگی در شرایط جوی نامناسب (برف، باران، مه و ...)

سیستم هشدار انحراف از مسیر (LDW) (در صورت تجهیز)

سیستم LDW خطوط جاده را از طریق دوربین چندمنظوره جلو تشخیص می‌دهد. زمانی که چرخ‌ها از روی خط جاده رد می‌شوند و خودرو از لاین خود خارج می‌شود، سیستم اخطار داده و در غربیلک فرمان لرزش ایجاد می‌کند.

فعال شدن سیستم هشدار انحراف از مسیر (LDW)

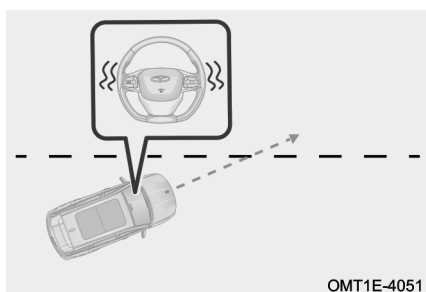

زمانی که سرعت خودرو به 65km/h یا بالاتر می‌رسد، سیستم LDW وارد فعالیت می‌شود. زمانی که سرعت خودرو از 65km/h یا بالاتر به 60km/h کاهش می‌یابد، سیستم LDW وارد وضعیت آماده به کار می‌شود. و زمانی که سرعت خودرو به کم‌تر از 60km/h کاهش می‌یابد، پس از گذشت ۳ ثانیه سیستم LDW غیرفعال می‌شود.

مطالعه

میزان حساسیت سیستم LDW از طریق مانیتور سیستم صوتی و تصویری قابل تنظیم است. برای اطلاع از جزئیات بیشتر به بخش «سیستم صوتی و تصویری» در فصل ۳ مراجعه کنید



چراغ هشدار و نشانگر سیستم هشدار انحراف از مسیر (LDW)

زمانی که سیستم در وضعیت آماده به کار قرار می‌گیرد، چراغ نشانگر "LDW" به رنگ طوسی در صفحه کیلومترشمار روشن می‌شود.

زمانی که سیستم در وضعیت فعال قرار می‌گیرد، چراغ نشانگر "LDW" به رنگ سبز روشن می‌شود. زمانی که سیستم در حال کار است، چراغ نشانگر "LDW" به رنگ زرد در صفحه کیلومترشمار چشمک می‌زند.

زمانی که ایرادی در سیستم وجود داشته باشد، چراغ نشانگر "LDW" به رنگ زرد در صفحه کیلومترشمار روشن می‌ماند.

محدودیت‌های عملکردی سیستم LDW

■ در شرایط زیر ممکن است سیستم هشدار انحراف از مسیر (LDW) نتواند به درستی کار کند:

۱. هنگام تغییر دادن لاین
۲. هنگام پیچیدن با سرعت زیاد
۳. در صورت فشار دادن پدال گاز با نیروی بیش‌تر
۴. در صورت فشار دادن پدال ترمز با نیروی بیش‌تر
۵. در صورت روشن بودن فلاشر
۶. زمانی که چراغ راهنمای سمتی از خودرو که از لاین خارج شده است، روشن می‌شود.
۷. در زمان رانندگی در جاده قوس‌دار با شعاع کوچک
۸. اگر خطوط جاده باریک، ترک‌خورده و یا کم‌رنگ باشد و یا جاده در سمتی از خودرو که از لاین خارج شده است، فاقد خط‌کشی باشد.

۵-۷ سیستم تشخیص نقطه کور (BSD) (در صورت تجویز) سیستم تشخیص نقطه کور (BSD)

سیستم BSD برای نظارت بر حضور وسایل نقلیه در حال حرکت در سمت چپ و راست قسمت عقب خودروی شما و اطلاع دادن شرایط موجود به راننده استفاده می‌شود تا رعایت ایمنی در رانندگی و تغییر لاین را به او یادآوری کند. این سیستم شامل سیستم دستیار تغییر لاین (LCA)، سیستم هشدار باز شدن درب (DOW) و سیستم هشدار وجود تردد در عقب خودرو (RCTA) می‌باشد.

⚠ هشدار

سیستم تشخیص نقطه کور (BSD) صرفاً جهت کمک به شماسست و در برخی شرایط رانندگی، شرایط آب و هوایی، وضعیت ترافیک و شرایط جاده‌ای ممکن است به درستی کار نکند.

فعال شدن سیستم تشخیص نقطه کور (BSD) / سیستم دستیار تغییر لاین (LCA)

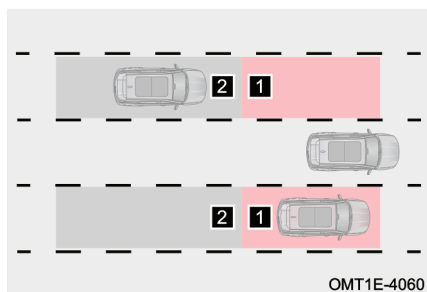

زمانی که سرعت خودرو به 15km/h یا بالاتر می‌رسد، سیستم BSD وارد وضعیت فعال می‌شود. زمانی که سرعت خودرو از 15km/h یا بالاتر به 10km/h کاهش می‌یابد، سیستم BSD وارد وضعیت آماده به کار می‌باشد.

۱ ناحیه نقاط کور قابل شناسایی توسط سیستم BSD

۲ ناحیه قابل شناسایی توسط سیستم BSD جهت تشخیص نزدیک شدن خودروی دیگر
 اخطار سطح ۱: اگر خودرویی به ناحیه شناسایی وارد شود و شرایط اعلام اخطار را داشته باشد، اخطار سطح ۱ فعال می‌شود. چراغ نشانگر زرد رنگ "🚦" در آینه بیرونی و چراغ نشانگر سبز رنگ "🚦" در صفحه کیلومترشمار روشن می‌شود.



اخطار سطح ۲: در ادامه اخطار سطح ۱، چراغ راهنمای سمتی که خودروی دیگر شناسایی شده است روشن می‌شود. با فعال شدن اخطار سطح ۲، چراغ نشانگر زرد رنگ "P" هم در آینه بیرونی و هم در صفحه کیلومترشمار به صورت چشمک‌زن روشن می‌شود و بوق اخطار به صدا در می‌آید.

مطالعه

- عملکرد سیستم BSD از طریق سیستم صوتی و تصویری قابل تنظیم است. برای اطلاع از جزئیات بیشتر تر به بخش «سیستم صوتی و تصویری» در فصل ۳ مراجعه کنید.
- با روشن شدن دکمه استارت موتور، سیستم BSD به طور پیش‌فرض روشن می‌شود.

احتیاط

- در صورت انباشته شدن مقدار زیادی برف و یخ بر روی سپر عقب یا اطراف سنسور رادار عقب و یا در صورت رانندگی طولانی‌مدت در جاده برفی، احتمال دارد سیستم BSD کار نکند.
- در زمان بکسل کردن و یا نصب تجهیزات اضافی به پشت خودرو (مانند باربند دوچرخه)، سیستم BSD را خاموش کنید. در غیر این صورت امواج رادیویی سنسورها تحت تاثیر قرار گرفته و باعث عملکرد غیرعادی سیستم خواهد شد.
- سیستم تشخیص نقطه کور (BSD)/ سیستم دستیار تغییر لاین (LCA) ممکن است اجسام ثابت در جاده یا کنار جاده (مانند گاردریل، تونل‌ها، دیواره کناری جاده و خودروهای پارک شده) را هم شناسایی کرده و چراغ اخطار را روشن کند.

چراغ نشانگر سیستم تشخیص نقطه کور (BSD)

در حین کار کردن سیستم و در زمان اخطار سطح ۱، چراغ نشانگر سبز رنگ "P" در صفحه کیلومترشمار روشن می‌شود و در زمان اخطار سطح ۲، چراغ نشانگر زرد رنگ "P" در صفحه کیلومترشمار چشمک می‌زند.

زمانی که ایرادی در سیستم وجود داشته باشد، چراغ نشانگر زرد رنگ "P" در صفحه کیلومترشمار روشن می‌ماند.

سیستم هشدار باز شدن درب (DOW)

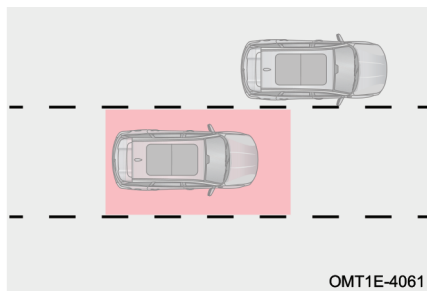

زمانی که دکمه استارت موتور در یکی از وضعیت‌های ACC، OFF یا ON قرار دارد و خودرو ساکن است، چنانچه سیستم BSD نزدیک شدن خودروی دیگری از سمت چپ یا راست را تشخیص دهد و یکی از درب‌های خودرو باز شود، سیستم DOW یک بوق هشدار را به صدا در می‌آورد تا به راننده یا سرنشین یادآوری کند که در هنگام پیاده شدن به خودروی پشت‌سری دقت داشته باشند تا از بروز تصادف جلوگیری شود.

اخطار سطح ۱: اگر خودرویی به ناحیه شناسایی وارد شود و شرایط اعلام اخطار را داشته باشد، اخطار سطح ۱ فعال می‌شود. چراغ نشانگر زرد رنگ "DOW" در آینه بیرونی همان سمت روشن می‌شود و چراغ نشانگر "DOW" بر روی رودری درب عقب همان سمت روشن می‌شود.

اخطار سطح ۲: در ادامه اخطار سطح ۱ و در صورت باز شدن درب خودرو، پس از فعال شدن اخطار سطح ۲، چراغ نشانگر زرد رنگ "DOW" در آینه جانبی همان سمت به صورت چشمک‌زن روشن می‌شود و چراغ نشانگر "DOW" بر روی رودری درب عقب همان سمت به صورت چشمک‌زن روشن می‌شود و بوق هشدار به صدا در می‌آید.

مطالعه

عملکرد سیستم DOW از طریق سیستم صوتی و تصویری قابل تنظیم است. برای اطلاع از جزئیات بیشتر به بخش «سیستم صوتی و تصویری» در فصل ۳ مراجعه کنید.



محدودیت‌های عملکردی سیستم DOW

- در شرایط زیر ممکن است سیستم هشدار باز شدن درب (DOW) نتواند به درستی کار کند:
 ۱. زمانی که سرعت خودرو بیش‌تر از صفر می‌شود.
 ۲. در صورت سپری شدن ۵ دقیقه از زمان خاموش کردن کلید استارت موتور.
 ۳. اگر در عرض ۵ دقیقه پس از خاموش شدن دکمه استارت موتور، خودرو وارد وضعیت قفل شود.

سیستم هشدار وجود تردد در عقب خودرو (RCTA)

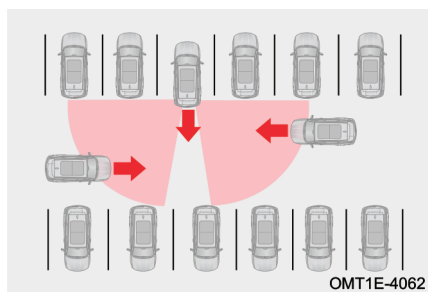

زمانی که دکمه استارت موتور روشن است و خودرو در حال حرکت به سمت عقب باشد (دسته دنده در موقعیت R قرار داشته باشد)، سیستم BSD خودروهایی که از جهت‌های چپ و راست نزدیک می‌شوند را شناسایی می‌کند و چراغ نشانگر زرد رنگ "R" بر روی آینه بیرونی به صورت چشمک‌زن روشن شده و بوق اخطار به صدا در می‌آید.

سیستم هشدار برخورد از عقب (RCW)

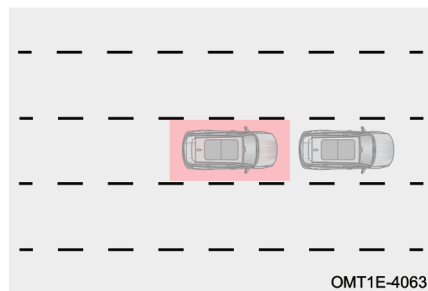

اگر دکمه استارت موتور روشن باشد و سرعت خودرو 15km/h یا بیش‌تر از آن باشد، چنانچه خودروی پشت‌سری به طور سریع نزدیک شود، فلاشر روشن می‌شود و بوق اخطار به صدا در می‌آید.

مطالعه

عملکرد سیستم RCW از طریق سیستم صوتی و تصویری قابل تنظیم است. برای اطلاع از جزئیات بیش‌تر به بخش «سیستم صوتی و تصویری» در فصل ۳ مراجعه کنید.

۸-۵ سیستم ترمز اضطراری خودکار (AEB) / سیستم هشدار برخورد جلو (FCW) (در صورت تجویز)

سیستم ترمز اضطراری خودکار (AEB) / سیستم هشدار برخورد از جلو (FCW)

وقتی که خودرو در آستانه برخورد با خودروی جلویی یا عابر پیاده قرار دارد، AEB و FCW به اتفاق هم عمل می‌کنند و یک بوق اخطار را جهت یادآوری برای راننده به صدا در می‌آورند. اگر راننده نتواند سریعاً عکس‌العمل نشان دهد، خودرو به طور خودکار ترمزگیری خواهد کرد تا از میزان خسارت ناشی از تصادف کاسته شود.

فعال شدن سیستم ترمز اضطراری خودکار (AEB) / سیستم هشدار برخورد از جلو (FCW)

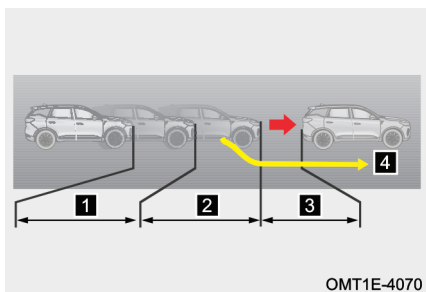

- ۱ آغاز مرحله پیش‌هشدار قبل از تصادف
- ۲ شروع ترمزگیری اولیه خودرو قبل از تصادف
- ۳ شروع ترمزگیری اضطراری قبل از تصادف
- ۴ اگر راننده واکنش صحیح نشان بدهد (مثلاً با چرخاندن فرمان از تصادف جلوگیری کند)، بقیه مراحل ترمز اضطراری لغو می‌شود.

مطالعه

عملکردهای AEB/FCW و سیستم هشدار فاصله، از طریق مانیتور سیستم صوتی و تصویری قابل تنظیم است. برای اطلاع از جزییات بیشتر به بخش «سیستم صوتی و تصویری» مراجعه کنید.



احتیاط

- وقتی که سرعت کم تر از 30km/h است، FCW بوق اخطار را به صدا در نمی آورد. زمانی که سرعت بیش تر از 85km/h است، FCW بوق اخطار را برای اهداف ثابت به صدا در نمی آورد.
- محدوده سرعت برای عملکرد AEB برای خودروهای هدفی که ثابت هستند، 4-53km/h می باشد. محدوده سرعت برای عملکرد AEB برای خودروهای هدفی که متحرک هستند، 4-80km/h می باشد. محدوده سرعت برای عملکرد AEB برای عابران پیاده و دوچرخه سواران، 4-64km/h می باشد.
- راننده باید اطمینان حاصل کند که کمربندهای ایمنی قفل شده و تمامی درب های خودرو بسته شده اند. در غیر این صورت AEB کار نخواهد کرد.
- FCW، ESP و AEB باید روشن باشند، در غیر این صورت FCW و AEB کار نخواهند کرد.
- در صورت روشن شدن چراغ هشدار وجود ایراد "🚨" به رنگ زرد در صفحه کیلومتر شمار، در اسرع وقت جهت بازدید و تعمیر به نمایندگی مجاز مدیران خودرو مراجعه کنید.
- راننده باید کنترل خودرو را در دست داشته باشد، زیرا زمانی که خودرو توسط ترمز اضطراری خودکار در حال ترمزگیری و توقف است، نمی تواند وضعیت ثابت خود را حفظ کند.
- در زمان فعال بودن AEB اگر راننده غریبک فرمان را به طور سریع بچرخاند و یا پدال گاز را محکم تر فشار دهد، AEB از وضعیت فعال بودن خارج خواهد شد.
- این سیستم ممکن است تحت شرایط خاص (مانند جاده های بیابانی) قابل استفاده و مفید نباشد.

هشدار 

- راننده باید کنترل خودرو را در دست داشته باشد و در تمام مراحل رانندگی جهت دوری جستن از خطرات، هر گونه اقدام لازم را انجام دهد.
- AEB صرفاً جهت کمک به شماسست و در برخی شرایط رانندگی، شرایط آب و هوایی، وضعیت ترافیک و شرایط جاده‌ای ممکن است به درستی کار نکند.
- اهداف خودرویی شامل خودروهای سواری، اتوبوس‌ها و کامیون‌ها می‌توانند توسط AEB تشخیص داده شوند. AEB در تشخیص خودروهایی که در ساختارشان تغییراتی صورت گرفته است (مانند بونکر سیمان یا وسایل نقلیه‌ای که ارتفاع شاسی آن‌ها بلندتر یا کوتاه‌تر شده‌اند)، محدودیت‌های خاص خودش را دارد.
- AEB در شناسایی عابران زمانی بهترین نقش را ایفا می‌کند که مشخصات بدیهی یک انسان در حال پیاده‌روی کردن (مانند چرخش سر، حرکت دست‌ها و حرکت پاها) را تشخیص دهد. AEB عابرین پیاده‌ای که از عرض خطوط جاده عبور می‌کنند را به عنوان هدف شناسایی می‌کند و عابرین پیاده‌ای که در طول خطوط جاده حرکت می‌کنند یا مسیر پیچ را طی می‌کنند و یا این که توسط موانع دیگر پنهان شده‌اند، شناسایی نمی‌شوند.
- AEB زمانی دوچرخه را تشخیص می‌دهد که بتواند بدنه و شکل و شمایل دوچرخه و همچنین حرکاتی که مشخصه دوچرخه‌سواری است را تشخیص دهد. AEB دوچرخه‌سواری را که از روبه‌رو می‌آید به عنوان هدف تشخیص نمی‌دهد.
- AEB همیشه قادر به تشخیص وسایل نقلیه، دوچرخه‌سواران یا عابران پیاده نیست و احتمال این وجود دارد که سیستم بنا به دلایل مختلفی، گاهی اوقات به طور خودکار در موارد غیرضروری ترمز بگیرد و یا این که بعضی وقت‌ها کار نکند. AEB فقط یک سیستم کمک رانندگی برای کاهش شدت تصادفات است و قرار نیست همیشه بتواند به طور کامل از برخورد جلوگیری کند.



احتیاط‌های لازم در خصوص سیستم ترمز اضطراری خودکار (AEB)

1. AEB نمی‌تواند بر خلاف قوانین فیزیک عمل کند و دارای محدودیت‌های خاص خودش می‌باشد. راننده همیشه باید کنترل وسیله نقلیه را حفظ کرده و مسوولیت کامل خودرو را بر عهده داشته باشد.
2. راننده باید بر اساس شرایط جوی، شرایط جاده‌ای، وضعیت ترافیک و ... سرعت خودرو را کنترل کرده و فاصله طولی مناسب با خودروی جلویی را رعایت کند.
3. AEB در رابطه با حیوانات، خودروهایی که به طور عرضی و متقاطع عبور می‌کنند، خودروها و دوچرخه‌ها و عابران پیاده‌ای که از روبه‌رو می‌آیند، عکس‌عملی نشان نمی‌دهد.
4. عملکرد سیستم در قبال اهدافی که به سرعت لاین شما را قطع می‌کنند، اهدافی که پس از تغییر لاین توسط خودروی شما شناسایی می‌شوند و اهدافی که در پیچ جاده شناسایی می‌شوند، ممکن است با محدودیت‌های زیادی مواجه شود.
5. تمامی کمربندهای ایمنی را ببندید و کلیه بارهای داخل خودرو را به طور اطمینان‌بخش مهار کنید تا از خطرات احتمالی در زمان ترمزگیری اضطراری جلوگیری شود.
6. در صورت وجود ایراد در AEB چراغ نشانگر زرد رنگ "AEB" در صفحه کیلومترشمار روشن می‌شود. هر چه سریع‌تر جهت بازدید و تعمیر به نمایندگی مجاز مدیران خودرو مراجعه کنید.
7. در زمان بازدید خودرو توسط دستگاه تست ترمز، FCW و AEB باید خاموش شوند.
8. در صورت نصب کردن چرخ زاپاس با سایز کوچک‌تر بر روی خودرو، توصیه می‌شود FCW و AEB را خاموش کرده و در اسرع وقت چرخ استاندارد خودرو را جایگزین آن کنید.
9. در برخی شرایط خاص مانند تقاطع جاده، ورود به پارکینگ‌های زیرزمینی و تودرتو و نظایر آن ممکن است AEB هشدار و ترمزگیری غیرضروری انجام دهد. برخی شرایط مانند تونل‌ها، تابش نور چراغ خودروهای روبه‌روی و بازتاب نور از سطح جاده‌های لغزنده بر تشخیص سنسور تاثیر گذاشته و عملکرد سیستم را تضعیف می‌کند.
10. دو عدد سنسور در جلوی خودرو و یک عدد دوربین در پشت شیشه جلو نصب شده‌اند.



توجه داشته باشید که جلوی دید سنسورها نباید پوشیده شود و نواحی جلو یا اطراف آن‌ها نباید دست‌کاری شده و یا با تزییناتی مانند قاب پلاک و نظایر آن پوشانده شود. اگر سطح سنسورها با برف پوشانده شود، خودرو از عملکرد AEB خارج خواهد شد. در صورت ارتعاش یا ضربه خوردن سنسورها، کارایی سیستم کاهش می‌یابد و حتی شاید از کار بیافتد. در صورت مواجه شدن با چنین وضعیتی در اسرع وقت جهت بازدید و تعمیر به نمایندگی مجاز مدیران خودرو مراجعه کنید.

اقدامات احتیاطی ذکر شده در بالا همه شرایطی که ممکن است بر عملکرد عادی سیستم تاثیر بگذارد را شامل نمی‌شود. عوامل دیگری نیز می‌توانند باعث شوند تا عملکرد سیستم نتیجه مورد انتظار را نداشته باشد. این وظیفه راننده است که باید مسوولیت کنترل وسیله نقلیه را در هر زمان بر عهده بگیرد.



۵-۹ سیستم پایش فشار باد تایر (TPMS)

عملکرد سیستم TPMS

سیستم پایش فشار باد تایر (TPMS) یک نوع سیستم ایمنی فعال می‌باشد. این سیستم به فشار باد تایرها و درجه حرارت آن‌ها در هر لحظه نظارت می‌کند. اگر فشار باد تایر خیلی کم‌تر از حد استاندارد باشد و یا درجه حرارت آن بیش از حد مجاز باشد، سیستم TPMS اقدام به دادن هشدار خواهد کرد.



در صفحه نمایش اطلاعات رانندگی، دکمه‌های جهت بالا و جهت پایین "OK" بر روی غربلیک فرمان را فشار دهید تا به صفحه نمایش سیستم پایش فشار باد تایر برسید. در این صفحه مقادیر مربوط به فشار و دمای تایرها قابل مشاهده و بررسی می‌باشد.

پس از مدتی رانندگی با خودرو با سرعت‌های بیش‌تر از 30km/h، مقادیر فشار باد و دمای تایرها در هر لحظه در نمایشگر صفحه کیلومترشمار نشان داده خواهد شد. همچنین زمانی که دکمه استارت موتور از حالت **خاموش** به حالت **روشن** تغییر وضعیت داده شود، فشار باد تایرها و دمای آن‌ها در صفحه کیلومترشمار نمایش داده خواهد شد.

اگر پس از گذشت چند دقیقه از رانندگی با خودرو با سرعت‌های بالاتر از 30km/h، سیستم TPMS هیچ‌گونه سیگنال رادیو فرکانسی را از یک یا چند سنسور چرخ دریافت نکند، سیستم اقدام به اعلام هشدار می‌نماید. بدین ترتیب که چراغ هشدار زرد رنگ سیستم TPMS "(!)" ابتدا به مدت ۷۵ ثانیه به صورت چشمک‌زن روشن می‌شود و سپس به طور دائم روشن باقی می‌ماند. در این زمان پیغام اختار "Abnormal Tire Pressure, Check TPMS" در نمایشگر ظاهر شده و پس از ۵ ثانیه مخفی خواهد شد که البته مجدداً در صفحه نمایش سیستم پایش فشار باد تایر قابل چک کردن می‌باشد.

مطالعه

- با وجود تجهیز خودرو به سیستم TPMS، همچنان فشار باد تایرها و ظاهر بیرونی آن‌ها قبل از رانندگی باید مورد بررسی قرار گیرد و در صورت وجود ایراد جهت بازدید و رفع عیب به نمایندگی مجاز مدیران خودرو مراجعه کنید.
- منابع ایجاد تداخل رادیویی معمولاً شامل سیستم برق خودرو، دوربین ثبت وقایع رانندگی، دستگاه تصفیه هوا، کارت‌های هوشمند، ریموت کنترل، ایستگاههای تلفن همراه، برج‌های تلویزیونی و نظایر آن است.

هشدار کم‌بادی تایر



اگر با خودرو با سرعت بالاتر از 30km/h مدتی رانندگی شود و فشار باد یکی از تایرها کم‌تر از 1.75bar باشد، سیستم اقدام به اعلام هشدار کم‌بادی تایر خواهد کرد. در طول مدت زمان اعلام هشدار کم‌بادی تایر، علامت نشانگر متناظر با تایر کم‌باد در صفحه نمایشگر به صورت چشمک‌زن در آمده و میزان فشار باد تایر نمایش داده خواهد شد. چراغ هشدار زرد رنگ سیستم TPMS "(!)" هم در صفحه کیلومترشمار روشن خواهد ماند.

پس از روشن شدن دکمه استارت موتور در صورتی که فشار باد تایری کم‌تر از 1.75bar باشد، سیستم اقدام به اعلام هشدار کم‌بادی تایر خواهد کرد. در طول مدت زمان اعلام هشدار کم‌بادی تایر، علامت نشانگر متناظر با تایر کم‌باد در صفحه نمایشگر به صورت چشمک‌زن در آمده و میزان فشار باد تایر نمایش داده خواهد شد. چراغ هشدار زرد رنگ سیستم TPMS "(!)" هم در صفحه کیلومترشمار روشن خواهد ماند.



در صورت مواجه شدن با وضعیت اعلام هشدار کم‌بادی تایر، فوراً تایر را به مقدار استاندارد یعنی 2.2bar باد کنید. اگر مدتی با سرعت‌های بالاتر از 30km/h با خودرو رانندگی کنید، هشدار کم‌بادی تایر به طور خودکار خاموش خواهد شد.

احتیاط

کم بودن فشار باد تایر باعث افزایش مصرف سوخت و ساییدگی زودتر از موعد تایر می‌شود. تایر با ساییدگی زیاد دائماً در معرض خطر ترکیدگی قرار دارد. در صورت کم‌باد شدن یک تایر، علت ناشی باد را پیدا کنید و جهت رفع ایراد به نمایندگی مجاز مدیران خودرو مراجعه کنید.

هشدار دمای زیاد تایر



اگر دمای یک تایر بیش‌تر از 85°C باشد، پس از مدتی رانندگی کردن با خودرو با سرعت‌های بالاتر از 30km/h، سیستم اقدام به اعلام هشدار بالا بودن دمای تایر خواهد کرد. در طول مدت زمان اعلام هشدار دمای زیاد تایر، علامت نشانگر متناظر با تایری که دمای آن بالا رفته است در صفحه نمایشگر به صورت چشمک‌زن در آمده و میزان دمای تایر نمایش داده خواهد شد. چراغ هشدار زرد رنگ سیستم TPMS "(!)" هم در صفحه کیلومترشمار روشن خواهد ماند.

پس از روشن شدن دکمه استارت موتور اگر دمای یک تایر بیش‌تر از 85°C باشد، سیستم اقدام به اعلام هشدار بالا بودن دمای تایر خواهد کرد. در طول مدت زمان اعلام هشدار دمای زیاد تایر، علامت نشانگر متناظر با تایری که دمای آن بالا رفته است در صفحه نمایشگر به صورت چشمک‌زن در آمده و میزان دمای تایر نمایش داده خواهد شد. چراغ هشدار زرد رنگ سیستم



TPMS "!" هم در صفحه کیلومترشمار روشن خواهد ماند.

پس از پایین آمدن دمای تایر به کم‌تر از 80°C ، پس از مدتی رانندگی با سرعت‌های بالاتر از 30km/h ، اعلام هشدار دمای زیاد تایر به طور خودکار متوقف خواهد شد.

احتیاط

زمانی که هشدار دمای زیاد تایر فعال شده است، بلافاصله خودرو را متوقف کرده و اجازه دهید تا تایر به طور طبیعی خنک شود. هرگز تایر را با ریختن آب سرد خنک نکنید زیرا باعث آسیب دیدگی آن می‌شود و می‌تواند باعث بروز حادثه شود. در صورت نیاز جهت بازدید و رفع عیب به نمایندگی مجاز مدیران خودرو مراجعه کنید.

محدودیت‌های عملکردی سیستم TPMS

■ در شرایط زیر احتمال دارد سیستم TPMS اقدام به اعلام هشدار نماید:

۱. اگر پس از تعویض چرخ‌های خودرو (شامل چرخ زاپاس) عملیات پیکربندی سیستم پایش فشار باد تایر انجام نگرفته باشد.
۲. سنسور فشار چرخ ممکن است تحت تاثیر میدان الکترومغناطیسی ناشی از نصب شدن زنجیر چرخ قرار گیرد که می‌تواند باعث ایجاد اختلال در عملکرد سیستم TPMS شود.
۳. اگر سنسور فشار باد چرخ یا سایر اعضای سیستم خراب شده باشند. جهت بازدید و رفع ایراد به نمایندگی مجاز مدیران خودرو مراجعه کنید.
۴. TPMS ممکن است به دلیل تداخل با تجهیزات الکترونیکی نصب شده بر روی خودرو (علاوه بر تجهیزات استاندارد خودرو) به درستی کار نکند و منجر به اعلام هشدار اشتباهی شود.
۵. TPMS ممکن است در صورت تداخل امواج رادیویی کار نکند و یا ممکن است به دلیل سیگنال‌های رادیویی الکترومغناطیسی قوی که فرکانس یکسان با خودش (433MHZ) دارند، به طور موقت تداخل پیدا کرده و عملکردش مختل شود.



۱-۵ سیستم کمکی پارک

سیستم دوربین دنده عقب (RVC)

سیستم کمکی پارک تصاویر و نمای قسمت عقب خودرو را توسط دوربین عقب جمع‌آوری و ضبط کرده و تصاویر آن را به همراه خطوط راهنمای مسیر، از طریق مانیتور سیستم صوتی و تصویری به راننده نمایش می‌دهد تا بدین‌وسیله یک پارک ایمن و راحت را برای او میسر سازد.

نحوه استفاده

دسته دنده را به سمت موقعیت دنده عقب (R) حرکت داده تا صفحه نمایش سیستم دوربین دنده عقب (RVC) در مانیتور باز شود. در این صفحه نمای فضای پشت خودرو به همراه خطوط راهنما نمایش داده می‌شود. خطوط راهنما که بر اساس میزان چرخش غربیلک فرمان در حال تغییر و حرکت است، برای کمک به پیش‌بینی مسیر حرکتی خودرو هنگام حرکت با دنده عقب مورد استفاده قرار می‌گیرد.

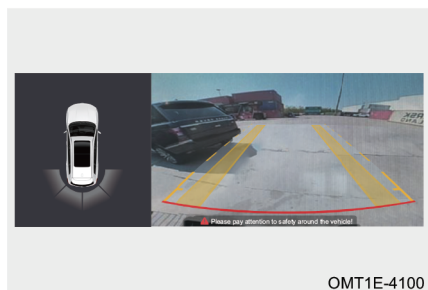

OMT1E-4100

👁️ احتیاط

- فاصله نمایش داده شده در تصاویر صرفاً به عنوان یک معیار می‌باشد، شما باید فاصله واقعی را مرجع تصمیم‌گیری خود قرار دهید (مخصوصاً در نواحی شیب‌دار).
- عرض خطوط راهنمای ثابت و متحرک دوربین دنده عقب، بیش‌تر از اندازه واقعی می‌باشد.
- مراقب باشید تا در زمان تمیز کردن برف و گل و لای از روی دوربین، سطح لنز آن دچار خراشیدگی نشود.
- اگر سایز رینگ و لاستیک خودرو استاندارد نباشد، مسیر پیش‌بینی شده توسط خطوط راهنمای متحرک با واقعیت متفاوت خواهد بود. در این شرایط از آینه‌های خودرو استفاده کنید و سعی کنید تا فاصله واقعی با مانع را تخمین بزنید.

هشدار !

- در زمان دنده عقب گرفتن مطمئن باشید که درب محفظه بار به طور کامل بسته شده است.
- سعی کنید نگاه کردن به تصاویر دوربین باعث حواس‌پرتی‌تان نشود و از ترافیک اطراف خودرو و رفت و آمد سایر خودروها غافل نشوید.
- به علت محدودیت‌های موجود در گستره دید دوربین عقب، نواحی زیر سپر عقب و گوشه‌های سپر عقب نمی‌توانند توسط دوربین دیده شوند.
- هنگام حرکت با دنده عقب، نسبت به وجود کودکان، حیوانات و اشیاء کوچک در اطراف خودرو توجه ویژه‌ای داشته باشید. چرا که ممکن است در برخی مواقع توسط دوربین تشخیص داده نشوند.
- از آن جایی که در دوربین‌های دنده عقب از لنزهای با زاویه گسترده استفاده می‌شود، لذا فواصل نشان داده شده در تصاویر دوربین دنده عقب با فاصله واقعی متفاوت می‌باشد.
- دوربین‌ها قطعات ظریفی هستند، بنابراین به آن‌ها ضربه وارد نکنید. در صورت ضربه دیدن خراب می‌شوند و یا ممکن است باعث ایجاد برق‌گرفتگی، اتصالی و آتش‌سوزی شود.
- در زمان شستن خودرو با آب فشار قوی، از پاشیدن آب به اطراف دوربین عقب خودداری کنید. در غیر این صورت ممکن است آب وارد دوربین شده و سبب ایجاد بخارگرفتگی، اختلال در عملکرد، برق‌گرفتگی و حتی آتش‌سوزی شود.
- دوربین عقب برای راحتی بیشتر در رانندگی است، اما نمی‌تواند جایگزین دنده عقب گرفتن صحیح باشد. قبل از حرکت با دنده عقب اطراف خودرو را بررسی کنید و از ایمن بودن محل اطمینان حاصل کنید، سپس با احتیاط دنده عقب بگیرید.
- لنز دوربین عقب ممکن است باعث بزرگ‌نمایی یا تغییر تصویر واقعی شود. لذا تصویری که مشاهده می‌کنید شاید با واقعیت منطبق نباشد و نتواند فاصله‌ها را به طور واقعی نشان دهد. همچنین تصاویر با کمی تأخیر دریافت می‌شود و دارای تعدادی نقاط کور می‌باشد.



سیستم تصویر پانوراما (AVM) (در صورت تجهیز)

سیستم تصویر پانوراما (AVM) تصاویر و نمای پیرامون خودرو را توسط چهار عدد دوربین جمع‌آوری می‌کند و تصاویر آن را به همراه خطوط راهنمای مسیر از طریق مانیتور سیستم صوتی و تصویری به راننده نمایش می‌دهد تا به او در پارک ایمن و آسان خودرو کمک کند.

جانمایی دوربین‌ها

موقعیت نصب دوربین جلو:

بر روی مجموعه سپر جلو و جلو پنجره نصب شده است.

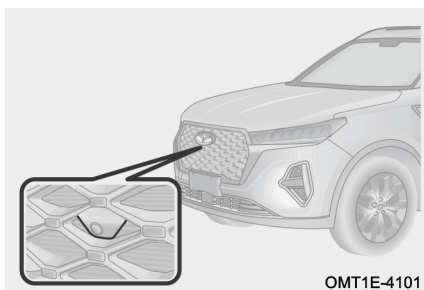

موقعیت نصب دوربین‌های چپ و راست:

در زیر آینه‌های بیرونی سمت چپ و سمت راست نصب شده‌اند.

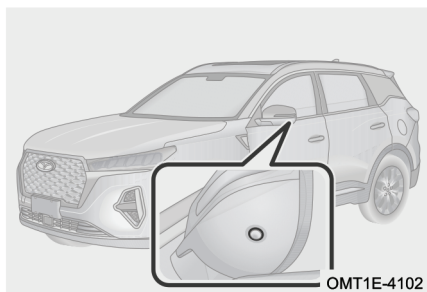

موقعیت نصب دوربین عقب:

دوربین دنده عقب در قسمت میانی بالای پلاک خودرو قرار گرفته است.

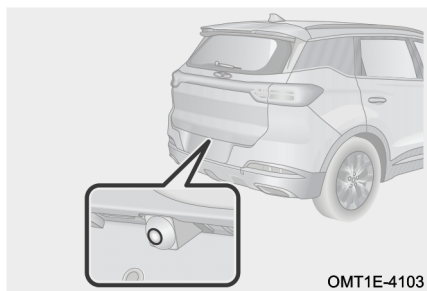

نحوه استفاده

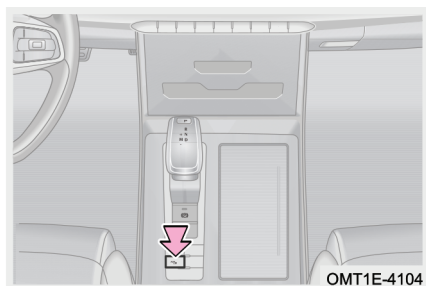

زمانی که دکمه استارت روشن است، گیربکس در موقعیت D و سرعت خودرو کم‌تر از 15km/h است، اگر رادار پارک مانعی را تشخیص دهد، AVM روشن خواهد شد. اگر دسته دنده به موقعیت N یا P حرکت کند و یا این که رادار پارک مانعی را تشخیص ندهد، سیستم AVM پس از یک تاخیر ۱۵ ثانیه‌ای خارج خواهد شد.

نکته: نحوه عملکرد سیستم AVM در مدل‌های مختلف یکسان نیست. لطفاً بر اساس آپشن‌های موجود در خودروی خود اقدام کنید.

زمانی که دکمه استارت روشن است و سرعت خودرو کم‌تر از 20km/h است:

روش ۱: دسته دنده را در موقعیت R (دنده عقب) قرار دهید تا وارد سیستم AVM شوید. اگر دسته دنده را از موقعیت R خارج کنید، سیستم AVM پس از یک تاخیر ۱۵ ثانیه‌ای خارج خواهد شد.

روش ۲: کلید "AVM" را فشار دهید تا وارد سیستم AVM شوید. برای خارج شدن از سیستم AVM، کلید "AVM" را مجدداً فشار دهید.

روش ۳: هر زمان که چراغ‌های راهنمای سمت چپ یا راست روشن شوند، سیستم AVM فعال می‌شود (برای اجرایی شدن این روش لازم است تا در تنظیمات AVM قابلیت روشن شدن سیستم تصویر پانوراما با چراغ راهنما را فعال کنید). همزمان با خاموش شدن چراغ‌های راهنمای چپ یا راست، سیستم AVM خاموش خواهد شد.

روش ۴: هنگام پیچیدن با زاویه زیاد، سیستم AVM فعال می‌شود (برای اجرایی شدن این روش لازم است تا در تنظیمات AVM قابلیت روشن شدن سیستم تصویر پانوراما با پیچیدن غربلک فرمان را فعال کنید).

نکته: زمانی سیستم AVM خاموش می‌شود که دکمه استارت موتور خاموش شود و یا این که سرعت خودرو از 30km/h فراتر رود.



مطالعه

سیستم تصویر پانوراما به عنوان یک سیستم کمکی برای رانندگی می باشد، اما باید در نظر داشته باشید که اندازه اشیا و فاصله های نمایش داده شده در تصاویر، واقعیتها را انعکاس نمی دهد. در مقایسه با واقعیت، تصاویر سیستم با کمی تأخیر نمایش داده می شود و می تواند دارای تعدادی نقطه کور باشد. لذا این سیستم به هیچ عنوان نمی تواند جایگزین مهارت و تشخیص راننده شود و راننده در زمان روشن و خاموش کردن یا استفاده از سیستم، باید با دقت کردن به اطراف خودرو رانندگی کند.

تعویض نما

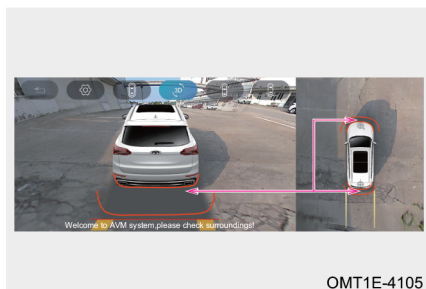

بر روی دکمه "←" کلیک کنید، اگر دسته دنده در موقعیت R قرار نداشته باشد، از تنظیمات سیستم خارج خواهید شد.
بر روی دکمه "⊗" کلیک کنید تا صفحه تنظیمات باز شود.

بر روی دکمه "⊗" کلیک کنید تا نمای یکی از دوربینها + نمای چشم پرنده نمایش داده شود.
بر روی دکمه "⊗" کلیک کنید تا نمای سه بعدی + نمای چشم پرنده نمایش داده شود. در نمای چشم پرنده با کلیک کردن بر روی دکمه زاویه دیدهای مشخص شده، نمای در حال نمایش به نمای سه بعدی با زاویه انتخاب شده تغییر می یابد. نمای سه بعدی را با کشیدن انگشت بر روی تصویر می توانید با هر زاویه ای تماشا کنید.
با کلیک کردن بر روی دکمه "⊗"، نمای در حال نمایش به نمای جلوی خودرو با زاویه گسترده تغییر می یابد.
با کلیک کردن بر روی دکمه "⊗"، نمای در حال نمایش به نمای عقب خودرو با زاویه گسترده تغییر می یابد.

خط‌های "ت" نشانگر محدوده نقطه کوری است که ممکن است در آن مانع مشاهده نشود. راننده باید به محیط اطراف توجه کند و به طور ایمن رانندگی کند.

مطالعه

سیستم تصویر پانوراما به عنوان یک قابلیت مفید برای پارک کردن خودرو و رانندگی ایمن می‌باشد. توصیه می‌شود ابتدا در یک فضای باز و راحت از این سیستم استفاده کنید و با نحوه عملکرد آن آشنا شوید.

احتیاط

- مراقب باشید تا در زمان تمیز کردن برف یا گرد و خاک از روی دوربین‌ها، سطح لنز آن‌ها دچار خراشیدگی نشود.
- هیچ‌گونه اجسامی را بر روی دوربین‌های سیستم تصویر پانوراما قرار ندهید.
- فاصله موانع نمایش داده شده در سیستم تصویر پانوراما با واقعیت تفاوت دارد.
- قبل از استفاده از سیستم تصویر پانوراما اطمینان حاصل کنید که آینه‌های بیرونی در وضعیت باز قرار دارند و درب پشت به طور کامل بسته شده است.
- سیستم تصویر پانوراما به طور حرفه‌ای و تخصصی در کارخانه کالیبره شده است. هر گونه باز و بست غیرمجاز اجزا سیستم و ایجاد تغییر در محل نصب و زاویه نصب دوربین‌ها بر روی سیستم و عملکرد آن تاثیر خواهد گذاشت.
- سیستم تصویر پانوراما به عنوان یک سیستم کمکی برای رانندگی می‌باشد، اما باید در نظر داشته باشید که اندازه اشیا و فاصله‌های نمایش داده شده در تصاویر، واقعیت‌ها را انعکاس نمی‌دهد. در مقایسه با واقعیت، تصاویر سیستم با کمی تاخیر نمایش داده می‌شود و می‌تواند دارای تعدادی نقطه کور باشد. لذا این سیستم به هیچ عنوان نمی‌تواند جایگزین مهارت و تشخیص راننده شود و راننده در زمان روشن و خاموش کردن یا استفاده از سیستم، باید با دقت کردن به اطراف خودرو رانندگی کند.



تنظیمات سیستم

[Panoramic view starting screen]

وقتی که راننده برای بار نخست با فشار دادن کلید "AVM" وارد سیستم می‌شود، صفحه آغازین نمایش داده می‌شود.

Activate panoramic view monitor by

[turn signal light]

وقتی که چراغ‌های راهنمای سمت چپ یا راست روشن می‌شوند، نمای سه‌بعدی از سمت چپ یا راست خودرو نمایش داده می‌شود.

[Activate panoramic view monitor by steering wheel angle]

فرمان با زاویه بزرگ چرخانده می‌شود، سیستم AVM روشن می‌شود.

[Auto enlarged view]

نزدیک و بزرگ‌نمایی شده وارد می‌شود.

[Door open indication]

وضعیت سقف پانوراما، درب‌های جانبی و درب محفظه بار را اعلام می‌کند.

[Lane guideline display]

با وارد شدن به سیستم تصویر پانوراما، خطوط راهنمای ثابت/متحرک و خط مسیر حرکت چرخ‌ها بر روی تصویر بارگذاری می‌شود.

[Parking radar display]

اطلاعات فاصله مانع با سنسور پارک مربوطه نمایش داده می‌شود.

[License plate number setting]

پلاک انتظامی بر روی تصویر گرافیکی خودرو نمایش داده می‌شود.

[Transparent body]

میزان شفافیت تصویر گرافیکی خودرو در صفحه نمایش سیستم را تنظیم می‌کند.

[Restore default setting]

سیستم را به تنظیمات کارخانه‌ای باز می‌گرداند.

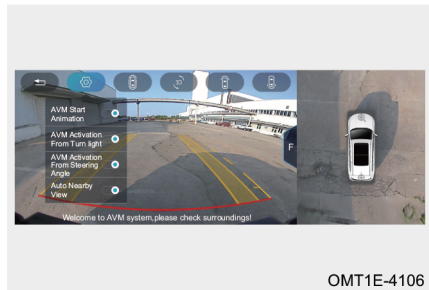

سیستم رادار پارک (در صورت تجهیز)

سیستم رادار پارک نوعی دستگاه تشخیص راداری است که با استفاده از سنسورهای خود (در صورت تجهیز) وجود موانع در جلو و فضای پشت خودرو و فاصله مانع با خودرو را تشخیص می‌دهد. این سیستم از طریق نمایش دادن اطلاعات تصویری مانع نسبت به خودرو در مانیتور و به صدا در آوردن بوق اخطار به راننده هشدار می‌دهد تا به او در انجام یک پارک ایمن و آسان کمک کند.

کلید سیستم رادار پارک (در صورت تجهیز)

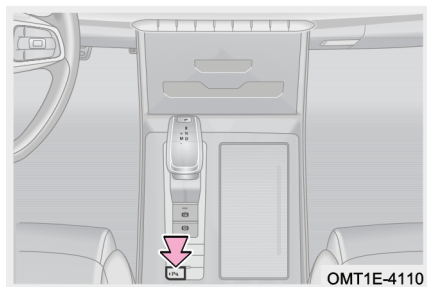

بر روی کلید "P" فشار دهید تا سیستم رادار پارک روشن شود. برای خارج شدن از سیستم رادار پارک، زمانی که دسته دنده در موقعیت R قرار ندارد، یک بار دیگر بر روی کلید "P" فشار دهید.

نکته: زمانی که سیستم رادار پارک در حال کار است، اگر سرعت حرکت خودرو از 15km/h بیش‌تر شود، خودرو از سیستم رادار پارک خارج می‌شود. چنانچه سرعت خودرو بار دیگر به کم‌تر از 15km/h کاهش یابد، برای فعال شدن مجدد سیستم لازم است که کلید "P" یک بار دیگر فشار داده شود.

مطالعه

فقط خودروهایی که به ۱۲ عدد سنسور پارک مجهز شده‌اند دارای کلید سیستم رادار پارک می‌باشند.

نحوه استفاده

مدل‌های مجهز به رادار پارک عقب: دکمه استارت موتور را روشن کنید و دسته دنده را در موقعیت دنده عقب (R) قرار دهید تا سیستم رادار پارک فعال شود. چنانچه یکی از سنسورهای



پارک وجود مانعی را تشخیص دهد، اطلاعات تصویری فاصله مانع نسبت به خودرو در مانیتور نمایش داده می‌شود (فواصل به رنگ‌های قرمز، زرد و سبز نمایش داده می‌شوند) و همزمان بوق اخطار هم به صدا در می‌آید.

مدل‌های مجهز به رادار پارک جلو و رادار پارک عقب: دکمه استارت موتور را **روشن** کنید و دسته دنده را در موقعیت دنده عقب (R) قرار دهید تا سیستم رادار پارک فعال شود (اگر دکمه استارت موتور برای اولین بار است که **روشن** می‌شود، سیستم رادار پارک به طور پیش‌فرض روشن می‌شود). چنانچه یکی از سنسورهای پارک وجود مانعی را تشخیص دهد، اطلاعات تصویری فاصله مانع نسبت به خودرو در مانیتور نمایش داده می‌شود (فواصل به رنگ‌های قرمز، زرد و سبز نمایش داده می‌شوند) و همزمان بوق اخطار هم به صدا در می‌آید. اگر یکی از سنسورهای پارک جانبی وجود مانعی را تشخیص دهد، اطلاعات تصویری فاصله مانع نسبت به خودرو در مانیتور نمایش داده می‌شود (فواصل به رنگ‌های قرمز، زرد و سبز نمایش داده می‌شوند) ولی بوق اخطار به صدا در نمی‌آید.

نکته: در صورتی که سنسور پارک ایراد داشته باشد، با روشن شدن سیستم رادار پارک یک بوق اخطار به مدت ۲ ثانیه به صدا در خواهد آمد. اگر ترمز پارک برقی درگیر شود یا دسته دنده در موقعیت P گذاشته شود، اعلام اخطار متوقف می‌شود.

مطالعه

- فاصله تشخیص داده شده، کوتاه‌ترین فاصله عمودی و مستقیم بین سنسور پارک و مانع می‌باشد.
- زمانی که رادار پارک جلو روشن است، اگر ترمز پارک برقی را بکشید یا دسته دنده را در موقعیت P قرار دهید، مانیتور فقط اقدام به نمایش اطلاعات تصویری مانع نسبت به خودرو می‌نماید و بوق اخطار را به صدا در نمی‌آورد.
- در مدل‌های مجهز به رادار پارک جلو و رادار پارک عقب، اگر دسته دنده را در موقعیت R قرار دهید، رادار پارک روشن می‌شود (صرف‌نظر از این که قبل از دنده عقب گرفتن شما سیستم رادار پارک روشن بوده باشد یا خیر)، با انتخاب یک دنده دیگر، سیستم همچنان به کار خود ادامه خواهد داد.

احتیاط

- برای موانع خارج از محدوده دید سنسورهای پارک، بوق اخطار به صدا در نخواهد آمد.
- موقع حرکت کردن مراقب باشید که سنسور سمت دیگر خودرو ممکن است در حال نزدیک شدن به مانع دیگری باشد.

محدودیت‌های عملکردی سیستم رادار پارک

■ در شرایط زیر احتمال دارد سیستم رادار پارک کارکرد عادی خود را نداشته باشد:

۱. زمانی که خودرو در شیب تند قرار گرفته باشد.
۲. زمانی که در جاده‌های برفی یا بارانی رانندگی می‌شود.
۳. اشیاء و موانعی مانند تخته سنگ‌ها که ارتفاع آن‌ها خیلی کم است، توسط سنسورهای پارک تشخیص داده نمی‌شوند.
۴. سنسورهای پارک نمی‌توانند موانعی را که ارتفاع آن‌ها از سپر عقب زیادتر است، تشخیص دهند.
۵. سنسورهای پارک توانایی تشخیص اشیاء باریک نظیر سیم، فنس، طناب و ... را ندارند.
۶. چنانچه فرستنده و یا آنتن با فرکانس بالا روی خودرو نصب شده باشد.
۷. اگر سطح سنسورهای پارک یخ بزند، قادر به تشخیص موانع نخواهند بود.
۸. زمانی که سطح سنسورهای پارک با برف یا گل و لای پوشیده شود، موانع برای سنسورها قابل تشخیص نخواهد بود.
۹. موانعی مانند برف نرم، پنبه و اسفنج که امواج **ماورا** صوت را به راحتی جذب می‌کنند، توسط سنسورهای پارک تشخیص داده نمی‌شوند.
۱۰. در صورتی که در اطراف خودروی شما سر و صدای زیاد (مانند صدای بوق خودروهای دیگر، موتورسیکلت‌ها، صدای ترمز بادی کامیون‌های سنگین یا صداهای بلند دیگری که تولید امواج فراصوتی می‌کنند) وجود داشته باشد.
۱۱. اگر چندین مانع توسط سنسورهای پارک تشخیص داده شوند، تصاویر مربوط به فاصله مانع با سنسورها به طور همزمان در مانیتور نمایش داده می‌شود ولی بوق اخطار فقط برای مانعی به صدا در خواهد آمد که نزدیک‌ترین فاصله را با سنسورها داشته باشد.



تمیز کردن سنسور پارک



در زمان شست و شوی خودرو، برای تمیز کردن آلودگی‌های خارجی مانند برف، گل و لای و گرد و خاک از سطح سنسورهای پارک از یک پارچه نرم و آب کم فشار استفاده کنید. جریان آب با فشار بالا مانند استفاده از نازل‌های فشار قوی و همچنین وارد آوردن نیروی زیاد می‌تواند باعث آسیب دیدن سنسورها شود. سنسورهای پارک را هرگز تحت فشار و ضربه قرار ندهید، چرا که باعث کارکرد نامناسب آن‌ها خواهد شد.

۵-۱۱ سیستم کنترل نیروی ترمز

کنترل الکترونیکی پایداری خودرو (ESP)

ESP در زمان بیش‌فرمانی یا کم‌فرمانی، پایداری خودرو را حفظ می‌کند. هنگامی که وجود بیش‌فرمانی یا کم‌فرمانی تشخیص داده می‌شود، سیستم ESP با اعمال نیروی ترمز بر روی یک یا چند چرخ، اقدامات کنترلی بر روی پایداری خودرو را افزایش می‌دهد تا از ثبات جانبی خودرو اطمینان حاصل شود. سیستم ESP همچنین با به کارگیری سیستم‌های دیگر مانند ABS (سیستم ترمز ضدقفل) و EBD (سیستم توزیع الکترونیکی نیروی ترمز) تعادل جانبی خودرو در حین رانندگی را تامین می‌کند.

مطالعه

- روشن و خاموش کرن ESP از طریق تنظیمات صفحه کیلومترشمار صورت می‌گیرد. برای اطلاع از جزئیات بیش‌تر به بخش «صفحه کیلومترشمار» مراجعه کنید.
- استفاده از چرخ زاپاس با سایز کوچک‌تر باعث خواهد شد تا سیستم کنترل الکترونیکی پایداری (ESP) آلارم دهد. بعد از جایگزین کردن چرخ استاندارد و پس از یک کیلومتر رانندگی کردن، سیستم به عملکرد عادی خود باز خواهد گشت.

چراغ نشانگر سیستم کنترل الکترونیکی پایداری خودرو (ESP)

- زمانی که سیستم کنترل الکترونیکی پایداری (ESP) خاموش است، چراغ نشانگر زرد رنگ "OFF" در صفحه کیلومترشمار روشن می‌شود.
- زمانی که سیستم کنترل الکترونیکی پایداری (ESP) فعال می‌شود، چراغ نشانگر زرد رنگ "ESP" در صفحه کیلومترشمار به صورت چشمک‌زن روشن می‌شود.
- اگر سیستم کنترل الکترونیکی پایداری (ESP) ایراد داشته باشد، چراغ نشانگر زرد رنگ "ESP" در صفحه کیلومترشمار به طور دائم روشن خواهد ماند.

هشدار

- در صورت وجود ایراد در سیستم کنترل الکترونیکی پایداری (ESP)، در اسرع وقت جهت بازدید و تعمیر به نمایندگی مجاز مدیران خودرو مراجعه کنید.
- حتی با وجود فعال بودن سیستم کنترل الکترونیکی پایداری (ESP)، سرعت زیاد، پیچیدن ناگهانی و شرایط نامناسب جاده‌ای ممکن است منجر به حادثه شوید.
- سیستم کنترل الکترونیکی پایداری (ESP) نمی‌تواند به طور قطعی اطمینان دهد که در صورت از دست رفتن کنترل خودرو در شرایط سخت رانندگی شما بتوانید کنترل آن را مجدداً در دست بگیرید. حتی اگر خودروی شما مجهز به ESP باشد، همچنان باید با رعایت قوانین رانندگی کنید تا دچار حادثه نشوید.



محدودیت‌های عملکردی سیستم ESP

■ تحت شرایط زیر لازم است که ESP را خاموش کنید:

۱. هنگام استفاده از زنجیر چرخ
۲. هنگام راه‌اندازی خودرو بر روی دستگاه تست قدرت
۳. هنگام رانندگی در جاده‌های پوشیده از برف یا جاده‌های شنی با سطح نرم

مطالعه

برای بهبود کشش خودرو در جاده‌های شنی و ماسه‌ای توصیه می‌شود ESP را خاموش کنید.

سیستم ترمز ضدقفل (ABS)

سیستم ABS قادر است با ممانعت از قفل شدن چرخ‌ها در زمان ترمزهای شدید و یا ترمزگیری بر روی جاده‌های لغزنده باعث شود تا از کشیدن خودرو به یک سمت و انحراف آن جلوگیری شده و تعادل خودرو حفظ شود.



ABS در ترمزگیری‌های معمولی فعال نمی‌شود و فقط در زمان قفل شدن چرخ‌های خودرو ناشی از ترمزگیری ناگهانی وارد عمل می‌شود (در زمان ترمزگیری اگر پدال ترمز زیر پا ضربه بزند و همراه با آن، مقداری صدا تولید شود یعنی ABS فعال شده است و راننده می‌تواند فرمان را کنترل کرده و اگر فضای کافی وجود داشته باشد، می‌تواند با پیچاندن فرمان از برخورد با موانع جلوگیری کند). هرگز در این وضعیت پدال ترمز را رها نکنید.

هشدار

- همواره با احتیاط رانندگی کنید و هنگام پیچیدن و دور زدن از سرعت خود بکاهید.
- اگر سیستم ABS ایراد دارد، در اسرع وقت جهت بازدید و تعمیر به نمایندگی مجاز مدیران خودرو مراجعه کنید.
- درست است که ABS بهترین اثربخشی ترمز را تضمین می‌کند، ولی فاصله ترمزگیری‌ها در شرایط مختلف جاده‌ای تفاوت زیادی خواهند داشت.
- ABS نمی‌تواند ریسک خطرات ناشی از عدم رعایت فاصله با خودروی جلویی، رانندگی در آب، پیچیدن‌های سریع یا رانندگی در جاده‌های نامساعد را کاهش دهد، و یا از بروز تصادفات ناشی از رانندگی بدون احتیاط و بی‌دقت جلوگیری کند.
- ABS نمی‌تواند کوتاه شدن فاصله ترمزگیری در شرایط مختلف جاده‌ای از قبیل جاده ماسه‌ای یا جاده برفی یا در زمان استفاده از زنجیر چرخ را تضمین کند. در مقایسه با خودروهای بدون ABS، در این گونه شرایط شاید خودروی مجهز به ABS نیاز به فاصله ترمزگیری زیادی داشته باشد.

چراغ هشدار سیستم ترمز ضدقفل (ABS)

در صورت بروز ایراد در سیستم ABS، چراغ هشدار زرد رنگ "" در صفحه کیلومترشمار روشن خواهد شد.

هشدار

اگر چراغ هشدار سیستم ABS و چراغ هشدار سیستم ترمز به طور همزمان روشن شوند، فوراً خودرو را در یک مکان امن و به دور از مسیر اصلی ترافیک متوقف کرده و جهت بازدید و تعمیر خودرو با نمایندگی مجاز مدیران خودرو تماس بگیرید.

محدودیت‌های عملکردی سیستم ABS

- در شرایط زیر سیستم ABS تولید مقداری صدا خواهد کرد که طبیعی هستند:
- ۱. صدای برگشت پدال ترمز و یا ضربه‌زنی آن



۲. صدای ناشی از ضربه زنی سیستم تعلیق در ترمزگیری ناگهانی و شدید که در بدنه خودرو می پیچد.

۳. صدای عمل کردن موتور، شیر برقی ها و پمپ برگشت بلوکه ABS

۴. صدای عمل کردن شیر برقی های بلوکه ABS در زمان فعال شدن سیستم EBD

۵. در زمان روشن شدن دکمه استارت یا استارت زدن موتور، سیستم ABS شروع به خودارزیابی می کند که همراه با تولید صدای خیلی کمی می باشد.

؟ هنگام رانندگی در شرایط زیر، همواره فاصله مناسب از خودروی جلویی را رعایت کنید:

۱. هنگام رانندگی در جاده های ناهموار

۲. هنگام رانندگی در جاده های دارای چاله یا سطح ناصاف

۳. هنگام رانندگی با زنجیر چرخ

۴. هنگام رانندگی در جاده های گل آلود، شنی یا پوشیده از برف

👁️ احتیاط

سایز تایرها و نحوه ساییدگی آج آن ها تاثیر مهمی بر روی کارکرد ABS دارند. تایرهای خودرو یا تایرهای جدیدی که قصد تعویض آن ها را دارید باید دارای سایز و شاخص بار قابل تحمل و ساختار یکسانی با تایرهای اصلی خودرو باشند. در صورت نامناسب بودن وضعیت تایر، توصیه می شود آن را با تایر پیشنهادی توسط نمایندگی مجاز مدیران خودرو جایگزین کنید.

⚠️ هشدار

- هنگام رانندگی در هوای بارانی، سرعت خودرو را به طور صحیح کنترل کنید. اگر چرخ های خودرو دچار بکسوات یا لغزش شوند، سیستم ABS قادر به کنترل وسیله نقلیه نخواهد بود.
- اگر چه سیستم ترمز ضدقفل به حفظ کنترل خودرو کمک می کند ولی همچنان باید با احتیاط و سرعت مطمئنه و رعایت فاصله از خودروی جلویی رانندگی کرد. زیرا حتی با وجود کار کردن سیستم ABS، کنترل پایداری خودرو و کنترل گریپلک فرمان هم محدودیت های خاص خودشان را دارند.



عملکردهای تکمیلی (در صورت تجهیز)

سیستم توزیع الکترونیکی نیروی ترمز (EBD)

سیستم توزیع الکترونیکی نیروی ترمز (EBD) با توجه به اختلاف بارهای وارده به اکسل‌های جلو و عقب، نسبت توزیع نیروی ترمز بین چرخ‌های جلو و عقب را به صورت خودکار و الکترونیکی تنظیم می‌کند تا کارایی ترمز را بهبود بخشد. علاوه بر آن EBD به همراه ABS و به عنوان مکمل آن، ثبات و پایداری در ترمزگیری را بهبود می‌بخشد. همچنین EBD هنگام ترمزگیری در سر پیچ‌ها با توزیع کردن نیروی ترمز بین چرخ داخل پیچ و چرخ خارج پیچ باعث می‌شود تا تعادل خودرو حفظ شود.

سیستم کنترل کشش (TCS)

در لحظه شروع حرکت و یا شتاب‌گیری ناگهانی ممکن است چرخ‌های محرک خودرو دچار بکسوات و هرزگردی شوند و در صورتی که این اتفاق در جاده‌های پوشیده از برف یا یخ روی دهد، خودرو به یک سمت کشیده می‌شود و کنترل فرمان از دست راننده خارج می‌شود که می‌تواند خطرناک باشد. اگر سیستم TCS از طریق سنسور چرخ‌ها تشخیص دهد که سرعت چرخ‌های متحرک کم‌تر از چرخ‌های محرک خودرو است (یکی از علایم لغزش چرخ)، با ارسال سیگنال‌های لازم باعث می‌شود تا تایمینگ احتراق موتور تنظیم شود، میزان بازشدگی دریچه گاز کاهش یابد، دنده گیربکس سنگین‌تر شود و ترمز چرخ‌ها فعال شود تا هرزگردی و بکسوات چرخ‌ها کاهش یابد.

سیستم کنترل خودرو در سربالایی (HAC)

سیستم کنترل خودرو در سربالایی (HAC) مانع برگشت خودرو به عقب موقع آغاز به حرکت در سربالایی‌ها می‌شود. زمانی که خودرو ساکن است این سیستم به واسطه سنسور شتاب طولی تشخیص می‌دهد که آیا خودرو در سربالایی قرار دارد یا خیر. زمانی که خودرو در مسیر شیب‌دار از حال سکون با



دنده جلو یا با دنده عقب شروع به بالا رفتن از سربالایی می‌کند، سیستم HAC به طور خودکار فعال می‌شود. در لحظه شروع حرکت و در فاصله زمانی که راننده پای خود را از روی پدال ترمز بر می‌دارد، سیستم به مدت ۱ تا ۲ ثانیه نیروی ترمز اعمال شده قبل از رها کردن پدال ترمز را همچنان حفظ کرده و از حرکت خودرو در جهت عکس جلوگیری می‌نماید. پس از فشار پدال گاز توسط راننده و با افزایش گشتاور موتور، به تدریج از فشار ترمز کاسته می‌شود تا خودرو بدون این که برگشتی داشته باشد و بدون بروز حادثه‌ای به حرکت خود در سربالایی ادامه دهد.

سیستم کمکی ترمز (BAS)

سیستم کمکی ترمز (BAS) به منظور کاهش فاصله ترمزگیری در زمان ترمز اضطراری مورد استفاده قرار می‌گیرد. در شرایط اضطراری، راننده معمولاً بلافاصله ترمز می‌کند، اما غالباً نمی‌تواند حداکثر نیروی ترمزی را اعمال کند و نتیجتاً خط ترمز طولانی‌تر می‌شود. در این حالت سیستم BAS وارد عمل می‌شود. وقتی که راننده در مواقع اضطراری به طور سریع ولی با نیروی ناکافی پدال ترمز را فشار می‌دهد، سیستم BAS موجب افزایش سریع نیروی ترمزی تا حداکثر مقدار ممکن شده و سیستم ترمز ضدقفل را وادار به کاهش سریع و موثر مسافت ترمزگیری می‌کند.

سیستم هدایت گشتاور (DTC)

در حین رانندگی عادی اگر راننده به طور ناگهانی پدال گاز را رها کند و یا اشتباهاً دنده سنگین‌تری را انتخاب کند، یک نیروی ترمزی و بازدارنده در خودرو ایجاد می‌شود که باعث قفل شدن چرخ‌های خودرو مخصوصاً در جاده‌های لغزنده می‌شود. در این زمان سیستم ESP درخواست افزایش گشتاور را به موتور اعلام می‌کند تا چرخش چرخ‌های محرک از سر گرفته شده و کنترل پایداری فرمان بهتر شود.



سیستم جلوگیری از واژگونی (RMI)

سیستم RMI به منظور جلوگیری از واژگونی خودرو در جاده در زمان انجام حرکات دینامیکی و نمایشی (مانند تغییر لاین) مورد استفاده واقع می‌شود.

عملکرد کمکی در شروع حرکت (در صورت تجهیز)

این عملکرد با افزایش دادن گشتاور خروجی موتور در زمان شروع حرکت، باعث می‌شود تا خودرو به راحتی به حرکت درآید.



Tiggo7 ProMax User Manual

دفتربه راهنمای خودروی Tiggo7 ProMax

فصل ۶. شرایط اضطراری

۳۳۴ خالی شدن باتری	۳۲۴	۶-۱ تجهیزات مورد استفاده در وضعیت‌های اضطراری
۳۳۷ روشن نشدن موتور	۳۲۴	سیستم ECALL (در صورت تجهیز)
۳۳۹	۶-۳ حمل خودرو	۳۲۴	چراغ فلاشر
۳۳۹ بدک کردن خودرو	۳۲۵ جلیقه شب‌نما
۳۴۰ حمل اضطراری	۳۲۵ مثلث خطر
۳۴۲ نصب بکسل‌بند	۳۲۶ ابزار یدکی
۳۴۳	۶-۴ فیوز	۳۲۶	۶-۲ مدیریت وضعیت‌های اضطراری
۳۴۳ جعبه فیوز	۳۲۶ پنچر شدن تایر در حین رانندگی
۳۴۴ بازدید فیوز	۳۳۳ داغ کردن موتور
۳۴۵ تعویض فیوز		

۱-۶ تجهیزات مورد استفاده در وضعیت‌های اضطراری

سیستم ECALL (در صورت تجهیز)

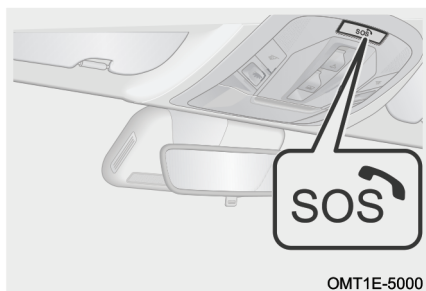

OMT1E-5000

ECALL یک نوع سیستم تماس اضطراری می‌باشد. زمانی که خودرو دچار تصادف شدید می‌شود (به طور مثال ایربگ‌ها باز می‌شوند) و یا این که اگر راننده و سرنشین در وضعیت اضطراری بیافتند که نیازمند امداد و نجات باشند، با فشردن کلید مربوطه اطلاعات وضعیت پیش آمده می‌تواند به مراکز امداد رسانی گزارش داده شود. مرکز امداد رسانی با ردیابی کردن موقعیت مکانی خودرو بلافاصله عملیات امداد و نجات را به اجرا خواهد گذاشت.

فلاشر

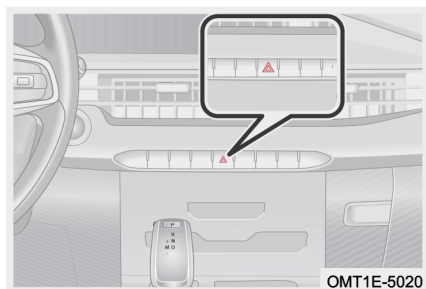

OMT1E-5020

در صورت خرابی خودرو یا بروز حادثه رانندگی و ...، فلاشر را روشن کنید تا ضمن اعلام هشدار به سایر خودروهای عبوری، از بروز تصادف دوم جلوگیری شود.

کلید فلاشر را فشار دهید تا چراغ‌های راهنما شروع به روشن و خاموش شدن کنند. همزمان چراغ‌های نشانگر راهنما در صفحه کیلومترشمار نیز به صورت چشمک‌زن روشن خواهند شد. برای خاموش کردن فلاشر، کلید آن را مجدداً فشار دهید.

مطالعه 

- فلاشر را در هر زمانی حتی در زمان **خاموش** بودن دکمه استارت نیز می‌توان روشن کرد.
- در زمان باز شدن ایربگ‌ها، فلاشر به طور خودکار روشن می‌شود.

روشن شدن فلاشر در زمان ترمزگیری اضطراری

در سرعت‌های بالا چنانچه پدال ترمز به صورت ناگهانی فشرده شود، کلیه چراغ‌های راهنمای خودرو و نشانگرهای چراغ راهنما در صفحه کیلومترشمار به صورت چشمک‌زن روشن خواهند شد. اگر پدال ترمز رها شود یا کلید فلاشر فشار داده شود و یا این که دکمه استارت موتور **خاموش** شود، فلاشر و نشانگرهای چراغ راهنما در صفحه کیلومترشمار خاموش خواهند شد.

جلیقه شب‌نما

جلیقه شب نما در داخل جعبه داشبورد قرار داده شده است.

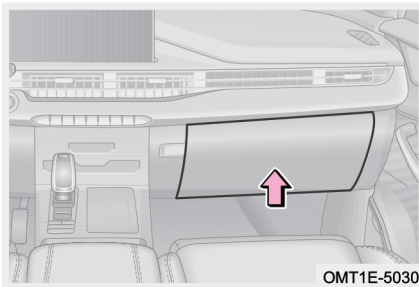

OMT1E-5030

در صورت خرابی خودرو یا بروز حادثه رانندگی و ...، جلیقه شب‌نما را به صورتی که نورهای شب‌نمای آن رو به بیرون باشد، ببوشید. بازتاب نور توسط نور شب‌نما می‌تواند رانندگان دیگر را خراب‌دار کرده و از وقوع تصادف دوم جلوگیری کند.

مثلث خطر

مثلث خطر در زیر موکت کف **صندوق عقب** قرار داده شده است.

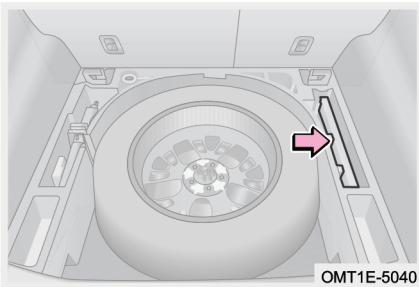

OMT1E-5040

در صورت خرابی خودرو یا بروز حادثه رانندگی و ...، بازتاب نور توسط شیرنگ‌های مثلث خطر می‌تواند رانندگان دیگر را خراب‌دار کرده و از وقوع تصادف دوم جلوگیری کند.



Tiggo7 ProMax User Manual

دفترچه راهنمای خودروی Tiggo7 ProMax

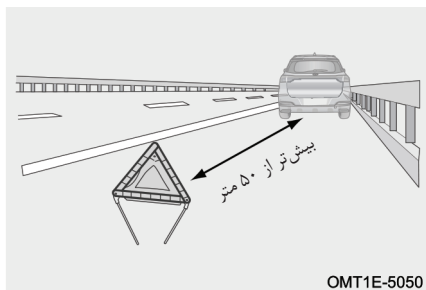

OMT1E-5050

در جاده‌های معمولی مثلث خطر را در فاصله بیش‌تر از ۵۰ متری از عقب خودرو قرار دهید. در بزرگراهها مثلث خطر را در فاصله بیش‌تر از ۱۵۰ متری از عقب خودرو قرار دهید. در شرایط بارندگی و یا در سر پیچ‌ها مثلث خطر را در فاصله بیش‌تر از ۱۵۰ متری از عقب خودرو قرار دهید.

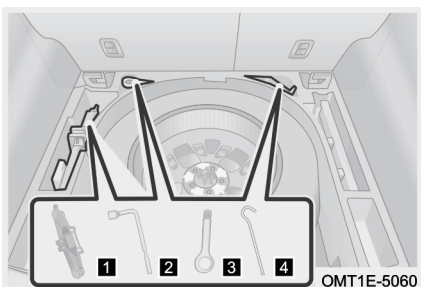

OMT1E-5060

ابزار یدکی

- ۱ جک
- ۲ آچار چرخ
- ۳ بکسل‌بند
- ۴ دسته جک

مطالعه

برخی از مدل‌ها به فشارسنج تایر، کپسول آتش‌نشانی و بسته کمک‌های اولیه هم مجهز شده‌اند.

۲-۶ مدیریت وضعیت‌های اضطراری

پنچر شدن تایر در حین رانندگی

اگر در حین رانندگی چرخ خودرو پنچر شد، ضمن کاهش تدریجی سرعت، غربلیک فرمان را با دو دست گرفته و سعی کنید خودرو را در مسیر مستقیم نگه دارید. به آرامی خودرو را به کنار جاده هدایت کرده و در یک مکان امن و دورتر از مسیر اصلی جاده پارک کنید. ۱. آمادگی‌های قبل از تعویض چرخ پنچر

- گام ۱: خودرو را در یک مکان مناسب که دارای سطح صاف و سفت باشد، پارک کنید.
- گام ۲: ترمز پارک را فعال کنید و دسته دنده را در موقعیت P (در خودروهای مجهز به گیربکس اتوماتیک) و یا در موقعیت N (در خودروهای مجهز به گیربکس دستی) قرار دهید.
- گام ۳: دکمه استارت موتور را **خاموش** کرده و فلاشر را روشن کنید.
- گام ۴: کلیه افراد را از خودرو پیاده کرده و آن‌ها را از کنار جاده و مسیر تردد خودروها دور نگه دارید.
- گام ۵: جلیقه شب‌نما را بپوشید، مثلث خطر را در فاصله ۵۰ تا ۱۵۰ متری از قسمت عقب خودرو (متناسب با شرایط محل) قرار دهید.

👁️ احتیاط

از رانندگی با چرخ پنچر خودداری کنید. حرکت با چرخ پنچر حتی در مسافت‌های کوتاه باعث صدمه دیدن تایر خواهد شد که قابل تعمیر نیز نخواهد بود.

📖 مطالعه

خودرو هم به چرخ با سایز استاندارد و هم چرخ با سایز کوچک‌تر (چرخ زاپاس) مجهز می‌باشد که روش تعویض هر دو نوع چرخ یکسان است.

۲. خارج کردن چرخ زاپاس

- گام ۱: درب محفظه بار را باز کنید و پس از بلند کردن موکت کف محفظه، جعبه ابزار را از محل خود خارج کنید.
- گام ۲: چرخ زاپاس را از محفظه بار بیرون بیاورید.

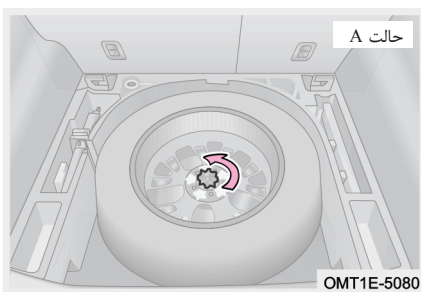



Tiggo7 ProMax User Manual

دفترچه راهنمای خودروی Tiggo7 ProMax

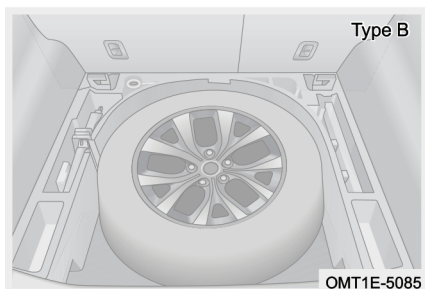

در برخی از مدل‌ها سطح رینگ چرخ زاپاس رو به سمت بالا قرار گرفته است که باید آن را به همان صورت از محفظه **صندوق عقب** بیرون بیاورید. لطفاً بر اساس تجهیزات موجود بر روی خودروی خود اقدام کنید.

۳. باز کردن چرخ پنچر

گام ۱: در مقابل چرخ‌هایی که به صورت قطری در سمت مخالف چرخ پنچر قرار دارد، مانعی قرار دهید تا از حرکت خودرو جلوگیری شود.

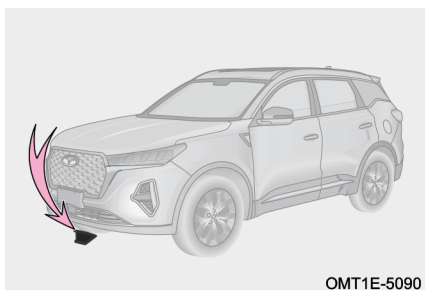

چرخ پنچر	چرخ‌هایی که باید مقابل آن مانع قرار دهید
چرخ جلو چپ	در پشت چرخ عقب راست
چرخ جلوراست	در پشت چرخ عقب چپ
چرخ عقب چپ	در جلوی چرخ جلو راست
چرخ عقب راست	در جلوی چرخ جلو چپ

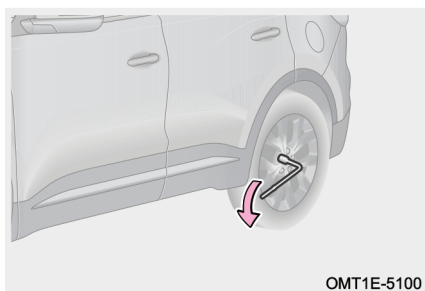

گام ۲: آچار چرخ را طوری روی پیچ چرخ پنچر قرار دهید که دسته آن در سمت چپ شما قرار داشته باشد. سپس دسته آچار چرخ را گرفته و به سمت پایین فشار دهید و هر یک از پیچ‌ها را به اندازه نیم دور باز کنید تا شل شوند.

احتیاط

هنگام باز کردن پیچ‌های چرخ توسط آچار، اجازه سر خوردن آچار چرخ بر روی پیچ را ندهید. در غیر این صورت پیچ‌ها به راحتی آسیب خواهند دید.

هشدار

در این مرحله پیچ‌ها را فقط مقداری شل کنید و آن‌ها را به طور کامل باز نکنید. در غیر این صورت به علت فشار وارده از طرف خودرو ممکن است چرخ از خودرو جدا شده و باعث مصدومیت افراد و یا آسیب‌دیدگی خودرو شود.

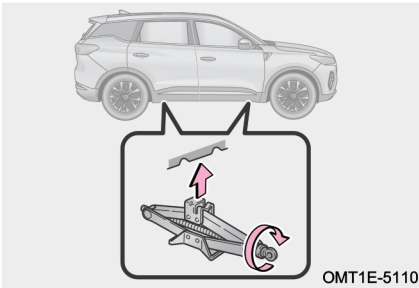

OMT1E-5110

گام ۳: جک را در محلی که سطح آن صاف و محکم باشد، قرار دهید. پیچ بالابر جک را توسط دست در جهت ساعتگرد بچرخانید تا زمانی که شیار دماغه جک با محل مخصوص اتکای جک بر روی بدنه خودرو تماس پیدا کند.

مطالعه

- خودرو را تا ارتفاع مناسبی که بتوان چرخ را از زیر خودرو خارج کرد، بلند کنید.
- حداکثر بار قابل تحمل توسط جک ۱۲۰۰ کیلوگرم می‌باشد.

هشدار

برای جلوگیری از صدمات بدنی، زمانی که خودرو توسط جک بلند شده است، از قرار دادن اعضا بدن خود در زیر خودرو خودداری کنید.



Tiggo7 ProMax User Manual

دفترچه راهنمای خودروی Tiggo7 ProMax

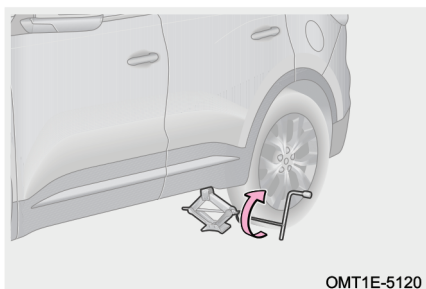

گام ۴: زمانی که دماغه جک با محل مخصوص اتکای جک بر روی بدنه خودرو تماس پیدا کرد، دسته جک را روی جک نصب کنید، سپس آچار چرخ را از سوراخ تعبیه شده در انتهای دسته جک عبور دهید و آن را در جهت ساعتگرد بچرخانید تا خودرو بلند شود.

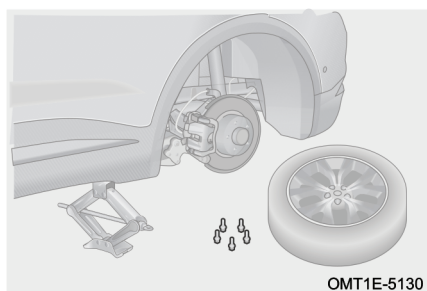

گام ۵: توسط آچار چرخ، همه پیچ‌های چرخ پنجر را در خلاف جهت ساعتگرد به طور کامل باز کنید و چرخ پنجر را از روی خودرو جدا کنید.

احتیاط

چرخ پنجر را طوری روی زمین قرار دهید که سطح رینگ چرخ رو به بالا قرار بگیرد تا از آسیب دیدگی و ایجاد خراش بر سطح رینگ جلوگیری شود.

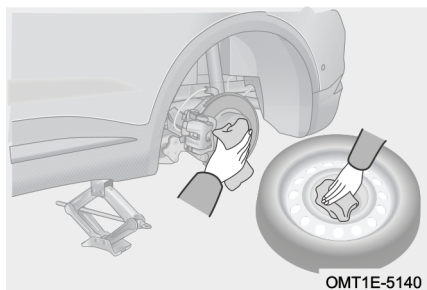

۴. نصب چرخ زاپاس
گام ۱: قبل از نصب زاپاس، هر گونه گرد و خاک و رسوبات روغنی را از روی کاسه چرخ و رینگ چرخ تمیز کنید. مطمئن شوید که سطح تماس بین کاسه چرخ و رینگ چرخ در شرایط مناسبی قرار دارد. سپس چرخ زاپاس را بر روی خودرو سوار کنید.

مطالعه 

نصب کردن چرخ زاپاس با سایز کوچکتر باعث اعلام اختار توسط سیستم کنترل الکترونیکی پایداری خودرو (ESP) می‌شود. بعد از جابه‌جا کردن چرخ اصلی با چرخ زاپاس و پس از 1km رانندگی کردن، سیستم ESP به وضعیت عادی باز خواهد گشت.

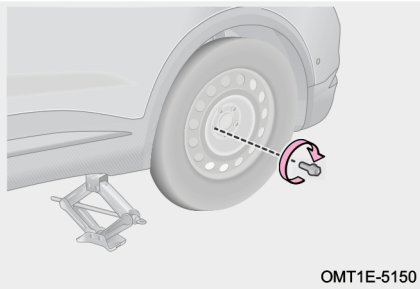

OMT1E-5150

گام ۲: ابتدا کلیه پیچ‌های چرخ را در جهت ساعتگرد توسط دست به طور اولیه سفت کنید. سپس چرخ را در محل خود صاف کرده و توسط آچار چرخ، پیچ‌ها را سفت کنید.

احتیاط 

هرگز بر روی پیچ‌های چرخ روغن یا گریس نزنید.

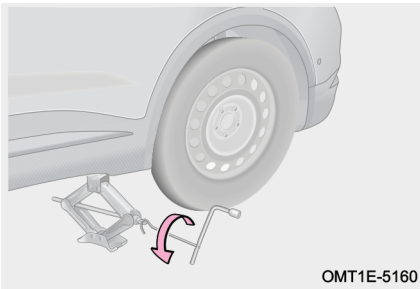

OMT1E-5160

گام ۳: مطمئن شوید که تمامی افراد از اطراف خودرو دور بوده و در نقطه ایمن مستقر شده‌اند. دسته جک را به جک وصل کرده و سپس آچار چرخ را به دسته جک وصل کنید. برای پایین آوردن خودرو، دسته جک را در خلاف جهت ساعتگرد بچرخانید.

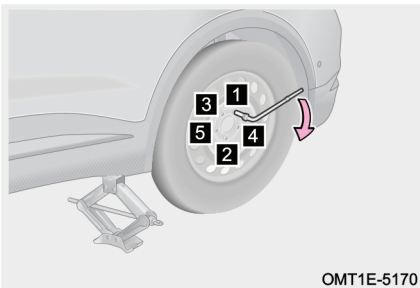

OMT1E-5170

گام ۴: پیچ‌های چرخ را توسط آچار چرخ و به ترتیب شماره‌های نشان داده شده در شکل سفت کنید. مراحل سفت کردن را ۲ تا ۳ بار تکرار کنید تا زمانی که پیچ‌ها به طور کامل در جای خود سفت شوند.

گام ۵: چرخ پنچر را در جای چرخ زاپاس قرار دهید. جک، مثلث خطر و سایر ابزار یدکی را



جمع‌آوری کرده و در محل اصلی خود در داخل خودرو قرار دهید.
گام ۶: در صورتی که فشار باد چرخ زاپاس کم‌تر از مقدار استاندارد است، ضمن رانندگی با احتیاط، در نزدیک‌ترین نمایندگی مجاز مدیران خودرو اقدام به تنظیم فشار باد تایر بکنید.

هشدار

- در زمان استفاده از چرخ زاپاس موقتی (چرخ زاپاس با سایز کوچک‌تر)، سرعت رانندگی باید 80km/h یا کم‌تر از آن باشد.
- چرخ زاپاس موقتی را نمی‌توان به مدت طولانی مورد استفاده قرار داد. پس از نصب کردن چرخ زاپاس موقتی، پیچ‌های آن را با گشتاور $130 \pm 10 \text{N}\cdot\text{m}$ سفت کنید. با سرعت کم رانندگی کنید و جهت جایگزین کردن چرخ زاپاس با چرخ استاندارد خودرو، خودتان را به نزدیک‌ترین نمایندگی مجاز مدیران خودرو برسانید (توصیه می‌شود مسافت رانندگی بیش‌تر از ۸۰ کیلومتر نباشد)، در غیر این صورت ممکن است پیچ‌های چرخ زاپاس شل شده و چرخ از خودرو جدا شود.
- ارتفاع خودرو هنگام رانندگی با چرخ زاپاس موقتی در مقایسه با رانندگی با چرخ‌های استاندارد پایین‌تر می‌رود. لذا در زمان رانندگی بر روی جاده با سطح ناهموار مراقب باشید.
- چرخ زاپاس موقتی فقط برای استفاده اضطراری طراحی شده است و باید فقط برای دوره‌های بسیار کوتاه استفاده شود. هرگز برای رانندگی‌های طولانی‌مدت از آن استفاده نکنید.
- به یاد داشته باشید که چرخ زاپاس موقتی به طور خاص برای این نوع خودرو طراحی شده است. این چرخ زاپاس را بر روی خودروی دیگر استفاده نکنید.
- بیش‌تر از یک چرخ زاپاس را به طور همزمان بر روی خودرو نصب نکنید.
- چرخ زاپاس موقتی را در اسرع وقت با چرخ استاندارد خودرو جابه‌جا نمایید.
- از شتاب‌گیری ناگهانی، فرمان گرفتن ناگهانی، ترمز ناگهانی و عملیات تعویض دنده‌ای که باعث ترمز موتوری می‌شود، خودداری کنید.

داغ کردن موتور

اگر در حین رانندگی دمای آب موتور بالا رود و نشانگر دمای آب در ناحیه نزدیک به H قرار گیرد و یا این که چراغ هشدار قرمز رنگ دمای آب موتور "موتور" در صفحه کیلومترشمار روشن شود، فوراً خودرو را در یک مکان ایمن و دورتر از مسیر جاده متوقف کنید.



گام ۱: خودرو را در یک مکان با سطح صاف و سفت پارک کنید.

گام ۲: ترمز پارک را بکشید و دسته دنده را در موقعیت خلاص (در خودروی مجهز به گیربکس دستی) یا موقعیت P (در خودروی مجهز به گیربکس اتوماتیک) قرار دهید.

گام ۳: اگر کولر خودرو روشن است، آن را خاموش کنید (چکه کردن قطرات آب از زیر خودرو پس از خاموش کردن کولر عادی است).

گام ۴: پس از چند دقیقه کار کردن موتور در حالت درجا، موتور را خاموش کنید و فلاشر را روشن کنید.

گام ۵: قبل از باز کردن درب موتور، فوران بخار یا نشتی مایع خنک‌کننده از موتور را بررسی کنید. فقط در صورتی می‌توان درب موتور را باز کرد که خروج بخار یا نشتی مایع خنک‌کننده مشاهده نشود، در غیر این صورت ممکن است دچار سوختگی شوید.

گام ۶: سطح مایع خنک‌کننده در مخزن انبساط را بازدید کنید. اگر نتوانستید علت داغ کردن موتور را پیدا کنید، فوراً جهت بازدید و تعمیر با نمایندگی مجاز مدیران خودرو تماس بگیرید.



احتیاط

- اگر تعداد دفعات داغ شدن موتور زیاد است، هر چه سریع تر جهت بازرسی و تعمیر به یکی از نمایندگی‌های مجاز مدیران خودرو مراجعه کنید.
- اگر سطح مایع خنک‌کننده در مخزن پایین است، می‌توان به طور موقتی از آن استفاده نمود. ولی در اسرع وقت جهت تعویض مایع خنک‌کننده موتور به نمایندگی مجاز مدیران خودرو مراجعه کنید.

خالی شدن باتری

باتری به باتری کردن

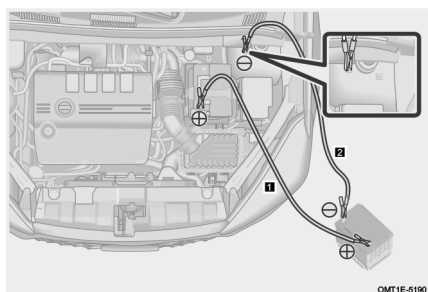

- گام ۱: دکمه استارت موتور را **خاموش** کنید و کابل‌های رابط را مطابق با مراحل زیر وصل کنید:
- ۱ یک سر کابل مثبت را به قطب مثبت (+) باتری خالی وصل کنید و انتهای دیگر کابل را به قطب مثبت (+) باتری کمکی وصل کنید.
 - ۲ یک سر کابل منفی را به قطب منفی (-) باتری کمکی و انتهای دیگر کابل منفی را به یک قسمت فلزی و بدون رنگ از بدنه خودروی معیوب وصل کنید.

گام ۲: خودروی کمکی را استارت بزنید تا روشن شود. پدال گاز را فشار داده و دور موتور را کمی بالا ببرید و به مدت حدوداً ۵ دقیقه در همان وضعیت نگه دارید تا باتری معیوب به طور موقتی شارژ شود.

گام ۳: اگر خودروی معیوب همچنان قادر به استارت زدن نیست، اتصال صحیح کابل‌ها به هر دو باتری را بررسی کرده و مجدداً اجازه دهید تا باتری خالی به روش فوق مجدداً به طور موقتی شارژ شود.



گام ۴: پس از روشن شدن خودروی معیوب، کابل‌ها را دقیقاً به ترتیب برعکس مراحل وصل کردن از باتری‌ها جدا کنید (ابتدا کابل منفی و سپس کابل مثبت را باز کنید).
 نکته: عملیات باتری به باتری کردن فقط در خودروهایی که دارای باتری متداول و یکسان (باتری ۱۲ ولتی) هستند، قابل اجرا است.

احتیاط

- اگر باتری خودرو به کرات دچار خالی شدن می‌شود، در اسرع وقت جهت بازدید و رفع ایراد به نمایندگی مجاز مدیران خودرو مراجعه کنید.
- قطب منفی باتری کمکی نباید مستقیماً به قطب منفی باتری خالی وصل شود.
- اگر اطمینان ندارید که ولتاژ باتری کمکی در حدود 12-13V است، اقدام به استارت کمکی نکنید.
- هنگام وصل کردن و جدا کردن کابل‌ها اجازه ندهید که آن‌ها با قطعات متحرک موتور مانند فن خنک‌کننده رادیاتور، تسمه و نظایر آن برخورد داشته باشند.
- اطمینان حاصل کنید که گیره کابل‌ها به درستی به سرباتری‌ها وصل شده باشند. بین گیره‌ها و کابل‌ها باید فاصله مناسبی وجود داشته باشد و از برخورد آن‌ها با یکدیگر یا تماس با قسمت‌های فلزی بدنه خودرو جلوگیری کنید.
- قبل از خاموش کردن و ترک خودرو از خاموش بودن لوازم و تجهیزات برقی اطمینان حاصل کنید تا از ایجاد مشکل در استارت بعدی ناشی از ضعیف شدن باتری جلوگیری کرده باشید.

هشدار

- برای انجام استارت کمکی فقط از کابل‌های استاندارد استفاده کنید.
- از کشیدن سیگار، روشن کردن کبریت یا فندک و یا ایجاد شعله در اطراف باتری خودداری کنید.
- چنانچه به توانایی خودتان در انجام استارت کمکی مطمئن نیستید، شرکت مدیران خودرو اکیداً توصیه می‌کند که از تکنسین‌های حرفه‌ای یا نمایندگی مجاز مدیران خودرو درخواست کمک نمایید.



تعویض باتری

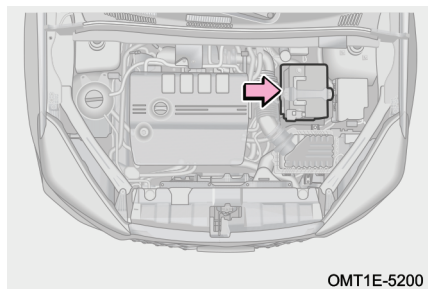

گام ۱: کلید لوازم برقی و دکمه استارت را خاموش کنید.

گام ۲: درب موتور را باز کنید.

گام ۳: کابل منفی باتری (-) را جدا کنید.

گام ۴: کابل مثبت باتری (+) را جدا کنید.

گام ۵: بست نگه‌دارنده باتری را باز کرده و باتری را خارج کنید.

گام ۶: باتری جدید که دارای مشخصات فنی یکسان با باتری اصلی خودرو می‌باشد را بر روی خودرو قرار دهید.

گام ۷: باتری جدید را به طور صحیح و به ترتیب برعکس مراحل باز کردن نصب کنید.

نکته: باتری خودروی شما نیازی به سرویس شدن ندارد. باتری نو باید دارای مشخصات یکسان با باتری اصلی خودرو باشد. توصیه می‌شود جهت تعویض باتری به نمایندگی مجاز مدیران خودرو مراجعه کنید.

حفاظت از محیط زیست

باتری مستعمل حاوی اسید سولفوریک و سرب می‌باشد که به طور معمولی قابل بازیافت نمی‌باشند. باتری‌های اسقاطی را بر اساس دستورالعمل‌های زیست‌محیطی نگه‌داری کنید و یا به مراکز مجاز بازیافت تحویل دهید.

احتیاط

هنگام پیاده و سوار کردن باتری مراقب باشید تا ابزار فلزی باعث اتصال دو قطب باتری به هم دیگر نشود و یا قطب مثبت (+) باتری با بدنه خودرو تماس پیدا نکند.

هشدار !

- باتری را از دسترس کودکان دور نگه دارید.
- از کشیدن سیگار، روشن کردن کبریت یا فندک و یا ایجاد شعله در اطراف باتری خودداری کنید.
- هنگام کار بر روی باتری همواره از دستکش و عینک ایمنی استفاده کنید، زیرا اسید داخل باتری سمی بوده و دارای خاصیت خورندگی قوی می‌باشد. باتری را هرگز به صورت مایل قرار ندهید.
- در صورت تماس اسید باتری با پوست یا لباس، مواد اسیدی را باید فوراً توسط یک محلول قلیایی (مانند آب و صابون) خنثی کنید و سپس محل تماس را با آب فراوان بشویید. در صورت لزوم سریعاً به فوریت‌های پزشکی مراجعه کنید.
- باتری 48V (در صورت تجهیز) در زیر موکت کف **صندوق عقب** قرار داده شده است. تعویض این نوع باتری می‌بایست توسط تکنسین‌های خدمات پس از فروش مدیران خودرو صورت پذیرد. در صورت وجود ایراد، جهت بازدید و تعمیر به نمایندگی مجاز مدیران خودرو مراجعه نمایید.

روشن نشدن موتور

- اگر خودروی شما نمی‌تواند به طور عادی روشن شود، مطمئن شوید که کلیه مراحل استارت زدن صحیح را انجام داده‌اید، سپس کافی بودن بنزین موجود در باک را کنترل کنید.
- سرعت چرخش استارت پایین است و موتور نمی‌تواند به طور عادی روشن شود
- گام ۱: تمیز بودن و سفت بودن اتصال سرباتری‌ها را بررسی کنید.
- گام ۲: چراغ‌های جلو را روشن کنید. اگر چراغ‌ها کم‌نور و سپس خاموش شوند، نشان می‌دهد که باتری خالی شده است و برای روشن کردن خودرو باید از باتری کمکی استفاده کنید.
- گام ۳: مجدداً استارت بزنید. اگر همچنان موتور به طور عادی قادر به روشن شدن نمی‌باشد، احتمالاً سیستم استارت خودرو ایراد دارد. برای بازدید و تعمیر به یکی از نمایندگی‌های مجاز مدیران خودرو مراجعه کنید.



■ سرعت چرخش استارتز عادی است ولی موتور نمی‌تواند به طور عادی روشن شود

گام ۱: دکمه استارت را خاموش کنید و یا در موقعیت ACC قرار دهید و سپس مجدداً استارت بزنید.

گام ۲: اگر موتور باز هم روشن نشد، احتمالاً به خاطر تکرار زیاد استارت زدن، بنزین زیادی وارد سیلندر شده و موتور دچار خفگی شده است. دکمه استارت موتور را **خاموش** کنید و پس از چند دقیقه مجدداً استارت بزنید.

گام ۳: یک بار دیگر استارت بزنید. اگر موتور همچنان نمی‌تواند روشن شود، جهت بازدید و تعمیر فوراً با یکی از نمایندگی‌های مجاز مدیران خودرو تماس برقرار کنید.

👁️ احتیاط

- هر بار استارت زدن را بیش‌تر از ۱۵ ثانیه طول ندهید تا از خرابی و آسیب‌دیدگی استارتز جلوگیری شود.
- اگر موتور به سختی روشن می‌شود و یا به دفعات زیاد خاموش می‌شود، در اولین فرصت جهت بازدید و تعمیر به یکی از نمایندگی‌های مجاز مدیران خودرو مراجعه کنید.

۳-۶ حمل خودرو

یدک کردن خودرو

یدک کردن خودرو باید مطابق با قوانین ملی و محلی موجود در زمینه حمل خودرو صورت پذیرد.

قبل از حمل خودرو ترمز پارک را آزاد کنید (برای اطلاع از جزئیات نحوه آزاد کردن اضطراری ترمز پارک برقی به بخش «سیستم ترمز» در فصل ۴ مراجعه کنید) و گیربکس را در وضعیت خلاص (N) قرار دهید.

شیوه‌های صحیح حمل خودرو

۱ برای خودروهای چرخ جلو محرک:

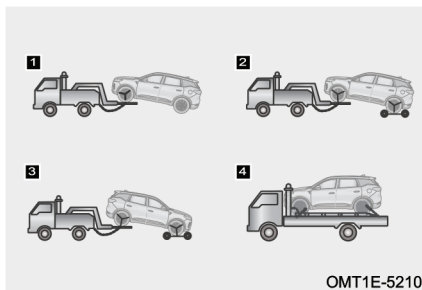

حمل از طریق بلند کردن چرخ‌های جلوی خودروی معیوب و اتصال ایمن و محکم خودرو به یدک کش جک‌دار.

۲ برای خودروهای چرخ جلو محرک، چرخ عقب محرک و چهار چرخ محرک:

حمل از طریق بلند کردن چرخ‌های جلوی خودروی معیوب و قرار دادن چرخ کمکی در زیر چرخ‌های عقب و اتصال ایمن و محکم خودرو به یدک کش جک‌دار.

۳ برای خودروهای چرخ جلو محرک، چرخ عقب محرک و چهار چرخ محرک:

حمل از طریق بلند کردن چرخ‌های عقب خودروی معیوب و قرار دادن چرخ کمکی در زیر چرخ‌های جلو و اتصال ایمن و محکم خودرو به یدک کش جک‌دار.

۴ برای خودروهای چرخ جلو محرک، چرخ عقب محرک و چهار چرخ محرک:

قرار دادن خودرو بر روی خودروبر کفی و اتصال ایمن و محکم خودرو.



احتیاط

- توصیه می‌شود برای حمل خودروی چهار چرخ محرک از خودروبر کفی استفاده شود.
- خودروهایی که دچار آسیب دیدگی چرخ‌ها و اکسل شده‌اند باید با کامیون خودروبر کفی حمل شوند.
- شیب چرخی که بلند نشده است را نسبت به زمین به طور مناسب تنظیم کنید. در غیر این صورت سپر و شاسی خودرو در حین حمل شدن با زمین برخورد کرده و آسیب خواهند دید.

شیوه های نادرست حمل خودرو

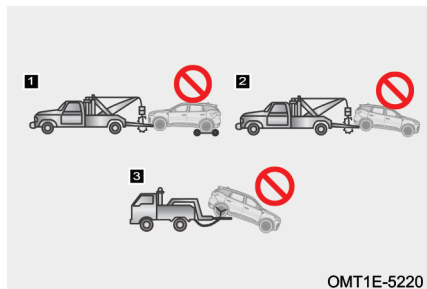

۱ حمل توسط خودروهای جرثقیل‌دار که از زنجیر و قرقره برای بلند کردن چرخ‌های جلوی خودرو استفاده می‌کنند.

۲ حمل توسط خودروهای جرثقیل‌دار که از زنجیر و قرقره برای بلند کردن چرخ‌های عقب خودرو استفاده کرده و چرخ‌های جلو روی زمین کشیده می‌شوند.

۳ حمل با خودروی یدک‌کش جک‌دار به حالتی که چرخ‌های عقب خودرو بلند شده و چرخ‌های جلو روی زمین کشیده می‌شوند.

احتیاط

برای جلوگیری از آسیب دیدن بدنه خودرو، آن را توسط جرثقیل‌های زنجیری یا کابلی حمل نکنید.

حمل اضطراری

در صورتی که شرکت‌های حمل خودرو در دسترس نباشند، می‌توانید خودرو را به طور موقت با استفاده از یک کابل، زنجیر یا میله مناسب که به بکسل‌بند خودرو وصل شده است، بکسل کنید. بکسل کردن را باید فقط در جاده‌های با سطح سفت و محکم و در مسافت‌های کوتاه انجام



دهید و با سرعت پایین حرکت کنید.
 باید راننده در خودروی بکسل شده حضور داشته باشد تا بتواند کنترل فرمان و کنترل پدال ترمز را در اختیار بگیرد. در خودروی بکسل شده باید چرخ‌ها، اکسل، سیستم انتقال قدرت، سیستم فرمان و سیستم ترمز در شرایط خوبی قرار داشته باشند.
 قبل از بکسل کردن ترمز پارک را آزاد کنید (برای اطلاع از جزئیات نحوه آزاد کردن اضطراری ترمز پارک برقی به بخش «سیستم ترمز» در فصل ۴ مراجعه کنید)، دسته دنده را در موقعیت N قرار دهید و دکمه استارت را در وضعیت ON یا ACC قرار دهید.

احتیاط

- خودرو را به مدت طولانی بکسل نکنید.
- به هیچ عنوان خودرویی را که از لحاظ وزنی سنگین‌تر از خودروی شماست، بکسل نکنید، در غیر این صورت خودروی تان آسیب خواهد دید.
- کابل یا زنجیر بکسل را به شکل اطمینان‌بخش به قلاب بکسل‌بند ببندید.
- راننده هر دو خودرو باید با اصول بکسل کردن آشنایی داشته باشند، در غیر این صورت قادر به انجام صحیح این کار نخواهند بود.
- حتی‌الامکان خودرو را در مسیر مستقیم و رو به جلو بکسل کنید. هرگز خودرو را از سمت کنار بکسل نکنید تا از آسیب دیدن خودرو پیش‌گیری شود.
- اگر موتور روشن نباشد، سیستم‌های کمکی خودرو کار نخواهند کرد. در نتیجه ترمز گرفتن و چرخاندن غربیلک فرمان سخت‌تر از حالت عادی خواهند بود. بنابراین هنگام بکسل کردن خودرو در این شرایط دقت کنید.
- شرکت مدیران خودرو پیشنهاد می‌کند جهت حمل کردن خودروی مجهز به گیربکس اتوماتیک از امداد مدیران خودرو یا شرکت‌های مجاز حمل خودرو که دارای تکنسین حرفه‌ای می‌باشند، کمک بگیرید.
- اگر خودروی بکسل شده قادر به حرکت نیست، با بکسل کردن اجباری، ایرادی دیگر به آن وارد نکنید. شدیداً توصیه می‌شود در این شرایط با امداد مدیران خودرو یا شرکت‌های مجاز حمل خودرو تماس بگیرید.



هشدار

- برای جلوگیری و پیش‌گیری از صدمات جسمی، سایر سرنشینان به غیر از راننده باید از خودروی بکسل شده پیاپی جدا شوند.
- هنگام بکسل کردن خودرو، از شروع به حرکت ناگهانی، پیچیدن ناگهانی و حرکات مارپیچی بپرهیزید تا کابل یا زنجیر و بکسل‌بند تحت فشار قرار نگیرند، زیرا ممکن است تحت فشار زیاد کنده شوند و باعث وارد آمدن خسارت به خودرو و ایجاد مصدومیت‌های جانی شود.

نصب بکسل‌بند

بکسل‌بند جلو

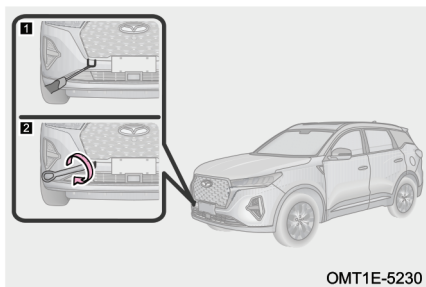

گام ۱: درپوش محل نصب بکسل‌بند جلو را توسط یک پیچ‌گوشتی تخت و نواریچ شده از روی سپر جدا کنید.

گام ۲: بکسل‌بند را ابتدا با دست در جهت ساعتگرد در محل خود پیچ کنید. سپس آن را با استفاده از آچار چرخ کاملاً سفت کنید.

بکسل‌بند عقب

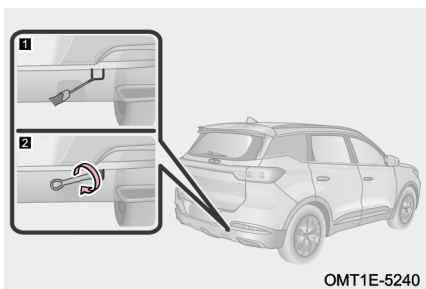

گام ۱: درپوش محل نصب بکسل‌بند عقب را توسط یک پیچ‌گوشتی تخت و نواریچ شده از روی سپر جدا کنید.

گام ۲: بکسل‌بند را ابتدا با دست در جهت ساعتگرد در محل خود پیچ کنید. سپس آن را با استفاده از آچار چرخ کاملاً سفت کنید.

احتیاط

- فقط از بکسل بند اصلی خودرو استفاده کنید. در غیر این صورت به خودرو آسیب وارد می شود.
- هنگام بکسل کردن با احتیاط و به آرامی رانندگی کنید. نیروها و تنش های ناشی از کشش شدید ممکن است به خودرو آسیب برساند.
- سیم یا کابل بکسل فقط زمانی می تواند به خودرو وصل شود که بکسل بند در محل خود نصب شده باشد.

هشدار

اطمینان یابید که بکسل بند به طور ایمن و محکم در محل خود نصب شده است. در غیر این صورت، ممکن است در زمان بکسل کردن، شل شده و باعث بروز حوادث منجر به جراحت و حتی مرگ شود.

۶-۴ فیوز

جعبه فیوز

فیوزها جهت محافظت از تجهیزات الکتریکی خودرو و جلوگیری از اتصالی و بیش باری مدار مورد استفاده قرار می گیرند. اگر فیوز بسوزد، قطعه الکتریکی محافظت شده توسط فیوز و سیستم مرتبط با آن کار نخواهند کرد.

جعبه فیوز محفظه موتور

- گام ۱: دکمه استارت موتور را **خاموش** کنید.
- گام ۲: کابل منفی باتری را باز کنید.
- گام ۳: درب جعبه فیوز محفظه موتور را باز کنید و فیوزها را بازدید و یا تعویض کنید.

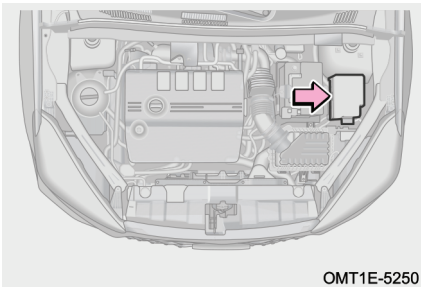

OMT1E-5250



Tiggo7 ProMax User Manual

دفترچه راهنمای خودروی Tiggo7 ProMax

جعبه فیوز داشبورد

- گام ۱: دکمه استارت موتور را خاموش کنید.
- گام ۲: کابل منفی باتری را باز کنید.
- گام ۳: قاب پایینی سمت چپ داشبورد را باز کنید و فیوزها را بازدید و یا تعویض کنید.

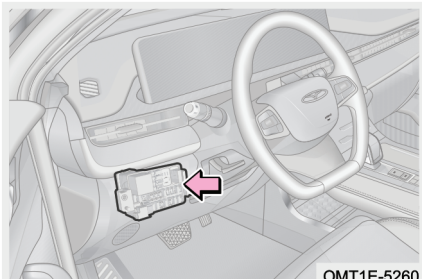

مطالعه

- فیوزهای مشکوک به سوختن را با توجه به راهنمای داخل درب جعبه فیوز بررسی کنید.
- جعبه فیوز همواره باید تمیز و خشک باشد. در زمان باز کردن، اجازه ورود آب و رطوبت به جعبه فیوز را ندهید. آلودگی و رطوبت سبب ایجاد خرابی در سیستم‌های الکتریکی می‌شود.
- هنگام باز کردن و بستن قاب پایینی سمت چپ داشبورد مراقب باشید تا به تزیینات داخلی خودرو آسیبی وارد نکنید. در صورت نیاز به نمایندگی مجاز مدیران خودرو مراجعه کنید.

بازدید فیوز

A فیوز سوخته

B فیوز سالم

مطالعه

اگر فیوزها سوخته‌اند، باید تعویض شوند.

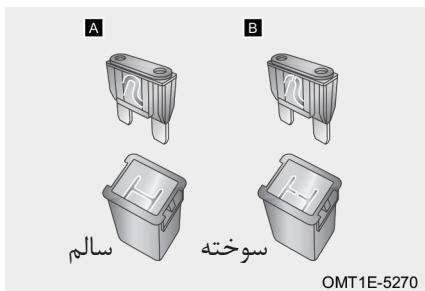

تعویض فیوز

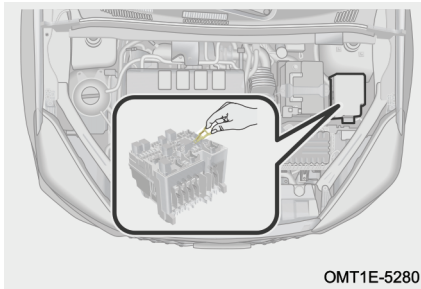

- گام ۱: دکمه استارت موتور را خاموش کنید.
- گام ۲: فیوزها را بر اساس راهنمای داخل درب جعبه فیوز بررسی کنید.
- گام ۳: فیوز مشکوک به سوختن را پس از شناسایی، توسط گیره فیوزکش از جای خود بیرون بکشید.

گام ۴: بررسی کنید که آیا فیوز سوخته است؟ اگر مطمئن نیستید که فیوز سالم است یا خیر، بهتر است از یک فیوز یدکی که دارای آمپر یکسان با فیوز اصلی است، استفاده کنید. آمپر مجاز فیوزها را می‌توانید در راهنمای داخل درب جعبه فیوز مشاهده کنید.

احتیاط

- بر روی فیوز و جعبه فیوز هیچ‌گونه تعمیری انجام ندهید.
- فقط فیوزی را نصب کنید که دارای آمپر یکسان با فیوز اصلی باشد. هرگز به جای فیوز از سیم استفاده نکنید، حتی به طور موقتی. انجام این کار می‌تواند باعث آسیب دیدگی جدی تجهیزات الکتریکی و حتی آتش‌سوزی شود.



Tiggo7 ProMax User Manual

دفترچه راهنمای خودروی Tiggo7 ProMax

فصل ۷. سرویس و نگهداری از خودرو

۳۵۶ بازدید رادیاتور و کندانسور	۳۴۸	۷-۱ تعمیر و نگهداری
۳۵۷ بازدید تسمه	۳۴۸ دستورالعمل تعمیر و نگهداری
۳۵۸ بازدید تایرها	۳۴۸ نمایندگی‌های مجاز خدمات پس از فروش
۳۶۱ جابه‌جایی چرخ‌ها	۳۴۹ بازدیدهای ایمنی
۳۶۱ بازدید باتری	۳۵۱	۷-۲ سرویس‌های عادی خودرو
۳۶۱ بازدید فیلتر هوای اتاق	۳۵۱ سرویس‌های ساده
۳۶۲ بازدید مایع شیشه‌شوی	۳۵۲ بازدید سطح روغن موتور
۳۶۲ بازدید تیغه‌های برف پاک‌کن	۳۵۴ بازدید سطح روغن گیربکس
۳۶۵	۷-۳ سرویس‌های دوره‌ای	۳۵۴ بازدید سطح روغن ترمز
۳۶۵ مشخصات مایعات مصرفی و شمع موتور	۳۵۵ بازدید سطح مایع خنک‌کننده موتور



۷- تعمیر و نگهداری

دستورالعمل تعمیر و نگهداری

دو نوع برنامه تعمیر و نگهداری برای خودرو وجود دارد: نوع اول سرویس‌های عادی خودرو است که توسط مالک قابل انجام می‌باشند؛ نوع دیگر آن سرویس، بازدید و تعمیرهای دوره‌ای است که نیاز دارد توسط نمایندگی‌های مجاز مدیران خودرو صورت پذیرند.

برای اطلاع از جزئیات بیشتر در خصوص روش‌های انجام سرویس، بازدید و تعمیرهای منظم به بخش «سرویس‌های دوره‌ای» در ادامه همین فصل مراجعه کنید. سرویس‌های دوره‌ای و منظم به شما در کشف و از بین بردن خطرات احتمالی کمک می‌کند تا از خرابی‌های بیشتر پیش‌گیری شود. انجام سرویس‌های دوره‌ای خودرو الزامی است. جهت انجام برنامه سرویس و نگهداری خودرو، لطفاً جدول سرویس‌های دوره‌ای مندرج در دفترچه راهنما را به طور دقیق انجام دهید تا اطمینان حاصل شود که خودروی شما بهترین عملکرد و شرایط کاری را حفظ نماید و در نتیجه عمر مفید آن به طور موثری افزایش یابد.

لطفاً فقط از روان‌کارهای توصیه شده توسط شرکت مدیران خودرو استفاده نمایید، در غیر این صورت احتمال خرابی خودرو وجود خواهد داشت.

نمایندگی‌های مجاز خدمات پس از فروش

نمایندگی‌های مجاز خدمات پس از فروش مدیران خودرو

فقط استفاده از قطعات یدکی اصلی می‌تواند عمر مفید خودرو را افزایش دهد. شرکت مدیران خودرو تنها قطعات یدکی اصلی شرکت چری را در نمایندگی‌های مجاز خدمات پس از فروش خود در سراسر کشور توزیع می‌کند. لذا در نمایندگی‌های مجاز، فقط قطعات یدکی شرکت چری می‌تواند مورد استفاده قرار گیرد.

نمایندگی‌های مجاز خدمات پس از فروش مدیران خودرو متخصص در امر خدمات می‌باشند و مجوزهای انحصاری لازم را از طرف شرکت مدیران خودرو دریافت کرده‌اند. به یاد داشته باشید که برای انجام سرویس، نمایندگی‌های مجاز خودروی شما را بهتر از هر کس دیگری می‌شناسند و جهت برآورده کردن نیازمندی‌های شما به تکنسین‌های حرفه‌ای و قطعات یدکی اصلی مجهز شده‌اند.



حفاظت از محیط زیست

پسماندهای روغن موتور، روغن ترمز، مایع خنک‌کننده، روغن فرمان هیدرولیک (در صورت تجهیز)، باتری‌ها و تایرها فقط باید توسط موسسات مجاز جمع‌آوری زباله و یا با مشورت شرکت‌های بازیافت دفع شوند و نباید مانند زباله‌های خانگی دفع شوند و یا در سیستم فاضلاب شهری تخلیه شوند.

مقدمات انجام سرویس

در زمان مراجعه به نمایندگی مجاز جهت انجام سرویس دوره‌ای، کلیه اسناد لازم را به همراه داشته باشید. همه عملیات صورت گرفته در سرویس‌های ادواری شامل گارانتی نخواهد بود، در این باره می‌توانید با کارشناسان فنی صحبت کنید. سوابق سرویس‌ها و تعمیرات گذشته را همراه داشته باشید. سوابق تعمیراتی خودرو می‌تواند اطلاعات مفیدی در جهت رفع عیوب بعدی خودرو ارائه نماید.

لیستی از ایرادهای خودرو یا اقداماتی که می‌خواهید بر روی خودروی تان صورت گیرد، آماده کنید و در حین پذیرش آن‌ها را ارائه دهید. همچنین اگر تصادف یا تعمیرات دیگری وجود دارد که در سوابق خودرو ثبت نشده است، آن را به کارشناسان فنی توضیح دهید. اگر تعداد تعمیرات و سرویس‌های مورد نظر شما زیاد است و از طرفی تا آخر وقت همان روز می‌خواهید خودرو را تحویل بگیرید، با کارشناس یا مشاور خود مشورت کرده و تعمیرات را از نظر اهمیت اولویت‌بندی کنید.

بازدیدهای ایمنی

بهتر است قبل از شروع رانندگی، یک سری بازدیدهای ایمنی را جهت بهبود امنیت و راحتی رانندگی انجام دهید.

هشدار

هنگام بازدید خودرو، موتور را روشن نکنید.



بازدیدهای روزانه

بررسی کنید که آیا رنگ بدنه خراشیدگی دارد؟ چراغ‌ها شکستگی دارند؟ شاسی خودرو کج ایستاده است؟ پیچ چرخ‌ها شل شده یا افتاده‌اند؟ نشتی آب یا روغن در زیر خودرو وجود دارد؟ درب‌های جانبی، درب موتور، درب محفظه بار یا شیشه‌ها آسیب دیده‌اند؟

بررسی کنید که آیا سطح روغن موتور، روغن ترمز، مایع خنک‌کننده، روغن فرمان هیدرولیک (در صورت تجهیز) و مایع شیشه‌شوی مناسب می‌باشد؟

فشار باد تایر در حالت سرد و وضعیت ظاهری تایرها (مانند ساییدگی، متورم شدن، ترک خوردگی، آسیب‌های فیزیکی و ...) را بررسی کنید. تایر زاپاس را نیز بازدید کنید.

بررسی کنید که آیا قفل کمربندها به طور قابل اطمینان چفت می‌شوند؟ آیا کمربندها دچار نخ‌زدگی و فرسودگی شده‌اند؟

بررسی کنید که آیا روشنایی چراغ‌ها مناسب است؟

بررسی کنید که آیا کارکرد نشانگرهای صفحه کیلومترشمار عادی است؟

بازدیدهای ماهانه

بدنه خودرو را تمیز کنید، محفظه موتور (گرد و خاک رادیاتور و کندانسور و رسوبات روغنی سطح موتور) را تمیز کنید، فضای داخلی کابین و محفظه بار را تمیز کنید.

نشتی لوله‌ها، شیلنگ‌ها و مخزن‌ها را بازدید کنید، بررسی کنید که آیا سرباتری‌ها و کابل‌های باتری سولفاته یا شل شده‌اند؟ آیا دسته سیم‌ها آسیب‌دیدگی و شل‌شدگی دارند و یا کانکتورها قطع شده‌اند؟ آیا نشتی آب یا روغن در زیر خودرو وجود دارد؟

بررسی کنید که آیا سیستم تهویه مطبوع به درستی کار می‌کند؟

بررسی کنید که آیا ترمز پارک برقی به درستی کار می‌کند؟

بررسی کنید که آیا فیوز یدکی و ابزار (از قبیل جک، آچار چرخ، آچار و ...) در خودرو وجود دارند؟

مطالعه 

پسماندهای روغن موتور، روغن ترمز، مایع خنک‌کننده، باتری‌ها و تایرها فقط باید توسط موسسات مجاز جمع‌آوری زباله و یا با مشورت شرکت‌های بازیافت دفع شوند و نباید مانند زباله‌های خانگی دفع شوند و یا در سیستم فاضلاب شهری تخلیه شوند.

۲-۷ سرویس‌های عادی خودرو

سرویس‌های ساده

اگر قصد انجام برخی اقدامات تعمیراتی و نگهداری خودرو را دارید، سعی کنید طبق توضیحات ارائه شده در این بخش عمل کنید.

در این بخش در خصوص بازدیدها و سرویس‌هایی بحث شده است که انجام دادن آن‌ها آسان می‌باشد و مالک خودرو به تنهایی توانایی انجام آن‌ها را دارد. ولی همچنان موارد خاص زیادی وجود دارند که انجام آن‌ها نیاز به مهارت فنی و ابزار مخصوص دارد و باید توسط تکنسین‌های آموزش دیده صورت پذیرند.

احتیاط 

- قبل از بستن درب موتور، محفظه موتور را بازدید کنید تا هیچ ابزار و وسایلی از قبیل آچار و دستمال و ... در آن جا نمانده باشد.
- با خودرویی که فیلتر هوای آن باز شده است، رانندگی نکنید زیرا موتور را دچار استهلاک زیاد می‌کند.
- مایعات را به مقدار استاندارد اضافه کنید. اگر مایعات بر روی بدنه خودرو بپاشد، فوراً محل را با دستمال خیس تمیز کنید تا رنگ بدنه دچار آسیب نشود.



⚠ هشدار

- زمانی که موتور خودرو داغ است، از باز کردن درب مخزن انبساط اجتناب کنید تا دچار سوختگی نشوید.
- زمانی که موتور کار می‌کند، دست، لباس و ابزارتان را از تسمه موتور و فن خنک‌کننده رادیاتور دور نگه دارید.
- از استعمال دخانیات در نزدیکی لوله‌های سوخت و باتری خودداری کنید. چرا که ممکن است باعث ایجاد انفجار یا آتش‌سوزی شود.
- اجزا و قطعات سیستم جرقه‌زنی دارای ولتاژ بسیار بالایی می‌باشند. لذا در زمان روشن بودن موتور و یا وصل بودن برق خودرو به هیچ عنوان با این قطعات تماس پیدا نکنید.
- موتور، رادیاتور، لوله اگزوز، مانیفولد دود و سرسیلندر بعد از رانندگی بسیار داغ می‌شوند، بنابراین هرگز به آن‌ها دست نزنید. مواظب باشید که لباس‌هایتان (مانند کراوات و ...) به فن خنک‌کننده رادیاتور گیر نکند زیرا فن حتی پس از خاموش شدن خودرو هم می‌تواند به طور خودکار روشن شود و ممکن است سبب بروز سانحه شود.

بازدید سطح روغن موتور

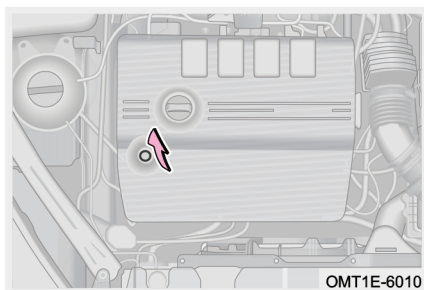

سطح روغن موتور را با استفاده از گیج روغن و در زمانی که موتور خاموش بوده و خنک‌تر شده است، بررسی کنید.

گام ۱: خودرو را پس از گرم شدن موتور در سطح صاف و هموار متوقف کنید و تا ۵ دقیقه پس از خاموش کردن موتور صبر کنید.

گام ۲: درب موتور را باز کنید و گیج روغن را بیرون کشیده و با دستمال تمیز آن را پاک کنید.

گام ۳: گیج را در جای خود قرار داده و به آرامی و به طور یکنواخت تا انتها فشار دهید.



گام ۴: در حدود ۳ ثانیه صبر کنید و سپس مجدداً گیج را بیرون بکشید و سطح روغن موتور را از روی آن کنترل کنید.

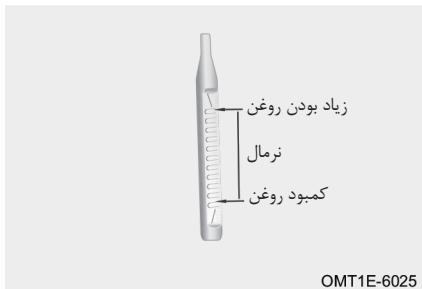

زیر گیج روغن یک پارچه بگیریید تا از چکیدن روغن به روی قطعات موتور و بدنه جلوگیری شود. بلافاصله پس از گرم شدن موتور، سطح روغن موتور را کنترل نکنید. موتور را خاموش کنید و منتظر بمانید تا روغن موتور در کارتل جمع شود.

اضافه کردن روغن موتور

گام ۱: درب روغن ریز موتور را در خلاف جهت ساعتگرد بپیچانید تا باز شود.
گام ۲: با استفاده از یک قیف، روغن موتور را چندین بار با مقدار کم به داخل موتور بریزید و سپس سطح روغن را توسط گیج کنترل نمایید.
گام ۳: وقتی که سطح روغن موتور به محدوده استاندارد رسید، درب روغن ریز موتور را ببندید.

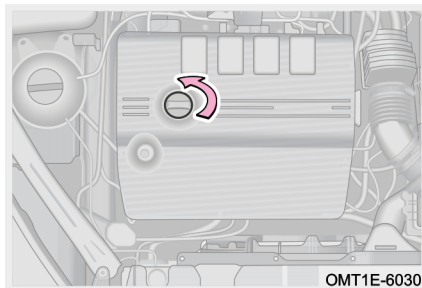

حفاظت از محیط زیست

جهت جلوگیری از آلودگی محیط زیست، روغن موتور و فیلتر روغن مصرفی را مانند زباله‌های خانگی دفع نکنید و یا در فاضلاب و یا روی زمین تخلیه نکنید، چرا که باعث آلودگی شدید محیط زیست می‌شوند. برای نگهداری یا دفع آن‌ها از موسسات مجاز کمک بگیرید.



احتیاط

- روغن موتور را بیش از حد مجاز سرریز نکنید، زیرا باعث خرابی موتور می‌شود.
- فقط از روغن موتور توصیه شده توسط شرکت مدیران خودرو استفاده کنید. در غیر این صورت مسوولیت کلیه خسارت‌های مستقیم و غیر مستقیم وارده به عهده مالک خودرو خواهد بود.
- چنانچه روغن موتور در هنگام سرریز کردن به طور تصادفی بر روی سطح موتور بریزد، قبل از بستن درب روغن‌ریز، لکه‌های روغن را با استفاده از پارچه تمیز کنید.
- درب روغن‌ریز را پس از باز کردن به صورت وارونه قرار ندهید تا از تجمع روغن در اطراف اورینگ آب‌بندی آن جلوگیری شود. در غیر این صورت پس از بستن درب روغن‌ریز موتور، روغن‌های جمع شده نشت پیدا کرده و باعث تصور اشتباه مبنی بر وجود نشتی از اورینگ آب‌بندی درب روغن می‌شود.

بازدید سطح روغن گیربکس

بازدید سطح روغن گیربکس، اضافه کردن روغن و یا تعویض آن باید توسط افراد متخصص صورت گیرد. لطفاً برای انجام موارد فوق به یکی از نمایندگی‌های مجاز مدیران خودرو مراجعه نمایید.

بازدید سطح روغن ترمز

سطح روغن ترمز باید بین علائم "MAX" و "MIN" مخزن باشد. اگر سطح مایع نزدیک علامت "MIN" یا پایین‌تر از آن بود، به مقدار لازم روغن ترمز اضافه کنید.

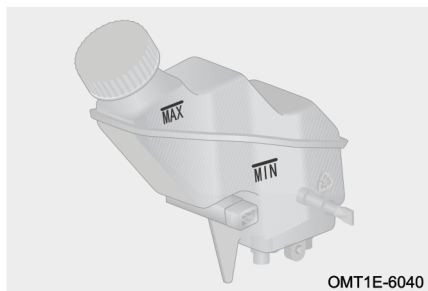

احتیاط

- از آن جایی که قدرت جذب رطوبت روغن ترمز بالا است، درب مخزن روغن ترمز را به مدت طولانی باز نگذارید.
- فقط از روغن ترمز توصیه شده توسط شرکت مدیران خودرو استفاده کنید. در غیر این صورت مسوولیت کلیه خسارت‌های مستقیم و غیر مستقیم وارده به عهده مالک خودرو خواهد بود.
- در صورت پاشیده شدن روغن ترمز بر روی سطوح رنگی بدنه خودرو، جهت جلوگیری از آسیب دیدن رنگ بدنه و یا ایجاد خوردگی در قطعات خودرو، محل را با ابر خیس پاک کنید و یا با آب شست‌وشو دهید.

هشدار

به هیچ عنوان اجازه تماس روغن ترمز با پوست و چشم را ندهید و در صورت تماس، فوراً محل‌های تماس را با حجم زیادی از آب شست‌وشو دهید و در صورت نیاز به مراکز درمانی مراجعه کنید.

بازدید سطح مایع خنک‌کننده موتور

بازدید سطح مایع خنک‌کننده موتور



OMT1E-6050

وقتی که موتور سرد است، سطح مایع خنک‌کننده باید مابین علائم "MAX" و "MIN" مخزن انبساط باشد. اگر سطح مایع نزدیک علامت "MIN" یا پایین‌تر از آن بود، به مقدار لازم مایع خنک‌کننده سرریز کنید.

اضافه کردن مایع خنک‌کننده موتور

گام ۱: وقتی که موتور سرد است، درب مخزن انبساط رادیاتور را باز کنید و مایع خنک‌کننده را تا رسیدن سطح آن به علامت "MAX" اضافه کنید.

گام ۲: موتور را روشن کنید و اجازه دهید که دمای مایع خنک‌کننده به دمای کاری و نرمال



Tiggo7 ProMax User Manual

دفترچه راهنمای خودروی Tiggo7 ProMax

برسد. در تمام این مدت سطح مایع خنک‌کننده را کنترل کنید و در صورت افت سطح به زیر علامت "MIN"، مایع خنک‌کننده را تا زمانی که سطح آن دیگر افت پیدا نکند، اضافه کنید. گام ۳: موتور را خاموش کرده و بررسی کنید که آیا پس از خنک شدن موتور، سطح مایع خنک‌کننده صحیح می‌باشد. اگر نیست، مراحل بالا را مجدداً تکرار کنید. گام ۴: درب منبع انبساط را ببندید.

احتیاط

- اگر سطح مایع خنک‌کننده به طور سریع افت پیدا می‌کند، وجود نشتی آب از رادیاتور، لوله‌ها و واترپمپ را بررسی کنید.
- فقط از مایع خنک‌کننده توصیه شده توسط شرکت مدیران خودرو استفاده کنید. در غیر این صورت مسوولیت کلیه خسارت‌های مستقیم و غیر مستقیم وارده به عهده مالک خودرو خواهد بود.

هشدار

- زمانی که موتور داغ است، فشار در سیستم خنک‌کننده بسیار بالا است. در این زمان‌ها از باز کردن درب مخزن انبساط خودداری کنید. در غیر این صورت فوران بخار مایع خنک‌کننده باعث ایجاد سوختگی خواهد شد.
- ضدیخ یک ماده سمی است، لذا هنگام اضافه کردن ضدیخ نسبت به پاشیده شدن آن بر روی پوست بدن، بدنه خودرو و یا روی زمین دقت ویژه‌ای داشته باشید. در صورت تماس ضدیخ با پوست یا چشم، فوراً محل تماس را با حجم زیادی از آب شست‌وشو دهید و در صورت نیاز به مراکز درمانی مراجعه کنید.

بازدید رادیاتور و کندانسور

با گذشت زمان و استفاده طولانی از خودرو، سطح جلویی کندانسور و رادیاتور ممکن است با بقایای حشرات، شاخ و برگ و سایر اجسام مسدود شود. این عامل می‌تواند بر روی عملکرد



سیستم تهویه مطبوع و سیستم خنک‌کننده موتور تاثیر بگذارد و تهویه نامناسب هوا و داغ شدن موتور را در پی داشته باشد. لازم است که در این گونه مواقع، سطح رادیاتور و کندانسور را تمیز کنید.

کندانسور: پس از خاموش کردن خودرو و خنک شدن موتور، کندانسور را با گرفتن هوای فشرده از پشت رادیاتور و از سمت عقب رو به سمت جلو تمیز کنید.

رادیاتور: توصیه می‌شود سطح رادیاتور را سالی یک بار تمیز کنید. پس از خاموش کردن خودرو و خنک شدن موتور، با استفاده از هوای فشرده یا آب، لابه‌لای پره‌های رادیاتور را از وجود بقایای حشرات، شاخ و برگ و سایر اجسام تمیز کنید. فشار آب یا باد مورد استفاده نباید بیش‌تر از 150Kpa باشد. در غیر این صورت پره‌های رادیاتور آسیب خواهند دید.

👁️ احتیاط

- پره‌های رادیاتور به علت نوع مواد تشکیل‌دهنده‌اش دارای قابلیت انتقال حرارت خوبی جهت خنک کردن مایع خنک‌کننده می‌باشند. هرگز آن‌ها را با استفاده از برس تمیز نکنید، چرا که باعث آسیب‌دیدگی و کاهش اثر خنک‌کنندگی آن‌ها می‌شود.
- هرگز در زمانی که موتور و رادیاتور داغ هستند، بر روی رادیاتور آب نپاشید. بخار تولید شده می‌تواند باعث ایجاد سوختگی شود. رادیاتور را همواره پس از خاموش شدن و خنک شدن موتور تمیز کنید.

بازدید تسمه

تسمه موتور بعد از مدتی استفاده شدن افزایش طول پیدا می‌کند و کشش استاندارد خود را از دست می‌دهد که ممکن است باعث خرابی موتور شود. تسمه باید در دوره‌های منظم بازدید شده و کشش آن کنترل شود.



Tiggo7 ProMax User Manual

دفترچه راهنمای خودروی Tiggo7 ProMax

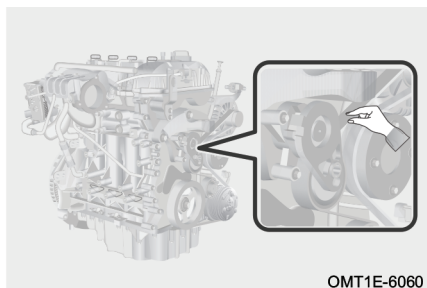

OMT1E-6060

گام ۱: دکمه استارت را خاموش کنید.
گام ۲: سفتی و شلی تسمه را ابتدا با فشار انگشت دست تست کنید و زاویه تا شدن تسمه را کنترل کنید.
گام ۳: اگر زاویه تا شدن تسمه بیش تر از ۹۰ درجه باشد، جهت بازدید و تعمیر به نمایندگی مجاز مدیران خودرو مراجعه کنید.

⚠ هشدار

هنگام بازدید کشش تسمه، موتور را خاموش کرده و اجازه دهید تا خنک شود و از ساکن بودن تسمه مطمئن شوید.

بازدید تایرها

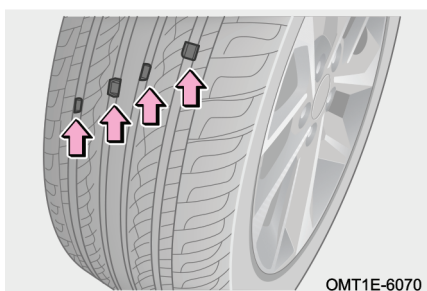

OMT1E-6070

ساییدگی تایرها را با بازدید شاخص ساییدگی تایر مورد بررسی قرار دهید. زمانی که میزان ساییدگی تایرها زیاد می شود، نوارهای شاخص ساییدگی نمایان می شوند و با آج تایر در یک سطح قرار می گیرند و این به معنای کاهش جدی کارایی و امنیت تایرها بوده و تعویض آن‌ها ضروری است.

♻️ حفاظت از محیط زیست

تایرهای مستعمل را با بی احتیاطی در محیط رها نکنید، آن‌ها باید مطابق با قوانین زیست محیطی و توسط موسسات مجاز، جمع آوری و بازیافت شوند.

■ اقدامات احتیاطی زیر را رعایت کنید. عدم رعایت آن‌ها می‌تواند باعث بروز حوادث منجر به مصدومیت و یا حتی مرگ شود:

۱. از تایرهایی که قبلاً بر روی یک خودروی دیگر نصب بوده‌اند، استفاده نکنید.
۲. از تایرهایی که در میزان ساییدگی اختلاف قابل توجهی با همدیگر دارند، به طور همزمان در روی خودرو استفاده نکنید.
۳. از تایرهایی که اطلاعی از نحوه استفاده قبلی آن ندارید، استفاده نکنید.
۴. بر روی یک خودرو از تایرهای با برند، نوع و طرح آج مختلف استفاده نکنید.
۵. تایرهای با ساختار متفاوت (رادپال و بایاس و ...) را بر روی یک خودرو نصب نکنید.
۶. سایز تایر بر روی عملکرد آمپر سرعت‌سنج تاثیرگذار است. اگر سایز (قطر) تایرهای نصب شده متفاوت از سایز استاندارد این خودرو باشند، سرعت دقیق نمایش داده نمی‌شود که می‌تواند منجر به حادثه شود. خسارت‌های ناشی از این عامل تحت پوشش گارانتی نمی‌باشد.

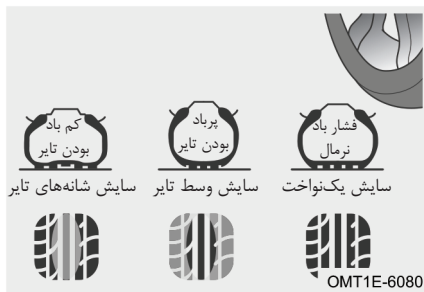

ندارست بودن فشار باد تایر باعث افزایش مصرف سوخت، کاهش عمر مفید تایر و کاهش تعادل خودرو می‌شود، بنابراین برای رانندگی با خودرو، فشار باد تایرها همواره باید در حد استاندارد باشد (برای کسب اطلاع در مورد میزان فشار باد تایرها به برچسب راهنمای مربوطه که بر ستون وسط سمت راننده الصاق شده است، مراجعه کنید). اگر مقدار فشار باد تایر بیش‌تر از حد مجاز باشد و یا از تایر با فشار باد پایین استفاده شود، راحتی رانندگی نیز کاهش می‌یابد. فشار باد تایرها را بر اساس الزام‌های رانندگی خود تنظیم کنید.



- از صحیح بودن فشار باد تایرها در کلیه زمانها اطمینان حاصل کنید، در غیر این صورت ممکن است شرایط زیر پیش بیاید که می تواند منجر به تصادف، جراحت و حتی مرگ شود:
 ۱. ساییدگی زیاد تایر
 ۲. کنترل ضعیف خودرو
 ۳. ساییدگی غیریکنواخت
 ۴. آببندی ضعیف بین تایر و رینگ چرخ
 ۵. تابیدگی رینگ و جدا شدن تایر از رینگ
 ۶. امکان ترکیدن تایر ناشی از گرم شدن بیش از حد
 ۷. بالا رفتن احتمال آسیب دیدگی تایر تحت تاثیر شرایط جاده ای

👁️ احتیاط

- بالا بودن فشار باد تایر پس از مدتی رانندگی، طبیعی است.
- اگر تائیری به طور مکرر نیاز به باد شدن پیدا کند، برای بازدید و تعمیر به نمایندگی مجاز مدیران خودرو مراجعه کنید.
- تائیری که اغلب مواقع نشستی **باد** دارد یا به دلیل بریدگی یا آسیب دیدگی های دیگر قابل تعمیر نیست، می بایست تعویض شود.
- همیشه از فشارسنج برای اندازه گیری فشار باد تایر و در زمان سرد بودن آن استفاده کنید. بازدید ظاهری تایر می تواند باعث برآورد نادرست از میزان فشار باد تایر شود.
- اگر در حین رانندگی تائیری دچار کم بادی یا پنچری شد، به رانندگی ادامه ندهید. رانندگی با این حالت حتی مسافت های کوتاه می تواند تایر را از رده خارج کند.
- از نصب صحیح درپوش والو باد تایر اطمینان حاصل کنید. در غیر این صورت، مواد خارجی وارد والو باد شده و آن را مسدود خواهد کرد. اگر درپوش والو گم شده است، یک درپوش نو جایگزین کنید.

جابه‌جایی چرخ‌ها

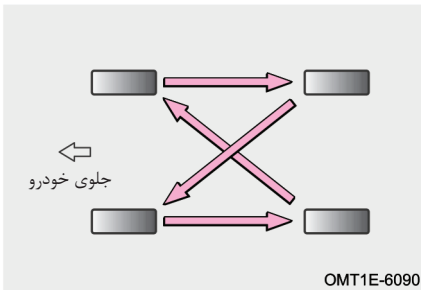

به منظور ساییدگی متوازن و متعادل تایرها و افزایش عمر مفید آن‌ها، شرکت مدیران خودرو توصیه می‌کند که تقریباً در هر ۱۰۰۰۰ کیلومتر چرخ‌ها را جابه‌جا کنید (بهترین بازه ۷۰۰۰-۵۰۰۰ کیلومتر می‌باشد). با این حال بازه زمانی جابه‌جایی چرخ‌ها می‌تواند بسته به عادت‌های رانندگی شما و شرایط جاده‌ای متفاوت باشد.

مطالعه

جابه‌جایی چرخ‌ها باید توسط افراد متخصص صورت پذیرد، برای انجام این کار به نمایندگی‌های مجاز مدیران خودرو مراجعه کنید.

بازدید باتری

باتری متداول 12V: باتری را بازدید کنید و از عدم رسوب بستن قطب‌های باتری، شل بودن اتصال کابل‌های باتری، ترک خوردگی بدنه باتری و شل بودن بست باتری اطمینان حاصل کنید.

بازدید فیلتر هوای اتاق

فیلتر هوای تهویه مطبوع از ورود گرد و غبار محیط از طریق کانال‌های ورودی هوای تهویه مطبوع به داخل اتاق ممانعت می‌کند. این فیلتر پس از استفاده طولانی‌مدت دچار گرفتگی و انسداد می‌شود. اگر کارایی سیستم تهویه مطبوع به طور قابل ملاحظه‌ای کاهش یافته است، فیلتر هوای کابین را بازدید کنید و در صورت لزوم آن را تعویض کنید.



مطالعه

- تعویض فیلتر هوای اتاق باید توسط افراد متخصص صورت پذیرد، لذا به نمایندگی‌های مجاز مدیران خودرو مراجعه کنید.
- استفاده از تهویه مطبوع در زمانی که فیلتر هوای اتاق از روی خودرو باز شده باشد، باعث کاهش کارایی عملکرد تصفیه هوای سیستم تهویه مطبوع شده و راندمان سیستم را کاهش می‌دهد.
- سیستم تهویه مطبوع در برخی از مدل‌ها مجهز به عملکرد حفاظتی N95 می‌باشد. لطفاً بر اساس سیستم نصب شده بر روی خودروی خود اقدام نمایید.

بازدید مایع شیشه‌شوی

اگر آب‌پاش‌های شیشه‌شوی پاشش نکنند، استفاده از شیشه‌شوی را متوقف کرده و بررسی کنید که آیا مخزن شیشه‌شوی نیاز به پر شدن دارد؟ اگر پس از سرریز کردن مایع هم‌چنان شیشه‌شوی کار نکند، جهت بازدید و تعمیر به نمایندگی مجاز مدیران خودرو مراجعه کنید.

احتیاط

- هرگز به مخزن مایع شیشه‌شوی ضدیخ موتور اضافه نکنید، زیرا به رنگ بدنه آسیب می‌رساند.
- در فصل سرما و زمانی که دمای هوا زیر صفر درجه است، از آب خالص به عنوان شیشه‌شوی استفاده نکنید، زیرا آب منجمد شده و به پمپ شیشه‌شوی آسیب وارد می‌کند.
- ظرفیت مخزن شیشه‌شوی ۴/۵ لیتر می‌باشد. چنانچه سطح مایع در مخزن پایین باشد، سیستم اعلام خطر خواهد کرد (در صورت تجهیز). لطفاً بر اساس سیستم نصب شده بر روی خودروی خود اقدام نمایید.

بازدید تیغه‌های برف پاک‌کن

نرمی لبه‌های تیغه برف پاک‌کن را با کشیدن انگشتان دست بررسی کنید. زیر بودن تیغه‌ها باعث کاهش اثربخشی آن‌ها می‌شود.

احتیاط

- از برف پاک‌کن برای پاک کردن توده‌های برف و یخ روی شیشه استفاده نکنید.
- اگر سطح شیشه به علت برخورد سنگریزه و شن دارای حفره و پریدگی است، جهت جلوگیری از خرابی تیغه برف پاک‌کن، سطح شیشه را ترمیم کنید.
- در فصل زمستان جهت جلوگیری از آسیب دیدن تیغه‌های برف پاک‌کن، قبل از به کار انداختن آن‌ها اطمینان حاصل کنید که تیغه‌ها روی شیشه نجسیده باشند.
- برای تمیز کردن تیغه‌های برف پاک‌کن از موادی مانند روغن، سیلیکون و بنزین استفاده نکنید، زیرا باعث عملکرد نامناسب آن‌ها می‌شود. برای تمیز کردن تیغه‌ها از مایع شیشه‌شوی استفاده کنید.
- زمانی که تیغه‌ها را برای بازدید و سرویس بلند می‌کنید، باید گیره قفلی وسط تیغه را به طرز صحیح باز کنید. در برخی از مدل‌ها جهت بازدید و سرویس تیغه‌های برف پاک‌کن لازم است تا سیستم برف پاک‌کن وارد حالت سرویس شود (برای اطلاع از جزئیات بیشتر به بخش «سیستم برف پاک‌کن و شیشه‌شوی» در فصل ۲ مراجعه کنید).

نگهداری تیغه‌های برف پاک‌کن

۱. هنگام شست‌وشوی خودرو از آب فشار قوی برای شستن تیغه‌ها استفاده نکنید، زیرا ممکن است دچار تغییر شکل شوند.
۲. برای جلوگیری از شوره بستن یا لکه‌دار شدن شیشه، بهتر است تیغه‌ها را به صورت منظم و هفته‌ای یک بار با مایع شیشه‌شوی تمیز کنید.
۳. برای ایمنی بیشتر توصیه می‌شود که سالی یک تا دو بار تیغه‌های برف پاک‌کن را تعویض کنید. تیغه‌های جدید را از نمایندگی‌های مجاز مدیران خودرو خریداری نمایید.
۴. بعد از شستن خودرو در کارواش‌های صنعتی، از آب تمیز برای شستن تیغه برف پاک‌کن و شیشه استفاده کنید تا لایه چربی روی شیشه و تیغه تمیز شود.
۵. از به کار انداختن برف پاک‌کن‌ها روی شیشه خشک خودداری کنید. چرا که باعث ایجاد



خراش بر روی شیشه و آسیب دیدن تیغه برف پاک کن خواهد شد.

۶. از تمیز کردن شیشه خودرو با بنزین، لاک پاک کن، تینر و یا مایعات مشابه که می توانند باعث خرابی تیغه های برف پاک کن شوند، خودداری کنید.

۷. از پوشش های محافظ و مواد آب گریز بر روی شیشه های جلو و عقب خودرو استفاده نکنید. لایه مواد آب گریز به مرور زمان و پس از استفاده از روی شیشه جدا می شود و باعث ناصاف شدن سطح شیشه شده و منجر به تولید صدای غیرعادی در زمان حرکت برف پاک کن ها می شود.

۸. وقتی سطح شیشه خودرو یخ زده است و یا وقتی گرد و خاک، بقایای حشرات، چسب و یا ذرات دیگر به سطح شیشه چسبیده اند، آن ها را به موقع با یک پارچه خیس پاک کنید. از پارچه خشک استفاده نکنید و یا آن ها را مستقیماً با تیغه برف پاک کن تمیز نکنید، در غیر این صورت شیشه و تیغه ها آسیب می بینند.

استفاده از برف پاک کن

۱. با نیروی دست برف پاک کن ها را حرکت ندهید. در غیر این صورت سیستم برف پاک کن دچار آسیب دیدگی خواهد شد.
۲. قبل از به کار گرفتن برف پاک کن ها، شاخ و برگ، برف و سایر اجسام انباشته شده بر روی شیشه را بردارید.
۳. مایع شیشه شوی را به موقع اضافه کنید. از مایع شیشه شویی که دارای مشخصات ذکر شده در این دفترچه است، استفاده کنید. از آب شهری به جای مایع شیشه شوی استفاده نکنید.
۴. در آب و هوای سرد، قبل از استفاده از برف پاک کن، یخ زدن تیغه ها و چسبیدن آن ها به شیشه را بررسی کنید. در صورت یخ زدن، قبل از به کارگیری برف پاک کن، یخ آن ها را باز کنید. در غیر این صورت ممکن است هم موتور برف پاک کن و هم تیغه ها آسیب ببینند. برای یخ زدایی می توانید از گرمای بخاری خودرو یا وسایل تولید گرما استفاده کنید. هرگز آب گرم را برای از بین بردن یخ به طور مستقیم بر روی شیشه نریزید، زیرا باعث ترک خوردن شیشه و دفرمه شدن تیغه ها می شود.



۳-۷ سرویس‌های دوره‌ای مشخصات مایعات مصرفی و شمع موتور

ظرفیت	مشخصات	عناوین
4.7±0.2L (روغن و فیلتر روغن باید همزمان تعویض شوند)	Castrol SN 5W-30 Castrol SP 5W-30 Lukoil SN 5W-40 Total SN+/SP 5W-30 Royal Dutch Shell SN+5W-30 Royal Dutch Shell SN 5W-40 Fuchs SN 5W-40	روغن موتور (موتور SQRE4T15C)
4.3±0.2L (روغن و فیلتر روغن باید همزمان تعویض شوند)	Castrol SN 5W-30 Castrol SP 5W-30	روغن موتور (موتور SQR4J16)
4.25±0.2L	Sinopec DCTF-GS	روغن گیربکس (گیربکس 730DHB/DHC)
7.3±0.2L	Royal Dutch Shell CVTF WCF-1	روغن گیربکس (گیربکس 025CHC)
7.5L	ضد یخ تمام ارگانیک (LEC-II)	ضد یخ (موتور SQR4J16)
9L	ضد یخ تمام ارگانیک (LEC-II)	ضد یخ (موتور SQRE4T15C)
0.4L	Castrol SAF PD	روغن ترنسفر



ظرفیت	مشخصات	عناوین
0.6L	SAF CARBON MOD	روغن دیفرانسیل عقبی
/	DOT4	روغن ترمز
/	3707AAG	شمع موتور

احتیاط

- در زمان تعویض روغن گیربکس اتوماتیک به شرط آن که گیربکس نشستی روغن نداشته باشد، به همان مقداری که روغن از گیربکس تخلیه می‌شود، باید روغن تازه اضافه شود. برای انجام این کار به نمایندگی مجاز مدیران خودرو مراجعه کنید.
- فقط از مایعات با نوع توصیه شده توسط شرکت مدیران خودرو و قطعات اصلی شرکت استفاده کنید. در غیر این صورت گارانتی خودرو تحت تاثیر قرار خواهد گرفت.
- برای موتور و گیربکس فقط از روغن با نوع و مشخصات اعلام شده توسط شرکت مدیران خودرو استفاده نمایید.
- ظرفیت مایعات در جداول فوق صرفاً به عنوان مرجع می‌باشد. میزان واقعی سرریز کردن مایعات بر اساس شرایط موجود خودرو تعیین می‌شود.

Tiggo7 ProMax User Manual

دفترچه راهنمای خودروی Tiggo7 ProMax

فصل ۸. مشخصات فنی خودرو

جدول مصرف سوخت	۳۷۴	۸-۱ موقعیت شماره‌های شناسایی خودرو	۳۶۸
سیستم سوخت‌رسانی	۳۷۴	شماره شاسی (VIN)	۳۶۸
سیستم خنک‌کننده موتور	۳۷۵	پلاک مشخصات خودرو	۳۶۸
سیستم تعلیق	۳۷۵	شماره موتور	۳۶۹
سیستم فرمان	۳۷۶	برچسب RF شیشه (در صورت تجهیز)	۳۶۹
سیستم ترمز	۳۷۶	۸-۲ اطلاعات فنی خودرو	۳۷۰
زوایای چرخ‌ها	۳۷۷	ابعاد خودرو	۳۷۰
چرخ و تایر	۳۷۸	نوع و مدل خودرو	۳۷۱
باتری	۳۷۹	وزن خودرو	۳۷۲
مشخصات لامپ چراغ‌ها	۳۸۰	مشخصات عملکردی خودرو	۳۷۳
اجزایی از خودرو که در اندازه‌گیری		مشخصات عملکردی موتور	۳۷۳
ابعاد خودرو مدنظر قرار نمی‌گیرند	۳۸۱		



۸-۱ موقعیت شماره‌های شناسایی خودرو شماره شاسی (VIN)

محل درج شماره شاسی (VIN) در خودروهای تولیدی

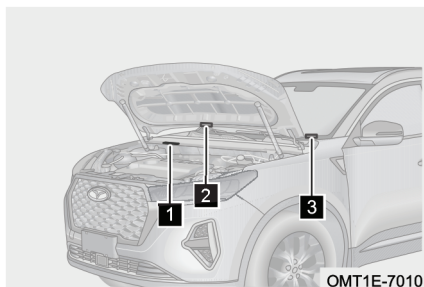

۱ شماره شاسی (VIN) در سمت راست محفظه موتور و در سینی زیر شیشه جلو (شماره ۱ در تصویر مقابل) حک شده است.

۲ شماره شاسی (VIN) در سطح داخلی درب موتور (شماره ۲ در تصویر مقابل) حک شده است.

۳ شماره شاسی خودرو (VIN) به صورت یک پلاک در قسمت بالایی و سمت چپ داشبورد (شماره ۳ در تصویر مقابل) نصب شده است و از بیرون خودرو و از زیر شیشه جلو قابل مشاهده است.

احتیاط

هر گونه اقدامی از قبیل قرار دادن کاور، رنگ کردن، بریدن، جوشکاری و سوراخ کردن شماره VIN و یا نواحی اطراف موقعیت‌های درج آن ممنوع است.

پلاک مشخصات خودرو

پلاک مشخصات خودرو مطابق با تصویر مقابل بر روی رکاب درب جلو راست نصب شده است.

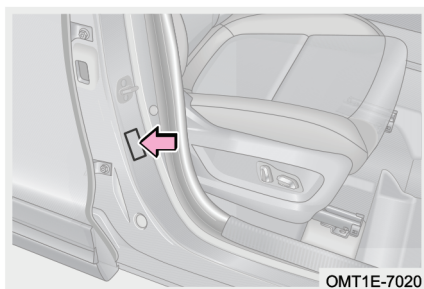

شماره موتور

شماره موتور بر روی بلوکه سیلندر و در موقعیت نشان داده شده در تصویر مقابل حک شده است.

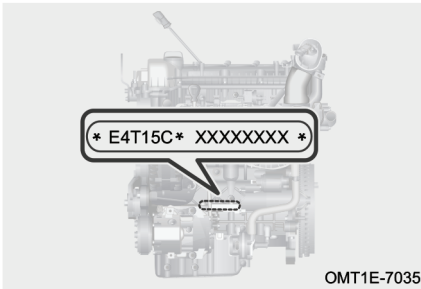

OMT1E-7035

برچسب RF شیشه (در صورت تجهیز)

برچسب RF در سمت داخلی شیشه جلو و در پشت آینه داخل کابین تعبیه شده است که برای انتقال سیگنال‌های رادیو فرکانسی بوده و محل نصب شماره شناسایی الکترونیکی خودرو می‌باشد.

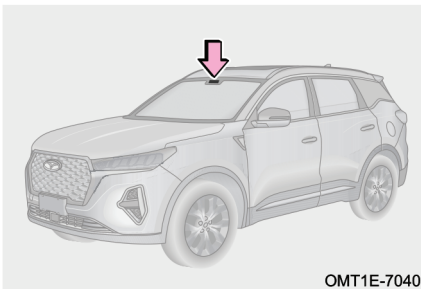

OMT1E-7040

مطالعه

برخی مدل‌ها به عملکرد پرداخت الکترونیکی عوارض (ETC) مجهز شده‌اند. برای اطلاع از روش فعال‌سازی این عملکرد از نمایندگی‌های مجاز مدیران خودرو مشاوره بگیرید.



۲-۸ اطلاعات فنی خودرو ابعاد خودرو

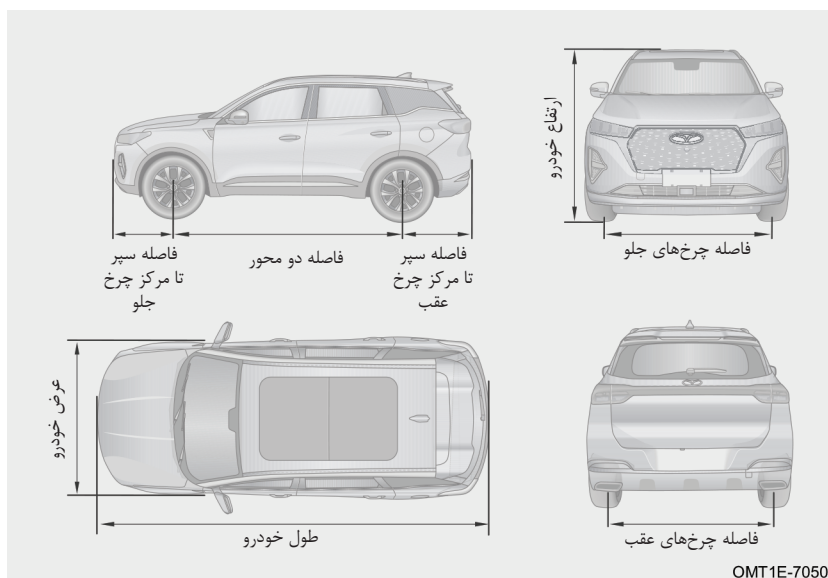

4,500	طول (mm)	اندازه‌های کلی
1,842	عرض (mm)	
1,705	ارتفاع (mm)	
2,670	فاصله دو محور (mm)	
1,550	جلو (mm)	فاصله مرکز تا مرکز چرخ‌ها
1,550	عقب (mm)	
897	جلو (mm)	فاصله نوک سپر تا مرکز چرخ
933	عقب (mm)	



نوع و مدل خودرو

چهار چرخ محرک (۴×۴) / چرخ‌های جلو محرک (۴×۲)، فرمان بر روی چرخ‌های جلو، موتور جلو و عرضی، اتاق ۲ محفظه‌ای، ۵ درب، ظرفیت ۵ نفر، اسکلت اتاق یکپارچه، فرمان در سمت چپ	چرخ‌های جلو محرک (۴×۲)، فرمان بر روی چرخ‌های جلو، موتور جلو و عرضی، اتاق ۲ محفظه‌ای، ۵ درب، ظرفیت ۵ نفر، اسکلت اتاق یکپارچه، فرمان در سمت چپ	نوع خودرو
SQRF4J16	SQRE4T15C	مدل موتور
موتور عرضی، ۴ سیلندر خطی، خنک‌شونده با آب، ۴ زمانه و دارای دو میل سوپاپ در بالای سرسیلندر، مجهز به توربوشارژر و اینترکولر		نوع موتور
پاشش مستقیم سوخت	پاشش الکترونیکی، ترتیبی و چند نقطه‌ای سوخت	نوع سیستم سوخت‌رسانی
730DHC/DHB	CHC 025	مدل گیربکس



وزن خودرو

1.6T	1.5T		مدل خودرو	
1,482	1,515	1,465	وزن خالص خودرو (Kg)	
863	883	859	محور جلو (Kg)	توزیع وزن خالص خودرو بین محورها
619	632	606	محور عقب (Kg)	
1,887	1,902	1,887	حداکثر وزن خودرو با بار و سرنشین (Kg)	
982	993	982	محور جلو (Kg)	توزیع حداکثر وزن خودرو با بار و سرنشین بین محورها
905	909	905	محور عقب (Kg)	
5			ظرفیت سرنشین با راننده (نفر)	

هشدار

مقادیر جدول فوق را رعایت کنید و از وارد آوردن بار بیش‌تر از حداکثر وزن قابل تحمل به خودرو اجتناب کنید. در غیر این صورت کنترل خودرو و کارایی سیستم ترمز تحت‌تاثیر قرار گرفته و ممکن است باعث بروز سانحه و مصدومیت شود.



مشخصات عملکردی خودرو

1.6T	1.5T	مدل خودرو		
163		حداقل فاصله خودرو از زمین (mm)		شاخص‌های حرکتی خودرو
11		چرخش به چپ (m)	حداقل شعاع	
11		چرخش به راست (m)	دور زدن (m)	
20	21	زاویه شیب جلوی خودرو (°)		
21	27	زاویه شیب عقب خودرو (°)		
192	186	حداکثر سرعت خودرو (km/h)		شاخص‌های قدرت
43	45	حداکثر شیب قابل صعود (%)		

مشخصات عملکردی موتور

SQRF4J16	SQRE4T15C	مدل موتور
77	77	قطر دهانه سیلندر (mm)
85.8	80.5	کورس پیستون (mm)
1,598	1,498	حجم جابه‌جایی موتور (mL)
9.9:1	9.5:1	نسبت تراکم
136.5 (حداکثر توان) 110 (حداقل توان)	108	حداکثر قدرت موتور (kw)
5,500	5,500	دور موتور برای حداکثر قدرت موتور (r/min)
275	210	حداکثر گشتاور موتور (N.m)
2,000-3,800 (حداقل توان) 2,000-4,000 (حداکثر توان)	1,750-4,000	دور موتور برای حداکثر گشتاور موتور (r/min)



Tiggo7 ProMax User Manual

دفترچه راهنمای خودروی Tiggo7 ProMax

جدول مصرف سوخت

Tiggo7 ProMax 4×4	Tiggo7 ProMax 4×2	مصرف سوخت
L/100km	L/100km	
9.6L/100km	10.1L/100km	میزان مصرف سوخت شهری
6.5L/100km	5.5L/100km	میزان مصرف سوخت برون شهری
7.6L/100km	7.2L/100km	میزان مصرف سوخت ترکیبی

میزان مصرف سوخت خودرو ارتباط مستقیمی با شیوه رانندگی، شرایط جاده‌ای، شرایط آب و هوایی، میزان بار وارده به خودرو، استفاده از تجهیزات جانبی و نحوه استفاده و نگهداری خودرو دارد.

سیستم سوخت‌رسانی

بنزین بدون سرب با عدد اکتان ۹۱ یا بالاتر	نوع سوخت
بنزین بدون سرب با عدد اکتان ۹۲ یا بالاتر	
بنزین بدون سرب با عدد اکتان ۹۵ یا بالاتر	
E22-E100	
باک پلاستیکی	نوع باک بنزین
۵۱ لیتر	ظرفیت باک بنزین
پمپ بنزین برقی	نوع پمپ بنزین

مطالعه

در خودروهای مجهز به کاتالیست کانورتر فقط بنزین بدون سرب قابل استفاده است. به منظور جلوگیری از اشتباه در پر کردن باک با نوع دیگر بنزین، طراحی ویژه‌ای برای دهانه لوله ورودی باک در نظر گرفته شده است، به طوری که فقط با نازل‌های استاندارد مخصوص بنزین بدون سرب بتوان باک را پر کرد.



احتیاط

- فقط از بنزین با نوع توصیه شده توسط شرکت مدیران خودرو استفاده کنید.
- استفاده از بنزین با عدد اکتان پایین تر از مقادیر توصیه شده باعث خرابی موتور خواهد شد.
- آسیب‌های وارده به موتور ناشی از استفاده از این نوع بنزین تحت پوشش گارانتی نخواهد بود.
- استفاده از بنزین سرب‌دار باعث می‌شود تا کاتالیست کانورتر کارایی خود را از دست بدهد و سیستم کنترل آلاینده‌ها به درستی کار نکند.
- اگر به صورت تصادفی بنزین سرب‌دار در باک بریزید (حتی به میزان اندک) و موتور را روشن کنید، کاتالیست کانورتر دچار ایراد دائمی خواهد شد. در صورت اتفاق افتادن چنین وضعیتی، هر چه سریع‌تر جهت بازدید و رفع ایراد به نمایندگی مجاز مدیران خودرو مراجعه کنید.

سیستم خنک‌کننده

مدل موتور	SQRE4T15C/SQRF4J16
نوع رادیاتور	رادیاتور با لوله‌های آلومینیومی

سیستم تعلیق

تعلیق جلو	تعلیق مستقل از نوع مک‌فرسون، ارتفاع غیرقابل تنظیم، دارای میل تعادل، دارای فنر لول مخروطی و کمک‌فنر تلسکوپی
تعلیق عقب	تعلیق مستقل چند اهرمی، ارتفاع غیر قابل تنظیم، دارای میل تعادل و دارای فنر لول مخروطی و کمک‌فنر تلسکوپی



سیستم فرمان

سیستم فرمان برقی	نوع سیستم فرمان	
374	قطر غربیلک فرمان (mm)	
شانه‌ای - پینیونی	نوع جعبه فرمان	
دارای قابلیت جمع‌شوندگی و خاصیت جذب ضربه	نوع ستون فرمان	
34	در جهت بالا- پایین (mm)	قابلیت تنظیم
40	در جهت جلو- عقب (mm)	غربیلک فرمان

سیستم ترمز

ترمز دیسکی	چرخ جلو	نوع ترمز
ترمز دیسکی	چرخ عقب	
بوستر خلائی	بوستر ترمز	
ترمز پارک برقی که بر روی چرخ‌های عقب اعمال می‌شود	ترمز پارک	
$\leq 25 \text{ mm}$	مقدار مجاز خلاصی پدال ترمز	
ضخامت دیسک نو چرخ جلو: 25mm؛ حداقل ضخامت قابل قبول: 23mm ضخامت لنت ترمز نو چرخ جلو: 10mm؛ حداقل ضخامت قابل قبول: 2mm ضخامت دیسک نو چرخ عقب: 10mm؛ حداقل ضخامت قابل قبول: 8mm ضخامت لنت ترمز نو چرخ عقب: 9mm؛ حداقل ضخامت قابل قبول: 2mm	ضخامت قابل قبول لنت ترمز و دیسک چرخ‌ها	



هشدار

- اگر بار وارده به سیستم ترمز زیاد است، همزمان با تعویض لنت ترمزها باید روغن ترمز نیز تعویض شود.
- وقتی روغن ترمز اضافه می‌کنید، مطمئن شوید که روغن کاملا تمیز است زیرا در صورت ورود آلودگی به سیستم ترمز، کارایی آن پایین می‌آید.

زوایای چرخ‌ها

$-25 \pm 45'$	کمبر	چرخ جلو
$4^{\circ}14' \pm 60'$	کستر	
$11^{\circ}30' \pm 60'$	کینگ پین	
$5' \pm 5'$ (هر طرف)	تو - این	
$-42' \pm 30'$	کمبر	چرخ عقب
$5' \pm 10'$	تو - این	
$\leq 3 \text{ m/km}$	میزان انحراف از مسیر مستقیم در هر کیلومتر	



چرخ و تایر

225/55 R19, 225/60R18, 225/65 R17	مدل تایر	
19×7J, 18×6 1/2J, 17×6 1/2J	مدل رینگ چرخ	
T125/80R17*1, T125/80D17*1 225/60R18*2	مدل تایر چرخ زاپاس	
18×6 1/2J*2, 17×4T*1	مدل رینگ چرخ زاپاس	
220	چرخ جلو	فشار باد چرخ‌ها در
220	چرخ عقب	حالت سرد و بدون بار
300*2	420*1	چرخ زاپاس
130±10 N.m	گشتاور سفت کردن پیچ چرخ	
حداکثر مقدار مجاز برای بالانس کردن چرخ (تلرانس بالانس): وزنه بالانس نوع گیره‌ای ≥ 8 گرم وزنه بالانس نوع چسبی ≥ 10 گرم	الزامات بالانس دینامیکی چرخ در خودروهایی که برای حداکثر سرعت بالاتر از 100km/h طراحی شده‌اند	

*۱: برای چرخ زاپاس با سایز کوچک‌تر از چرخ استاندارد

*۲: برای چرخ زاپاس با سایز استاندارد

مطالعه

مقادیر فشار باد تایر درج شده در جدول فوق برای تایر سرد می‌باشد. زمانی که تایر گرم می‌شود، فشار باد آن مقداری افزایش می‌یابد که طبیعی بوده و نیازی به کم کردن باد وجود ندارد.



احتیاط 

- فشار باد تایرها را حداقل یک بار در ماه کنترل کنید. صحیح بودن فشار باد تایر برای سرعت‌های بالا دارای اهمیت زیادی است.
- به منظور تسهیل در یافتن مقدار مشخص شده برای فشار باد تایرها، برچسب راهنمای فشار باد تایر بر روی ستون وسط سمت راننده نصب شده است. جهت اطلاع از مقادیر استاندارد فشار باد تایرها می‌توانید به آن مراجعه کنید.

باتری

1.6T	1.5T	مدل خودرو
12V 70Ah	12V 60Ah	مدل باتری



مشخصات لامپ چراغ‌ها

توصیه برای تعویض	مشخصات لامپ	نام لامپ
توصیه می‌شود لامپ چراغ‌ها توسط نمایندگی مجاز مدیران خودرو تعویض شود	LED	لامپ چراغ جلو
	LED	لامپ چراغ مه‌شکن جلو
	P21W	لامپ چراغ مه‌شکن عقب
	LED	لامپ چراغ روز
	LED	لامپ چراغ پارک جلو
	LED	لامپ چراغ پارک عقب
	P21W	لامپ چراغ ترمز
	LED	لامپ چراغ ترمز بالایی
	W16W	لامپ چراغ دنده عقب
	LED	لامپ چراغ راهنمای جلو
	LED	لامپ چراغ راهنمای جانبی
	PY21W	لامپ چراغ راهنمای عقب
LED	لامپ چراغ پلاک	



اجزایی از خودرو که در اندازه‌گیری ابعاد خودرو مدنظر قرار نمی‌گیرند

اجزایی که در اندازه طول خودرو گنجانده نشده‌اند

اجزا و قطعات زیر تاثیری بر وزن خودرو نداشته و اندازه آن‌ها بیش‌تر از ۵۰ میلی‌متر از انتهای جلو و عقب خودرو فراتر نمی‌رود و شعاع لبه و گوشه‌های آن‌ها کم‌تر از ۵ میلی‌متر نیست:

- برف پاک‌کن و شیشه‌شوی

- علایم شناسایی و برچسب‌های بیرونی مانند علایم تجاری، نام کارخانه، نام و نوع مدل، نوع

سیستم کنترل آلاینده‌گی، نوع گیربکس و سایر علایم شناسایی خودرو

- چراغ‌ها و دستگاه‌های هشداردهنده

- بلوک‌های لاستیکی ضربه‌گیر

- سایه‌بان‌های بیرونی

- مهر و موم‌های گمرکی و محافظ آن‌ها

- ابزارهایی که برای نصب چادر ماشین مورد استفاده قرار می‌گیرند

- تجهیزات قفل‌کننده مانند دستگیره، لولا، کنترلر، کلید و غیره

- رکاب (یا نردبان)، پایه‌ای که برای بالا رفتن از خودرو مورد استفاده قرار می‌گیرد، دستگیره‌هایی

که برای کمک به تمیز کردن شیشه‌ها مورد استفاده قرار می‌گیرد

- لوگو و آرم عقب

- تریلر و تجهیزات بکسل شده

- دنباله لوله‌اگزوز یا سر اگزوز

اجزایی که شامل اندازه‌گیری عرض خودرو نیستند

- تجهیزات مربوط به دید غیرمستقیم

- تابلوی سرویس مدرسه در زمان غیر کاری

اجزا و قطعات زیر تاثیری بر وزن خودرو نداشته و اندازه یک طرف آن‌ها بیش‌تر از ۵۰ میلی‌متر

از یک سمت خودرو فراتر نمی‌رود و شعاع لبه و گوشه‌های آن‌ها کم‌تر از ۵ میلی‌متر نیست:



- علایم شناسایی و برجسب‌های بیرونی مانند علایم تجاری، نام کارخانه، نام و نوع مدل، نوع سیستم کنترل آلاینده‌گی، نوع گیربکس و سایر علایم شناسایی خودرو.
- چراغ‌ها و دستگاه‌های هشداردهنده
- بلوک‌های لاستیکی ضربه‌گیر
- مهر و موم‌های گمرکی و محافظ آن‌ها
- ابزارهایی که برای نصب چادر ماشین مورد استفاده قرار می‌گیرند
- کانال تخلیه آب: کانال‌هایی که برای هدایت آب باران از زیر درب راننده (یا شیشه درب راننده) و درب سرنشین و یا در دو طرف شیشه جلو نصب می‌شود.
- قسمت‌های بیرون زده از گل پخش‌کن‌ها
- پلکان‌های جمع‌شونده، تجهیزات ورود و خروج معلولان به اتوبوس، بالابرها و سایر تجهیزات مشابه که قابل جمع و باز شدن هستند.
- تجهیزات قفل‌کننده مانند دستگیره، لولا، کنترلر، کلید و غیره
- دستگاه اعلام هشدار خرابی تایر
- نشانگر فشار باد تایر
- قسمت‌های تغییرشکل یافته از تایر که بالاتر از نقطه تماس بین تایر و زمین بایستند
- تجهیزات کمکی حرکت در دنده عقب
- دنباله لوله آگزوز یا سر آگزوز
- اجزایی که شامل اندازه‌گیری ارتفاع خودرو نیستند:**
- قسمت‌های انعطاف‌پذیر آنتن
- اجزا و قطعاتی که تاثیری بر وزن خودرو ندارند:**
- کانال هواکش
- تجهیزات مربوط به دید غیرمستقیم
- تجهیزات ذخیره برق در خودروهای برقی (شامل لوازم ثابت‌کننده‌شان)



- بال عقب خودرو که قابل جدا شدن و یا جمع شدن هستند، به طوری که طول باز شده و جمع شده آن به ترتیب بیش تر از ۲۰۰۰ میلی‌متر و ۲۰۰ میلی‌متر نباشد.
- تخته تخلیه بار از قسمت عقب خودرو، رمپ ورود و خروج معلولان یا نظایر آن که طول باز شده آن‌ها از ۳۰۰ میلی‌متر تجاوز نکند.
- نردبان مخصوص قسمت عقب خودرو

