

به نام خدا

دفترچه راهنمای استفاده از

X55 PRO خودروی

پیشگفتار

بابت انتخاب و خرید خودروی جدید شرکت مدیران خودرو از شما متشکریم. جهت استفاده و نگاهداری صحیح از خودروی خود و آشنایی با ویژگی‌ها و امکانات آن، توصیه می‌شود مطالب و دستورالعمل‌های این دفترچه را به دقت مطالعه نمایید. پس از مطالعه بهتر است دفترچه را جهت مراجعات بعدی در داخل خودرو نگاهداری کنید. در صورت فروش و واگذاری خودرو، جهت استفاده مالک جدید از اطلاعات دفترچه، آن را همراه خودرو تحویل وی دهید. کلیه اطلاعات و ویژگی‌های مندرج در این دفترچه مربوط به زمان حاضر و تا زمان انتشار این دفترچه می‌باشد. خاطرنشان می‌شود که نمایندگی‌های مجاز مدیران خودرو با داشتن تکنسین‌های آموزش دیده، خودروی شما را بهتر از هر کس دیگری می‌شناسند و قطعات یدکی اصلی ارائه شده توسط آن‌ها، تضمینی برای کسب رضایت شماست. هرگز قطعات یدکی و تجهیزات جانبی غیراصلی و متفرقه را بر روی خودروی خود نصب نکنید. ایجاد هر گونه تغییر و دست‌کاری در خودرو، بر روی کیفیت و ایمنی رانندگی و همچنین عمر مفید خودرو تاثیر منفی خواهد گذاشت. بسته به مشخصات تجهیزات و ویژگی‌های خودروی شما، برخی از توضیحات و تصاویر دفترچه ممکن است با آن چه در خودروی شما وجود دارد، متفاوت باشد. به اطلاع می‌رساند؛ هر گونه اطلاعات، تصاویر و دستورالعمل‌های مندرج در این دفترچه نمی‌توانند مبنای دعوای قانونی و حقوقی واقع شوند.

با آرزوی لحظات خوش و استفاده دلپذیر از این خودرو



مدل A

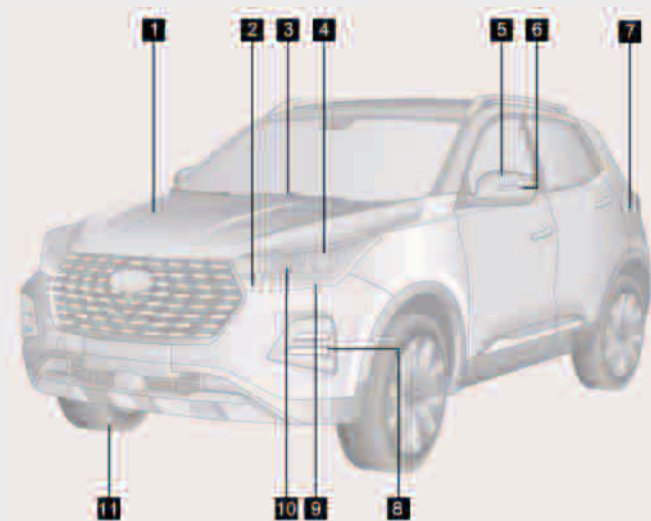

- ۲۰۱ درب موتور ۱
- ۹۳ چراغ کوچک جلو ۲
- ۹۱ تیغه برف پاک کن جلو ۳
- ۹۳ چراغ نور پائین ۴
- ۸۴ آینه بیرونی ۵
- ۹۴ چراغ راهنمای جانبی ۶
- ۲۰۴ درب بیرونی باک ۷
- ۹۳ چراغ روز ۸
- ۹۴ چراغ راهنمای جلو ۹
- ۹۴ چراغ نور بالا ۱۰
- ۳۳۷ تایر ۱۱

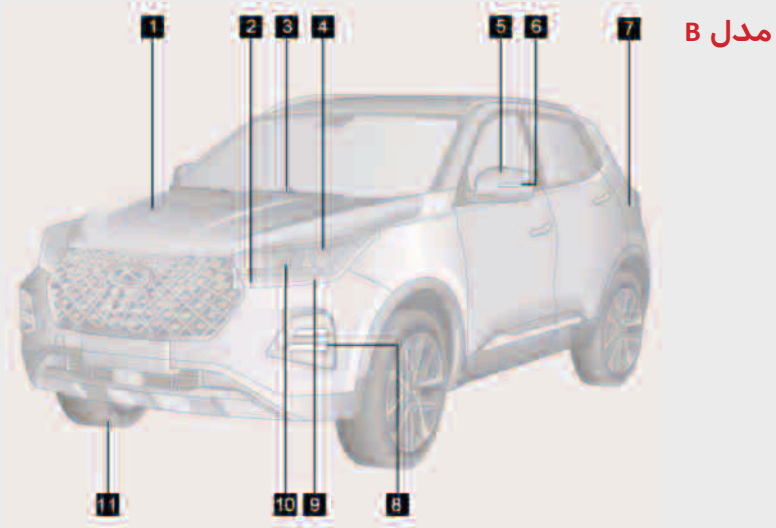

مدل B

- ۲۰۱ درب موتور ۱
- ۹۳ چراغ کوچک جلو ۲
- ۹۱ تیغه برف پاک کن جلو ۳
- ۹۳ چراغ نور پائین ۴
- ۸۴ آینه بیرونی ۵
- ۹۴ چراغ راهنمای جانبی ۶
- ۲۰۴ درب بیرونی باک ۷
- ۹۳ چراغ روز ۸
- ۹۴ چراغ راهنمای جلو ۹
- ۹۴ چراغ نور بالا ۱۰
- ۳۳۷ تایر ۱۱

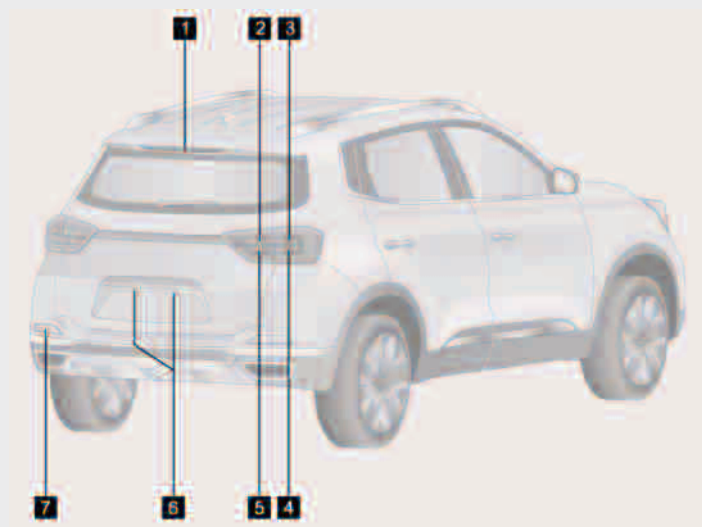

- | | | |
|----|-------|--------------------|
| ۹۶ | | ۱ چراغ ترمز وسط |
| ۹۳ | | ۲ چراغ کوچک عقب |
| ۹۶ | | ۳ چراغ ترمز |
| ۹۴ | | ۴ چراغ راهنمای عقب |
| ۹۶ | | ۵ چراغ دنده عقب |
| ۹۶ | | ۶ چراغ پلاک |
| ۹۵ | | ۷ چراغ مه شکن عقب |

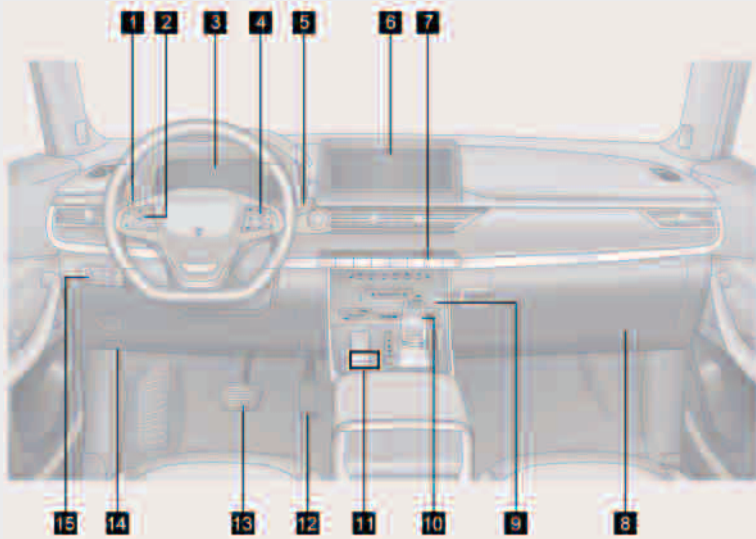

- ۹۳ ۱ دسته چراغ و راهنما
- ۲۵۱ ۲ کلید کروز کنترل
- ۶۲ ۳ صفحه کیلومترشمار
- ۱۶۳ ۴ کلیدهای کنترل سیستم صوتی و تصویری
- ۸۷ ۵ دسته برف پاک کن
- ۱۵۹ ۶ سیستم صوتی و تصویری
- ۱۵۹ ۷ پنل کنترل سیستم صوتی و تصویری
- ۱۹۴ ۸ جعبه داشبورد
- ۱۷۷ ۹ پنل کنترل تهویه مطبوع
- ۲۲۰ ۱۰ دسته دنده
- ۲۲۸ ۱۱ کلید ترمز پارک برقی
- ۲۳۲ (AUTO HOLD)



	پدال گاز	۱۲
	پدال ترمز	۱۳
۲۰۱ دستگیره بازکن درب موتور	۱۴
۹۶ کلید تنظیم ارتفاع نور چراغ جلو	۱۵
۲۶۵ کلید HDC (در صورت تجهیز)	
۲۹۲ کلید ESP OFF (در صورت تجهیز)	

فهرست مطالب

فصل ۱: مقدمه

۳۵	۸-۱ احتیاط‌های لازم قبل از رانندگی	۱۸	۱-۱ نحوه استفاده از این کتاب
۳۵	کنترل‌های ایمنی	۱۸	روش دسترسی به مطالب
۳۵	اقدامات قبل از استارت	۱۸	مراجعه به فهرست
۳۶	اقدامات پس از استارت	۱۸	مراجعه به فهرست تصویری
۳۶	اقدامات در حین رانندگی	۱۹	۲-۱-۲ علایم به کار رفته در این کتاب
۳۷	پارک کردن خودرو	۱۹	علایم اخطارها و پیغام‌ها
۳۸	پارک کردن خودرو در شیب	۲۰	۳-۱. بازدید قبل از تحویل
۴۰	بازدید سیستم‌های آگزوز	۲۱	کارت اطلاعات مشتری
۴۱	۹-۱ احتیاط‌های لازم در جاده‌های ناهموار	۲۲	کارت تحویل خودرو
۴۱	رانندگی در جاده‌های ناهموار	۲۴	۴-۱ خدمات مشاوره حضوری
۴۲	۱۰-۱ رانندگی در شرایط بارندگی	۲۴	کارت خدمات مشاوره حضوری
۴۲	رانندگی در جاده‌های لغزنده	۲۹	۵-۱ بازدید خودروی نو
۴۲	رانندگی در آب	۲۹	بازدید قبل از تحویل خودرو
۴۴	۱۱-۱ احتیاط‌های رانندگی در فصل زمستان	۳۰	گواهی بازدید خودرو در زمان تحویل
۴۴	راهنمای رانندگی در زمستان	۳۱	۶-۱ آب‌بندی خودروی نو
۴۵	رانندگی در جاده‌های برفی و یخ‌زده ..	۳۱	نحوه استفاده از خودرو در دوره آب‌بندی
۴۵	زنجیر چرخ	۳۳	۷-۱ چگونگی صرفه‌جویی در مصرف سوخت و افزایش عمر مفید خودرو

فصل ۲. آمادگی برای رانندگی

۸۴	۵-۲ آینه‌ها	۵۱	۲-۱ صفحه کیلومترشمار
۸۴	آینه داخل اتاق	۵۱	(مدل ۳,۵ اینچی)
۸۵	آینه جانبی	۵۱	معرفی اجزا صفحه کیلومترشمار
۸۷	۶-۲ سیستم برف پاک‌کن و شیشه‌شور	۵۴	نمایشگر اطلاعات خودرو
۸۷	عملکردهای سیستم	۵۵	اطلاعات رانندگی
	گرم‌کن آب‌پاش شیشه‌شور (در صورت تجهیز)	۵۹	تنظیمات
۹۱	روش تعویض تیغه برف پاک‌کن	۶۲	۲-۲ صفحه کیلومترشمار
۹۳	۷-۲ سیستم روشنایی	۶۲	(مدل ۷ اینچی)
۹۳	چراغ‌های بیرونی	۶۲	معرفی اجزا صفحه کیلومترشمار
۹۷	چراغ‌های داخلی	۶۴	نمایشگر اطلاعات خودرو
۹۷	چراغ مشایعت تا درب منزل	۶۶	اطلاعات رانندگی
۹۸	پیدا کردن محل خودرو در تاریکی	۷۱	تنظیمات
	کنترل هوشمند چراغ جلو (IHC)	۷۶	۳-۲ علایم هشداردهنده و نشانگرها
۹۹	(در صورت تجهیز)	۷۶	نشانگرها و چراغ‌های هشدار
۱۰۰	بخارگرفتگی چراغ‌ها	۸۲	۴-۲ غربلیک فرمان
۱۰۱	۸-۲ صندلی‌های خودرو	۸۲	بوق
۱۰۱	پشت‌سری صندلی‌ها		گرم‌کن غربلیک فرمان (در صورت تجهیز)
۱۰۲	صندلی‌های جلو	۸۲	تنظیم غربلیک فرمان
۱۰۶	صندلی عقب ردیف دوم	۸۳	



۱۴۷	۲-۳ قفل درب‌ها	۱۰۷	گرم‌کن صندلی
۱۴۷	کلید قفل درب‌ها	۱۰۸	۹-۲ کمربند ایمنی
	باز کردن درب‌ها توسط دستگیره	۱۰۸	کمربندهای ایمنی خودرو
۱۴۸	داخلی		پیش‌کشنده کمربند (در صورت
۱۴۸	کلید مکانیکی قفل درب	۱۱۴	تجهیز)
۱۴۹	قفل کودک درب‌های عقب	۱۱۶	۱۰-۲ سیستم محافظ کودک
۱۵۰	۳-۳ شیشه درب‌ها		دستورالعمل ایمنی برای استفاده از
۱۵۰	شیشه بالابرها	۱۱۶	صندلی محافظ کودک
	کنترل شیشه بالابرها از راه دور (در	۱۱۹	صندلی‌های کودک پیشنهادی
۱۵۳	صورت تجهیز)	۱۲۰	قلاب نگه‌دارنده صندلی کودک
	عملکرد برگشت خودکار شیشه (در	۱۲۳	نصب کردن صندلی کودک
۱۵۴	صورت تجهیز)		
۱۵۷	۳-۴ سقف پانوراما		
۱۵۷	سقف پانوراما (در صورت تجهیز)	۱۳۱	۱-۳ کلیدهای خودرو
۱۵۹	۳-۵ سیستم صوتی و تصویری	۱۳۱	کلید هوشمند
۱۵۹	پنل کنترل سیستم صوتی و تصویری	۱۳۴	باتری کلید هوشمند
۱۶۳	عملکردهای صوتی و تصویری	۱۳۸	برد موثر کلید هوشمند
۱۶۵	تنظیمات سیستم صوتی	۱۴۰	ورود بدون کلید
۱۶۷	کلیدهای کنترل روی فرمان	۱۴۳	سیستم دزدگیر خودرو
	عملکرد تشخیص صدا (در صورت	۱۴۵	سیستم ضدسرقت
۱۶۸	تجهیز)	۱۴۶	استارت خودرو از راه دور (در صورت
			تجهیز)

فصل ۳. امکانات داخلی خودرو

۱۹۷ خروجی برق 12V	۱۶۸ لینک شدن با موبایل
۱۹۸ سوکت USB	۱۷۷	۳-۶ سیستم تهویه مطبوع
۲۰۰	۳-۱۰ آفتاب‌گیر		پنل کنترل تهویه مطبوع الکتریکی
۲۰۰ آفتاب‌گیرها و آینه آرایش	۱۷۷ (در صورت تجهیز)
۲۰۱	۳-۱۱ درب موتور		پنل کنترل تهویه مطبوع اتوماتیک
۲۰۱ باز کردن و بستن درب موتور	۱۷۹ (در صورت تجهیز)
۲۰۲	۳-۱۲ درب صندوق عقب	۱۸۶ تنظیم حالت دریچه‌ها
۲۰۲ درب صندوق عقب مدل دستی	۱۸۶ تنظیم جهت باد دریچه‌ها
	باز کردن درب صندوق در شرایط		عملکرد فعال تهویه هوای داخل
۲۰۳ اضطراری		کابین و سیستم تصفیه اتوماتیک (در
۲۰۴	۳-۱۳ درب باک	۱۸۷ صورت تجهیز)
۲۰۴ باز کردن و بستن درب باک		سیستم کنترل کیفیت هوای تهویه
		۱۸۸ مطبوع (در صورت تجهیز)
		۱۸۸ نحوه استفاده از کولر
		۱۹۱ نحوه استفاده از بخاری
۲۰۸	۴-۱ کلید استارت		۳-۷ شارژر وایرلس (در صورت
۲۰۸ نحوه کار با کلید استارت	۱۹۲	تجهیز)
	قفل الکترونیکی فرمان (خودروی مجهز		نحوه استفاده از شارژر وایرلس
۲۱۰ به گیربکس دستی)	۱۹۲
۲۱۱	۴-۲ روشن و خاموش کردن خودرو		۳-۸ محفظه‌های نگهداری اشیا
	روشن و خاموش کردن موتور در	۱۹۴ معرفی محفظه‌ها
۲۱۱ شرایط عادی	۱۹۷	۳-۹ سوکت‌ها

فصل ۴. رانندگی با خودرو



فصل ۵. سیستم‌های کمکی رانندگی

۲۵۱	۵-۱ سیستم تثبیت سرعت	۲۱۳	در موارد اضطراری
۲۵۱	سیستم کروز کنترل (در صورت تجهیز)	۲۱۶
	سیستم کروز کنترل تطبیقی (ACC)	۲۱۶	۴-۳ گیربکس
۲۵۴	(در صورت تجهیز)	۲۱۶	گیربکس دستی (در صورت تجهیز) ...
	سیستم محدودکننده سرعت فعال (در	۲۱۸	گیربکس اتوماتیک (در صورت تجهیز)
۲۶۳	صورت تجهیز)	۲۲۵	۴-۴ سیستم فرمان
	۵-۲ سیستم کنترل خودرو در	۲۲۵	سیستم فرمان برقی (EPS)
	سراشیبی (HDC) (در صورت	۲۲۷	۴-۵ سیستم ترمز
۲۶۵	تجهیز)		سیستم ترمز پارک مکانیکی (در
۲۶۵	معرفی	۲۲۷	صورت تجهیز)
	۵-۳ سیستم هشداردهنده خروج		سیستم ترمز پارک برقی (EPB) (در
۲۶۷	از لاین (LDW)	۲۲۸	صورت تجهیز)
	سیستم هشداردهنده خروج از لاین		سیستم پارک اتوماتیک (AUTO
۲۶۷	(LDW) (در صورت تجهیز)	۲۳۲	(HOLD) (در صورت تجهیز)
	چراغ هشدار و نشانگر سیستم هشدار	۲۳۴
۲۶۹	انحراف از مسیر (LDW)	۲۳۵	سیستم ترمز
	۵-۴ سیستم تشخیص نقطه کور	۲۳۷	۴-۶ سیستم ایربگ (SRS)
۲۷۰	(BSD)	۲۳۷	معرفی سیستم ایربگ (SRS)
	سیستم تشخیص نقطه کور (BSD)		
۲۷۰	(در صورت تجهیز)		

کنترل الکترونیکی پایداری خودرو	سیستم هشدار باز بودن درب (DOW)
۲۹۲ (ESP)	۲۷۲ (در صورت تجهیز)
سیستم ترمز ضدقفل (ABS)	سیستم هشدار وجود تردد در عقب
۲۹۴	خودرو (RCTA) (در صورت تجهیز) ..
عملکردهای تکمیلی	سیستم هشدار برخورد از عقب
۲۹۷	۲۷۳ (در صورت تجهیز)
فصل ۶. شرایط اضطراری	
۱-۶ سیستم تماس خودکار در	۲۷۳ (در صورت تجهیز)
شرایط اضطراری (در صورت	۵-۵ سیستم ترمز اضطراری
تجهیز)	خودکار (AEB) / سیستم هشدار
۳۰۲	برخورد از جلو (FCW)
تماس خودکار با مراکز امدادی	۲۷۴
۳۰۲	سیستم ترمز اضطراری خودکار
۲-۶ تجهیزات مورد استفاده در	(AEB) / سیستم هشدار برخورد از
وضعیت‌های اضطراری	جلو (FCW) (در صورت تجهیز)
۳۰۲	۲۷۴
فلاشر	۵-۶ سیستم کنترل فشار باد تایر
۳۰۲	(TPMS)
جلیقه شب‌نما	۲۷۹
۳۰۳	سیستم کنترل فشار باد تایر (TPMS)
مثلت خطر	۲۷۹
۳۰۴	۷-۵ سیستم کمکی پارک
ابزار داخل صندوق عقب	سیستم دوربین دنده عقب (در صورت
۳۰۴	تجهیز)
۳-۶ مدیریت وضعیت‌های اضطراری	۲۸۳
۳۰۵	سیستم تصویر پانوراما (AVM) (در
پنچر شدن تایر در حین رانندگی	صورت تجهیز)
۳۰۵	۲۸۵
داغ کردن موتور	سیستم رادار پارک (در صورت تجهیز)
۳۱۰	۲۸۹
خالی شدن باتری	۸-۵ سیستم‌های کنترل نیروی ترمز
۳۱۲	۲۹۲
روشن نشدن موتور	
۳۱۵	
۴-۶ حمل خودرو	
۳۱۶	



۳۳۵ بازدید رادیاتور و کندانسور	۳۱۶ یدک کردن خودرو
۳۳۶ بازدید تسمه	۳۱۸ نصب بکسل بند
۳۳۷ بازدید تایرها	۳۱۹ حمل اضطراری
۳۳۹ جابه‌جایی چرخ‌ها	۳۲۱ ۵-۶ فیوز
۳۴۰ بازدید باتری	۳۲۱ جعبه فیوز
۳۴۰ بازدید فیلتر هوای اتاق	۳۲۲ بازدید فیوز
۳۴۱ بازدید مایع شیشه‌شور	۳۲۲ تعویض فیوز
۳۴۱ بازدید تیغه‌های برف پاک‌کن	فصل ۷. سرویس و نگهداری از خودرو	
۳۴۴ ۳-۷ سرویس‌های دوره‌ای	خودرو	
 مشخصات مایعات مصرفی و شمع	۳۲۶ ۱-۷ تعمیر و نگهداری
۳۴۴ موتور	۳۲۶ دستورالعمل تعمیر و نگهداری
فصل ۸. مشخصات فنی خودرو	 نمایندگی‌های مجاز خدمات پس از فروش	
۳۵۰ ۱-۸ موقعیت شماره‌های شناسایی خودرو	۳۲۶ فروش
۳۵۰ شماره شاسی (VIN)	۳۲۷ بازدیدهای ایمنی
۳۵۱ پلاک مشخصات خودرو	۳۲۹ ۲-۷ سرویس‌های عادی خودرو
۳۵۱ شماره موتور	۳۲۹ سرویس‌های ساده
۳۵۲ برچسب RF شیشه	۳۳۰ بازدید سطح روغن موتور
۳۵۳ ۲-۸ اطلاعات فنی خودرو	۳۳۲ بازدید سطح روغن گیربکس
۳۵۳ ابعاد خودرو	۳۳۲ بازدید سطح روغن ترمز
		۳۳۳ بازدید سطح مایع خنک‌کننده موتور...

۳۵۴ نوع و مدل خودرو
۳۵۶ وزن خودرو
۳۵۷ مشخصات عملکردی خودرو
۳۵۸ مشخصات عملکردی موتور
۳۵۸ مصرف سوخت
۳۵۹ سیستم سوخت‌رسانی
۳۶۰ سیستم خنک‌کننده
۳۶۰ سیستم تعلیق
۳۶۱ سیستم فرمان
۳۶۱ سیستم ترمز
۳۶۲ زوایای چرخ‌ها
۳۶۳ چرخ و تایر
۳۶۴ باتری
۳۶۴ مشخصات لامپ چراغ‌ها
	اجزایی از خودرو که در اندازه‌گیری
۳۶۵	ابعاد خودرو مدنظر قرار نمی‌گیرند



فصل ۱: مقدمه

۳۵	۱-۸ احتیاط‌های لازم قبل از رانندگی	۱۸	۱-۱ نحوه استفاده از این کتاب
۳۵	کنترل‌های ایمنی	۱۸	روش دسترسی به مطالب
۳۵	اقدامات قبل از استارت	۱۸	مراجعه به فهرست
۳۶	اقدامات پس از استارت	۱۸	مراجعه به فهرست تصویری
۳۶	اقدامات در حین رانندگی	۱۹	۱-۲ علایم به کار رفته در این کتاب
۳۷	پارک کردن خودرو	۱۹	علایم اخطارها و پیغام‌ها
۳۸	پارک کردن خودرو در شیب	۲۰	۱-۳. بازدید قبل از تحویل
۴۰	بازدید سیستم اگزوز	۲۱	کارت اطلاعات مشتری
۴۱	۱-۹ احتیاط‌های لازم در جاده‌های ناهموار	۲۲	کارت تحویل خودرو
۴۱	رانندگی در جاده‌های ناهموار	۲۴	۱-۴ خدمات مشاوره حضوری
۴۲	۱-۱۰ رانندگی در شرایط بارندگی	۲۴	کارت خدمات مشاوره حضوری
۴۲	رانندگی در جاده‌های لغزنده	۲۹	۱-۵ بازدید خودروی نو
۴۲	رانندگی در آب	۲۹	بازدید قبل از تحویل خودرو
۴۴	۱-۱۱ احتیاط‌های رانندگی در فصل زمستان	۳۰	گواهی بازدید خودرو در زمان تحویل
۴۴	راهنمای رانندگی در زمستان	۳۱	۱-۶ آب‌بندی خودروی نو
۴۵	رانندگی در جاده‌های برفی و یخ‌زده ..	۳۱	نحوه استفاده از خودرو در دوره آب‌بندی
۴۵	زنجیر چرخ	۳۳	۱-۷ چگونگی صرفه‌جویی در مصرف سوخت و افزایش عمر مفید خودرو



۱-۱. نحوه استفاده از این کتاب

روش دسترسی به مطالب

جهت استفاده از این کتاب و دسترسی به شماره صفحات و مطالب مورد نظرتان، می‌توانید به دو روش که نحوه آن‌ها به طور خلاصه در زیر آمده است، اقدام کنید.

مراجعه به فهرست

برای تعیین این که کدام بخش از کتاب راهنمای خودرو شامل اطلاعات مورد نیاز شماست، به فهرست کلی مندرج در ابتدای کتاب مراجعه کنید تا موقعیت و شماره صفحه فصل و مطلب دلخواه خود را به دست آورید.

مراجعه به فهرست تصویری

اگر آشنایی کافی به اسامی تجهیزات و امکانات خودرو نداشته باشید، فهرست تصویری می‌تواند شما را جهت پیدا کردن شماره صفحه مورد نظرتان یاری کند.



۱-۲ علایم به کار رفته در این کتاب علایم اخطارها و پیغامها

در این کتاب جهت جلب توجه شما نسبت به اهمیت برخی موارد احتیاطی، از علایم زیر استفاده شده است. برای به حداقل رساندن خطرات احتمالی، راهنمایی‌های قید شده در این پیغام‌ها را قبل از اقدام به رانندگی و یا استفاده از تجهیزات و امکانات خودرو، با دقت مطالعه کنید.

⚠ هشدار

این پیغام بیانگر وضعیت بالقوه خطرناکی است که اگر از آن اجتناب نشود، می‌تواند باعث بروز خسارت‌های مالی، آسیب‌های شدید بدنی و یا حتی مرگ شود.

👁 احتیاط

این پیغام بیانگر وضعیت بالقوه خطرناکی است که اگر از آن اجتناب نشود، می‌تواند باعث ایجاد خرابی در خودرو یا تجهیزات آن و کاهش عمر مفید وسیله نقلیه‌تان شود.

♻️ حفاظت از محیط زیست

این پیغام جهت دادن تذکر در خصوص قوانین حفاظت از محیط زیست و یادآوری بازیافت و معدوم کردن ضایعات می‌باشد. عدم رعایت این نکات باعث آلودگی محیط‌زیست خواهد شد.

📖 مطالعه

نشان‌دهنده مطلب یا فصلی از این کتاب است که قبل از انجام هر اقدام و عملیاتی باید مطالعه شود.

پیغام‌های هشدار و احتیاط به علت ارتباط تنگاتنگ با ایمنی فردی و حفظ و نگهداری از خودرو دارای اهمیت ویژه‌ای هستند. مطمئن شوید که علاوه بر خودتان، سرنشینان خودرو نیز موارد فوق را به دقت رعایت می‌کنند. رعایت کردن این تذکرات باعث می‌شود تا علاوه بر لذت‌بخش بودن رانندگی، خودروی شما در شرایط مناسبی باقی بماند.



۱-۳ بازدید قبل از تحویل

نمایندگی‌های مجاز مدیران خودرو، خودروی شما را قبل از تحویل، بر طبق ضوابط و آیین‌نامه‌های مختص شرکت مدیران خودرو مورد بازدید قرار می‌دهند. نمایندگی فروش پس از ثبت زمان تحویل خودرو، کارت اطلاعات مشتری را ممهور به مهر رسمی نمایندگی خواهد نمود. قبل از امضا کارت اطلاعات مشتری توسط خریدار، نمایندگی مجاز آموزش‌هایی راجع به عملکردهای کلی خودرو و برخی اطلاعات اولیه در ارتباط با ویژگی‌ها و نیز نحوه استفاده صحیح از خودرو را بر طبق کارت تحویل خودرو ارائه خواهد داد.



کارت اطلاعات مشتری

	مدل خودرو
	شماره شاسی خودرو (VIN)
	شماره موتور / شماره گیربکس
	شماره ثبت خودرو
مهر نمایندگی:	
امضا نمایندگی:	
	تاریخ تحویل
	نام مالک
	آدرس
	ایمیل
	شماره تلفن
موارد زیر تحویل این جانب گردید و توضیحات لازم در خصوص آن‌ها ارایه شده است:	
<ul style="list-style-type: none">• خودرو• دفترچه راهنمای مشتری• فرم بازدید قبل از تحویل	
امضا مالک:	
امضا نمایندگی:	



کارت تحویل خودرو

عنوان	ردیف	موارد بازدید شده	تایید عملکرد
ویژگی‌ها و عملکرد تجهیزات عمومی خودرو	۱	کارکرد صحیح موتور	بله <input type="checkbox"/> خیر <input type="checkbox"/>
	۲	سطح روغن موتور، روغن ترمز، روغن هیدرولیک فرمان (در صورت تجهیز)، مایع خنک‌کننده، مایع شیشه‌شور	بله <input type="checkbox"/> خیر <input type="checkbox"/>
	۳	شماره شاسی (VIN)، شماره موتور، پلاک اطلاعات خودرو	بله <input type="checkbox"/> خیر <input type="checkbox"/>
	۴	عملکرد کلیه کلیدها و سویچ‌های خودرو	بله <input type="checkbox"/> خیر <input type="checkbox"/>
	۵	عملکرد کلیه چراغ‌های خودرو	بله <input type="checkbox"/> خیر <input type="checkbox"/>
	۶	سلامت شیشه جلو و رنگ بدنه خودرو	بله <input type="checkbox"/> خیر <input type="checkbox"/>
	۷	عملکرد آمپر سرعت‌سنج، آمپر دورسنج و نمایشگر LCD صفحه کیلومترشمار	بله <input type="checkbox"/> خیر <input type="checkbox"/>
	۸	تایرها، چرخ زاپاس، جک، ابزار و دفترچه راهنما	بله <input type="checkbox"/> خیر <input type="checkbox"/>
	۹	صندلی‌ها، کمربندهای ایمنی، پنل کنترل کولر، دریچه‌های کولر، جعبه داشبورد و آفتاب‌گیرها	بله <input type="checkbox"/> خیر <input type="checkbox"/>
	۱۰	شیشه درب‌ها، آینه‌ها، برف پاک‌کن‌ها، آب‌پاش‌های شیشه‌شور، باتری، رادار دنده عقب، بوق، سقف پانوراما (در صورت تجهیز)، سیستم صوتی و تصویری، آنتن رادیو	بله <input type="checkbox"/> خیر <input type="checkbox"/>



فصل ۱: مقدمه

تایید عملکرد		اطلاعات ارایه شده	ردیف	عنوان
<input type="checkbox"/> خیر	<input type="checkbox"/> بله	لزوم استفاده از بنزین با عدد اکتان ۹۱ و بالاتر	۱*	ارایه اطلاعات اولیه درباره نحوه استفاده و نگهداری خودرو
<input type="checkbox"/> خیر	<input type="checkbox"/> بله	لزوم استفاده از بنزین با عدد اکتان ۹۲ و بالاتر		
<input type="checkbox"/> خیر	<input type="checkbox"/> بله	لزوم استفاده از بنزین با عدد اکتان ۹۵ و بالاتر		
<input type="checkbox"/> خیر	<input type="checkbox"/> بله	E22-E100		
<input type="checkbox"/> خیر	<input type="checkbox"/> بله	نحوه استفاده از خودرو در دوره‌ی آب‌بندی	۲	
<input type="checkbox"/> خیر	<input type="checkbox"/> بله	نحوه استفاده از چراغ‌های خودرو	۳	
<input type="checkbox"/> خیر	<input type="checkbox"/> بله	آموزش و شناخت چراغ‌های اخطار و نشانگر	۴	
<input type="checkbox"/> خیر	<input type="checkbox"/> بله	جداول زمانی و کیلومتری سرویس‌ها	۵	
<input type="checkbox"/> خیر	<input type="checkbox"/> بله	سرویس‌های تابستانه و زمستانه	۶	
<input type="checkbox"/> خیر	<input type="checkbox"/> بله	شناخت کامل از سیستم خنک‌کننده و مایع خنک‌کننده	۷	
<input type="checkbox"/> خیر	<input type="checkbox"/> بله	نحوه استفاده صحیح از سیستم تهویه مطبوع	۸	
<input type="checkbox"/> خیر	<input type="checkbox"/> بله	احتیاط‌های لازم در زمان استارت	۹	
<input type="checkbox"/> خیر	<input type="checkbox"/> بله	نحوه استفاده صحیح از سیستم صوتی	۱۰	
<input type="checkbox"/> خیر	<input type="checkbox"/> بله	نحوه استفاده صحیح از سان‌روف (در صورت تجهیز)	۱۱	
		تاریخ:	امضا کارشناس فروش:	
		تاریخ:	امضا مالک:	

۱* از بنزین با نوع توصیه شده از طرف شرکت مدیران خودرو استفاده کنید.



۴-۱ خدمات مشاوره حضوری کارت خدمات مشاوره حضوری

در راستای ارائه بهترین خدمات به مشتری، نمایندگی خدمات پس از فروش مدیران خودرو در زمان خرید خودرو یک مشاور اختصاصی در خصوص امور مربوط به خدمات پس از فروش برای شما در نظر خواهد گرفت. شما می‌توانید هر گونه سوال درباره خودرو را با مشاور خود در میان بگذارید.

برگه شماره ۱ - مخصوص خریدار

نام مالک:	تاریخ خرید خودرو:
نام نمایندگی فروش و خدمات پس از فروش:	مدل خودرو:
شماره شاسی خودرو (VIN):	
گزینه‌های زیر باید توسط مالک خودرو مورد تایید قرار گیرند:	
۱. تحویل خودرو و بازدیدهای حین تحویل خودرو (در صورت تایید از علامت "✓" و در غیر این صورت از علامت "X" استفاده کنید).	
<input type="checkbox"/>	اصول اولیه استفاده از خودرو به مالک آموزش داده شده و بازرسی‌های حین تحویل به همراه خریدار انجام گرفته است.
<input type="checkbox"/>	ضوابط و قوانین گارانتی به مالک توضیح داده شده است.
<input type="checkbox"/>	نکات و احتیاط‌های لازم برای رانندگی با خودرو به خریدار آموزش داده شده است.
<input type="checkbox"/>	اهمیت انجام سرویس‌های دوره‌ای منظم و همچنین لزوم رعایت بازه زمانی و کیلومتری بین سرویس‌های دوره‌ای به خریدار یادآوری شده است.
<input type="checkbox"/>	به خریدار اهمیت و لزوم انجام سرویس‌های دوره‌ای در نمایندگی مجاز مدیران خودرو اعلام شده است.
<input type="checkbox"/>	دفترچه راهنمای مشتری تحویل خریدار شده و مطالعه آن به ایشان توصیه شده است.
<input type="checkbox"/>	شماره تلفن تماس با خدمات پس از فروش و نحوه برقراری ارتباط به خریدار توضیح داده شده است.



فصل ۱: مقدمه

۲. مشاوره حضوری (در صورت تایید از علامت "√" و در غیر این صورت از علامت "x" استفاده کنید).

آیا موفق به در میان گذاشتن سوالات و خواسته‌های خود با مشاور شدید؟	<input type="checkbox"/>
آیا شخص مشاور تنها فرد مجاز شده از طرف نمایندگی برای پاسخ‌گویی به سوالات مشتریان بود؟	<input type="checkbox"/>
آیا برای هر مشتری یک مشاور اختصاص داده شده بود؟	<input type="checkbox"/>
اگر مشتری از مشاور خود رضایت نداشت، آیا وی امکان انتخاب یک مشاور دیگر را داشت؟	<input type="checkbox"/>
گزینه‌های زیر باید توسط مالک خودرو مورد تایید قرار گیرند:	
۳. وظایف اصلی مشاور خدمات پس از فروش (در صورت تایید از علامت "√" و در غیر این صورت از علامت "x" استفاده کنید).	
پذیرش مناسب در زمان مراجعه جهت خدمات	<input type="checkbox"/>
یادآوری انجام سرویس‌های دوره‌ای منظم	<input type="checkbox"/>
پاسخ‌گویی به سوالات و مشاوره‌های مشتریان	<input type="checkbox"/>
تعیین وقت به موقع جهت سرویس‌های دوره‌ای	<input type="checkbox"/>
یادآوری یا پذیرش سرویس سالیانه خودرو	<input type="checkbox"/>
برخورد مناسب و خوش‌آمدگویی مجدد، توضیح خدمات صورت پذیرفته و تبریک اعیاد و مناسبت‌ها	<input type="checkbox"/>
پاسخ‌گویی به سایر خواسته‌های مشتریان	<input type="checkbox"/>



X55 PRO User Manual

دفترچه راهنمای خودروی X55 PRO

۴. ارتباط با مشاور خدمات

محل الصاق کارت ویزیت مشاور

امضا مالک / تاریخ:

امضا مشاور / تاریخ:



فصل ۱: مقدمه

برگه شماره ۲ - مخصوص نمایندگی فروش و خدمات پس از فروش

نام مالک:	تاریخ خرید خودرو:
نام نمایندگی فروش و خدمات پس از فروش:	مدل خودرو:
شماره شاسی خودرو (VIN):	
گزینه‌های زیر باید توسط مالک خودرو مورد تایید قرار گیرند:	
۱. تحویل خودرو و بازدیدهای حین تحویل خودرو (در صورت تایید از علامت "√" و در غیر این صورت از علامت "x" استفاده کنید).	
<input type="checkbox"/>	اصول اولیه استفاده از خودرو به مالک آموزش داده شده و بازرسی‌های حین تحویل به همراه خریدار انجام گرفته است.
<input type="checkbox"/>	ضوابط و قوانین گارانتی به مالک توضیح داده شده است.
<input type="checkbox"/>	نکات و احتیاط‌های لازم برای رانندگی با خودرو به خریدار آموزش داده شده است.
<input type="checkbox"/>	اهمیت انجام سرویس‌های دوره‌ای منظم و همچنین لزوم رعایت بازه زمانی و کیلومتری بین سرویس‌های دوره‌ای به خریدار یادآوری شده است.
<input type="checkbox"/>	به خریدار اهمیت و لزوم انجام سرویس‌های دوره‌ای در نمایندگی مجاز مدیران خودرو اعلام شده است.
<input type="checkbox"/>	دفترچه راهنمای مشتری تحویل خریدار شده و مطالعه آن به ایشان توصیه شده است.
<input type="checkbox"/>	شماره تلفن تماس با خدمات پس از فروش و نحوه برقراری ارتباط به خریدار توضیح داده شده است.
۲. مشاوره حضوری (در صورت تایید از علامت "√" و در غیر این صورت از علامت "x" استفاده کنید).	
<input type="checkbox"/>	آیا موفق به در میان گذاشتن سوالات و خواسته‌های خود با مشاور شدید؟
<input type="checkbox"/>	آیا شخص مشاور تنها فرد مجاز شده از طرف نمایندگی برای پاسخ‌گویی به سوالات مشتریان بود؟
<input type="checkbox"/>	آیا برای هر مشتری یک مشاور اختصاص داده شده بود؟
<input type="checkbox"/>	اگر مشتری از مشاور خود رضایت نداشت، آیا وی امکان انتخاب یک مشاور دیگر را داشت؟



X55 PRO User Manual

دفترچه راهنمای خودروی X55 PRO

گزینه‌های زیر باید توسط مالک خودرو مورد تایید قرار گیرند:	
۳. وظایف اصلی مشاور خدمات پس از فروش (در صورت تایید از علامت "✓" و در غیر این صورت از علامت "x" استفاده کنید).	
پذیرش مناسب در زمان مراجعه جهت خدمات	<input type="checkbox"/>
یادآوری انجام سرویس‌های دوره‌ای منظم	<input type="checkbox"/>
پاسخ‌گویی به سوالات و مشاوره‌های مشتریان	<input type="checkbox"/>
تعیین وقت به موقع جهت سرویس‌های دوره‌ای	<input type="checkbox"/>
یادآوری یا پذیرش سرویس سالیانه خودرو	<input type="checkbox"/>
برخورد مناسب و خوش‌آمدگویی مجدد، توضیح خدمات صورت پذیرفته و تریک اعیاد و مناسبت‌ها	<input type="checkbox"/>
پاسخ‌گویی به سایر خواسته‌های مشتری	<input type="checkbox"/>
۴. ارتباط با مشاور خدمات	
محل الصاق کارت ویزیت مشاور	
امضا مالک / تاریخ:	
امضا مشاور / تاریخ:	



۵-۱ بازدید خودروی نو بازدید قبل از تحویل خودرو

نمایندگی‌های مجاز مدیران خودرو، خودروی شما را قبل از تحویل، بر طبق ضوابط و آیین‌نامه‌های مختص شرکت مدیران خودرو مورد بازدید قرار می‌دهند. نمایندگی فروش پس از ثبت زمان تحویل خودرو، اسناد آن را به کارت اطلاعات مشتری و کارت بازدید و تحویل خودرو پیوست و مهر خواهد نمود.

نمایندگی فروش، خودرو را بر طبق آیتم‌های «کارت تحویل خودرو» مورد تایید قرار داده و پس از ارایه آموزش‌های لازم در خصوص نحوه استفاده از خودرو، آن را به شما تحویل خواهد داد. پس از طی این مراحل کارت تحویل خودرو باید توسط فروشنده و خریدار امضا شود.



گواهی بازدید خودرو در زمان تحویل

بدین وسیله گواهی می‌شود این خودرو بازدیدهای زمان تحویل خودرو تنظیم شده توسط شرکت مدیران خودرو را گذرانده و کیفیت آن مطابق با مشخصات فنی اعلام شده از طرف شرکت مدیران خودرو می‌باشد.

	مدل خودرو
	شماره شاسی خودرو (VIN)
	شماره موتور / شماره گیربکس
	شماره ثبت خودرو
مهر نمایندگی فروش و خدمات پس از فروش:	
امضا نمایندگی فروش و خدمات پس از فروش:	
	تاریخ تحویل
	نام مالک
	آدرس
	ایمیل
	شماره تلفن
موارد زیر تحویل این جانب گردید و توضیحات لازم در خصوص آن‌ها ارائه شده است:	
<ul style="list-style-type: none">• خودرو• دفترچه راهنمای مشتری• فرم بازدید قبل از تحویل	
	امضا مالک:
	امضا نمایندگی:



۶-۱ آب‌بندی خودروی نو نحوه استفاده از خودرو در دوره آب‌بندی

از آن جایی که اصطکاک بین قطعات متحرک خودروی صفر کیلومتر در اوایل استفاده از خودرو بسیار بیش‌تر از شرایط عادی است، لذا دوره آب‌بندی می‌تواند تاثیر زیادی بر روی طول عمر مفید خودرو، عملکرد مطمئن آن و کاهش هزینه نگهداری خودرو داشته باشد. بر این اساس در استفاده از خودروی صفر کیلومتر باید اصول به دقت رعایت شود. دوره آب‌بندی معمولاً ۳۰۰۰ کیلومتر است.

■ اصول رانندگی با خودروی نو در دوره آب‌بندی:

۱۰۰۰ کیلومتر اول:

- رانندگی با سرعت حداکثری ممنوع است.
 - با سرعت‌های بالای 100Km/h رانندگی نکنید.
 - در هر دنده‌ای دور موتور را متناسب با آن بالا ببرید و از رانندگی با دور موتور بالا بپرهیزید.
- 1500 – 1000 کیلومتر اول:

- سرعت خودرو را می‌توان به طور تدریجی به حداکثر رساند.
- دور موتور می‌تواند به طور تدریجی تا حداکثر مقدار مجاز خود افزایش یابد.

■ توصیه‌هایی برای رانندگی بعد از دوره آب‌بندی:

- به هنگام رانندگی حداکثر دور موتور مجاز برای لحظات خیلی کوتاه 6000r/min می‌باشد. اگر از حالت دستی گیربکس استفاده می‌کنید، بلافاصله پس از رسیدن آمپر دورسنج به ناحیه قرمز رنگ، دنده را به یک دنده بالاتر تغییر دهید.
- در زمان رانندگی نباید دور موتور خیلی پایین باشد و باید از دنده متناسب با دور موتور استفاده کنید. وقتی که موتور سرد است، دور موتور را چه در حالت دنده خلاص و چه در سایر دنده‌ها به حداکثر نرسانید.

■ توصیه‌های مربوط به آب‌بندی چرخ و تایر:

تایرهای نو به دوره آب‌بندی کوتاهی نیاز دارند. در زمان شروع استفاده از تایر نو، چسبندگی



خوبی بین تایر و جاده وجود ندارد. بنابراین در ۱۰۰ کیلومتر ابتدایی استفاده از تایر نو، با سرعت پایین و دقت کافی رانندگی کنید.

■ توصیه‌هایی برای آب‌بندی ترمز:

لنت ترمزهای جدید نیز نیاز به آب‌بندی دارند. ترمزها در ۲۰۰ کیلومتر ابتدایی نمی‌توانند اصطکاک ترمزی مطلوبی را ایجاد کنند. اگر کارایی ترمزها در این زمان پایین باشد، شما باید پدال ترمز را به خوبی فشار دهید تا اصطکاک افزایش یافته و قابلیت ترمز بهتر شود. این حالت پس از هر بار تعویض لنت‌های ترمز نیز باید رعایت شود.

حفاظت از محیط زیست

از افزایش غیرضروری دور موتور جلوگیری کنید. انتخاب دنده بالاتر، بهترین راه برای کاهش مصرف سوخت، کاهش آلودگی هوا و ممانعت از افزایش صدای موتور می‌باشد.



۷-۱ چگونگی صرفه جویی در مصرف سوخت و افزایش عمر مفید خودرو راه های صرفه جویی در مصرف سوخت

صرفه جویی در مصرف سوخت به طور عمده به وضعیت خودرو و عادت های رانندگی بستگی دارد. از وسیله نقلیه بیش از حد استفاده نکنید تا عمر مفید آن کاهش نیابد.

در زیر چند راهنمایی جهت صرفه جویی در مصرف سوخت ارائه می شود:

۱. مطمئن شوید که فشار باد چرخ ها صحیح است. فشار باد نادرست باعث افزایش ساییدگی لاستیک و افزایش مصرف سوخت می شود.

۲. بار بیش از حد به خودرو وارد نکنید. بار زیاد خودرو باعث افزایش بار موتور و در نتیجه افزایش مصرف سوخت می شود.

۳. برای گرم کردن موتور آن را به مدت طولانی در حالت درجا قرار ندهید. بعد از آن که کارکرد موتور نرم و یکنواخت شد، رانندگی را آغاز کنید. توجه داشته باشید که مدت زمان گرم شدن موتور، در فصل سرما کمی بیش تر از سایر فصول می باشد.

۴. برای شتاب گیری پدال گاز را به آهستگی فشار دهید. از شروع حرکت ناگهانی خودداری کنید.

۵. خودرو را در حالت دور در جا به مدت طولانی نگه ندارید. اگر خودرو را پارک کرده اید و می خواهید منتظر بمانید، باید خودرو را خاموش کنید.

۶. با دنده مرده و یا با دورهای بالاتر رانندگی نکنید. همیشه بر اساس شرایط جاده ای دنده را تعویض و انتخاب کنید.

۷. از شتاب گرفتن و کاهش شتاب متوالی اجتناب کنید. رانندگی به صورت توقف- حرکت مصرف سوخت را افزایش می دهد.

۸. از توقف و ترمزهای غیر ضروری خودداری کنید و همواره با سرعت ثابت رانندگی نمایید. سرعت خود را به گونه ای تنظیم کنید که مدت زمان ایستادن پشت چراغ قرمز را کاهش



دهید و یا مسیرهایی را انتخاب کنید که فاقد چراغ راهنمایی و رانندگی باشد. فاصله مناسب خود با خودروی جلویی را رعایت کنید تا نیازی به ترمزهای ناگهانی نداشته باشید تا علاوه بر صرفه‌جویی در مصرف سوخت، استهلاک ترمز را نیز کاهش دهید.

۹. تا جایی که برایتان مقدور است از مناطق دارای ترافیک سنگین و پرازدحام عبور نکنید.

۱۰. پای خود را به طور مداوم روی پدال کلاچ و ترمز قرار ندهید، چرا که علاوه بر استهلاک و گرم شدن کلاچ و ترمز، باعث افزایش مصرف سوخت نیز می‌شود.

۱۱. در بزرگراهها با سرعت مجاز رانندگی کنید. مصرف سوخت با افزایش سرعت، افزایش می‌یابد. کاهش سرعت باعث صرفه‌جویی در مصرف سوخت می‌شود.

۱۲. زوایای چرخ‌های جلوی خودرو را همیشه در حالت تنظیم نگه دارید. از برخورد چرخ‌های خودرو با موانع و ناهمواری‌های جاده جلوگیری کنید. در جاده‌های دارای دست انداز و ناهموار با سرعت پایین رانندگی کنید. تنظیم نبودن زوایای چرخ‌های جلو علاوه بر ساییدگی زودهنگام لاستیک‌ها، باعث افزایش مصرف سوخت نیز می‌شود.

۱۳. سعی کنید در جاده‌هایی که امکان تماس گل و لای با شاسی خودرو وجود دارد، رانندگی نکنید.

۱۴. موتور باید همیشه تنظیم باشد و در بهترین شرایط کاری قرار داشته باشد. کثیف بودن فیلتر هوا، تنظیم نبودن سوپاپ‌ها، کثیف بودن شمع‌ها، کثیف بودن روغن موتور، تنظیم نبودن ترمزها و ... باعث اتلاف سوخت می‌شوند. اگر می‌خواهید عمر مفید خودرویتان افزایش یافته و هزینه‌های نگهداری کاهش یابد، سرویس‌های دوره‌ای را به طور منظم انجام دهید. اگر اکثراً خودرو را در شرایط سخت مورد استفاده قرار می‌دهید، باید فواصل بین سرویس‌های دوره‌ای را کم‌تر کنید.

احتیاط

در سرازیری‌ها خودرو را خاموش نکنید، زیرا در این حالت سیستم فرمان هیدرولیک و سیستم ترمز عملکرد عادی خود را نخواهند داشت.



۸-۱) احتیاط‌های لازم قبل از رانندگی

کنترل‌های ایمنی

انجام بازدیدهای قبل از سفر یک اقدام مفید می‌باشد. چند دقیقه بازدید و کنترل خودرو، تضمینی برای ایمنی بیش‌تر و رانندگی دلپذیر است.

⚠ هشدار

اگر این بازدیدها را در یک محل سر بسته انجام می‌دهید، از تهویه مناسب محل اطمینان حاصل کنید.

اقدامات قبل از استارت

■ بیرون خودرو

۱. تایرها (شامل چرخ زاپاس): فشار باد تایرها، بریدگی، آسیب‌دیدگی و یا سایش بیش از حد تایرها را بررسی کنید.
۲. پیچ چرخ‌ها: مطمئن شوید که هیچ کدام از پیچ‌های چرخ‌ها شل و یا باز نباشند.
۳. نشستی مایعات: مدتی پس از پارک کردن خودرو، زیر خودرو را برای بازدید نشستی بنزین، روغن موتور، آب و سایر مایعات بررسی کنید (چک‌یدن قطرات آب پس از استفاده از کولر طبیعی است).
۴. چراغ‌ها: از کارکرد صحیح و مناسب چراغ‌های جلو، چراغ روز، چراغ ترمز، مه‌شکن‌ها، چراغ عقب، چراغ‌های راهنما و سایر چراغ‌ها اطمینان حاصل کنید.
۵. شبکه زیر شیشه جلو: برف، برگ و هر گونه گرفتگی را از روی این شبکه تمیز کنید.

■ داخل خودرو

۱. ابزار: از وجود جک و آچار چرخ، چرخ زاپاس و سایر ابزار مورد نیاز در داخل خودرو اطمینان یابید.
۲. کمربندهای ایمنی: قفل شدن مطمئن کمربندها، عدم وجود پارگی و عدم فرسودگی کمربندها را بازدید کنید.



۳. صفحه کیلومترشمار و کنترل‌های روی داشبورد: به طور ویژه از صحت کارکرد چراغ‌های هشداردهنده و چراغ‌های نشانگر و نیز کلیدهای کنترل روی داشبورد مطمئن شوید.
۴. ترمز: مطمئن شوید پدال ترمز دارای کورس حرکت مناسب می‌باشد.

■ موتور و محفظه موتور

۱. فیوزهای یدکی: از وجود فیوزهای یدکی اطمینان حاصل کنید. فیوزهای یدکی باید در آمپرهای مختلف مطابق با راهنمای درج شده بر روی درب جعبه فیوز در دسترس باشند.
۲. مایع خنک‌کننده: مطمئن شوید که سطح مایع خنک‌کننده مناسب است.
۳. باتری و کابل‌های آن: رسوب بستن، شل شدن و ترک برداشتن احتمالی بدنه باتری را بررسی کنید. کابل‌های باتری باید در شرایط خوبی بوده و اتصال آن‌ها مناسب باشد.
۴. سیم‌کشی خودرو: دسته سیم‌ها را از نظر شل بودن، آسیب‌دیدگی و ترک‌خوردگی روکش سیم‌ها بررسی کنید.
۵. لوله‌های بنزین: لوله‌ها را از لحاظ داشتن نشتی یا شل بودن اتصالات بازدید کنید.

■ درب موتور

قبل از شروع رانندگی مطمئن شوید که قفل درب موتور به درستی و به طور کامل چفت شده باشد. در غیر این صورت، احتمال باز شدن و مسدود کردن دید شما در حین رانندگی و بروز سانحه وجود خواهد داشت.

اقدامات پس از استارت

۱. سیستم اگزوز: هر گونه نشتی هوا از لوله‌های اگزوز و صدای غیرعادی را بررسی کرده و فوراً رفع عیب کنید.
۲. سطح روغن موتور: خودرو را در جای مسطح متوقف کنید و موتور را خاموش کنید. ۵ دقیقه بعد میزان روغن موتور را به وسیله گیج روغن بازدید کنید.

اقدامات در حین رانندگی

۱. آمپرها و درجه‌ها: از صحت عملکرد کلیه آمپرها و درجه‌ها اطمینان حاصل کنید.



۲. ترمزها: در یک مکان امن، عدم انحراف خودرو به یک سمت در هنگام ترمزگیری را بررسی کنید.

۳. هر چیز غیرعادی دیگر مانند شل بودن قطعات و نشتی‌ها و صداها غیرطبیعی را بررسی کنید.

پارک کردن خودرو

پارک کردن صحیح خودرو یکی از مهم‌ترین بخش‌های رانندگی ایمن می‌باشد. شما باید خودرو را در محلی پارک کنید که دارای فضای کافی بوده و شما بتوانید دید خوبی نسبت به اطراف داشته باشید و پارک کردن شما اختلالی در ترافیک به وجود نیاورد.

مراحل پارک کردن خودرو به شرح ذیل است:

۱. پدال کلاچ (در خودروهای مجهز به گیربکس دستی) و پدال ترمز را تا زمانی که خودرو به طور کامل متوقف شود، فشار دهید.

۲. ترمز پارک برقی را فعال کنید.

۳. در مدل‌های مجهز به گیربکس اتوماتیک، دسته دنده را در موقعیت "P" قرار دهید. در مدل‌های مجهز به گیربکس دستی، دسته دنده را در موقعیت خلاص قرار دهید.

۴. کلید استارت موتور را خاموش کنید.

احتیاط

هنگام ترک خودرو، مطمئن شوید که خودرو را قفل کرده‌اید و کلید را با خود برداشته‌اید.



پارک کردن خودرو در شیب

پارک خودرو در مکان‌های شیب‌دار بیش‌تر به کمک نیروی ترمز پارک صورت می‌پذیرد. در صورت نکشیدن ترمز پارک و یا در صورت وجود نقص در عملکرد آن، ممکن است خودرو در امتداد شیب به حرکت درآمده و خسارات جانی و مالی به بار آورد. هنگام پارک کردن خودرو در محل شیب‌دار، بهتر است که چرخ‌های خودرو را به یک سمت بچرخانید تا از حرکت ناخواسته خودرو جلوگیری شود.

■ پارک کردن خودرو در سرازیری دارای جدول

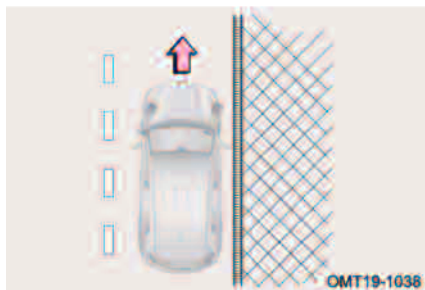

اگر جاده دارای جدول است، فرمان را با یک زاویه کم به سمت راست بچرخانید تا بخش جلویی چرخ سمت راست نزدیک جدول قرار گیرد. به این ترتیب در صورت حرکت اتفاقی خودرو در امتداد شیب، جدول مانع حرکت آن می‌شود، بعد از این کار ترمز پارک را فعال کنید.

■ پارک کردن خودرو در سربالایی دارای جدول

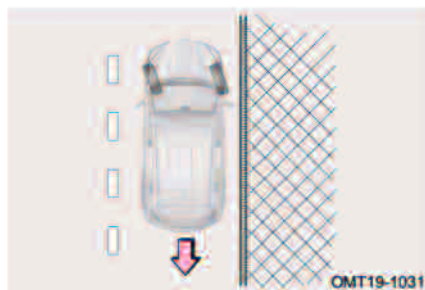

اگر جاده دارای جدول است، فرمان را با یک زاویه کم به سمت چپ بچرخانید تا بخش عقبی چرخ سمت راست نزدیک جدول قرار گیرد. به این ترتیب در صورت حرکت اتفاقی خودرو در امتداد شیب، جدول مانع حرکت آن می‌شود، بعد از این کار ترمز پارک را فعال کنید.



■ پارک کردن خودرو در سرازیری یا سربالایی بدون جدول

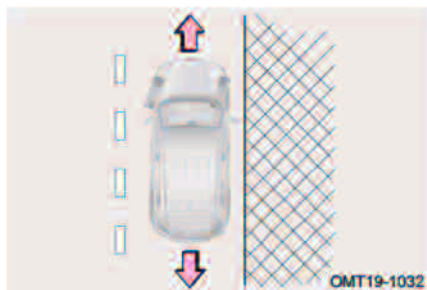

اگر جاده فاقد جدول است، فرمان را با زاویه زیاد به سمت راست بگردانید تا خودرو در صورت حرکت به جلو و یا عقب در امتداد شیب به سمت وسط جاده منحرف نشود. فرمان باید به سمتی چرخانده شود که خودرو موقع حرکت از مرکز جاده دور شود. پس از پارک کردن ترمز پارک را فعال کنید.

■ نشستن سرنشین

قبل از شروع حرکت می‌بایست کلیه سرنشینان در صندلی خود مستقر شده و کمربند ایمنی خودشان را به درستی بسته باشند. اجازه ندهید افراد در محل‌هایی که فاقد صندلی و کمربند ایمنی می‌باشند، بنشینند، چرا که در صورت بروز تصادف آسیب خواهند دید.

■ قفل کردن خودرو

- در زمان ترک خودرو، کلید را همراه خود بیرون ببرید و کلیه درب‌ها را قفل کنید، حتی اگر خودرو را در پارکینگ یا پیاده‌روی جلوی منزل‌تان پارک کرده باشید.
- بهتر است خودرو را در یک فضای باز و با روشنایی مناسب پارک کنید و در ضمن اشیاء و لوازم گران‌بها را در معرض دید قرار ندهید.

■ دود آگزوز

- از استنشاق دود آگزوز دوری گزینید. گاز مونو اکسید کربن موجود در دود آگزوز، گازی مضر، بی‌رنگ و بی‌بو است که ممکن است باعث بیهوشی و یا حتی مرگ شود.
- مطمئن شوید که سیستم آگزوز خودرویتان دارای اتصالات شل شده و یا دارای سوراخ نمی‌باشد. سیستم آگزوز باید به طور منظم بازدید شود. در صورتی که به سیستم آگزوز ضربه‌ای وارد شده باشد یا متوجه تغییری در صدای آن شدید، بلافاصله سیستم را بازدید کنید.



- خودرو را در محیط‌های سر بسته مثل گاراژ یا پارکینگ روشن نگه ندارید، مگر در زمان ورود یا خروج، چرا که دود اگزوز راهی برای خروج نخواهد داشت و باعث مسمومیت خواهد شد.
- به مدت طولانی در داخل خودروی با موتور روشن و پارک شده ننشینید. اگر ناگزیر به این کار باشید، خودرو را در یک محیط باز متوقف کرده و بخاری و یا کولر را روشن کنید و آن را در وضعیت گردش هوای بیرون قرار دهید.
- هنگام رانندگی درب صندوق عقب باید بسته باشد. در صورت باز ماندن و یا به طور کامل بسته نشدن آن، دود اگزوز به داخل کابین نفوذ خواهد کرد.
- جهت کارکرد مناسب سیستم تهویه مطبوع، شبکه ورود هوای کابین واقع در جلوی شیشه جلو را از وجود هر گونه مانع از قبیل برگ و برف و ... تمیز نگه دارید.
- در صورت استشمام دود اگزوز در داخل کابین، شیشه‌ها را جهت ورود هوای تازه باز کنید و سپس وضعیت خودرو را مورد بررسی قرار دهید.

بازدید سیستم اگزوز

در شرایط زیر، سیستم اگزوز باید مورد بازدید قرار گیرد:

۱. در صورت استشمام هر گونه بوی دود اگزوز.
۲. در صورت احساس تغییر در صدای اگزوز.
۳. در صورت آسیب دیدگی سیستم اگزوز بر اثر تصادف.
۴. بازدید در زمانی که خودرو بابت سرویس توسط جک بلند شده است.



۹-۱ احتیاط‌های لازم در جاده‌های ناهموار

رانندگی در جاده‌های ناهموار

جهت پایین آوردن ریسک خطرات احتمالی نسبت به خودتان و وسیله نقلیه‌تان، احتیاط‌های زیر را جدی بگیرید:

- در جاده‌های ناهموار کاملاً با احتیاط رانندگی کنید و در صورت خطرناک بودن محل، اصلاً رانندگی نکنید.
- هنگام رانندگی در جاده‌های ناهموار با هر دو دست خود، دایره پیرامونی غربلیک فرمان را بگیرید.
- بلافاصله پس از رانندگی در جاده‌های پوشیده از شن و ماسه، گل و لای، آب کم‌عمق یا برف، کارآیی سیستم ترمز را بررسی کنید.
- تا زمانی که خودرو در حال حرکت است، راننده و کلیه سرنشینان باید کمربند ایمنی خود را ببندند.

! هشدار

- پس از رانندگی در جاده‌هایی که سطح آن‌ها دارای علف‌های بلند، گل و لای، شن و ماسه، سنگریزه، آب و ... می‌باشد، زیر خودرو را از وجود هر گونه علف، بوته، کاغذ، پارچه کهنه، سنگ و سنگریزه‌ای که چسبیده و یا گیر کرده، تمیز کنید، در غیر این صورت احتمال از کار افتادن برخی قسمت‌ها و یا حتی آتش‌سوزی وجود دارد.
- در زمان رانندگی در جاده‌های نامناسب و زمین‌های ناهموار، سرعت بالا، پرش از روی موانع و دست‌اندازها، دور زدن سریع و ... ممنوع است. چرا که ممکن است کنترل خودرو از دست خارج شده و واژگون شود و سبب وارد آمدن جراحات شدید بدنی و یا حتی مرگ شود. هم‌چنین باعث بروز خرابی‌های پرهزینه برای سیستم تعلیق و شاسی خودرو خواهد شد.



۱-۱- رانندگی در شرایط بارانی

رانندگی در جاده‌های لغزنده

در زمان بارندگی با احتیاط رانندگی کنید، زیرا قدرت دید پایین می‌آید، شیشه‌ها دچار بخار گرفتگی می‌شوند و سطح جاده لغزنده می‌شود.

• از رانندگی با سرعت بالا در بزرگراه‌ها اجتناب کنید. زیرا لایه‌ای از آب بین تایر و جاده تشکیل می‌شود که می‌تواند باعث بروز اختلال در کارکرد سیستم فرمان و ترمز شود.

👁️ احتیاط

- ترمز ناگهانی، شتاب‌گیری و پیچیدن ناگهانی در جاده‌های لغزنده می‌تواند باعث سر خوردن تایرها و از دست رفتن کنترل خودرو و بروز سانحه شود.
- ایجاد تغییر ناگهانی در دور موتور مانند استفاده ناگهانی از ترمز موتوری (دنده سنگین) می‌تواند باعث لغزش و انحراف خودرو و تصادف شود.
- پس از رانندگی در جاده‌های گل‌آلود، پدال ترمز را به آرامی فشار دهید و از عملکرد صحیح سیستم ترمز مطمئن شوید. لنت ترمزهای خیس مانع عملکرد مناسب سیستم ترمز می‌شوند. اگر لنت ترمز یک سمت خیس شده باشد و عملکرد خوبی نداشته باشد، سیستم فرمان و کنترل خودرو تحت‌تاثیر قرار خواهد گرفت که می‌تواند منجر به تصادف شود.

رانندگی در آب

عبور خودرو از میان آب‌های عمیق و آب‌های جمع شده پس از باران می‌تواند باعث به وجود آمدن ایرادهای جدی در خودرو شود. اگر مجبور به رانندگی در آب و عبور از میان آب هستید، ابتدا عمق آب را تخمین بزنید و سپس با احتیاط و به آرامی رانندگی کنید.



OMT19-1033



فصل ۱: مقدمه

۱. هنگام رانندگی در آب، مطمئن شوید که موتور به خوبی کار می‌کند و فرمان و ترمز نیز در حالت طبیعی خود هستند. در زمان رانندگی آرام در آب باید از دنده سنگین استفاده کرده و از شتاب ناگهانی و گاز دادن یک‌باره پرهیز کنید. انجام این کار باعث جلوگیری از پاشیدن آب و ورود آن به داخل موتور می‌شود.

۲. پدال گاز را فشار داده و ثابت نگه دارید تا موتور قدرت مناسب و باثبات داشته باشد. به طور مستقیم رانندگی کنید و از توقف، تعویض دنده و پیچیدن با زاویه تند خودداری کنید.

۳. در صورت خاموش شدن موتور در آب، برای جلوگیری از وارد آمدن خسارت بیشتر به موتور، بلافاصله استارت نزنید. در این شرایط باید خودرو را بکسل کرده و به مکان امن که عمق آب در آنجا کم است منتقل کرده و سپس دنبال علت بگردید.

👁 احتیاط

- در مکان‌هایی که عمق آب بیش‌تر از ارتفاع رینگ چرخ است، رانندگی نکنید.
- ورود آب به داخل موتور، می‌تواند باعث قفل شدن آن، خاموش شدن و یا ایراد داخلی آن شود.
- آب باعث شسته شدن گریس بلبرینگ چرخ شده و منجر به زنگ زدن و ساییدگی زودرس خواهد شد.
- رانندگی در آب ممکن است به سیستم انتقال قدرت و قطعات آن آسیب برساند. بنابراین پس از رانندگی در آب، مایعات موتور (از قبیل روغن موتور، روغن گیربکس و ...) را از نظر وجود نشستی بازدید کنید. در صورت مشاهده هر گونه نشستی از ادامه دادن به رانندگی خودداری کنید تا از صدمات بعدی، پیش‌گیری شود.
- میزان کشش خودرو و کارایی ترمز در زمان رانندگی در آب، کاهش خواهد یافت. فاصله ترمزگیری نیز افزایش خواهد یافت. شن و ماسه و گل و لای چسبیده به اطراف دیسک ترمز ممکن است روی بازدهی ترمز تاثیرگذار باشد و یا باعث خرابی قطعات و اجزا سیستم ترمز شود. پس از رانندگی در آب، پدال ترمز را چندین بار فشار دهید تا مجموعه ترمز خشک شود.



۱۱-۱ احتیاط های رانندگی در فصل زمستان

راهنمای رانندگی در زمستان

- مایع خنک کننده موتور: مطمئن شوید که مایع خنک کننده موتور دارای ضدیخ می باشد. تنها از ضدیخ توصیه شده توسط شرکت مدیران خودرو استفاده کنید. برای اطلاع از جزئیات نوع ضدیخ به فصل ۷ مراجعه کنید.
- باتری و کابل های آن: دمای هوای پایین باعث افت قدرت باتری می شود. برای روشن کردن موتور در فصل زمستان باید باتری دارای حداکثر قدرت باشد.
- روغن موتور: در فصل زمستان، توصیه می شود که روغن موتوری را انتخاب کنید که مناسب با شرایط آب و هوایی منطقه خودتان باشد. روغنی که در دماهای پایین ویسکوزیته کمی داشته باشد، دارای خاصیت روان کاری بهتری خواهد بود. اطلاعات بیش تر در فصل ۷ ارایه شده است.
- قفل دربها: از یخ بستن قفل دربها جلوگیری کنید. برای این کار مواد ضدیخ و یا گلیسیرین را داخل قفلها اسپری کنید.
- مایع شیشه شور: از مایع شیشه شوری که حاوی مواد ضدیخ می باشد استفاده کنید. این نوع مایع را می توانید از نمایندگی های مجاز مدیران خودرو و یا فروشگاههای معتبر لوازم یدکی تهیه کنید.
- گل پخش کنها: از انباشته شدن برف و یخ در اطراف شل گیرها و گل پخش کنهای چرخها جلوگیری کنید، چرا که می توانند باعث دشوار شدن چرخش فرمان شوند. هنگام رانندگی در شرایط آب و هوایی سرد، شما مجبورید به دفعات توقف کرده و جمع شدن برف و یخ در اطراف چرخها را بررسی کنید. توصیه می شود برخی ابزار و تجهیزات اضطراری را همراه خود داشته باشید، اقلامی مانند زنجیر چرخ، برف روب شیشه، کیسه شن و نمک، چراغ قوه، بیلچه، کابل رابط و ...



👁️ احتیاط

- از آب به عنوان جایگزین مایع خنک‌کننده موتور استفاده نکنید.
- از مایع خنک‌کننده موتور و یا سایر مواد مشابه به جای مایع شیشه‌شور استفاده نکنید. در غیر این صورت، رنگ بدنه خودرو آسیب خواهد دید.



رانندگی در جاده‌های برفی و یخ‌زده

شتاب‌گیری سریع در مناطق لغزنده مانند جاده‌های پوشیده از برف و یخ، ممکن است سبب سر خوردن چرخ‌های عقب به چپ یا راست شود. بنابراین همواره در این گونه جاده‌ها با سرعت پایین و با احتیاط رانندگی نمایید.

در این گونه جاده‌ها لایه‌ای از آب بین چرخ و جاده شکل می‌گیرد و این پدیده مانع عملکرد نرمال سیستم فرمان و ترمز خودرو می‌شود. برای کاهش نیروی گشتاور و جلوگیری از سر خوردن، می‌توانید از دنده ۲ (در مدل‌های مجهز به گیربکس دستی) جهت شروع حرکت در جاده‌های برفی و یخ‌زده استفاده کنید. توصیه می‌شود در چنین شرایطی، ESP را فعال کنید.

■ بیرون آوردن خودروی گیر کرده در برف و یخ یا گل و لای

اگر چرخ‌های محرک خودرو در برف و یخ یا گل و لای گیر کرده باشد، جهت تکان دادن خودرو از جای خود، به طور مکرر به جلو و عقب حرکت کنید. برای این کار دسته دنده را چندین بار بین دنده جلو و دنده عقب جا به جا کنید و در هر بار پدال گاز را به آرامی فشار دهید. از تعویض دنده بیش از حد در این گونه شرایط اجتناب کنید، زیرا باعث استهلاک زیاد گیربکس می‌شود.

زنجیر چرخ

- زنجیر چرخ را خریداری کنید که متناسب با سایز چرخ‌های خودروی شما باشد.
- برای نصب کردن و باز کردن زنجیر چرخ، به نکات زیر توجه کنید:
۱. زنجیر چرخ را بر اساس دستورات پلیس و قوانین منطقه‌ای استفاده کنید.



۲. نصب و باز کردن زنجیر چرخ را در محل مناسب انجام دهید.
۳. زنجیر چرخ را بر اساس دستورالعمل سازنده آن نصب کنید.
۴. زنجیر چرخ باید بر روی چرخ‌های محرک خودرو نصب شوند.
۵. توصیه می‌شود از زنجیر چرخ‌های ضد سر خوردن یا زنجیرهای پلاستیکی که ضخامت آن‌ها کم‌تر از 12mm باشد، استفاده کنید. در غیر این صورت ممکن است تایرها، رینگ چرخ‌ها، پلوس‌ها، سیستم ترمز، شل‌گیر و گل پخش‌کن‌ها دچار آسیب‌دیدگی شوند. خرابی‌های ناشی از عدم استفاده صحیح از زنجیر چرخ تحت پوشش گارانتی نخواهد بود.
۶. برای کسب اطلاعات بیشتر در خصوص سایز رینگ و تایر از نمایندگی مجاز مدیران خودرو مشاوره بگیرید.



احتیاط

احتیاط‌های زیر را جهت کاستن ریسک خطرات رعایت کنید. عدم رعایت آن‌ها باعث از دست رفتن ایمنی وسیله نقلیه شده و ممکن است باعث تصادفات منجر به مصدومیت و یا حتی مرگ شود:

- دستورالعمل استفاده از زنجیر چرخ بر اساس شرایط منطقه و جاده متفاوت است. بنابراین قبل از نصب، آن‌ها را مد نظر قرار دهید.
- از متناسب بودن زنجیر چرخ با خودروی خود اطمینان حاصل کنید. نصب کردن زنجیر بر روی کنترل خودرو تاثیر می‌گذارد، لذا با احتیاط رانندگی کنید. استفاده از زنجیر چرخ نامناسب یا نصب ناصحیح آن بر روی چرخ می‌تواند باعث بروز تصادف و مصدومیت شود.
- بستن و باز کردن زنجیر چرخ را بر اساس دستورالعمل‌های سازنده آن اجرا کنید. قبل از بستن زنجیر، خودرو را در یک مکان صاف پارک کنید. مطمئن شوید که خودرو را خاموش کرده‌اید و دسته دنده را در موقعیت "P" قرار داده‌اید. در صورت لزوم از مثلث خطر نیز استفاده کنید.
- در زمان نصب بودن زنجیر چرخ، با سرعت بیش‌تر از 30km/h رانندگی نکنید و یا بر اساس حداکثر سرعت اعلام شده از طرف سازنده زنجیر چرخ رانندگی کنید، هر کدام که کم‌تر است را مبنا قرار دهید. در زمان نصب بودن زنجیر چرخ باید از حرکت در مسیرهای پر از دست‌انداز و چاله، پیچ‌های تند، چرخاندن ناگهانی غربیلک فرمان، ترمزهای شدید، شتاب‌گیری و کاهش ناگهانی سرعت خودداری کنید.



فصل ۲. آمادگی برای رانندگی

۸۴	۲-۵ آینه‌ها	۵۱	۲-۱ صفحه کیلومترشمار (مدل ۳,۵ اینچی)
۸۴	آینه داخل اتاق	۵۱	معرفی اجزا صفحه کیلومترشمار
۸۵	آینه جانبی	۵۴	نمایشگر اطلاعات خودرو
۸۷	۲-۶ سیستم برف پاک‌کن و شیشه‌شور	۵۵	اطلاعات رانندگی
۸۷	عملکردهای سیستم	۵۹	تنظیمات
	گرم‌کن آب پاش شیشه‌شور (در صورت تجهیز)	۶۲	۲-۲ صفحه کیلومترشمار (مدل ۷ اینچی)
۹۱	روش تعویض تیغه برف پاک‌کن	۶۲	معرفی اجزا صفحه کیلومترشمار
۹۳	۲-۷ سیستم روشنایی	۶۴	نمایشگر اطلاعات خودرو
۹۳	چراغ‌های بیرونی	۶۶	اطلاعات رانندگی
۹۷	چراغ‌های داخلی	۷۱	تنظیمات
۹۷	چراغ مشایعت تا درب منزل		۲-۳ علایم هشداردهنده و نشانه‌ها
۹۸	پیدا کردن محل خودرو در تاریکی	۷۶	نشانه‌ها و چراغ‌های هشدار
	کنترل هوشمند چراغ جلو (IHC) (در صورت تجهیز)	۸۲	۲-۴ غربیلک فرمان
۱۰۰	بخارگرفتگی چراغ‌ها	۸۲	بوق
۱۰۱	۲-۸ صندلی‌های خودرو		گرم‌کن غربیلک فرمان (در صورت تجهیز)
۱۰۱	پشت‌سری صندلی‌ها	۸۳	تنظیم غربیلک فرمان
۱۰۲	صندلی‌های جلو		

۱۰۶	صندلی عقب ردیف دوم
۱۰۷	گرم کن صندلی
۱۰۸		۹-۲ کمربند ایمنی
۱۰۸	کمربندهای ایمنی خودرو
		پیش‌کننده کمربند (در صورت تجهیز)
۱۱۴	
۱۱۶		۱۰-۲ سیستم محافظ کودک
		دستورالعمل ایمنی برای استفاده از صندلی محافظ کودک
۱۱۶	
۱۱۹	صندلی‌های کودک پیشنهادی
۱۲۰	قلاب نگه‌دارنده صندلی کودک
۱۲۳	نصب کردن صندلی کودک





۲-۱ صفحه کیلومتر شمار (مدل ۳/۵ اینچی) معرفی اجزا صفحه کیلومتر شمار



- ۱ سرعت سنج
۲ نمایشگر میزان بنزین
۳ نمایشگر اطلاعات خودرو
۴ نمایشگر دمای آب موتور
۵ دورسنج

سرعت سنج: نشانگر سرعت رانندگی فعلی خودرو (واحد اندازه گیری: km/h)

👁️ احتیاط

اندازه لاستیک خودرو بر روی مقدار سرعت نشان داده شده توسط سرعت سنج تاثیرگذار است، لذا از لاستیک‌های اصلی شرکت مدیران خودرو و با اندازه استاندارد استفاده کنید. در غیر این صورت، سرعت خودرو به طور واقعی نشان داده نخواهد شد. جهت اطلاعات بیشتر در خصوص مشخصات تایر به بخش «مشخصات فنی خودرو» در فصل ۸ مراجعه کنید.

دورسنج: دور موتور در هر لحظه (واحد اندازه گیری: X1000 rpm)



فقط پس از دوره آببندی خودرو، رساندن دور موتور به محدوده 6000-8000rpm (ناحیه قرمز رنگ دورسنج) مجاز می‌باشد. هرگز با دور موتورهای بالا به مدت طولانی رانندگی نکنید.

احتیاط

- در دوره آببندی خودرو، با دور موتور خیلی بالا رانندگی نکنید.
- اجازه ندهید عقربه دورسنج موتور به مدت زیاد در ناحیه 6000rpm قرار گیرد، زیرا باعث آسیب دیدگی شدید موتور می‌شود.

نمایشگر میزان بنزین: مقدار بنزین باقی مانده در داخل باک را نشان می‌دهد. زمانی که درجه نمایشگر بنزین بر روی حرف E یا اطراف آن قرار می‌گیرد و یا این که چراغ اخطار اتمام سوخت روشن می‌شود، یعنی مقدار بنزین موجود در باک کافی نمی‌باشد. در اولین فرصت اقدام به سوخت‌گیری کنید.

مطالعه

در شرایطی نظیر شتاب‌گیری، ترمز شدید، پیچیدن ناگهانی و یا رانندگی در جاده‌های شیب‌دار، ممکن است نمایشگر بنزین، مقدار بنزین را به طور صحیح نشان ندهد.

نمایشگر دمای آب موتور

دمای فعلی آب موتور را نمایش می‌دهد.

دمای پایین موتور: نشانگر بر روی C یا اطراف آن قرار دارد.

زمانی که نشانگر بر روی C یا اطراف آن قرار گیرد، یعنی دمای مایع خنک‌کننده موتور پایین است. در این محدوده دمایی نباید موتور با دورهای بالا کار کند و نباید بار وارده به موتور خیلی زیاد باشد.

داغ کردن موتور: نشانگر بر روی H یا اطراف آن قرار دارد.

زمانی که نشانگر بر روی H یا اطراف آن قرار گیرد، یعنی موتور بیش از حد داغ شده است. در صورت مواجه شدن با این شرایط، بلافاصله خودرو را در یک مکان ایمن و دور از مسیر جاده



فصل ۱: مقدمه

متوقف کرده و اجازه دهید به مدت چند دقیقه در دور آرام کار کند، سپس موتور را خاموش کنید. بلافاصله جهت بازدید و تعمیر با یکی از نمایندگی‌های مجاز مدیران خودرو تماس بگیرید.

احتیاط

- اگر نشانگر به مدت زیادی در ناحیه دمای پایین ثابت بماند، در اسرع وقت جهت بازدید و تعمیر به یکی از نمایندگی‌های مجاز مدیران خودرو مراجعه کنید.
- زمانی که نشانگر در محدوده دماهای بالا قرار دارد، به هیچ عنوان درب مخزن انبساط را باز نکنید. پس از خنک شدن موتور، پایین آمدن سطح مایع خنک‌کننده را بررسی کنید. اگر مقدار مایع خنک‌کننده موتور خیلی کم است، هرگز موتور را روشن نکنید، در غیر این صورت موتور دچار آسیب‌دیدگی شدیدی خواهد شد.



X55 PRO User Manual

دفترچه راهنمای خودروی X55 PRO

نمایشگر اطلاعات خودرو

نمایش صفحات اصلی

صفحات اصلی این نوع نمایشگر در شکل زیر نشان داده شده است. برای چرخش در بین این صفحات و انتخاب صفحه مورد نظر، دکمه "←/→" در سمت چپ صفحه کیلومترشمار را به طور کوتاه فشار دهید.



مطالعه

تصاویر و اطلاعات نمایش داده شده در آن‌ها صرفاً به عنوان مثال و مرجعی جهت یادگیری می‌باشند. لطفاً بر اساس سیستم نصب شده بر روی خودرو عمل کنید.



اطلاعات رانندگی

کیلومتر کلی کارکرد خودرو

کل مسافت طی شده توسط خودرو در این مکان نمایش داده می‌شود (واحد اندازه‌گیری: km).

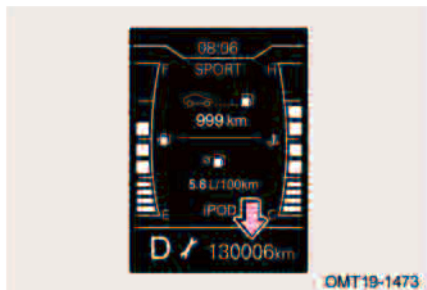

مسافت قابل حرکت با بنزین موجود / میانگین مصرف سوخت

مسافت قابل حرکت: حداکثر مسافت تخمینی که می‌توان با مقدار بنزین موجود در باک طی کرد را نمایش می‌دهد (واحد اندازه‌گیری: km). میانگین مصرف سوخت: مقدار بنزین مصرف شده به ازای مسافت را نشان می‌دهد (واحد اندازه‌گیری: L/100 km).

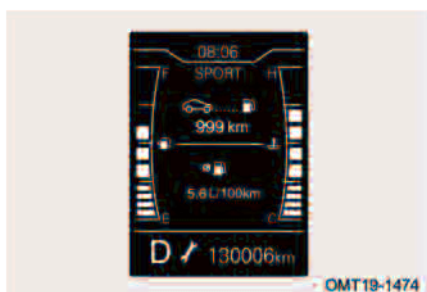

روش ریست کردن میانگین مصرف سوخت در این نوع صفحه کیلومترشمار به صورت زیر است:

در صفحه مسافت قابل حرکت با بنزین موجود/ میانگین مصرف سوخت، دکمه “0.0/SET” در سمت راست صفحه کیلومترشمار را فشار داده و نگه دارید تا عدد میانگین مصرف سوخت صفر شود.

مطالعه

میانگین مصرف سوخت توسط واحد پردازشگر سیستم محاسبه می‌شود و صرفاً به عنوان مرجعی جهت اطلاع شما می‌باشد.



X55 PRO User Manual

دفترچه راهنمای خودروی X55 PRO

مصرف سوخت لحظه‌ای / کیلومتر طی شده موقتی

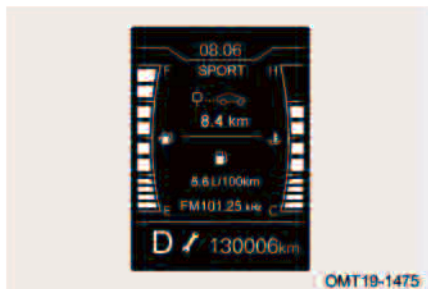

مصرف سوخت لحظه‌ای: مصرف سوخت خودرو در هر لحظه را نمایش می‌دهد (واحد اندازه‌گیری: L/100km).

کیلومتر موقتی: مسافت پیموده شده در هر سفر پس از تنظیم مجدد را محاسبه می‌کند (واحد اندازه‌گیری: km).

مسافت طی شده موقت در محدوده صفر تا 9999/9km قابل نمایش می‌باشد و اگر مسافت طی شده از 9999/9km فراتر رود، کیلومترشمار صفر شده و مجدداً از ابتدا شروع به شمارش خواهد کرد.

در صفحه مصرف سوخت لحظه‌ای/ کیلومتر طی شده موقتی، دکمه "0.0/SET" در سمت راست صفحه کیلومترشمار را فشار داده و نگه دارید تا عدد کیلومتر موقتی صفر شود.

نشانگر دنده گیربکس

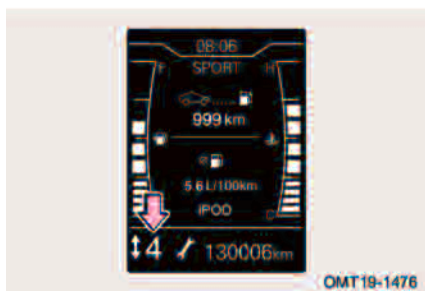

اطلاعات مربوط به دنده انتخاب شده برای گیربکس چه در حالت اتومات و چه در حالت دستی را نمایش می‌دهد.

واحد پردازشگر سیستم بر اساس شرایط موجود خودرو، با نشان دادن دنده مناسب و یک فلش در کنار آن، دستور انجام تعویض دنده معقول را به راننده می‌دهد:

علامت "▲" انتخاب دنده بالاتر را به شما یادآوری می‌کند.



علامت " ▼ " انتخاب دنده پایین تر را به شما یادآوری می‌کند.

مطالعه

اطلاعات ارایه شده صرفاً به عنوان مرجعی جهت اطلاع شما می‌باشد. راننده در هر زمان افزایش یا کاهش دنده را باید با توجه به شرایط واقعی خودرو انجام دهد.

نشانه‌گر وضعیت درب‌ها



این نشانه‌گر، وضعیت بسته یا باز بودن درب‌های جانبی خودرو را مشخص می‌سازد. اگر سرعت حرکت خودرو کمتر از 3km/h باشد و یکی از درب‌های خودرو به طور کامل بسته نشده باشد، نشانه‌گر باز بودن درب مربوطه روشن خواهد شد ولی در این حالت بوق اخطار به صدا در نخواهد آمد. وقتی که سرعت خودرو از 3km/h بیشتر شود، بوق اخطار به صدا در آمده و نشانه‌گر باز بودن درب به صورت چشمک‌زن روشن خواهد شد تا بستن درب را به راننده یادآوری کند.

هشدار

قبل از اقدام به رانندگی از بسته بودن کامل درب‌های خودرو اطمینان حاصل کنید.



چراغ یادآوری سرویس

این چراغ جهت یادآوری فرا رسیدن زمان سرویس دوره‌ای خودرو روشن می‌شود.

در خودروی نو که تا کنون چراغ سرویس خاموش نشده است، کیلومتری که به صورت پیش‌فرض برای سرویس اولیه در حافظه سیستم تعریف شده است، به عنوان مبنا قرار گرفته و هر وقت کارکرد خودرو به این کیلومتر برسد، چراغ سرویس روشن خواهد شد.

پس از خاموش کردن چراغ سرویس، فاصله کیلومتری بین دو سرویس دوره‌ای که در حافظه سیستم به صورت تعریف شده وجود دارد، به عنوان مبنای محاسبه قرار گرفته و هر وقت کارکرد خودرو به کیلومتر مذکور برسد، چراغ سرویس روشن خواهد شد.

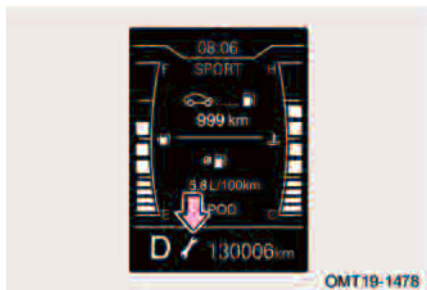

OMT19-1478

مطالعه

چراغ سرویس باید پس از انجام یافتن هر سرویس دوره‌ای خاموش شود. توجه داشته باشید که کیلومتر مابین سرویس‌های دوره‌ای، با قطع شدن برق خودرو تغییر نمی‌کند.

نشانگر گرم شدن موتور

پس از استارت موتور و زمانی که دمای مایع خنک‌کننده پایین است، تصویر و پیغامی در نمایشگر صفحه کیلومترشمار نمایش داده می‌شود که بیانگر این است که موتور در حال گرم شدن است. پس از افزایش دمای مایع



OMT19-1479



خنک‌کننده تصویر و پیغامی در نمایشگر صفحه کیلومترشمار نمایش داده خواهد شد که بیانگر این است که فرآیند گرم شدن موتور به اتمام رسیده است.

تنظیمات

تنظیم ساعت

در صفحه تنظیمات و با استفاده از دکمه‌های صفحه کیلومترشمار، ساعت را می‌توان طی مراحل زیر تنظیم کرد:

گام ۱: در صفحه تنظیمات، دکمه "⏸/⏹" در سمت چپ صفحه کیلومترشمار را به طور لحظه‌ای فشار دهید تا وارد صفحه تنظیمات ساعت شوید. سپس دکمه "0.0/SET" در سمت راست صفحه کیلومترشمار را به طور لحظه‌ای فشار دهید تا وارد مرحله تنظیم ساعت شوید. گام ۲: با فشار لحظه‌ای بر روی دکمه "⏸/⏹" در سمت چپ صفحه کیلومترشمار می‌توانید بین تنظیم ساعت و دقیقه تغییر وضعیت بدهید. با فشار دادن لحظه‌ای یا طولانی دکمه "0.0/SET" در سمت راست صفحه کیلومترشمار می‌توانید اعداد مربوط به ساعت و دقیقه را تنظیم کنید.

در صورتی که به مدت ۵ ثانیه هیچ اقدامی انجام ندهید و یا این که اگر دکمه "⏸/⏹" را یک بار فشار دهید، تنظیمات به صورت پیش فرض ذخیره شده و سیستم از صفحه تنظیمات ساعت خارج خواهد شد.



هشدار سرعت غیرمجاز (در صورت تجهیز)

در مواقعی که سرعت حرکت خودرو از مقدار سرعت مجاز تنظیم شده فراتر رود، نمایشگر اطلاعات رانندگی وارد صفحه هشدار سرعت غیرمجاز می‌شود و هم‌زمان بوق هشدار نیز به صدا در می‌آید. هشدار هشدار زمانی خاموش می‌شود که سرعت خودرو به میزان 5km/h از سرعت تعیین شده پایین‌تر برود. اگر سرعت خودرو دوباره از سرعت مجاز تنظیم شده تجاوز کند، هشدار هشدار مجدداً فعال خواهد شد.

مطالعه

بوق هشدار تولید شده توسط صفحه کیلومترشمار علاوه بر هشدار سرعت غیرمجاز در برخی از شرایط دیگر نیز به صدا در می‌آید.



مراحل تنظیم هشدار سرعت غیرمجاز با استفاده از دکمه‌های صفحه کیلومترشمار به شرح زیر است:

گام ۱: در صفحه تنظیمات، دکمه " " در سمت چپ صفحه کیلومترشمار را به طور لحظه‌ای فشار دهید تا وارد صفحه تنظیمات هشدار سرعت غیرمجاز شوید. سپس دکمه " 0.0/SET " در سمت راست صفحه کیلومترشمار را به طور لحظه‌ای فشار دهید تا وارد مرحله تنظیم سرعت شوید.

گام ۲: با فشار دادن لحظه‌ای یا طولانی دکمه " 0.0/SET " در سمت راست صفحه کیلومترشمار می‌توانید عدد مربوط به سرعت مجاز را تنظیم کنید. در صورتی که به مدت ۵ ثانیه هیچ



اقدامی انجام ندهید و یا این که اگر دکمه "⏏" را یک بار فشار دهید، تنظیمات به صورت پیش فرض ذخیره شده و سیستم از صفحه تنظیمات هشدار خارج خواهد شد.

مطالعه

- با هر بار فشار دکمه تنظیم، مقدار سرعت به اندازه 5km/h تغییر می‌یابد.
- سرعت مجاز برای هشدار را می‌توانید در بازه 30km/h تا 130km/h تنظیم نمایید و یا این که هشدار را غیرفعال کنید.

هشدار سرعت غیرمجاز غیر قابل تنظیم (در صورت تجهیز)

زمانی که سرعت خودرو به 120km/h می‌رسد، نمایشگر اطلاعات رانندگی وارد صفحه اخطار سرعت غیرمجاز می‌شود و هم‌زمان بوق اخطار نیز به صدا در می‌آید. پیغام و بوق اخطار زمانی خاموش می‌شود که سرعت خودرو به کم‌تر از 115km/h کاهش یابد. در صورت بالا رفتن مجدد سرعت خودرو تا 120km/h، هشدار بار دیگر فعال خواهد شد.

تنظیم زبان



در صفحه تنظیمات و با استفاده از دکمه‌های صفحه کیلومترشمار، زبان کاربری سیستم را می‌توان طی مراحل زیر تنظیم کرد:

گام ۱: در صفحه تنظیمات، دکمه "⏏" در سمت چپ صفحه کیلومترشمار را به طور لحظه‌ای فشار دهید تا وارد صفحه تنظیمات زبان کاربری شوید. سپس دکمه "0.0/SET" در سمت راست صفحه کیلومترشمار را به طور لحظه‌ای فشار دهید تا وارد مرحله انتخاب زبان بشوید.



X55 PRO User Manual

دفترچه راهنمای خودروی X55 PRO

گام ۲: با فشار لحظه‌ای دکمه "0.0/SET" در سمت راست صفحه کیلومترشمار، زبان کاربری مورد نظر را از بین Russian و English انتخاب کنید. در صورتی که به مدت ۵ ثانیه هیچ اقدامی انجام ندهید و یا این که اگر دکمه "0.0/SET" را یک بار فشار دهید، تنظیمات به صورت پیش فرض ذخیره شده و سیستم از صفحه تنظیمات زبان خارج خواهد شد.

۲-۲ صفحه کیلومترشمار (مدل ۷ اینچی)

معرفی اجزا صفحه کیلومترشمار

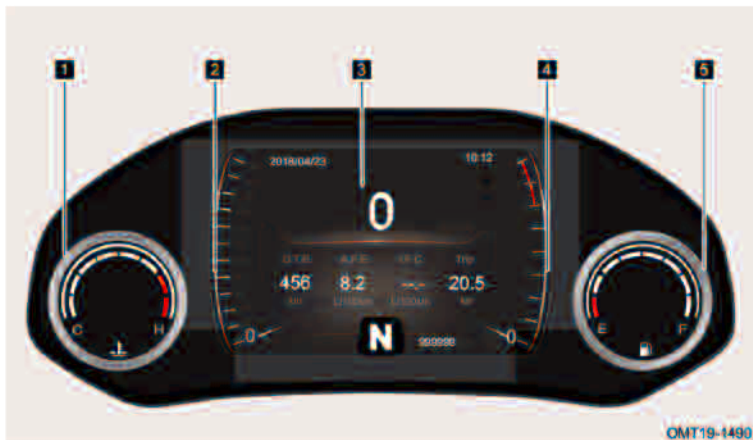

۳ نمایشگر اطلاعات خودرو

۱ نمایشگر دمای آب موتور

۵ نمایشگر میزان بنزین

۴ سرعت سنج

سرعت سنج

نشانگر سرعت رانندگی فعلی خودرو است (واحد اندازه‌گیری: km/h).

**احتیاط**

اندازه لاستیک خودرو بر روی مقدار سرعت نشان داده شده توسط سرعت‌سنج تاثیرگذار است، لذا از لاستیک‌های اصلی شرکت مدیران خودرو و با اندازه استاندارد استفاده کنید. در غیر این صورت، سرعت خودرو به طور واقعی نشان داده نخواهد شد. جهت اطلاعات بیش‌تر در خصوص مشخصات تایر به بخش «مشخصات فنی خودرو» در فصل ۸ مراجعه کنید.

دورسنج

دور موتور در هر لحظه را نشان می‌دهد (واحد اندازه‌گیری: X1000 rpm). فقط پس از دوره آب‌بندی خودرو رساندن دور موتور به محدوده 6000-8000rpm (ناحیه قرمز رنگ دورسنج) مجاز می‌باشد. هرگز با دور موتورهای بالا به مدت طولانی رانندگی نکنید.

احتیاط

- در دوره آب‌بندی خودرو، با دور موتور خیلی بالا رانندگی نکنید.
- اجازه ندهید عقربه دورسنج به مدت زیاد در حدود 6000rpm قرار گیرد، زیرا باعث آسیب‌دیدگی شدید موتور می‌شود.

نمایشگر میزان بنزین

مقدار بنزین باقی‌مانده در داخل باک را نشان می‌دهد.

زمانی که درجه نمایشگر بنزین بر روی حرف E یا اطراف آن قرار می‌گیرد و یا این که چراغ اخطار اتمام سوخت روشن شود، یعنی مقدار بنزین موجود در باک کافی نمی‌باشد، در اولین فرصت اقدام به سوخت‌گیری کنید.

مطالعه

در شرایطی نظیر شتاب‌گیری، ترمز شدید، پیچیدن ناگهانی و یا رانندگی در جاده‌های شیب‌دار، ممکن است نمایشگر بنزین، مقدار بنزین را به طور صحیح نشان ندهد.



نمایشگر دمای آب موتور

دمای فعلی آب موتور را نمایش می‌دهد.

دمای پایین موتور: نشانگر بر روی C یا اطراف آن قرار دارد.

زمانی که نشانگر بر روی C یا اطراف آن قرار گیرد، یعنی دمای مایع خنک‌کننده موتور پایین است. در این محدوده دمایی نباید موتور با دورهای بالا کار کند و نباید بار وارده به موتور خیلی زیاد باشد.

داغ کردن موتور: نشانگر بر روی H یا اطراف آن قرار دارد.

زمانی که نشانگر بر روی H یا اطراف آن قرار گیرد، یعنی موتور بیش از حد داغ شده است. در صورت مواجه شدن با این شرایط، بلافاصله خودرو را در یک مکان ایمن و دور از مسیر جاده متوقف کرده و اجازه دهید به مدت چند دقیقه در دور آرام کار کند، سپس موتور را خاموش کنید. بلافاصله جهت بازدید و تعمیر با یکی از نمایندگی‌های مجاز مدیران خودرو تماس بگیرید.

احتیاط

- اگر نشانگر به مدت زیادی در ناحیه دمای پایین ثابت بماند، در اسرع وقت جهت بازدید و تعمیر به یکی از نمایندگی‌های مجاز مدیران خودرو مراجعه کنید.
- زمانی که نشانگر در محدوده دماهای بالا قرار دارد، به هیچ عنوان درب مخزن انبساط را باز نکنید. پس از خنک شدن موتور، پایین آمدن سطح مایع خنک‌کننده را بررسی کنید. اگر مقدار مایع خنک‌کننده موتور خیلی کم است، هرگز موتور را روشن نکنید، در غیر این صورت موتور دچار آسیب دیدگی شدیدی خواهد شد.

نمایشگر اطلاعات خودرو

نمایش صفحات اصلی

صفحات اصلی نمایشگر اطلاعات خودرو را در تصویر زیر می‌توانید مشاهده کنید. برای چرخش در بین این صفحات و انتخاب صفحه مورد نظر، از دکمه‌های تنظیم چپ‌گرد "◀" و راست‌گرد "▶" واقع بر روی غربلک فرمان استفاده کنید.



فصل ۱: مقدمه



در این صفحه، مسافت قابل حرکت با بنزین موجود، میانگین مصرف سوخت، مصرف سوخت لحظه‌ای، کیلومتر موقتی و سایر اطلاعات نمایش داده می‌شود.

اطلاعات فشار باد و دمای تایرها را نمایش می‌دهد. فشار باد تایرها در هر لحظه را می‌توان در این صفحه کنترل نمود.

OMT19-1491

تنظیمات صفحه

منوی تنظیمات نمایشگر صفحه کیلومترشمار شامل چند صفحه تنظیم است که در تصویر بعدی نمایش داده شده‌اند. در مجموعه کلیدهای روی غربلیک فرمان بر روی دکمه "☰" یک بار فشار دهید تا به منوی تنظیمات نمایشگر وارد شوید. در منوی تنظیمات برای انتخاب صفحه تنظیم مورد نظر خود از دکمه‌های چپ‌گرد "◀" و یا راست‌گرد "▶" واقع بر روی غربلیک فرمان استفاده کنید. برای وارد شدن به صفحه تنظیم انتخاب شده، یک بار دیگر بر روی دکمه "☰" به طور لحظه‌ای و کوتاه فشار دهید.

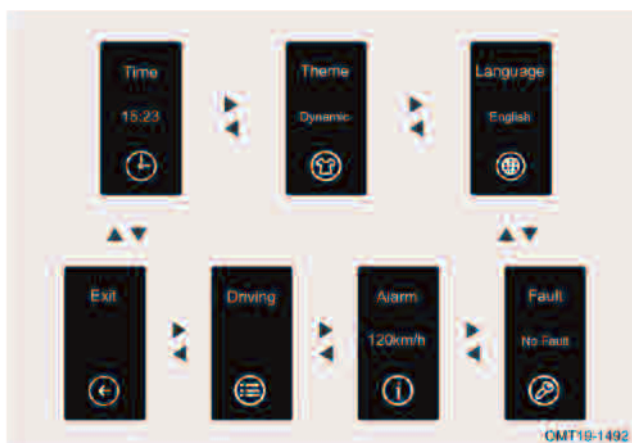

OMT19-1492



مطالعه

در طول برقراری تماس تلفنی از طریق بلوتوث، آیکون "📶" در صفحه کیلومتر شمار نمایش داده می‌شود.

اطلاعات رانندگی

مسافت قابل حرکت با بنزین خودرو / مصرف سوخت لحظه‌ای / کیلومتر کلی کارکرد خودرو



مسافت قابل حرکت: حداکثر مسافت تخمینی که می‌توان با مقدار بنزین موجود در باک طی کرد را نمایش می‌دهد (واحد اندازه‌گیری: km).
مصرف سوخت لحظه‌ای: مصرف سوخت خودرو در هر لحظه را نمایش می‌دهد (واحد اندازه‌گیری: L/100 km).

کیلومتر کلی: کل مسافت طی شده توسط خودرو را نمایش می‌دهد (واحد اندازه‌گیری: km).
کیلومتر کلی خودرو در بازه صفر تا 999999km نمایش داده می‌شود. در صورتی که کیلومتر کلی خودرو به حداکثر مقدار خود برسد، عدد 999999km به طور دائم و ثابت نمایش داده خواهد شد.

مطالعه

• مسافت قابل حرکت / مصرف سوخت لحظه‌ای بر اساس میانگین مصرف سوخت شما توسط واحد پردازشگر سیستم محاسبه می‌شود. این عدد صرفاً به عنوان مرجعی جهت اطلاع شما می‌باشد.



کیلومتر طی شده موقتی

کیلومتر موقتی: مسافت پیموده شده در هر سفر پس از تنظیم مجدد را محاسبه می‌کند (واحد اندازه‌گیری: km).

مسافت طی شده موقت در محدوده صفر تا 9999/9km قابل نمایش می‌باشد و اگر مسافت طی شده از 9999/9km فراتر رود، کیلومترشمار صفر شده و مجدداً از ابتدا شروع به شمارش خواهد کرد.

روش صفر کردن کیلومتر موقتی از طریق دکمه‌های روی غربلیک فرمان به شرح زیر است:
۱. در صفحه اصلی نمایشگر با استفاده از دکمه چپ‌گرد "◀" و یا دکمه راست‌گرد "▶" به روی صفحه مربوط به تنظیم اطلاعات رانندگی (Driving) رفته و دکمه "☑" را به طور کوتاه فشار دهید تا وارد تنظیمات اطلاعات رانندگی شوید.

۲. در صفحه تنظیم باز شده، با استفاده از دکمه چپ‌گرد "◀" و یا دکمه راست‌گرد "▶" واقع بر روی غربلیک فرمان، به تنظیمات کیلومتر طی شده موقتی (Trip) وارد شوید.

۳. در صفحه کیلومتر موقتی دکمه "☑" را فشار داده و نگه دارید تا عدد کیلومتر طی شده موقتی صفر شود.





X55 PRO User Manual

دفترچه راهنمای خودروی X55 PRO

میانگین مصرف سوخت

میانگین مصرف سوخت: مقدار بنزین مصرف شده به ازای مسافت را نشان می‌دهد (واحد اندازه‌گیری: L/100km).



مطالعه

میانگین مصرف سوخت توسط واحد پردازشگر سیستم محاسبه می‌شود و صرفاً به عنوان مرجعی جهت اطلاع شما می‌باشد.



برای ریست کردن میانگین مصرف سوخت در صفحه اصلی نمایشگر از دکمه‌های روی غربلیک فرمان به ترتیب زیر استفاده کنید:

۱. در صفحه اصلی نمایشگر با استفاده از دکمه چپ‌گرد "◀" و یا دکمه راست‌گرد "▶" به روی صفحه مربوط به تنظیم اطلاعات رانندگی (Driving) رفته و دکمه "☐" را به طور کوتاه فشار دهید تا وارد تنظیمات اطلاعات رانندگی شوید.

۲. در صفحه تنظیم باز شده، با استفاده از دکمه چپ‌گرد "◀" و یا دکمه راست‌گرد "▶" واقع بر روی غربلیک فرمان، به تنظیمات میانگین مصرف سوخت وارد شوید.

۳. در صفحه تنظیمات میانگین مصرف سوخت



دکمه "P" را فشار داده و نگه دارید تا عدد میانگین مصرف سوخت بازایی شود.

نشانگر دنده گیربکس

اطلاعات مربوط به دنده انتخاب شده برای گیربکس چه در حالت اتومات و چه در حالت دستی را نمایش می‌دهد.

واحد پردازشگر سیستم بر اساس شرایط موجود خودرو، با نشان دادن دنده مناسب و یک فلش در کنار آن، دستور انجام تعویض دنده معقول را به راننده می‌دهد:

علامت "▲" انتخاب دنده بالاتر را به شما یادآوری می‌کند.

علامت "▼" انتخاب دنده پایین‌تر را به شما یادآوری می‌کند.



مطالعه

اطلاعات ارائه شده صرفاً به عنوان مرجعی جهت اطلاع شما می‌باشد. راننده در هر زمان افزایش یا کاهش دنده را باید با توجه به شرایط واقعی خودرو انجام دهد.

نشانگر وضعیت درب‌ها

این نشانگر، وضعیت بسته یا باز بودن درب‌های جانبی خودرو را مشخص می‌سازد.

اگر سرعت حرکت خودرو کمتر از 3km/h باشد و یکی از درب‌های خودرو به طور کامل بسته نشده باشد، نشانگر باز بودن درب مربوطه





X55 PRO User Manual

دفترچه راهنمای خودروی X55 PRO

روشن خواهد شد ولی در این حالت بوق اخطار به صدا در نخواهد آمد. وقتی که سرعت خودرو از 3km/h بیشتر شود، بوق اخطار به صدا در آمده و نشانگر باز بودن درب به صورت چشمک‌زن روشن خواهد شد تا بستن درب را به راننده یادآوری کند.

هشدار !

قبل از اقدام به رانندگی از بسته بودن کامل درب‌های خودرو اطمینان حاصل کنید.

چراغ یادآوری سرویس

این چراغ جهت یادآوری فرا رسیدن زمان سرویس دوره‌ای خودرو روشن می‌شود. در خودروی نو که تا کنون چراغ سرویس خاموش نشده است، کیلومتری که به صورت پیش‌فرض برای سرویس اولیه در حافظه سیستم تعریف شده است، به عنوان مبنا قرار



گرفته و هر وقت کارکرد خودرو به این کیلومتر برسد، چراغ سرویس روشن خواهد شد. پس از خاموش کردن چراغ سرویس، فاصله کیلومتری بین دو سرویس دوره‌ای که در حافظه سیستم به صورت تعریف شده وجود دارد، به عنوان مبنای محاسبه قرار گرفته و هر وقت کارکرد خودرو به کیلومتر مذکور برسد، چراغ سرویس روشن خواهد شد.

مطالعه

چراغ سرویس باید پس از انجام یافتن هر سرویس دوره‌ای خاموش شود. توجه داشته باشید که کیلومتر مابین سرویس‌های دوره‌ای، با قطع شدن برق خودرو تغییر نمی‌کند.



نشانیگر گرم شدن موتور



پس از استارت موتور و زمانی که دمای مایع خنک‌کننده پایین است، تصویر و متنی در نمایشگر صفحه کیلومترشمار نمایش داده می‌شود و هم‌زمان نشانیگر آبی رنگ روشن می‌شود که بیانگر این است که موتور در حال گرم شدن است. پس از افزایش دمای مایع خنک‌کننده، تصویر و متنی در نمایشگر صفحه کیلومترشمار نمایش داده می‌شود که بیانگر این است که فرآیند گرم شدن موتور به اتمام رسیده است، هم‌زمان نشانیگر آبی رنگ در صفحه کیلومترشمار خاموش خواهد شد.

تنظیمات

تنظیم ساعت

روش تنظیم ساعت به شرح زیر است:

۱. پس از وارد شدن به منوی تنظیمات با استفاده از دکمه چپ‌گرد "◀" و یا دکمه راست‌گرد "▶" به روی صفحه مربوط به ساعت (Time) رفته و دکمه "⏸" را به طور کوتاه و لحظه‌ای فشار دهید تا وارد صفحه تنظیم ساعت شوید.

۲. در صفحه باز شده، با استفاده از دکمه چپ‌گرد "◀" و یا دکمه راست‌گرد "▶"





X55 PRO User Manual

دفتربه راهنمای خودروی X55 PRO

واقع بر روی غربیلک فرمان، می‌توانید اقدام به تنظیم کردن تاریخ و ساعت نمایید. پس از اتمام تنظیم، دکمه " " را فشار دهید تا تنظیمات ذخیره شده و از صفحه خارج شوید.

تنظیم پس‌زمینه نمایشگر

روش تنظیم پس‌زمینه:

۱. در منوی تنظیمات با استفاده از دکمه چپ‌گرد " ◀ " و یا دکمه راست‌گرد " ▶ " به روی صفحه مربوط به تنظیم پس‌زمینه (Theme) رفته و دکمه " " را به طور کوتاه و لحظه‌ای فشار دهید تا وارد بخش تنظیم پس‌زمینه شوید.

۲. با فشار کوتاه و لحظه‌ای دکمه چپ‌گرد " ◀ " و یا دکمه راست‌گرد " ▶ " روی غربیلک فرمان، پس‌زمینه مورد نظر خود را انتخاب کنید. پس از اتمام تنظیمات، دکمه " " روی غربیلک فرمان را یک بار فشار دهید تا تنظیمات ذخیره شده و از صفحه خارج شوید.

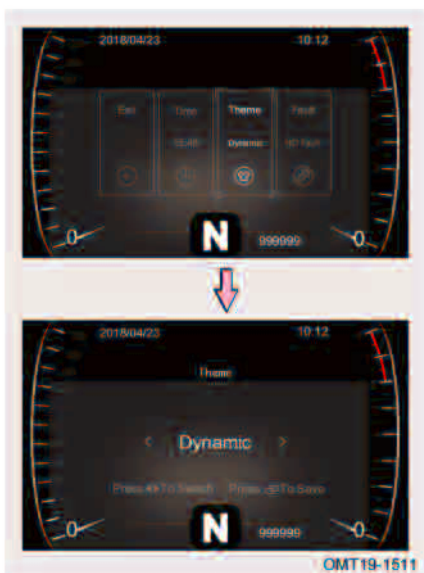



تنظیم زبان

برای تنظیم زبان کاربری به ترتیب زیر اقدام کنید:

۱. در صفحه اصلی منوی تنظیمات با استفاده از دکمه چپ‌گرد "◀" و یا دکمه راست‌گرد "▶" به روی صفحه مربوط به تنظیم زبان کاربری (Language) رفته و دکمه "☑" را به طور کوتاه و لحظه‌ای فشار دهید تا وارد صفحه تنظیم زبان شوید.

۲. در صفحه تنظیم باز شده، با استفاده از دکمه چپ‌گرد "◀" و یا دکمه راست‌گرد "▶" واقع بر روی غربلیک فرمان، زبان مورد نظر خود را از بین English و Chinese انتخاب نمایید. پس از اتمام تنظیم، دکمه "☑" را فشار دهید تا تنظیمات ذخیره شده و از صفحه خارج شوید.





صفحه گزارش پیغام‌های خطا

اگر سیستم عیب‌یابی خودرو وجود ایراد یا وضعیت غیرعادی را تشخیص دهد، بلافاصله پس از روشن شدن کلید استارت، نمایشگر اطلاعات خودرو پیغام‌های خطا را یک به یک نمایش داده و در نهایت آن‌ها را در صفحه گزارش پیغام‌های خطا ثبت خواهد کرد.



مشاهده پیغام‌های خطا مطابق با روش زیر مقدور می‌باشد:

۱. در منوی تنظیمات با استفاده از دکمه "◀" و یا دکمه راست‌گرد "▶" به روی صفحه گزارش پیغام‌های خطا (Fault) رفته و دکمه "☑" را به طور کوتاه و لحظه‌ای فشار دهید تا وارد صفحه گزارش پیغام‌های خطا شوید.

۲. اگر ایراد یا خطاهای متعددی در حافظه سیستم ثبت شده باشد، پیغام‌های مربوطه در مرکز نمایشگر مشاهده خواهند شد. با به کار بردن دکمه چپ‌گرد "◀" و یا دکمه راست‌گرد "▶" روی غربیلک فرمان می‌توانید پیغام‌ها را یک به یک مرور کنید.

👁️ احتیاط

اگر پیغام خطایی در سیستم مشاهده کردید، بر طبق توضیحات ارائه شده در پیغام، اقدام به بررسی خودرو نمایید. اگر نتوانستید ایراد را برطرف کنید، خودرو را خاموش کنید و بلافاصله با نمایندگی مجاز مدیران خودرو تماس حاصل کنید.



آلارم سرعت غیرمجاز (در صورت تجهیز)

در مواقعی که سرعت حرکت خودرو از مقدار سرعت مجاز تنظیم شده فراتر رود، نمایشگر اطلاعات رانندگی آیکون نشانگر اخطار سرعت غیرمجاز "120" را نمایش داده و همزمان بوق اخطار نیز به صدا در خواهد آمد (عدد تعیین شده برای حداکثر سرعت مجاز در وسط آیکون اخطار قابل مشاهده می‌باشد). اخطار زمانی خاموش می‌شود که سرعت خودرو به میزان 5km/h از سرعت تعیین شده پایین‌تر برود. اگر سرعت خودرو دوباره از سرعت مجاز تنظیم شده تجاوز کند، هشدار اخطار مجدداً فعال خواهد شد.

مطالعه

بوق اخطار صفحه کیلومترشمار می‌تواند در دیگر شرایط اخطار نیز به صدا در آید.



برای تنظیم هشدار سرعت غیرمجاز به ترتیب زیر اقدام کنید:

- در صفحه اصلی منوی تنظیمات با استفاده از دکمه چپ‌گرد "◀" و یا دکمه راست‌گرد "▶" به روی صفحه مربوط به تنظیم هشدار سرعت غیرمجاز (Alarm) رفته و دکمه "☑" را به طور کوتاه و لحظه‌ای فشار دهید تا وارد صفحه تنظیم سرعت شوید.
- در صفحه تنظیم باز شده، برای افزایش یا کاهش سرعت مورد نظر خود به میزان 5km/h، بر روی دکمه چپ‌گرد "◀" و یا دکمه راست‌گرد "▶" واقع بر روی غربیلک فرمان یک بار فشار دهید. پس از اتمام تنظیم، دکمه "☑" را فشار دهید تا تنظیمات ذخیره شده و از صفحه خارج شوید.



مطالعه

- با هر بار فشار دکمه‌های تنظیم، مقدار سرعت به اندازه 5km/h افزایش یا کاهش می‌یابد.
- هشدار سرعت غیرمجاز را می‌توانید در بازه 30km/h تا 130km/h تنظیم نمایید و یا این که آن را غیرفعال کنید.

آلارم سرعت غیرمجاز غیرقابل تنظیم (در صورت تجهیز)

زمانی که سرعت خودرو به 120km می‌رسد، نمایشگر اطلاعات رانندگی وارد صفحه اخطار سرعت غیرمجاز می‌شود و همزمان بوق اخطار نیز به صدا درمی‌آید. پیغام و بوق اخطار زمانی خاموش می‌شود که سرعت خودرو به کمتر از 115km کاهش یابد. در صورت بالا رفتن مجدد سرعت خودرو تا 120km، آلارم بار دیگر فعال خواهد شد.

۳-۲ علائم هشداردهنده و نشانگرها

نشانگرها و چراغ‌های هشدار

چراغ نشانگر برای اطلاع‌رسانی به راننده در مورد وضعیت عملکرد سیستم خاصی از خودرو استفاده می‌شود. روشن ماندن چراغ نشانگر به معنای فعال بودن عملکرد مربوطه می‌باشد. چراغ هشدار برای اعلام اخطار به راننده مبنی بر بروز ایراد در عملکرد سیستم خاصی از خودرو استفاده می‌شود. به محض این که یک سیستم از خودرو دچار مشکل شود، چراغ هشدار مربوط به آن سیستم روشن شده یا چشمک خواهد زد.

پس از روشن شدن کلید استارت، بعضی از چراغ‌های هشدار جهت خودارزیابی سیستم‌ها به مدت چند ثانیه روشن خواهند شد. چنانچه هر کدام از چراغ‌های هشدار پس از روشن شدن موتور هم‌چنان روشن بماند و یا چشمک بزند، جهت بازدید و یا تعمیر سیستم مربوطه به یکی از نمایندگی‌های مجاز مدیران خودرو مراجعه کنید.



فصل ۱: مقدمه

نام	تصویر نشانگر / چراغ هشدار	توضیحات
نشانگر چراغ کوچک (چراغ پارک)		هم‌زمان با روشن شدن چراغ‌های کوچک، چراغ نشانگر آن در صفحه کیلومترشمار نیز روشن خواهد شد.
نشانگر چراغ راهنما		با روشن شدن چراغ‌های راهنمای سمت چپ یا راست، چراغ نشانگر مربوط به همان سمت به طور آهسته چشمک می‌زند. زمانی که فلاشر روشن می‌شود، چراغ نشانگر هر دو سمت به طور هم‌زمان چشمک خواهند زد.
نشانگر چراغ نور بالا		وقتی چراغ نور بالا روشن می‌شود و یا به صورت فلاشر زدن روشن و خاموش می‌شود، نشانگر آن در صفحه کیلومترشمار هم روشن می‌شود.
نشانگر چراغ مه‌شکن عقب		با روشن شدن چراغ مه‌شکن عقب، چراغ نشانگر آن در صفحه کیلومترشمار نیز روشن خواهد شد.
چراغ اخطار کمربند سرنشین جلو		این چراغ جهت اعلام اخطار بسته نشدن کمربند ایمنی سرنشین جلو به راننده و یادآوری قفل کردن آن مورد استفاده قرار می‌گیرد. کمربند ایمنی را ببندید و به طور ایمن رانندگی کنید.
چراغ هشدار سیستم ترمز		این چراغ جهت اعلام هشدار به راننده در خصوص پایین بودن سطح روغن ترمز و یا وجود ایراد در سیستم ترمز مورد استفاده قرار می‌گیرد. جهت بازدید و تعمیر در اسرع وقت به نمایندگی مجاز مدیران خودرو مراجعه کنید.



X55 PRO User Manual

دفترچه راهنمای خودروی X55 PRO

توضیحات	تصویر نشانگر / چراغ هشدار	نام
هر زمان که عملکرد ESP خاموش شود، چراغ نشانگر ESP OFF روشن می‌شود که به معنای غیرفعال شدن سیستم کنترل الکترونیکی پایداری خودرو (ESP) است.		نشانگر غیرفعال بودن ESP
روشن بودن این چراغ به معنای این است که در حال حاضر EPB خودرو در وضعیت فعال قرار دارد. در زمان ترمزگیری اضطراری این چراغ به صورت چشمک‌زن روشن می‌شود که امری عادی است و نیاز به اقدام خاصی وجود ندارد. ولی اگر چشمک زدن در سایر شرایط نیز اتفاق بیفتند، نشان‌دهنده وجود ایراد در سیستم می‌باشد. در این گونه وضعیت‌ها در اسرع وقت جهت بازدید و تعمیر به نمایندگی مجاز مدیران خودرو مراجعه کنید.		نشانگر سیستم ترمز پارک برقی (EPB)
این چراغ جهت اعلام هشدار به راننده مبنی بر وجود ایراد در سیستم EPB مورد استفاده قرار می‌گیرد. جهت بازدید و تعمیر در اسرع وقت به نمایندگی مجاز مدیران خودرو مراجعه کنید.		چراغ هشدار سیستم ترمز پارک برقی (EPB)
روشن بودن این چراغ به معنای این است که در حال حاضر خودرو در وضعیت AUTO HOLD قرار دارد.		نشانگر سیستم پارک اتوماتیک (AUTO HOLD)



فصل ۱: مقدمه

نام	تصویر نشانگر / چراغ هشدار	توضیحات
چراغ هشدار سیستم ترمز ضدقفل (ABS)		این چراغ جهت اعلام هشدار به راننده مبنی بر وجود ایراد در سیستم ترمز ضدقفل (ABS) مورد استفاده قرار می‌گیرد. جهت بازدید و تعمیر در اسرع وقت به نمایندگی مجاز مدیران خودرو مراجعه کنید.
نشانگر سیستم کنترل خودرو در سراشیبی (HDC)		روشن بودن این چراغ به معنای این است که در حال حاضر سیستم کنترل خودرو در سراشیبی (HDC) در وضعیت فعال قرار دارد.
نشانگر سیستم کنترل الکترونیکی پایداری خودرو (ESP)		چشمک زدن این چراغ بیانگر این است که در حال حاضر سیستم کنترل الکترونیکی پایداری خودرو (ESP) در وضعیت فعال قرار دارد. روشن ماندن این چراغ به معنای اعلام هشدار به راننده مبنی بر وجود ایراد در سیستم کنترل الکترونیکی پایداری خودرو (ESP) است. هر چه سریع‌تر جهت بازدید و تعمیر به نمایندگی مجاز مدیران خودرو مراجعه کنید.
چراغ اخطار میزان بنزین		این چراغ برای اعلام اخطار به راننده در مورد کمبود سوخت خودرو مورد استفاده قرار می‌گیرد. در فرصت مناسب سوخت‌گیری کنید.



X55 PRO User Manual

دفترچه راهنمای خودروی X55 PRO

نام	تصویر نشانگر / چراغ هشدار	توضیحات
چراغ هشدار سیستم ایربگ (SRS)		این چراغ برای اعلام هشدار به راننده در خصوص وجود ایراد در سیستم ایربگ (SRS) مورد استفاده قرار می‌گیرد. هر چه سریع‌تر جهت بازدید و تعمیر به نمایندگی مجاز مدیران خودرو مراجعه کنید.
چراغ هشدار سیستم شارژ باتری		این چراغ بیانگر وضعیت عملکردی سیستم شارژ باتری می‌باشد. اگر پس از روشن شدن کلید استارت این چراغ روشن نشود و یا پس از روشن شدن موتور هم‌چنان روشن بماند، هر چه سریع‌تر جهت بازدید و تعمیر به نمایندگی مجاز مدیران خودرو مراجعه کنید.
نشانگر گرم شدن موتور		زمانی که دمای آب موتور خیلی پایین است، این چراغ به راننده یادآوری می‌کند که موتور در حال گرم شدن است. پس از بالا رفتن دمای آب موتور، چراغ خاموش می‌شود و پایان یافتن فرآیند گرم شدن موتور را به راننده اعلام می‌کند.
چراغ هشدار دمای آب موتور		این چراغ زمانی روشن می‌شود که مایع خنک‌کننده موتور بیش از حد داغ شده باشد. در این گونه شرایط فوراً خودرو را در یک مکان ایمن متوقف کرده و اجازه دهید موتور به مدت چند دقیقه در حالت درجا روشن بماند و سپس آن را خاموش کنید. هر چه سریع‌تر جهت بازدید و تعمیر با نمایندگی مجاز مدیران خودرو تماس برقرار کنید.



فصل ۱: مقدمه

نام	تصویر نشانگر / چراغ هشدار	توضیحات
چراغ هشدار سیستم کنترل فشار باد تایر (TPMS)		از این چراغ هشدار برای نشان دادن نامناسب بودن فشار باد تایرها استفاده می‌شود. بررسی کنید که آیا فشار باد تایر خیلی کم است و یا دمای تایر خیلی بالا است؟ اگر فشار باد تایر صحیح است، برای بازدید و تعمیر به نمایندگی مجاز مدیران خودرو مراجعه کنید.
چراغ هشدار ایراد سیستم انژکتوری		برای اعلام هشدار به راننده در مورد وجود ایراد در سیستم کنترل الکترونیکی موتور از این چراغ استفاده می‌شود. هر چه سریع‌تر جهت بازدید و تعمیر به نمایندگی مجاز مدیران خودرو مراجعه کنید.
چراغ هشدار ایراد موتور		برای اعلام هشدار به راننده در مورد وجود ایراد در موتور از این چراغ استفاده می‌شود. هر چه سریع‌تر جهت بازدید و تعمیر به نمایندگی مجاز مدیران خودرو مراجعه کنید.
چراغ هشدار ایراد گیربکس		این چراغ برای اعلام هشدار به راننده در خصوص وجود ایراد در سیستم گیربکس مورد استفاده قرار می‌گیرد. هر چه سریع‌تر جهت بازدید و تعمیر به نمایندگی مجاز مدیران خودرو مراجعه کنید.
چراغ هشدار سیستم فرمان برقی (EPS)		این چراغ برای اعلام هشدار به راننده در خصوص وجود ایراد در سیستم فرمان برقی مورد استفاده قرار می‌گیرد. هر چه سریع‌تر جهت بازدید و تعمیر به نمایندگی مجاز مدیران خودرو مراجعه کنید.



نام	تصویر نشانگر / چراغ هشدار	توضیحات
چراغ هشدار فشار پایین روغن موتور		این چراغ برای اعلام هشدار به راننده در خصوص پایین بودن فشار روغن موتور مورد استفاده قرار می‌گیرد. در این‌گونه شرایط بلافاصله خودرو را در یک مکان ایمن متوقف کرده و فوراً جهت بازدید و تعمیر با نمایندگی مجاز مدیران خودرو تماس برقرار کنید.

۴-۲ غربیلک فرمان

بوق

برای استفاده از بوق، بر روی تصویر حک شده بوق بر روی غربیلک فرمان و یا اطراف آن فشار دهید.

مطالعه

ضمن احترام به قوانین و مقررات اجتماعی از بوق استفاده کنید.

گرم‌کن غربیلک فرمان (در صورت تجهیز) کلید گرم‌کن را فشار دهید تا گرم‌کن غربیلک فرمان فعال شود، هم‌زمان چراغ نشانگر نیز روشن می‌شود.

اگر کلید را یک بار دیگر فشار دهید، گرم‌کن غربیلک فرمان و چراغ نشانگر خاموش خواهند شد.





👁️ احتیاط

- گرم‌کن غربیلک فرمان زمانی می‌تواند روشن شود که شرایط زیر برقرار باشد:
- موتور روشن باشد.
 - ولتاژ باتری در حد نرمال باشد.
 - کلید گرم‌کن غربیلک فرمان فشرده شده باشد.
- در صورت وجود هر یک از شرایط زیر، گرم‌کن غربیلک فرمان پس از مدتی روشن ماندن خاموش خواهد شد:
- موتور خاموش شود.
 - مدت زمان گرم شدن غربیلک فرمان بیش‌تر از ۲۵ دقیقه باشد.
 - کلید گرم‌کن غربیلک فرمان مجدداً فشار داده شود.
 - اگر دمای غربیلک فرمان به بالای 52°C برسد، گرم‌کن غربیلک فرمان خاموش خواهد شد و پس از آن که دمای آن به کم‌تر از 50°C رسید، مجدداً روشن خواهد شد.

تنظیم غربیلک فرمان

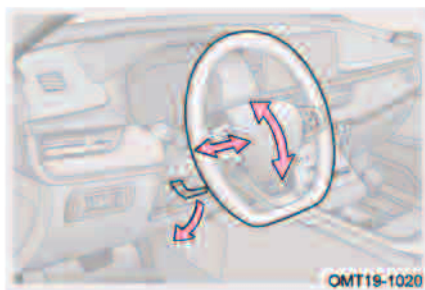

- برای تنظیم کردن غربیلک فرمان، خودرو را در یک مکان امن و دور از مسیر اصلی جاده متوقف کرده و کلید استارت را خاموش کنید.
۱. اهرم قفل‌کننده تلسکوپی فرمان را به سمت پایین بکشید.
 ۲. با بالا و پایین/جلو و عقب بردن غربیلک، آن را در موقعیت مناسب تنظیم کنید.
 ۳. غربیلک فرمان را در همان موقعیت ثابت نگه دارید و اهرم قفل‌کننده را به جای اصلی خود بازگردانید.
 ۴. غربیلک فرمان را کمی تکان دهید و ثابت شدن آن را بررسی کنید. در صورت تکان خوردن، مرحله ۳ را مجدداً تکرار کنید.



مطالعه

بر اساس تیپ و مدل خودرو، غربلیک فرمان می‌تواند قابلیت تنظیم در ۲ جهت یا ۴ جهت را داشته باشد. لطفا مطابق با نوع غربلیک فرمان نصب شده بر روی خودروی خود عمل کنید.

هشدار

- قبل از اقدام به رانندگی از قفل بودن کامل غربلیک فرمان اطمینان حاصل کنید. در غیر این صورت ممکن است باعث بروز تصادف و ایجاد صدمات جانی شود.
- در خلال رانندگی اقدام به تنظیم غربلیک فرمان نکنید. در غیر این صورت ممکن است باعث بروز تصادف و ایجاد صدمات جانی شود.

۵-۲ آینه‌ها

آینه داخل اتاق

تنظیم آینه داخل اتاق

قبل از شروع رانندگی، موقعیت آینه را طوری تنظیم کنید که بتوانید نسبت به عقب خودرو دید کاملی داشته باشید.



تنظیم موقعیت ضدتابش آینه داخل کابین

قبل از شروع رانندگی در شب، برای کاهش انعکاس نور چراغ خودروهایی که پشت سر شما هستند، شستی آینه را بکشید و آن را در موقعیت ضدتابش تنظیم کنید.

۱ تنظیم آینه در موقعیت ضدتابش

۲ تنظیم آینه در موقعیت عادی





آینه جانبی

تنظیم آینه‌های جانبی

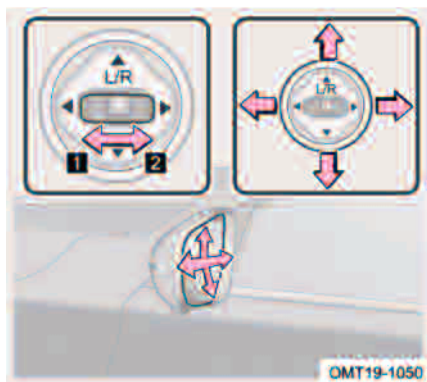

خودرو را در یک مکان امن و دور از مسیر اصلی جاده متوقف کرده و کلید استارت را روشن کنید.

۱ کلید تنظیم آینه‌ها را به سمت چپ بکشید تا آینه جانبی سمت چپ جهت تنظیم شدن انتخاب شود.

۲ کلید تنظیم آینه‌ها را به سمت راست بکشید تا آینه جانبی سمت راست جهت تنظیم شدن انتخاب شود.

- ↑: تنظیم کردن شیشه آینه به سمت بالا
- ↓: تنظیم کردن شیشه آینه به سمت پایین
- ←: تنظیم کردن شیشه آینه به سمت چپ
- : تنظیم کردن شیشه آینه به سمت راست

⚠ هشدار

- در حین رانندگی اقدام به تنظیم آینه نکنید، در غیر این صورت ممکن است باعث بروز تصادف و ایجاد صدمات جانی شود.
- تصویر و فاصله نمایش داده شده در آینه جانبی ممکن است با واقعیت تفاوت داشته باشد، بنابراین همیشه با احتیاط رانندگی کنید.



جمع کردن و باز کردن آینه‌های جانبی

■ جمع کردن و باز کردن آینه جانبی مدل دستی

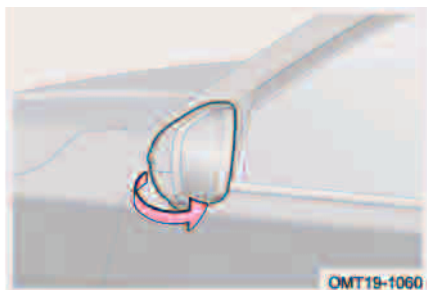

آینه را با دست بگیرید و آن را به آرامی و با نیروی کافی به سمت عقب بکشید (نیروی وارده را به تدریج از کم به زیاد افزایش دهید) تا زمانی که آینه جمع شود. برای باز کردن آینه، کناره‌های آن را با دست گرفته و به آرامی به سمت بیرون فشار دهید تا به طور کامل باز شود.

■ جمع کردن و باز کردن آینه به صورت برقی (در صورت تجهیز):



با استفاده از کلید جمع‌کن آینه: وقتی که کلید استارت موتور روشن است، کلید را فشار دهید تا آینه‌های جانبی به طور خودکار جمع شوند. کلید را یک بار دیگر فشار دهید تا آینه‌ها به طور خودکار باز شوند. با استفاده از کلید هوشمند: وقتی که خودرو وارد وضعیت دزدگیر می‌شود، آینه‌ها به طور خودکار جمع می‌شوند و بالعکس هنگام خارج شدن خودرو از وضعیت دزدگیر، آینه‌ها به طور خودکار باز می‌شوند.



مطالعه

- عملکرد جمع شدن خودکار آینه‌ها باید از طریق مانیتور سیستم صوتی و تصویری تنظیم و فعال شود. برای اطلاع از جزئیات بیشتر به بخش «سیستم صوتی و تصویری» مراجعه کنید.
- بر اساس الزامات دیداری، زاویه جمع شدن آینه‌های جانبی چپ و راست با یکدیگر متفاوت‌اند. بنابراین در زمان جمع شدن خودکار، آینه‌های چپ و راست با یکدیگر هم‌آهنگ نخواهند بود؛ که این امر عادی است.

احتیاط

- در مدل‌های مجهز به آینه‌های برقی تاشو، از جمع و باز کردن آینه‌ها به وسیله دست جدا خودداری کنید، زیرا باعث بروز ایراد در عملکردهای آن می‌شود.
- هنگام جمع کردن و باز کردن آینه برقی تاشو، از تماس با آینه خودداری کنید تا از آسیب دیدن آن بر اثر نیروی زیاد جلوگیری شود.
- در هوای سرد زمستانی ممکن است آینه‌های جمع شده به علت تجمع برف و آب، یخ ببندند و نتوانند باز شوند. برای جلوگیری از این پدیده توصیه می‌شود عملکرد جمع شدن خودکار آینه‌های جانبی را از طریق تنظیمات مانیتور سیستم صوتی و تصویری غیرفعال کنید.

۶-۲ سیستم برف پاک‌کن و شیشه‌شور

عملکردهای سیستم

دسته برف پاک‌کن و شیشه‌شور

کلید استارت موتور را روشن کنید و دسته برف پاک‌کن را در موقعیت‌های زیر قرار دهید:

حرکت تکی برف پاک‌کن یا "MIST":

پس از رها کردن، دسته برف پاک‌کن به موقعیت اصلی خود باز می‌گردد. در این حالت برف پاک‌کن یک حرکت تکی انجام داده و

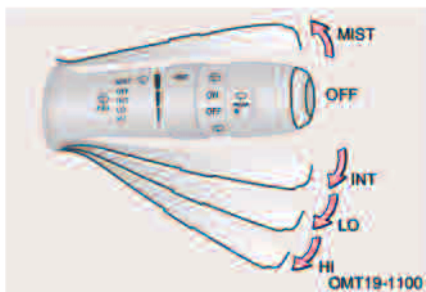



X55 PRO User Manual

دفترچه راهنمای خودروی X55 PRO

متوقف خواهد شد.

دور کند برف پاک کن یا "LO":

برف پاک کن به صورت متوالی و با سرعت کم کار می کند.

دور تند برف پاک کن یا "HI":

برف پاک کن به صورت متوالی و به طور سریع تر کار می کند.

توقف برف پاک کن یا "OFF":

برف پاک کن به طور خودکار با دور کند کار می کند تا این که در موقعیت اصلی خود متوقف شود.

حرکت زمان بندی شده برف پاک کن یا "INT":

برف پاک کن به طور متناوب (به صورت زمان بندی شده) کار می کند. در این حالت برف پاک کن در فواصل زمانی چند ثانیه ای یک حرکت را انجام خواهد داد.

با استفاده از کلید چرخشی "INT" روی دسته برف پاک کن فواصل زمانی بین حرکت های برف پاک کن را می توان تنظیم کرد. برای کوتاه کردن زمان بین حرکت های برف پاک کن، کلید را به سمت پایین بچرخانید و برای زیاد کردن زمان بین حرکت های برف پاک کن، کلید را به سمت بالا بچرخانید.

حالت اتوماتیک برف پاک کن یا "AUTO":

(در صورت تجهیز):

در این حالت سرعت حرکت برف پاک کن بر اساس حجم بارش باران کنترل می شود. برای تنظیم میزان حساسیت برف پاک کن از کلید چرخشی "AUTO" استفاده کنید. برای

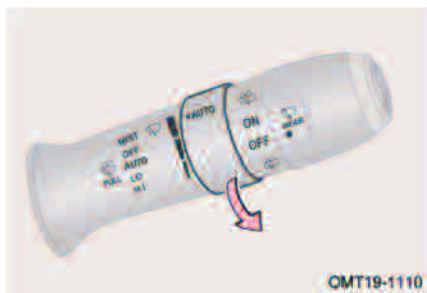



افزایش حساسیت، کلید را به سمت پایین
بچرخانید و برای کم کردن حساسیت، کلید را
به سمت بالا بچرخانید.

● احتیاط

- زمانی که سطح شیشه خشک است، از به کار انداختن برف پاک‌کن خودداری کنید، چون ممکن است تیغه‌های برف پاک‌کن آسیب دیده و بر روی شیشه خراشیدگی ایجاد شود.
- اگر موانعی روی شیشه وجود دارند، نباید برف پاک‌کن‌ها را به کار اندازید، زیرا موجب آسیب دیدن موتور برف پاک‌کن و ایجاد خراش بر روی شیشه خواهد شد.
- در آب و هوای سرد، قبل از استفاده از برف پاک‌کن‌ها، یخ زدن تیغه‌های برف پاک‌کن و چسبیدن آن‌ها به شیشه خودرو را بررسی کنید. در صورت مشاهده یخ‌زدگی، قبل از استفاده از برف پاک‌کن، یخ‌ها را از بین ببرید. در غیر این صورت تیغه‌ها و موتور برف پاک‌کن آسیب خواهند دید.

روش استفاده از برف پاک‌کن و شیشه‌شور جلو



کلید استارت موتور را روشن کنید، اگر دسته
برف پاک‌کن را به سمت غربلیک فرمان (به
سمت خودتان) بکشید و نگه دارید، شیشه‌شور
جلو پاشیده شده و هم‌زمان برف پاک‌کن جلو
نیز شروع به کار خواهد کرد. زمانی که دسته
برف پاک‌کن را رها کنید، شیشه‌شور متوقف
می‌شود و برف پاک‌کن ابتدا ۳ حرکت با دور
کند انجام می‌دهد و سپس یک حرکت دیگر
انجام داده و پس از چند ثانیه خاموش خواهد
شد.



روش استفاده از برف پاک‌کن و شیشه‌شور عقب

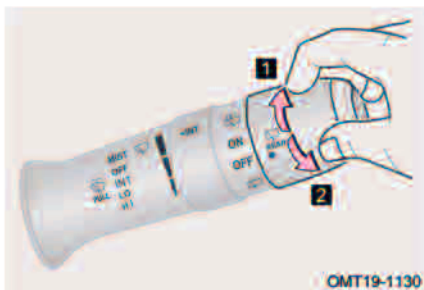

۱ کلید استارت موتور را روشن کنید، اگر کلید چرخشی "REAR" واقع در انتهای دسته برف پاک‌کن را به سمت موقعیت "ON" بچرخانید، برف پاک‌کن عقب شروع به کار خواهد کرد. با قرار دادن کلید در موقعیت "OFF"، برف پاک‌کن عقب خاموش می‌شود.

۲ کلید استارت موتور را روشن کنید، اگر کلید چرخشی "REAR" واقع در انتهای دسته برف پاک‌کن را به سمت موقعیت "MIST" بچرخانید و نگه دارید، شیشه‌شور عقب پاشیده شده و هم‌زمان برف پاک‌کن عقب نیز به کار خواهد افتاد. پس از رها کردن کلید، شیشه‌شور و برف پاک‌کن متوقف خواهند شد.

👁️ احتیاط

- زمانی که مخزن شیشه‌شور خالی است، دسته برف پاک‌کن و شیشه‌شور را به کار نیندازید.
- برای استفاده از شیشه‌شور، دسته برف پاک‌کن را بیش‌تر از ۱۰ ثانیه روشن نگه ندارید.
- در صورت گرفتگی و انسداد آب‌پاش‌ها، آن‌ها را با اجسام نوک‌تیز و نامناسب تمیز نکنید، در غیر این صورت، آسیب خواهند دید.
- ضدیخ باعث ایجاد خوردگی در سطوح رنگی می‌شود. لذا دقت کنید تا در زمان پر کردن مخزن شیشه‌شور اشتباهاً ضدیخ موتور به مخزن اضافه نکنید.
- از مخلوط کردن آب با مواد شیشه‌شور خودداری کنید. زیرا آب می‌تواند باعث یخ زدن مایع شیشه‌شور شده و سبب خرابی مخزن و سایر اجزا سیستم شیشه‌شور شود.



گرم کن آب پاش شیشه شور (در صورت تجهیز)

در صورت برقرار بودن شرایط زیر، گرم کن آب پاش شیشه شور فعال می شود:

- ولتاژ باتری در محدوده نرمال باشد.
 - دمای هوای بیرون به مدت ۵ ثانیه یا بیش تر به کم تر از 2°C برسد.
 - کلید استارت موتور روشن باشد و یا این که موتور روشن شده باشد.
- پس از فعال شدن، در صورت مواجه شدن با هر یک از وضعیت های زیر، گرم کن آب پاش شیشه شور خاموش خواهد شد:
- کلید استارت موتور خاموش شود و یا در موقعیت ACC قرار گیرد.
- در شرایط زیر، گرم کن آب پاش شیشه شور به طور موقتی قطع می شود:
- در لحظه استارت زدن موتور، گرم کن آب پاش شیشه شور خاموش می شود و پس از روشن شدن موتور مجدداً گرم کن به طور خودکار روشن می شود.
 - اگر دمای هوای بیرون به مدت ۵ ثانیه یا بیش تر به بالاتر از 4°C برسد، عملکرد گرم کن آب پاش شیشه شور متوقف می شود. زمانی که دمای هوای بیرون به مدت ۵ ثانیه یا بیش تر به کم تر از 2°C برسد، گرم کن مجدداً به طور خودکار روشن خواهد شد.

روش تعویض تیغه برف پاک کن

تعویض تیغه برف پاک کن جلو

مرحله ۱: در عرض ۳ ثانیه پس از خاموش کردن کلید استارت، دسته برف پاک کن را در موقعیت "MIST" قرار دهید. بدین طریق سیستم برف پاک کن در حالت سرویس قرار می گیرد.

مرحله ۲: بازویی برف پاک کن جلو را از روی شیشه بلند کرده و در همان حال نگه دارید.





X55 PRO User Manual

دفترچه راهنمای خودروی X55 PRO

مرحله ۳: هم‌زمان با فشار دادن گیره قفلی، تیغه برف پاک‌کن را به سمت پایین بکشید تا از بازویی خارج شود.

مرحله ۴: تیغه برف پاک‌کن جدید را به ترتیب برعکس روش باز کردن نصب کنید و گیره قفلی تیغه را به درستی چفت کنید.

مرحله ۵: پس از اتمام نصب، کارکرد برف پاک‌کن جلو را تست کنید.

تعویض تیغه برف پاک‌کن عقب

مرحله ۱: بازویی برف پاک‌کن عقب را از روی شیشه بلند کرده و در همان حال نگه دارید.

مرحله ۲: تیغه برف پاک‌کن را توسط دست در جهت نشان داده شده در تصویر از بازویی جدا کنید.

مرحله ۳: تیغه جدید را به ترتیب برعکس روش باز کردن نصب کنید و از جا افتادن آن مطمئن شوید.

مرحله ۴: پس از اتمام نصب، کارکرد برف پاک‌کن عقب را تست کنید.

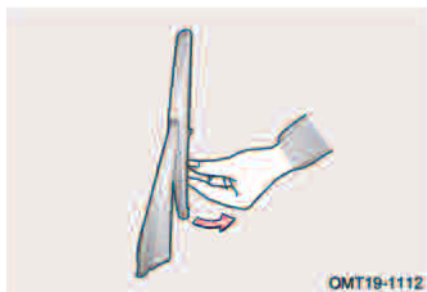

مطالعه

پیشنهاد می‌شود جهت تعویض تیغه برف پاک‌کن به نمایندگی مجاز مدیران خودرو مراجعه کنید تا این کار توسط تکنسین‌های خدمات پس از فروش صورت گیرد.

احتیاط

قبل از شروع رانندگی اطمینان حاصل کنید که برف پاک‌کن‌ها در موقعیت اصلی خود قرار گرفته‌اند. در غیر این صورت سیستم برف پاک‌کن آسیب می‌بیند و می‌تواند باعث بروز تصادف شود.



۲-۷ سیستم روشنایی

چراغ‌های بیرونی

دسته چراغ و راهنما

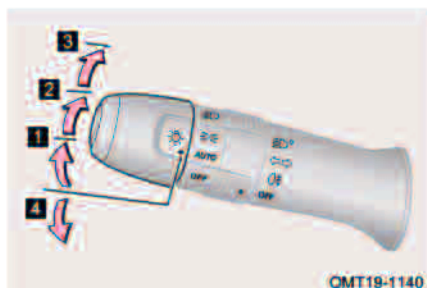

کلید استارت موتور را روشن کنید و دسته چراغ و راهنما را در موقعیت‌های زیر قرار دهید:

۱ چراغ جلوی اتوماتیک "AUTO": با قرار گرفتن کلید در این وضعیت، سیستم به صورت خودکار، شدت نور محیط بیرون را بررسی کرده و بر اساس آن اقدام به روشن کردن چراغ‌های کوچک و چراغ نور پایین می‌کند.

۲ چراغ کوچک "LOW"

در این وضعیت چراغ‌های کوچک جلو و عقب، چراغ‌های پلاک، چراغ فضای داخلی و چراغ زمینه داشبورد و کلیدها روشن می‌شوند.

۳ چراغ نور پایین "DRL"

در این وضعیت چراغ‌های نور پایین روشن می‌شوند و چراغ‌های کوچک نیز در وضعیت روشن باقی می‌مانند.

۴ وضعیت خاموش "OFF"

در این وضعیت چراغ‌های جلو خاموش می‌شوند.

مطالعه

اگر قصد دارید خودرو را به مدت طولانی پارک کنید، هنگام ترک خودرو مطمئن شوید که دسته چراغ و راهنما در موقعیت خاموش قرار دارد. در غیر این صورت باتری خالی شده و در زمان استارت مجدد با مشکل مواجه خواهید شد.



روشن کردن چراغ نور بالا

■ چراغ نور بالا

کلید استارت موتور را روشن کنید. زمانی که چراغ نور پایین روشن است، دسته چراغ را به سمت داشبورد کشیده و رها کنید تا چراغ نور بالا روشن شود.

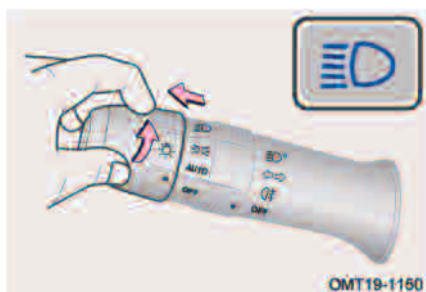

برای خاموش کردن چراغ نور بالا، دسته چراغ را به سمت غربیلک فرمان کشیده و رها کنید.

■ فلاش نور بالا (چراغ سبقت)

با کشیدن دسته چراغ به سمت غربیلک فرمان و رها کردن آن، چراغ نور بالا یک بار روشن و خاموش خواهد شد و هم‌زمان با آن نشانگر چراغ نور بالا در صفحه کیلومترشمار نیز یک بار روشن و خاموش می‌شود.

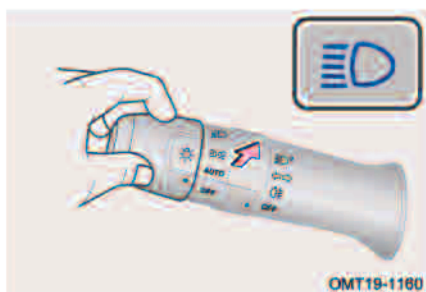

مطالعه

در زمان خاموش بودن چراغ نور پایین هم می‌توانید از فلاش نور بالا استفاده کنید.

چراغ‌های راهنما

کلید استارت موتور را روشن کنید و دسته راهنما را در موقعیت‌های زیر قرار دهید:
دسته راهنما را به سمت بالا بکشید: چراغ‌های راهنمای سمت راست روشن می‌شوند.
دسته راهنما را به سمت پایین بکشید:

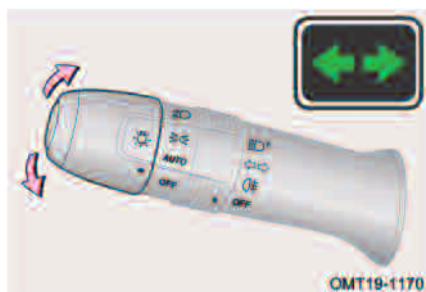



چراغ‌های راهنمای سمت چپ روشن می‌شوند. با روشن شدن چراغ‌های راهنما، نشانگر چراغ راهنما در صفحه کیلومترشمار به حالت چشمک‌زن روشن می‌شود. پس از اتمام دور زدن، دسته راهنما به طور خودکار به موقعیت وسط باز می‌گردد.

عملکرد اعلام تغییر لاین

زمانی که کلید استارت موتور روشن است، اگر دسته راهنما را به طور کوتاه و لحظه‌ای تا نیمه بکشید و رها کنید، چراغ‌های راهنما ۳ بار چشمک زده و خاموش خواهند شد.

مطالعه

هنگام پیچیدن خودرو اگر زاویه پیچ و میزان چرخش غربیک فرمان کم باشد، ممکن است دسته راهنما به طور خودکار به موقعیت وسط باز نگردد.

چراغ مه‌شکن عقب

کلید استارت موتور را روشن کنید و دسته چراغ را در موقعیت چراغ نور پایین "D" قرار دهید، کلید چرخان چراغ مه‌شکن را به سمت "F" بچرخانید تا چراغ‌های مه‌شکن عقب روشن شوند.

برای خاموش کردن چراغ مه‌شکن عقب، کلید چرخان را یک بار دیگر به سمت موقعیت "F" بچرخانید و یا این که کلید استارت را خاموش کنید.





مطالعه

- اگر چراغ نور پایین را خاموش کنید، چراغ‌های مه‌شکن عقب نیز به صورت هم‌زمان خاموش می‌شوند.
- از چراغ مه‌شکن عقب می‌بایست به طور صحیح و طبق مقررات راهنمایی و رانندگی استفاده کنید.

کلید تنظیم ارتفاع نور چراغ جلو (در صورت تجهیز)

کلید تنظیم ارتفاع نور چراغ جلو دارای ۴ سطح تنظیم (0 و 1 و 2 و 3) می‌باشد. سطح ارتفاع نور چراغ جلو را می‌توان بر اساس تعداد سرنشینان و بار وارده به خودرو توسط این کلید تنظیم کرد.

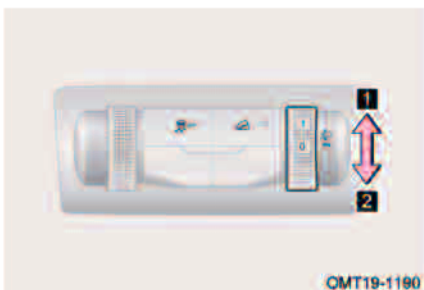

زمانی که کلید بر روی سطح 0 قرار می‌گیرد، سطح ارتفاع نور چراغ جلو در بالاترین موقعیت قرار خواهد گرفت.

۱ کلید را به سمت بالا بچرخانید تا ارتفاع نور چراغ جلو بالاتر رود.

۲ کلید را به سمت پایین بچرخانید تا ارتفاع نور چراغ جلو پایین رود.

چراغ ترمز

با فشار دادن پدال ترمز، چراغ‌های ترمز عقب و چراغ ترمز وسط روشن می‌شوند.

چراغ دنده عقب

اگر کلید استارت موتور را روشن کنید و دسته دنده را در موقعیت R قرار دهید، چراغ‌های دنده عقب روشن می‌شوند.

چراغ پلاک

کلید استارت موتور را روشن کنید و دسته چراغ و راهنما را در موقعیت "۵۵۵" قرار دهید تا



چراغ‌های پلاک روشن شوند. از این چراغ‌ها برای روشنایی پلاک انتظامی خودرو در تاریکی استفاده می‌شود.

چراغ های داخلی

چراغ سقفی جلو

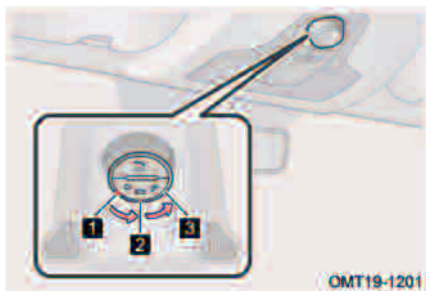

۱ خاموش کردن: زمانی که کلید در وضعیت درب یا چراغ مطالعه قرار دارد، اگر کلید چراغ سقفی را به سمت "O" بچرخانید، چراغ سقفی خاموش خواهد شد.

۲ کلید وضعیت درب: اگر کلید چراغ سقفی را در موقعیت "O" قرار دهید، چنانچه هر کدام از درب‌های خودرو باز شده و باز بماند، چراغ سقفی به مدت ۳ دقیقه روشن مانده و سپس با کاهش تدریجی نور خاموش خواهد شد.

۳ چراغ مطالعه: کلید چراغ سقفی را به سمت "X" بچرخانید تا چراغ سقفی روشن شود.

چراغ مشایعت تا درب منزل

حالت دستی چراغ (کلید AUTO غیرفعال است)



روشن کردن: کلید استارت را خاموش کنید. اگر دسته چراغ را به سمت غربی‌لک فرمان بکشید و در عرض ۲ ثانیه آن را رها کنید، عملکرد چراغ مشایعت تا درب منزل فعال خواهد شد و چراغ‌های کوچک و چراغ نور پایین پس از پیاده شدن شما روشن خواهند شد. به ازای هر



X55 PRO User Manual

دفترچه راهنمای خودروی X55 PRO

بار کشیدن دسته چراغ، چراغ مشایعت به مدت ۳۰ ثانیه روشن می‌ماند. حداکثر ۸ بار می‌توان دسته چراغ را کشید.

خاموش کردن: اگر دسته چراغ را به سمت غربیلک فرمان بکشید و به مدت ۲ ثانیه نگه دارید، چراغ مشایعت تا درب منزل خاموش خواهد شد.

پس از اتمام زمان تنظیم شده، قابلیت چراغ مشایعت تا درب منزل به طور خودکار غیرفعال شده و به تبع آن چراغ‌های نور پایین و چراغ‌های کوچک نیز بلافاصله خاموش خواهند شد.

حالت اتوماتیک چراغ (کلید AUTO فعال است)

روشن کردن: قبل از خاموش کردن خودرو، دسته چراغ را در وضعیت AUTO قرار دهید. زمانی که خودرو در محیط تاریک قرار دارد با فشار دادن دکمه قفل کن روی کلید هوشمند، چراغ‌های کوچک و چراغ نور پایین به طور خودکار به مدت ۳۰ ثانیه روشن می‌مانند. برای تکرار این حالت، دکمه قفل کن کلید هوشمند را یک بار دیگر فشار دهید.

خاموش کردن: اگر دسته چراغ از وضعیت AUTO خارج شود و یا این که زمان تنظیم شده برای چراغ مشایعت به اتمام برسد، عملکرد چراغ مشایعت تا درب منزل به طور خودکار غیرفعال شده و چراغ‌های نور پایین و چراغ‌های کوچک نیز بلافاصله خاموش خواهند شد.

پیدا کردن محل خودرو در تاریکی

حالت دستی چراغ (کلید AUTO غیرفعال است)

زمانی که کلید استارت خاموش است، اگر دکمه بازکن روی کلید هوشمند را فشار دهید، این قابلیت فعال می‌شود و چراغ‌های کوچک و چراغ نور پایین به مدت ۶۰ ثانیه روشن شده و سپس خاموش می‌شوند. دکمه باز کن را مجدداً فشار دهید تا این قابلیت یک ۶۰ ثانیه





دیگر فعال بماند.

حالت اتوماتیک چراغ (کلید Auto فعال است)

قبل از خاموش کردن خودرو، دسته چراغ را در وضعیت AUTO قرار دهید. زمانی که خودرو در محیط تاریک قرار دارد، با فشار دادن دکمه بازکن روی کلید هوشمند، چراغ‌های کوچک و چراغ نور پایین به طور خودکار به مدت ۳۰ ثانیه روشن می‌مانند.

مطالعه

در خودروهای مجهز به چراغ غیر اتوماتیک، برای استفاده از این عملکرد لازم است که قبل از پیاده شدن از خودرو، عملکرد چراغ مشایعت تا درب منزل را فعال و تنظیم کنید.

در خودروهای مجهز به چراغ غیر اتوماتیک، برای استفاده از این عملکرد لازم است که قبل از پیاده شدن از خودرو، عملکرد چراغ مشایعت تا درب منزل را فعال و تنظیم کنید.

کنترل هوشمند چراغ جلو (IHC) (در صورت تجهیز)

کلید استارت را روشن کنید و دسته چراغ را در وضعیت AUTO قرار دهید. زمانی که چراغ نور پایین به طور اتوماتیک روشن می‌شود، دسته چراغ را به سمت داشبورد کشیده و رها کنید. زمانی که سرعت خودرو به بالای 40km/h برسد، چراغ نشانگر سفید رنگ "A" در صفحه کیلومترشمار روشن شده و عملکرد چراغ جلوی هوشمند (IHC) فعال خواهد شد. در این زمان این سیستم روشن و خاموش شدن چراغ نور بالا را بر اساس شرایط موجود جاده‌ای از قبیل نزدیک شدن خودرو از روبه‌رو، نزدیک شدن به خودرو جلویی و سبقت گرفتن کنترل خواهد کرد.

در زمانی که عملکرد چراغ جلوی هوشمند (IHC) فعال است، اگر شما نور بالا را روشن کنید یا نور بالا فلاش بزنید، چراغ نشانگر سفید رنگ "A" در صفحه کیلومترشمار خاموش خواهد شد. برای فعال شدن مجدد عملکرد چراغ جلوی هوشمند (IHC)، باید دسته چراغ را به سمت داشبورد کشیده و رها کنید.



مطالعه

- زمانی که سرعت خودرو به کم‌تر از 30km/h برسد، سیستم کنترل هوشمند چراغ جلو (IHC) به طور خودکار نور بالا را خاموش خواهد کرد.
- زمانی که میزان روشنایی محیط بیرون زیاد است، سیستم کنترل هوشمند چراغ جلو (IHC) به طور خودکار نور بالا را خاموش خواهد کرد.
- در زمان روشن شدن چراغ‌های راهنمای چپ یا راست، سیستم کنترل هوشمند چراغ جلو (IHC) قادر به روشن یا خاموش کردن چراغ نور بالا نخواهد بود.
- سیستم کنترل هوشمند چراغ جلو (IHC) نیاز به تنظیم شدن از طریق مانیتور سیستم صوتی و تصویری دارد. برای اطلاع از جزئیات بیشتر به بخش «سیستم صوتی و تصویری» در فصل ۳ مراجعه کنید.

بخارگرفتنی چراغ‌ها

وقتی هوا سرد یا مرطوب است، قسمت داخلی چراغ‌ها به خاطر اختلاف دمای بین سطوح داخلی و بیرونی طلق چراغ بخار می‌گیرد. بعد از روشن کردن چراغ‌ها و پس از گذشت مدتی، بخار داخل چراغ به تدریج از بین می‌رود، ولی ممکن است هنوز در لبه‌های طلق چراغ اندکی بخار باقی بماند که عادی است و این مقدار بخار تاثیری بر عمر مفید چراغ‌ها ندارد. اگر چراغ‌ها بخار گرفته‌اند، چراغ نور پایین یا نور بالا را به مدت ۳۰ دقیقه روشن کنید و درپوش گردگیر پشت چراغ را بردارید تا بخارات داخل چراغ به تدریج از بین بروند.



هشدار ⚠

- هنگام رانندگی در آب، مولفه‌هایی مانند عمق آب و سرعت حرکت را مدنظر قرار دهید و احتیاط‌های لازم جهت جلوگیری از نفوذ آب به داخل چراغ‌ها را رعایت کنید.
- پس از اتمام کار بر روی چراغ، درپوش گردگیر پشت آن را به درستی نصب کنید تا از ورود آب به داخل چراغ جلوگیری شود.
- در زمان تعویض لامپ، نصب صحیح و آب‌بندی سایر اجزا چراغ‌ها را نیز به دقت مورد بررسی قرار دهید. هنگام نصب درپوش گردگیر پشت چراغ، واشر آن را بازدید کرده و تمیز کنید تا از ورود گرد و خاک و رطوبت به داخل چراغ پیشگیری شود.
- هرگز از آب فشار قوی برای شست‌وشوی محافظه موتور و به ویژه چراغ‌ها استفاده نکنید. به خاطر فشار بالای آب‌پاش‌های فشار قوی، تجهیزات و متعلقات روی چراغ‌ها ممکن است شل شوند و یا بیفتند، مجرای تهویه و کانکتور دسته چراغ ممکن است از آب پر شوند و سبب ورود آب و رطوبت به داخل چراغ شود و تا مدت‌های طولانی از بین نرود.

۲-۸ صندلی‌های خودرو

پشت‌سری صندلی‌ها

تنظیم پشت‌سری صندلی‌های جلو و عقب تنظیم در جهت بالا: برای بالا بردن پشت‌سری فقط کافی است پشت‌سری را با دست گرفته و به سمت بالا بکشید و در موقعیت دلخواه رها کنید.

تنظیم در جهت پایین: برای پایین آوردن پشت‌سری، ابتدا ضامن قفلی بر روی میله پشت‌سری را فشار دهید و هم‌زمان پشت‌سری را به سمت پایین بکشید و تنظیم کنید.

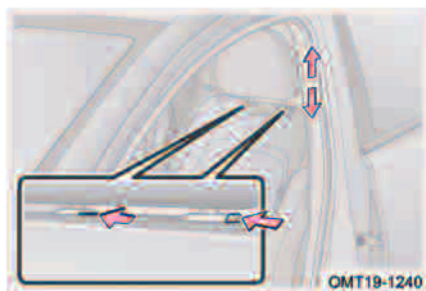



باز کردن: برای باز کردن پشت‌سری صندلی ابتدا هر دو ضامن قفلی آن را به طور هم‌زمان فشار داده و نگه دارید تا میله پشت‌سری از حالت قفل کاملاً خارج شود. سپس پشت‌سری را کشیده و از صندلی جدا کنید.

نصب کردن: برای نصب مجدد پشت‌سری ابتدا میل‌های آن را با سوراخ‌های روی صندلی هم‌تراز کنید و سپس پشت‌سری را تا زمان قفل شدن به سمت پایین فشار دهید.

⚠ هشدار

- در حین رانندگی هرگز اقدام به تنظیم پشت‌سری صندلی نکنید تا از بروز تصادف و آسیب‌های جانی جلوگیری شود.
- قبل از رانندگی از قفل شدن صحیح پشت‌سری در جای خود اطمینان حاصل کنید. در غیر این صورت می‌تواند منجر به تصادف و مصدومیت بدنی شود.

صندلی‌های جلو

حالت صحیح نشستن بر روی صندلی

صندلی‌ها، پشت‌سری‌ها، کمربندهای ایمنی و ایربگ‌ها تجهیزات مفید برای محافظت از سرنشینان خودرو می‌باشند. استفاده صحیح از این وسایل محافظت بیش‌تری را برای سرنشینان ایجاد می‌کند.



موقع نشستن روی صندلی، پشتی صندلی را اندکی به سمت عقب کج کنید (زاویه ۲۵ درجه نسبت به خط عمود مناسب است) و به آن تکیه دهید.

صندلی‌های جلو نباید خیلی به داشبورد نزدیک باشند. راننده باید غربیلک فرمان را طوری در دست بگیرد که در حین رانندگی بازوهای او با کمی انحنا قرار گیرند. پاهای او نیز باید کمی



خم باشند تا بتواند پدال‌ها را به طور کامل فشار دهد. پشت‌سری‌ها را به طور صحیح تنظیم کنید به گونه‌ای که بالاترین نقطه پشت‌سری بالاترین نقطه سر شما در یک راستا قرار گیرند. نوار بالایی کمربند ایمنی باید از وسط عرض شانه‌ها عبور کرده، به قفسه سینه بچسبد و نزدیک گردن قرار نگیرد. نوار پایینی کمربند باید روی لگن قرار گرفته و فشاری به ناحیه شکم وارد نکند.



تنظیم صندلی مدل دستی (در صورت تجهیز)

۱ تنظیم زاویه پشتی صندلی

به پشتی صندلی تکیه دهید و سپس اهرم تنظیم پشتی را به سمت بالا بکشید. پشتی را با تغییر زاویه بدن در موقعیت دلخواه تنظیم نمایید. بعد از یافتن زاویه مناسب، اهرم را رها کنید. پس از آن به پشتی تکیه دهید و به سمت عقب فشار دهید تا مطمئن شوید که پشتی به درستی قفل شده است.

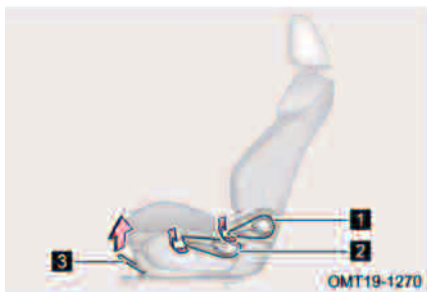

۲ تنظیم ارتفاع صندلی (فقط صندلی راننده) (در صورت تجهیز)

برای تنظیم ارتفاع صندلی، اهرم تنظیم آن را به سمت بالا یا پایین بکشید.

۳ تنظیم موقعیت صندلی در جهت جلو و عقب



دستگیره تنظیم افقی صندلی در جهت‌های جلو و عقب در زیر صندلی قرار دارد. دستگیره را به سمت بالا بکشید و صندلی را به سمت موقعیت دلخواه خود هدایت کرده و پس از قرار گرفتن صندلی در موقعیت مورد نظر، دستگیره را رها کنید. سپس جهت اطمینان از قفل شدن صندلی، آن را کمی به جلو و عقب بکشید.

تنظیم صندلی برقی (در صورت تجهیز)

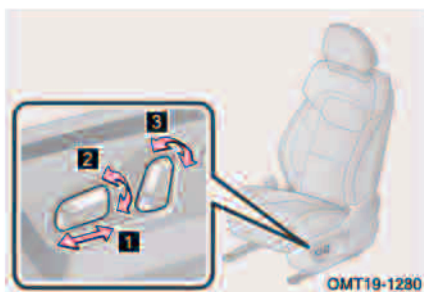

۱ تنظیم موقعیت صندلی در جهت جلو و عقب با جلو و عقب کشیدن کلید تنظیم نشیمنگاه، صندلی را در جهت افقی و در موقعیت دلخواه تنظیم کنید.

۲ تنظیم ارتفاع صندلی

با بالا و پایین کشیدن انتهای کلید تنظیم نشیمنگاه، ارتفاع صندلی را بالا یا پایین بیاورید.

۳ تنظیم زاویه پشتی صندلی

برای تنظیم زاویه پشتی صندلی، انتهای بالایی کلید تنظیم را به سمت جلو یا عقب بچرخانید.

تنظیم قوس کمر صندلی (در صورت تجهیز)

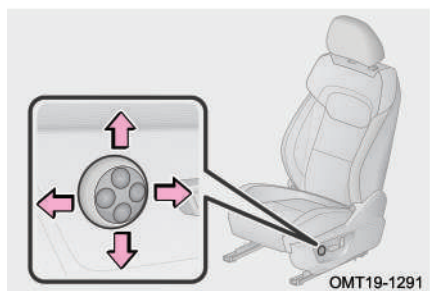

دکمه "↑" را فشار داده و نگه دارید تا تنظیم قوس برای قسمت بالایی کمر افزایش یابد و هم‌زمان تنظیم قوس برای قسمت پایینی کمر کاهش یابد.

دکمه "↓" را فشار داده و نگه دارید تا تنظیم قوس برای قسمت پایینی کمر افزایش یابد و



فصل ۱: مقدمه

هم‌زمان تنظیم قوس برای قسمت بالایی کمر کاهش یابد.

دکمه "←" را فشار داده و نگه دارید تا حرکت کلی کمر به سمت جلو افزایش یابد.

دکمه "→" را فشار داده و نگه دارید تا حرکت کلی کمر به سمت جلو کاهش یابد.

مطالعه

تنظیم قوس کمر صندلی در جهت‌های بالا، پایین، جلو و عقب دارای محدودیت‌های حرکتی می‌باشد. هنگام رسیدن میزان قوس کمر به موقعیت انتهایی، بلافاصله دکمه تنظیم را رها کنید.

احتیاط

هنگام تنظیم و حرکت صندلی هیچ‌گونه شیئی را در زیر آن قرار ندهید، در غیر این صورت صندلی آسیب خواهد دید.

هشدار

- هرگز در حین رانندگی اقدام به تنظیم کردن صندلی نکنید، چرا که می‌تواند منجر به تصادف و مصدومیت بدنی شود.
- پشتی صندلی را بیش از حد لزوم نخواستارید، زیرا در تصادفاتی که از قسمت جلو و عقب خودرو روی می‌دهند، کمربند ایمنی در صورتی بیش‌ترین محافظت را از افراد به عمل می‌آورد که راننده و سرنشین جلو به طور صاف و راحت و با کمی تمایل به عقب به پشتی تکیه داده باشند.

محدوده قابل تنظیم برای موقعیت افقی و زاویه پشتی صندلی جلو (اطلاعات ارایه شده برای هر دو مدل صندلی دستی و برقی می‌باشد):



کورس کامل حرکت صندلی در جهت افقی و به سمت جلو و عقب 240mm می‌باشد. اگر صندلی در موقعیت کارخانه‌ای خود باشد، می‌تواند به اندازه 200mm به سمت جلو و 40mm به سمت عقب حرکت کند.

کورس کامل تنظیم ارتفاع صندلی راننده 60mm می‌باشد. اگر صندلی در موقعیت کارخانه‌ای خود باشد، می‌تواند به اندازه 40mm به سمت بالا و 20mm به سمت پایین حرکت کند. زاویه پشتی صندلی جلو به صورت کارخانه‌ای روی ۲۵ درجه تنظیم شده است که می‌توانید آن را تا ۳۰ درجه به سمت جلو و تا ۵۲ درجه به سمت عقب خم کنید.

نکته: هنگام اندازه‌گیری ابعاد صندلی، صندلی‌ها و پشتی باید در موقعیت‌های اصلی (طراحی شده) تنظیم شده باشند.

صندلی عقب ردیف دوم

خواباندن پشتی صندلی عقب (روش خواباندن صندلی‌های چپ و راست یکسان است)

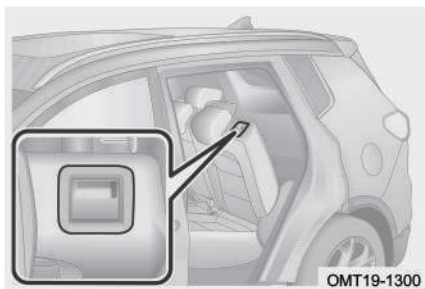

ابتدا ارتفاع پشت‌سری صندلی‌ها را تنظیم کنید و یا این که در صورت لزوم آن‌ها را باز کنید، کنسول صندلی عقب را جمع کنید. دستگیره تنظیم پشتی صندلی عقب را به سمت جلو بکشید و با فشار دست، پشتی صندلی را به آرامی بخوابانید. تا کردن پشتی صندلی عقب می‌تواند حجم محفظه صندوق عقب را برای قرار دادن بار افزایش دهد.

مطالعه

در زمان تا کردن پشتی صندلی عقب، جهت جلوگیری از آسیب دیدن کمربندهای عقب چپ و راست، مطمئن شوید که کمربندها از اطراف پشتی صندلی رد شده باشند.



هشدار !

هرگز در حین رانندگی اقدام به تنظیم کردن صندلی نکنید، چرا که می‌تواند منجر به تصادف و مصدومیت بدنی شود.

موقعیت صندلی عقب ردیف دوم در جهت‌های جلو و عقب و زاویه پشتی صندلی عقب ردیف دوم قابل تنظیم نیستند.

زاویه طراحی شده و کارخانه‌ای برای پشتی صندلی عقب ردیف دوم ۲۵ درجه می‌باشد.

گرم‌کن صندلی

کلید گرم‌کن صندلی راننده / کلید گرم‌کن سرنشین جلو (در صورت تجهیز)

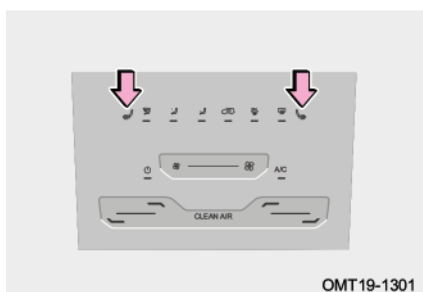

OMT19-1301

با اولین فشار بر روی کلید، گرم‌کن صندلی با سطح گرمایش ۲ یعنی گرمایش بیش‌تر روشن خواهد شد (دو عدد چراغ نشانگر روشن می‌شوند). با فشار مجدد کلید، گرمایش در سطح ۱ یعنی گرمایش کم‌تر انجام خواهد شد (یک عدد چراغ نشانگر روشن می‌شود). اگر کلید را برای بار سوم فشار دهید، گرم‌کن صندلی خاموش خواهد شد.

گرم‌کن صندلی عقب (در صورت تجهیز)

گرم‌کن صندلی عقب دارای دو سطح گرمایش است.

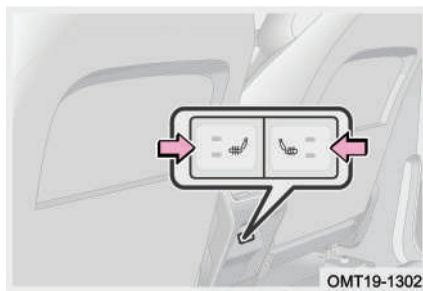

OMT19-1302

با فشار اول بر روی کلید، گرم‌کن با سطح گرمایش ۲ روشن خواهد شد (هر دو چراغ نشانگر دمای بالا و پایین روشن می‌شوند). با فشار مجدد کلید، گرمایش در سطح ۱ انجام



X55 PRO User Manual

دفتراچه راهنمای خودروی X55 PRO

خواهد شد (چراغ نشانگر دمای پایین روشن می‌شود). اگر کلید را برای بار سوم فشار دهید، گرم‌کن صندلی خاموش خواهد شد (هر دو چراغ نشانگر خاموش می‌شوند).

۹-۲ کمربند ایمنی

کمربندهای ایمنی خودرو



آکیدا به راننده و سرنشینان خودرو توصیه می‌شود در کلیه زمان‌های حضور در خودرو کمربند ایمنی خود را بسته نگاه دارند. عدم انجام این کار، احتمال آسیب دیدن و شدت آسیب‌دیدگی ناشی از حوادث رانندگی را افزایش می‌دهد. کمربندهای ایمنی باید به طور منظم مورد بازدید و بررسی قرار گیرند. اگر متوجه شدید که هر کدام از کمربندها به درستی کار نمی‌کند، جهت بازدید، تعمیر و یا تعویض به یکی از نمایندگی‌های مجاز مدیران خودرو مراجعه کنید.

اگر کمربند ایمنی صندلی‌های جلو بسته نباشند و یا به طور کامل قفل نشده باشند:

وقتی که سرعت خودرو کم‌تر از 25km/h است، چراغ اخطار قرمز رنگ کمربند "🚨" در صفحه کیلومترشمار چشمک خواهد زد. زمانی که سرعت خودرو از 25km/h بالاتر می‌رود، همراه با چشمک زدن چراغ اخطار "🚨"، بوق اخطار نیز به صدا در می‌آید.



استفاده صحیح از کمربند

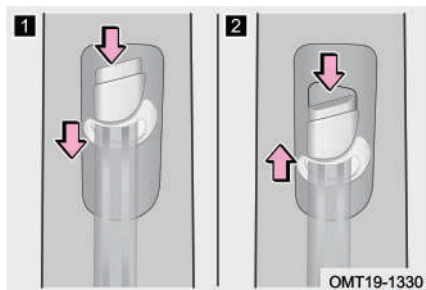

گام اول: تنظیم ارتفاع کمربند جلو
۱ پایین آوردن ارتفاع کمربند: ضمن فشار دادن دکمه ضامن، قلاب نگه‌دارنده کمربند را به سمت پایین بکشید.

۲ بالا بردن ارتفاع کمربند: ضمن فشار دادن دکمه ضامن، قلاب نگه‌دارنده کمربند را به سمت بالا بکشید.

گام دوم: قفل کردن و باز کردن کمربند

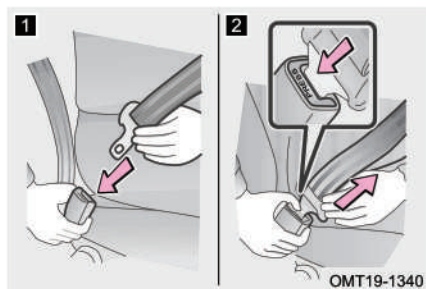

۱ قفل کردن کمربند: برای بستن کمربند زیانه آن را تا زمانی که صدای «کلیک» به گوش برسد به داخل قفل کمربند فشار دهید.
۲ باز کردن کمربند: برای باز کردن کمربند، کلید آزادکن قفل کمربند را فشار دهید تا کمربند جمع شود.

اگر کمربند به طور نرم و یک‌نواخت جمع نشود، آن را به سمت بیرون بکشید و تاب‌خوردگی یا پیچ‌خوردگی آن را بررسی کنید. از جمع شدن نرم و یک‌نواخت کمربند اطمینان حاصل کنید.

مطالعه

- هر کمربند برای استفاده یک نفر است. از یک کمربند برای بیش از یک نفر، به ویژه کودکان استفاده نکنید.
- نوار کمربند اگر به طور سریع کشیده شود و یا این که خودرو در یک مسیر شیب‌دار قرار داشته باشد، قفل می‌شود؛ و اگر به طور آرام کشیده شود، قفل نمی‌شود.



احتیاط

- از صحیح بودن موقعیت قرارگیری قفل کمربند و قفل شدن صحیح کمربند اطمینان حاصل کنید. قفل شدن کمربند به صورت نادرست می‌تواند سبب مصدومیت‌های جدی شود.
- از قفل کمربندی که نتواند کمربند را محکم نگه دارد، استفاده نکنید. چرا که در زمان تصادف و ترمزهای شدید، نمی‌تواند از سرنشینان محافظت کند.

گام سوم: تنظیم موقعیت کمربند



پشتی صندلی را به درستی تنظیم کنید. به نحوی که بتوانید بدن‌تان را به صورت صاف و راحت به پشتی صندلی تکیه دهید. نوار پایینی کمربند را باید تا جایی که امکان دارد به سمت پایین بکشید و روی لگن قرار دهید، نباید آن را دور کمر و یا شکم خود قرار دهید. سپس نوار بالایی کمربند را کمی به سمت بالا بکشید، به طوری که از تمام عرض شانه‌هایتان عبور کند. نوار بالایی نباید آن قدر سفت باشد که با گردن برخورد داشته باشد و نه آن قدر شل باشد که از روی شانه بیفتد.



● احتیاط

- توصیه می‌شود که کودکان در صندلی عقب بنشینند و همیشه از کمربند ایمنی استفاده کنند و یا از صندلی کودک مناسب استفاده کنید.
- در زمان رانندگی از پوشیدن لباس‌های نامناسب که از تماس نزدیک کمربند با بدن شما جلوگیری می‌کند، خودداری کنید. در غیر این صورت محافظت مطلوب حاصل نخواهد شد.
- پستی صندلی را به بهانه یک سواری راحت بیش از حد نیاز نخواستید. کمربندهای ایمنی زمانی می‌توانند کارآیی موثر داشته باشند که سرنشین به صورت صاف نشسته و به طور راحت به پستی صندلی تکیه داده باشد.
- اطمینان حاصل کنید که نوار بالایی کمربند تقریباً از تمام عرض شانه‌های شما رد شده است، به هیچ عنوان نوار کمربند را از زیر بازوی خود عبور ندهید. کمربند را از گردن خود دورتر نگه دارید، البته نباید آن قدر شل و افتاده باشد که از روی شانه‌ها لغزیده و بیفتد. عدم رعایت این موارد باعث کاهش قابلیت‌های حفاظتی و ایمنی کمربند در تصادفات می‌شود.
- اگر نوار پایینی کمربند خیلی شل تنظیم شود و یا اگر خیلی بالاتر از لگن قرار گیرد، در زمان بروز تصادف یا اتفاقات ناخواسته دیگر، ممکن است سرنشین دچار آسیب‌های جدی و یا حتی مرگ شود.

نگهداری از کمربند

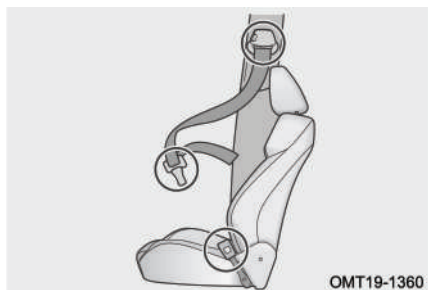

کمربند ایمنی باید به طور منظم از لحاظ پاره‌گی، فرسودگی، ضعیف شدن و کشیدگی (مثلاً پس از تصادفات) مورد بازدید قرار گیرد. اگر کمربند خراب شده است، بلافاصله جهت بازدید و تعمیر به نمایندگی خدمات پس از فروش مدیران خودرو مراجعه کنید.



احتیاط

- اجازه نفوذ آب به مکانیزم جمع‌کننده کمربند و قفل کمربند را ندهید.
- برای شستن کمربند از شوینده‌های شیمیایی، آب جوش، مواد سفیدکننده و مواد رنگی استفاده نکنید.
- کمربند باید با شوینده‌های ملایم یا با آب گرم شسته شده و در معرض هوای آزاد خشک شود. هرگز کمربند را با گرمای غیرطبیعی خشک نکنید.
- به هیچ عنوان مکانیزم جمع‌کننده کمربند و قفل کمربند ایمنی را مورد تعمیر و روغن‌کاری قرار ندهید و از ایجاد هر گونه تغییر در سیستم کمربند خودداری کنید. شرکت مدیران خودرو در قبال مشکلات ناشی از این اقدامات، مسوولیتی را قبول نخواهد کرد.

هشدار

- اگر خودروی شما تصادف جدی داشته است، جهت بازدید و تعویض کمربندها به نمایندگی مجاز مدیران خودرو مراجعه کنید، حتی اگر ظاهر آن‌ها هیچ ایرادی نداشته و سالم به نظر برسد.
- اطمینان حاصل کنید که کمربند به درستی قفل می‌شود و بدون پیچ‌خوردگی قرار می‌گیرد.
- اگر کمربند عملکرد مناسبی ندارد، در اسرع وقت جهت بازدید و تعمیر به نمایندگی مجاز مدیران خودرو مراجعه کنید.
- هیچ اقدامی از قبیل باز کردن، نصب، اصلاح، برداشتن و جا به جا کردن را روی کمربند انجام ندهید. هر گونه تعمیرات مورد نیاز می‌بایست توسط نمایندگی‌های مجاز مدیران خودرو صورت پذیرد.

احتیاط‌های لازم در استفاده از کمربند ایمنی

- روش‌ها و اقدامات احتیاطی برای بستن کمربند ایمنی کودکان
- کمربندهای ایمنی خودروی شما اصولاً برای افراد بزرگسال طراحی شده‌اند. برای کودک خود از صندلی مخصوص کودک استفاده کنید (اطلاعات بیشتر در زمینه صندلی کودک در بخش



فصل ۱: مقدمه

«محافظت از کودکان» در ادامه همین فصل ارایه شده است. تا زمانی که کودک تان به اندازه کافی رشد کند که بتواند به طور صحیح و با رعایت دستورالعمل‌های استفاده از کمربند ایمنی، از کمربند استفاده کند.

اگر کودکی اندازه بدنش به قدری رشد کرده باشد که دیگر نتواند از صندلی کودک استفاده کند، باید در صندلی عقب نشسته و از کمربند ایمنی استفاده کند.



اطمینان حاصل کنید که نوار بالایی کمربند در وسط عرض شانه‌های کودک قرار گرفته است. کمربند باید از گردن کودک دور باشد و از طرف دیگر نباید آن قدر شل باشد که از شانه او بیفتد. در غیر این صورت در زمان بروز تصادف یا اتفاقات ناخواسته دیگر، ممکن است کودک دچار آسیب‌های جدی و یا حتی مرگ شود.

عدم استفاده از صندلی کودک و به جای آن استفاده از روش‌هایی مانند ایستاده نگه داشتن کودک، زانو زدن بر روی صندلی، نشستن بر روی پای بزرگسالان یا در آغوش گرفتن می‌تواند باعث آسیب‌دیدگی جدی و یا حتی مرگ کودک در زمان تصادفات یا اتفاقات ناخواسته دیگر شود.

■ روش‌ها و اقدامات احتیاطی برای بستن کمربند بانوان باردار

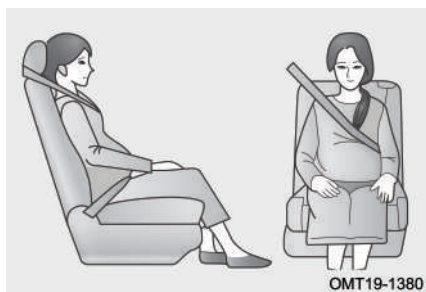

بانوان باردار باید ضمن کسب اطلاعات و توصیه‌های پزشکی کافی، کمربند ایمنی را به شکل صحیح مورد استفاده قرار دهند. بانوان باردار، می‌بایست نوار پایینی کمربند را تا جایی که امکان دارد پایین برده و همانند سایر افراد در زیر شکم و بالای لگن قرار دهند. نوار بالایی کمربند را کشیده و بدون این که برخوردی با ناحیه شکم داشته باشد، باید از عرض شانه و



X55 PRO User Manual

دفترچه راهنمای خودروی X55 PRO

قفسه سینه عبور دهند. اگر کمربند به طرز صحیح بسته نشود، در زمان ترمزگیری یا تصادف نه تنها فرد باردار بلکه جنین او نیز در معرض مرگ یا آسیب شدید قرار خواهد گرفت.

هشدار ⚠

- پس از وارد کردن زبانه کمربند در قفل کمربند مطمئن شوید که آن دو به خوبی چفت شده‌اند و نوارهای بالایی و پایینی کمربند پیچ‌خوردگی ندارند.
- از وارد کردن اجسامی مانند سکه و گیره و ... به داخل قفل کمربند خودداری کنید تا مانع قفل شدن درست کمربند نشود.
- اگر کمربند به درستی کار نکند، نمی‌تواند از سرنشین در مقابل مصدومیت و مرگ محافظت کند. در اسرع وقت جهت بازدید و تعمیر به نمایندگی مجاز مدیران خودرو مراجعه کنید.

پیش‌کشنده کمربند (در صورت تجهیز)

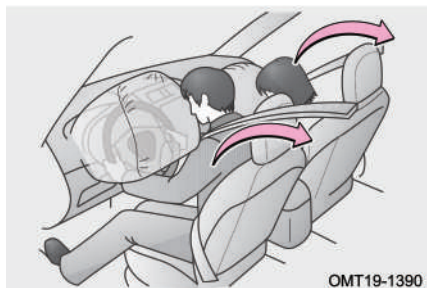

OMT19-1390

۱. پیش‌کشنده کمربند جهت کمک به ایربگ‌های جلو در زمان تصادفات شدید خودرو طراحی شده‌اند.
۲. در تصادفات جزئی یا ضربه وارده از طرفین خودرو ممکن است پیش‌کشنده فعال نشود.
۳. در تصادفات شدید حتی اگر سرنشینی بر روی صندلی وجود نداشته باشد، احتمال فعال شدن پیش‌کشنده وجود دارد.
۴. زمانی که پیش‌کشنده فعال می‌شود، مکانیزم جمع‌کننده، کمربند ایمنی را سریعاً سفت می‌کند تا بتواند سرنشین را به طور محکم مهار کند.



۵. فعال شدن پیش‌کشنده کمربند توام با تولید صدا و آزاد شدن مقدار کمی از یک نوع گاز غیرسمی خواهد بود. این گاز قابل اشتعال نبوده و بی‌ضرر می‌باشد.

هشدار !

- پس از فعال شدن پیش‌کشنده کمربند، چراغ هشدار ایربگ روشن خواهد شد و کمربند ایمنی قادر به باز شدن و جمع شدن نخواهد بود. هر چه سریع‌تر جهت بازدید و تعمیر به نمایندگی مجاز مدیران خودرو مراجعه کنید.
- برداشتن، ایجاد تغییر، ضربه زدن یا باز کردن پیش‌کشنده کمربند، سنسورهای ایربگ و دسته سیم‌ها ممنوع است. عدم رعایت این موارد می‌تواند باعث مرگ یا ایجاد مصدومیت‌های شدید در تصادفات شود.

محدودیت‌های عملکردی پیش‌کشنده کمربند

اقدامات زیر در برخی مواقع می‌توانند باعث ایجاد اختلال در عملکرد صحیح پیش‌کشنده کمربند شوند:

۱. دست‌کاری در سیستم تعلیق
۲. دست‌کاری در قسمت جلوی بدنه خودرو
۳. تعمیر پیش‌کشنده کمربند یا تجهیزات نزدیک به آن
۴. آسیب‌دیدگی پیش‌کشنده کمربند یا نواحی اطراف آن
۵. نصب گارد جلوپنجره یا هر وسیله دیگر به قسمت جلوی خودرو



۱-۲ سیستم محافظ کودک

دستورالعمل ایمنی برای استفاده از صندلی محافظ کودک

طبق آمار تصادفات، کودکی که در صندلی عقب نشسته و به طور صحیح مهار می شود نسبت به کودکی که در صندلی جلو نشسته است، ایمن تر است. صندلی کودک خریداری شده باید با فضای داخلی خودرو، سن کودک و سایز بدن او تناسب داشته باشد. کمر بند ایمنی صندلی های خودرو که دارای استانداردهای بین المللی است برای افراد یا کودکان با قد بیش تر از ۱/۵ متر طراحی شده اند. در صورتی که افراد با قد کم تر از ۱/۵ متر از کمر بند ایمنی استفاده کنند، در زمان تصادف کمر بند می تواند به گردن او آسیب های جدی وارد کند. در این بخش فقط دستورالعمل های نصب صندلی کودک ISOFIX توضیح داده شده است. برای نصب کردن صندلی کودک باید دقیقاً بر اساس دستورالعمل های ارایه شده از طرف سازنده صندلی کودک اقدام کنید.

هشدار

- هرگز برای ثابت کردن صندلی کودک فقط به کمر بند ایمنی خودرو اکتفا نکنید. صندلی کودک را فقط باید در صندلی عقب ردیف دوم نصب کنید و همیشه از تجهیزات ثابت کننده استاندارد صندلی کودک استفاده کنید.
- صندلی کودک باید مطابق با استانداردهای ایمنی مطرح شده در قوانین و مقررات داخلی کشور باشد. شرکت مدیران خودرو در قبال صدمات و حوادث ناشی از عدم استفاده صحیح از سیستم محافظ کودک هیچ گونه مسؤلیتی را بر عهده نخواهد گرفت.
- برای محافظت موثر در تصادفات و توقف های ناگهانی، کودکان بسته به سن و جثه شان باید با استفاده از کمر بند ایمنی یا صندلی کودک مناسب که روی صندلی عقب ردیف دوم نصب شده است، به درستی مهار شوند. در آغوش گرفتن کودک نمی تواند جایگزین سیستم محافظ کودک باشد.



گروه‌بندی صندلی محافظ کودک

صندلی محافظ کودک باید با استانداردهای ملی وسایل نقلیه موتوری در خصوص سیستم محافظ کودک و سیستم حفظ ایمنی کودکان (ECE R44) مطابقت داشته باشد. معمولاً سیستم‌های محافظ کودک مورد تایید، دارای برچسب صدور گواهی‌نامه استاندارد ملی می‌باشند و هم‌چنین پس از تست شدن بر مبنای استاندارد ECE R44، یک برچسب نارنجی رنگ نیز می‌گیرند. اطلاعاتی مانند گروه وزنی، سطح ISOFIX و مجوز تولید سیستم محافظ کودک در این برچسب وجود دارد.

■ صندلی کودک را می‌توان در ۵ گروه وزنی زیر دسته‌بندی کرد:

وزن کودک	گروه صندلی کودک
۰ تا ۱۰ کیلوگرم	گروه 0
۰ تا ۱۳ کیلوگرم	گروه 0+
۹ تا ۱۸ کیلوگرم	گروه 1
۱۵ تا ۲۵ کیلوگرم	گروه 2
۲۲ تا ۳۶ کیلوگرم	گروه 3

گروه وزنی 0/0+: صندلی نوزاد رو به عقب؛ مناسب برای گروه‌های 0/0+ و 0/1
 گروه وزنی 1: صندلی کودک دارای کمربند؛ مناسب برای گروه‌های 1 یا 2/1
 گروه وزنی 2/3: صندلی کودک دارای تکیه‌گاه پشتی، مناسب برای گروه 2 و صندلی کودک بدون تکیه‌گاه پشتی، مناسب برای گروه 3

⚠ هشدار

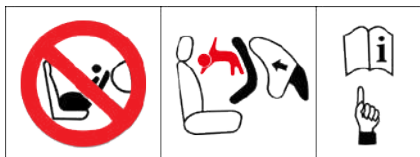

هرگز از یک صندلی کودک رو به عقب بر روی صندلی محافظت شده بوسیله ایربگ فعال استفاده نشود، در این صورت ممکن است مرگ و یا صدمه جدی برای کودک رخ دهد.

جهت مشاهده جدول ISOFIX به صفحه ۱۲۳ مراجعه نمایید.



■ صندلی کودک مناسب برای صندلی‌های خودرو:

صندلی ردیف سوم (در صورت تجهیز)	صندلی عقب وسط	صندلی‌های عقب کناری	صندلی سرنشین جلو راست	گروه وزنی
X	X	U,L	X	گروه 0 ۰ تا ۱۰ کیلوگرم
X	X	U,L	X	گروه +0 ۰ تا ۱۳ کیلوگرم
X	X	U,L	X	گروه 1 ۹ تا ۱۸ کیلوگرم
X	X	UF,L	UF	گروه 2 ۱۵ تا ۲۵ کیلوگرم
X	X	UF,L	UF	گروه 3 ۲۲ تا ۳۶ کیلوگرم

۱. X: استفاده از هر نوع صندلی کودک در این گروه وزنی مجاز نمی‌باشد.

۲. U: برای صندلی کودک کلاس "universal" که گواهی‌نامه مربوط به این گروه وزنی را دریافت کرده است، مناسب است.

۳. UF: برای صندلی کودک نوع رو به جلو و در کلاس "universal" که گواهی‌نامه مربوط به این گروه وزنی را دریافت کرده است، مناسب است.

۴. L: اگر خودروی شما در لیست مدل خودروهای اعلام شده توسط سازنده صندلی کودک قرار داشته باشد، از صندلی کودک کلاس "semi-universal" که گواهی‌نامه مربوط به این گروه وزنی را دریافت کرده است، می‌توان استفاده کرد.

دقت:

صندلی کودک کلاس "universal": این نوع صندلی کودک به وسیله کمربند ایمنی خودرو که



مخصوص بزرگسالان است، مهار می‌شود.
صندلی کودک کلاس "semi-universal": این نوع صندلی کودک به وسیله اتصالات
ISOFIX و قلاب نگه‌دارنده صندلی کودک نصب می‌شود.
اقدامات احتیاطی لازم در استفاده از صندلی کودک

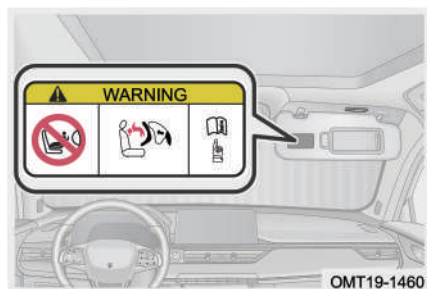

بر روی هر دو سمت آفتاب‌گیر سرنشین جلو
برچسبی جهت یادآوری مجهز بودن خودرو به
ایربرگ‌های جلو الصاق شده است. احتیاط‌های
زیر را رعایت کنید:

۱. به هیچ عنوان صندلی کودک که به صورت
رو به عقب نصب می‌شود را بر روی صندلی
جلوی خودروهای مجهز به ایربرگ سرنشین
نصب نکنید.

۲. ایجاد هر گونه تغییر در اتصالات و نگه‌دارنده‌های صندلی کودک و کمربند ایمنی خودرو تحت
هر شرایطی ممنوع است.

۳. هرگز به مهار صندلی کودک صرفاً توسط کمربند ایمنی خودرو اکتفا نکنید. همواره از
تجهیزات استاندارد مهارکننده صندلی کودک بر روی صندلی عقب استفاده کنید.

در صورت عدم رعایت سه اقدام احتیاطی فوق، شرکت مدیران خودرو مسوولیتی در قبال
مشکلات به وجود آمده از این طریق نخواهد داشت.

صندلی‌های کودک پیشنهادی

۱. صندلی کودکی را خریداری نمایید که دارای تاییدیه استاندارد ECE R44 باشد. برچسب
نارنجی رنگ گواهی‌نامه استاندارد ECE R44 باید بر روی صندلی کودک الصاق شده باشد.

۲. برای استفاده از صندلی کودک ابتدا دفترچه راهنمای ارایه شده توسط سازنده صندلی کودک
را مطالعه کنید و در زمان نصب صندلی کودک دستورالعمل‌های ذکر شده در دفترچه راهنما را



به دقت رعایت کنید. مطمئن شوید که صندلی کودک در جای خود ثابت و محکم شده است.

قلاب نگه‌دارنده صندلی کودک

■ مدل SUV و مدل هاچ‌بک

این مدل خودروها مجهز به قلاب مهارکننده بالایی برای صندلی کودک نوع رو به جلو می‌باشند. این قلاب‌ها در پشت صندلی عقب واقع شده‌اند.

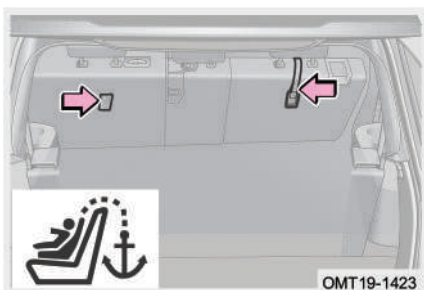

■ مدل صندوق‌دار

این مدل خودروها مجهز به زبانه مهارکننده بالایی برای صندلی کودک نوع رو به جلو می‌باشند. این زبانه‌ها در عقب پشت‌سری صندلی‌ها واقع شده‌اند.

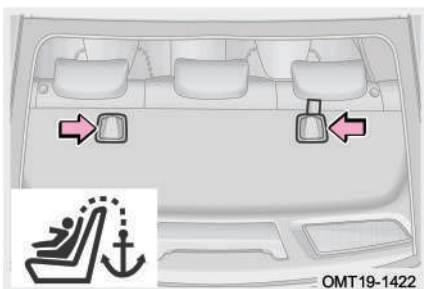

قبل از استفاده، پشت‌سری صندلی که قصد نصب کردن صندلی کودک بر روی آن دارید، را باز کنید. سپس زبانه صندلی کودک را به قلاب مهارکننده بالایی وارد کنید. دقت کنید تا نوار بالایی صندلی کودک مستقیماً از روی پشت‌سری عبور نکند و یا دور آن نپیچد. نوار بالایی صندلی کودک و پشت‌سری صندلی عقب نباید برخوردی با یکدیگر داشته باشند. همواره پس از اتصال صندلی کودک به قلاب مهارکننده بالایی، نوار بالایی صندلی کودک را محکم کنید. برای اطلاعات بیشتر در خصوص نحوه بستن و محکم کردن نوار بالایی صندلی کودک به دستورالعمل‌های قید شده در دفتراچه راهنمای صندلی کودک مراجعه نمایید.



هشدار ⚠️

- اجازه ندهید تا نوار بالایی صندلی کودک از روی پشت‌سری عبور کند و یا دور آن بپیچد و همیشه پس از نصب کردن صندلی کودک، نوار بالایی را محکم کنید. عدم نصب صحیح می‌تواند باعث مصدومیت شدید کودک شود.
- مدل SUV و مدل هاچ‌بک: در خودروهایی که در محفظه صندوق خود دارای طاقچه عقب می‌باشند، قبل از اتصال صندلی کودک به قلاب مهارکننده، طاقچه عقب را باز کنید.

■ صندلی کودک رو به عقب خودرو

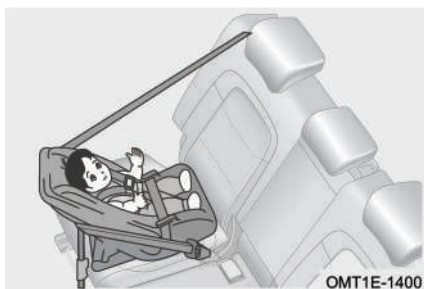

جهت قرارگیری این نوع صندلی کودک باید بر خلاف جهت حرکت رو به جلوی خودرو باشد، یعنی صورت نوزاد رو به عقب خودرو باشد. در زمان تصادف اگر نوزاد رو به جلوی خودرو قرار گرفته باشد، ممکن است ستون فقرات و نخاع او آسیب ببیند. اگر نوزاد رو به عقب باشد، صندلی کودک می‌تواند از سر، گردن و بالاتنه او محافظت کند.

این نوع صندلی برای گروه‌های 0: تا ۱۰ کیلوگرم و 0+: تا ۱۳ کیلوگرم توصیه می‌شود.

■ صندلی کودک رو به جلوی خودرو

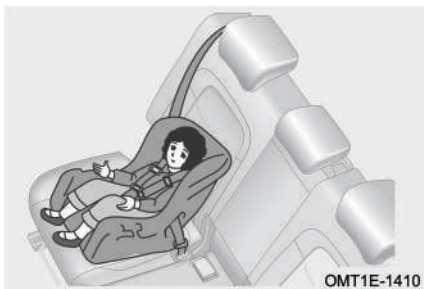

این نوع صندلی کودک رو به جهت حرکت خودرو نصب می‌شود.

این صندلی برای کودکان گروه ۱: ۹ تا ۱۸ کیلوگرم توصیه می‌شود.



■ صندلی کمکی کودکان



برای افزایش کارایی صندلی کودک، از یک تشک کمکی جداگانه می‌توان استفاده نمود. وقتی که کودک قد کوتاه‌تری دارد و یا وزن او کمتر است، تشک کمکی را می‌توان برای افزایش ارتفاع خط دید کودک در داخل خودرو و استقرار ایمن او استفاده نمود (کمربند ایمنی دارای استانداردهای بین‌المللی، بر اساس اندازه بدن افراد با قد بیش‌تر از $1/5$ متر طراحی شده‌اند. اگر فردی با قد کم‌تر از $1/5$ متر از کمربند ایمنی استفاده نماید، در آن صورت کمربند ممکن است هنگام تصادف به گردن او آسیب برساند).

این صندلی برای کودکان گروه ۲: ۱۵ تا ۲۵ کیلوگرم و گروه ۳: ۲۲ تا ۳۶ کیلوگرم توصیه می‌شود.



نصب کردن صندلی کودک

سیستم محافظ کودک

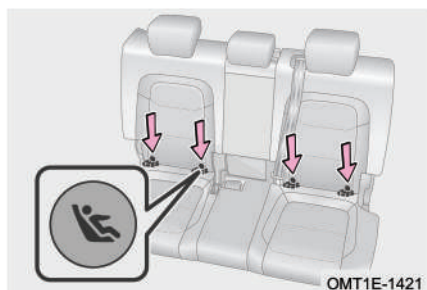

برای خودروهای فرمان چپ، اتصالات i-Size/ISOFIX یک نوع تجهیزات نصب سیستم محافظ کودک بر اساس استانداردهای ECE R145 و ECE R14 می‌باشند.

اتصالات i-Size/ISOFIX صندلی کودک در قسمت پایینی پشتی صندلی‌های عقب چپ و عقب راست قرار گرفته است. معمولاً این اتصالات در کنار علامت "☺" در قسمت پایینی پشتی صندلی‌های عقب قرار دارند.

■ گروه‌بندی سایز برای صندلی‌های کودک ISOFIX:

استفاده از جدول گروه‌بندی سایز صندلی کودک برای اتصال ISOFIX، به کاربر کمک می‌کند تا مناسب‌ترین نوع صندلی کودک را انتخاب کند.

توضیحات	گروه سایز
صندلی کودک رو به جلو با سایز کامل	A
صندلی کودک رو به جلو با سایز کوچک	B
صندلی کودک رو به جلو با سایز کوچک	B1
صندلی کودک رو به عقب با سایز کامل	C
صندلی کودک رو به عقب با سایز کوچک	D
صندلی نوزاد رو به عقب	E
صندلی نوزاد عرضی، رو به سمت چپ	F
صندلی نوزاد عرضی، رو به سمت راست	G



■ تناسب صندلی‌های خودرو برای نصب صندلی کودک (ISOFIX):

صندلی ردیف سوم (در صورت تجهیز)	صندلی عقب وسط	صندلی‌های عقب کناری	صندلی سرنشین جلو راست	نوع اتصال	گروه سایز	گروه وزنی
X	X	X	X	ISO/L1	F	گروه 0 (۰) تا ۱۰ کیلوگرم)
X	X	X	X	ISO/L2	G	
X	X	IL	X	ISO/R1	E	
X	X	IL	X	ISO/R1	E	گروه 0+ (۰) تا ۱۳ کیلوگرم)
X	X	IL	X	ISO/R2	D	
X	X	IL	X	ISO/R3	C	
X	X	IL	X	ISO/R2	D	گروه 1 (۹) تا ۱۸ کیلوگرم)
X	X	IL	X	ISO/R3	C	
X	X	IL, IUF	X	ISO/F2	B	
X	X	IL, IUF	X	ISO/ F2X	B1	
X	X	IL, IUF	X	ISO/F3	A	
				(1)		گروه 2 (۱۵) تا ۲۵ کیلوگرم)
				(1)		گروه 3 (۲۲) تا ۳۶ کیلوگرم)

۱. X: برای صندلی کودک ISOFIX مناسب نیست.

۲. IL: مناسب برای صندلی کودک ISOFIX مدل‌های "special" یا "universal" که دارای گواهی‌نامه مربوطه برای این گروه وزنی باشند.

۳. IUF: مناسب برای صندلی کودک رو به جلو مدل "universal" که دارای گواهی‌نامه مربوطه برای این گروه وزنی باشد.



فصل ۱: مقدمه

۴. (۱): مناسب برای صندلی کودک‌های فاقد ISO/XX گروه وزنی A تا G. برای اطلاع از جزئیات بیشتر در خصوص گروه وزنی مناسب، لیست مدل‌های صندلی کودک ISOFIX را بررسی کنید.

■ تناسب صندلی‌های خودرو برای نصب صندلی کودک (i-Size):

نوع سیستم محافظ کودک	صندلی سرنشین جلو راست	صندلی‌های عقب کناری	صندلی عقب وسط	صندلی ردیف سوم (در صورت تجهیز)
صندلی کودک i-Size	X	i-U	X	X

I-U: مناسب برای صندلی کودک i-Size مدل "universal" رو به جلو و رو به عقب.
X: برای صندلی‌های کودک مدل "universal" مناسب نمی‌باشد.

نصب صندلی کودک

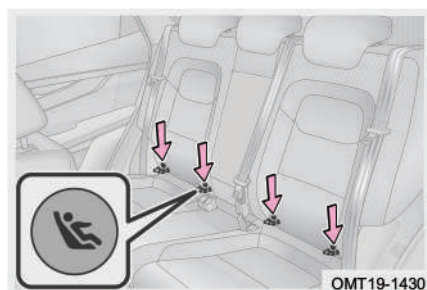

گام ۱: حلقه‌هایی که جهت اتصال قلاب‌های صندلی کودک در زیر صندلی عقب تعبیه می‌شوند را پیدا کنید.
گام ۲: صندلی کودک را بر روی صندلی عقب خودرو قرار دهید.



گام ۳: قلاب پایه صندلی کودک را به حلقه‌های زیر صندلی عقب گیر داده و از محکم بودن اتصال آن‌ها مطمئن شوید.



X55 PRO User Manual

دفترچه راهنمای خودروی X55 PRO

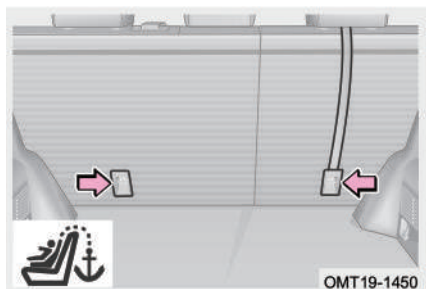

گام ۴: نوار بالایی صندلی کودک را بکشید و آن را به قلاب مهارکننده که برای صندلی‌های نوع رو به جلو در پشت صندلی عقب (مطابق با تصویر مقابل) تعبیه شده است، وصل کنید. دقت: با توجه به نوع صندلی کودک خریداری شده، از وصل بودن صندلی کودک به قلاب مهارکننده بالایی اطمینان حاصل کنید.

مطالعه

- قبل از استفاده، پشت‌سری صندلی که قصد نصب کردن صندلی کودک بر روی آن دارید، را باز کنید. سپس زبانه صندلی کودک را به قلاب مهارکننده بالایی وارد کنید. دقت کنید تا نوار بالایی صندلی کودک مستقیماً از روی پشت‌سری عبور نکند و یا دور آن نپیچد. نوار بالایی صندلی کودک و پشت‌سری صندلی عقب نباید برخوردی با یکدیگر داشته باشند.
- همواره پس از اتصال صندلی کودک به قلاب مهارکننده بالایی، نوار بالایی صندلی کودک را سفت کنید. برای اطلاعات بیشتر در خصوص نحوه بستن و محکم کردن نوار بالایی صندلی کودک به دستورالعمل‌های قید شده در دفترچه راهنمای صندلی کودک مراجعه نمایید.



هشدار!

- پس از نصب صندلی کودک، هرگز صندلی خودرو را تنظیم نکنید.
- صندلی کودک باید بر روی صندلی عقب ردیف دوم نصب شود.
- هرگز بیش از یک صندلی کودک را به حلقه‌های نگه‌دارنده یک صندلی وصل نکنید.
- اجازه ندهید تا نوار بالایی صندلی کودک مستقیماً از روی پشت‌سری عبور کند و یا دور آن پیچد و اطمینان یابید که پس از اتمام نصب، نوار بالایی صندلی کودک سفت شده است. عدم نصب صحیح می‌تواند باعث وارد آمدن مصدومیت‌های جدی به کودکان شود.
- در خودروهایی که در محفظه صندوق خود دارای طاقچه عقب می‌باشند، قبل از اتصال صندلی کودک به قلاب مهارکننده، طاقچه عقب را باز کنید.
- اگر حلقه‌های نگه‌دارنده صندلی کودک آسیب دیده‌اند یا در تصادف از جای خود جدا شده‌اند، جهت تعویض به نمایندگی مجاز مدیران خودرو مراجعه کنید.
- اگر صندلی راننده در نصب صحیح صندلی کودک مزاحمت ایجاد می‌کند، صندلی کودک را بر روی صندلی عقب سمت راست نصب کنید.
- از قلاب‌های مهارکننده صندلی کودک برای بستن یا مهار کردن اشیاء و لوازم دیگر استفاده نکنید. شرکت مدیران خودرو مسوولیتی در قبال این‌گونه استفاده‌های غیراصولی نخواهد داشت.
- چنانچه صندلی کودک به درستی در جای خود نصب و مهار نشود، در صورت بروز ترمزهای ناگهانی، پیچیدن‌های شدید و تصادفات علاوه بر کودک، سایر سرنشینان نیز در معرض مصدومیت‌های جانی و حتی مرگ قرار خواهند گرفت.
- از مهار شدن خوب نوار بالایی صندلی کودک مطمئن شوید. صندلی کودک را پس از نصب کردن در جهات مختلف تکان دهید تا از ثابت بودن آن اطمینان حاصل شود. صندلی کودک را طبق دستورالعمل سازنده آن نصب کنید. در صورت عدم نصب صحیح صندلی کودک، در زمان بروز تصادف یا اتفاقات ناخواسته دیگر کودک در معرض مصدومیت‌های جدی و یا حتی مرگ قرار خواهد گرفت.



هشدار

- اگر نصب صندلی کودک باعث ایجاد اختلال در تنظیمات صندلی جلو می‌شود، صندلی کودک را بر روی صندلی عقب خودرو نصب نکنید. در غیر این صورت ممکن است در تصادفات، سرنشین جلو و کودک به شدت آسیب ببینند و یا حتی کشته شوند.
- اجازه ندهید که کودکان با کمربند صندلی خود بازی کنند. اگر این کمربند دور گردن کودک بپیچد، در آوردن کمربند دشوار خواهد بود و می‌تواند سبب خفگی کودک یا مشکلات دیگر شود. در صورت روی دادن این اتفاق، اگر نتوانستید قفل کمربند را آزاد کنید، باید کمربند را با قیچی ببرید.
- در زمان‌هایی که از صندلی کودک استفاده نمی‌شود، باید هم‌چنان روی صندلی به صورت نصب شده باقی بماند. صندلی کودک باز شده را در داخل کابین رها نکنید.
- اگر لازم است که صندلی کودک را باز کنید، آن را پس از باز کردن در صندوق عقب یا در مکانی خارج از خودرو نگه‌داری کنید. با این کار از مصدومیت سرنشینان داخل خودرو در زمان ترمزهای ناگهانی و تصادف پیش‌گیری خواهد شد.

فصل ۳. امکانات داخلی خودرو

عملکرد برگشت خودکار شیشه (در صورت تجهیز) ۱۵۴	۳-۱ کلیدهای خودرو ۱۳۱
۳-۴ سقف پانوراما ۱۵۷	کلید هوشمند ۱۳۱
سقف پانوراما (در صورت تجهیز) ۱۵۷	باتری کلید هوشمند ۱۳۴
۳-۵ سیستم صوتی و تصویری ۱۵۹	برد موثر کلید هوشمند ۱۳۸
پنل کنترل سیستم صوتی و تصویری ۱۵۹	ورود بدون کلید ۱۴۰
عملکردهای صوتی و تصویری ۱۶۳	سیستم دزدگیر خودرو ۱۴۳
تنظیمات سیستم صوتی ۱۶۵	سیستم ضدسرقت ۱۴۵
کلیدهای کنترل روی فرمان ۱۶۷	استارت خودرو از راه دور (در صورت تجهیز) ۱۴۶
عملکرد تشخیص صدا (در صورت تجهیز) ۱۶۸	۳-۲ قفل دربها ۱۴۷
لینک شدن با موبایل ۱۶۸	کلید قفل دربها ۱۴۷
۳-۶ سیستم تهویه مطبوع ۱۷۷	باز کردن دربها توسط دستگیره داخلی ۱۴۸
پنل کنترل تهویه مطبوع الکتریکی (در صورت تجهیز) ۱۷۷	کلید مکانیکی قفل درب ۱۴۸
پنل کنترل تهویه مطبوع اتوماتیک (در صورت تجهیز) ۱۷۹	قفل کودک دربهای عقب ۱۴۹
تنظیم حالت دریچهها ۱۸۶	۳-۳ شیشه دربها ۱۵۰
تنظیم جهت باد دریچهها ۱۸۶	شیشه بالابرها ۱۵۰
	کنترل شیشه بالابرها از راه دور (در صورت تجهیز) ۱۵۳

۲۰۲	درب صندوق عقب مدل دستی	عملکرد فعال تهویه هوای داخل کابین و سیستم تصفیه اتوماتیک (در صورت تجهیز)	۱۸۷
۲۰۳	باز کردن درب صندوق در شرایط اضطراری	سیستم کنترل کیفیت هوای تهویه مطبوع (در صورت تجهیز)	۱۸۸
۲۰۴	۱۳-۳ درب باک	نحوه استفاده از کولر	۱۸۸
۲۰۴	باز کردن و بستن درب باک	نحوه استفاده از بخاری	۱۹۱
		۳-۷ شارژر وایرلس (در صورت تجهیز)	۱۹۲
		نحوه استفاده از شارژر وایرلس	۱۹۲
		۳-۸ محفظه‌های نگهداری اشیا	۱۹۴
		معرفی محفظه‌ها	۱۹۴
		۳-۹ سوکت‌ها	۱۹۷
		خروجی برق 12V	۱۹۷
		سوکت USB	۱۹۸
		۳-۱۰ آفتاب‌گیر	۲۰۰
		آفتاب‌گیرها و آینه آرایش	۲۰۰
		۳-۱۱ درب موتور	۲۰۱
		باز کردن و بستن درب موتور	۲۰۱
		۳-۱۲ درب صندوق عقب	۲۰۲





۳-۱ کلیدهای خودرو

کلید هوشمند

کلید هوشمند برای باز کردن و قفل کردن درب‌های خودرو و باز کردن درب صندوق از راه دور و در محدوده ۲۰ متری پیرامون خودرو (به شرط عدم وجود مانع و نقاط کور) مورد استفاده قرار می‌گیرد.

کلید هوشمند (مدل A)

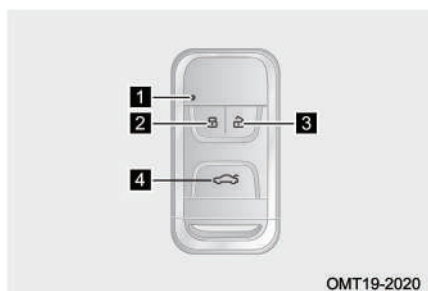

OMT19-2020

۱ چراغ نشانگر

۲ دکمه قفل کن

۳ دکمه باز کن

۴ دکمه استارت از راه دور

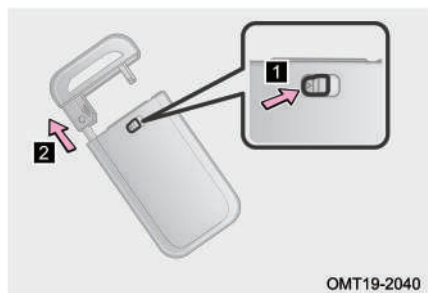

OMT19-2040

کلید مکانیکی به صورت یک‌پارچه با کلید هوشمند و در داخل بدنه آن قرار گرفته است که می‌تواند در موارد اضطراری جهت باز/ قفل کردن درب‌ها مورد استفاده قرار گیرد. ضامن کلید مکانیکی را فشار داده و کلید مکانیکی را از بدنه کلید هوشمند جدا کنید. پس از استفاده، کلید مکانیکی را به جای خود بازگردانید تا حمل و نگهداری آن آسان باشد (برای اطلاع از جزئیات بیشتر به قسمت «قفل درب‌ها» در همین فصل مراجعه کنید).



X55 PRO User Manual

دفترچه راهنمای خودروی X55 PRO

کلید هوشمند (مدل B)

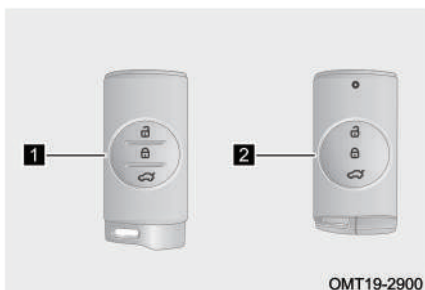

۱ کلید هوشمند (با بدنه فلزی)

۲ کلید هوشمند (با بدنه پلاستیکی)

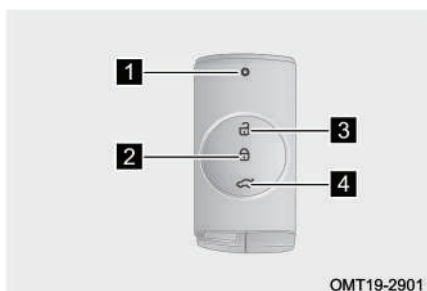

۱ چراغ نشانگر

۲ دکمه قفل کن

۳ دکمه باز کن

۴ دکمه باز کننده صندوق

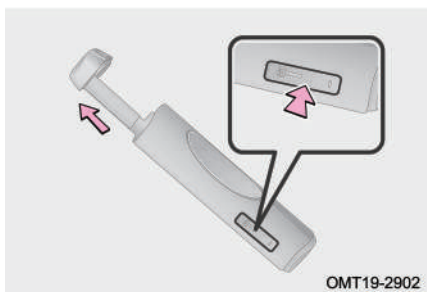

کلید مکانیکی به صورت یک پارچه با کلید هوشمند و در داخل بدنه آن قرار گرفته است که می‌تواند در موارد اضطراری جهت باز/ قفل کردن درب‌ها مورد استفاده قرار گیرد. ضامن کلید مکانیکی را فشار داده و کلید مکانیکی را از بدنه کلید هوشمند جدا کنید. پس از استفاده، کلید مکانیکی را به جای خود بازگردانید تا حمل و نگهداری آن آسان باشد (برای اطلاع از جزئیات بیشتر تر به قسمت «قفل درب‌ها» در همین فصل مراجعه کنید).



■ محدودیت‌های عملکردی کلید هوشمند

در شرایط زیر ممکن است کلید هوشمند به درستی کار نکند:

۱. چنان‌چه بیش‌تر از یک کلید هوشمند به طور هم‌زمان در کنار یک‌دیگر مورد استفاده قرار گیرند.

۲. فاصله بین خودرو و کلید هوشمند بیش‌تر از ۲۰ متر باشد.

۳. در مواقعی که کلید هوشمند با اشیاء فلزی تماس داشته و یا پوشانده شده باشد.

۴. اگر کلید هوشمند در کنار لوازم الکترونیکی (مانند موبایل و کامپیوتر) قرار داشته باشد.

۵. زمانی که کلید در نزدیکی وسایل ارتباطی بی‌سیم که فرکانسی مشابه با فرکانس کلید هوشمند دارند (مانند رادیوی جیبی) قرار می‌گیرد.

۶. قرار گرفتن کلید هوشمند در نزدیکی تجهیزاتی که امواج قوی تولید می‌کنند (مانند برج تلویزیونی، ایستگاه رادیویی، نیروگاه برق، فرودگاه، ایستگاه راه‌آهن).

👁️ احتیاط

- کلید هوشمند یک دستگاه فرستنده رادیویی با فرکانس پایین می‌باشد که به راحتی می‌تواند تحت‌تأثیر امواج رادیویی مختلف و تحت تشعشع دستگاه‌های صنعتی، تحقیقاتی و تجهیزات پزشکی قرار گیرد.
- بدون کسب مجوز، تغییری در فرکانس و قدرت ارسال امواج فرستنده کلید هوشمند (به طور مثال نصب تقویت‌کننده امواج رادیو فرکانسی) ایجاد نکنید و هیچ‌گونه آنتن خارجی یا آنتن فرستنده امواج نصب نکنید.
- مراقب باشید تا در زمان استفاده از کلید هوشمند، تداخلی با ارتباطات رادیویی مجاز محلی نداشته باشید. در صورت تداخل از کلید هوشمند استفاده نکنید و قبل از ادامه کار با آن اقدامات لازم برای از بین بردن تداخل را انجام دهید.



- تحت شرایط زیر احتمال این که باتری کلید هوشمند ضعیف یا خالی شده باشد، وجود دارد:
 ۱. کاهش تدریجی محدوده اثر کلید هوشمند و کوچک تر شدن میدان برد امواج آن
 ۲. عمل نکردن کلید هوشمند حتی در مناطق بدون مانع و بدون امواج مزاحم
 ۳. نمایش داده شدن پیغام “Smart key battery power is low” در صفحه کیلومترشمار

باتری کلید هوشمند

تعویض باتری کلید هوشمند (مدل A)

گام ۱: ضامن کلید مکانیکی را فشار دهید و کلید مکانیکی را از بدنه کلید هوشمند جدا کنید.

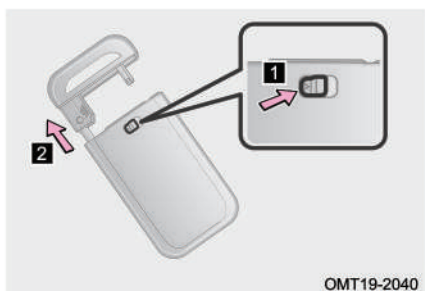

گام ۲: با استفاده از یک پیچ گوشتی تخت و نواریچ شده، درپوش کلید را باز کنید و برد الکترونیکی کلید هوشمند را خارج کنید.

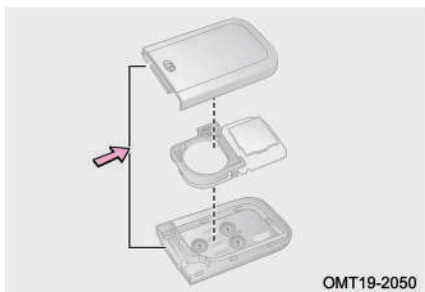



فصل ۱: مقدمه

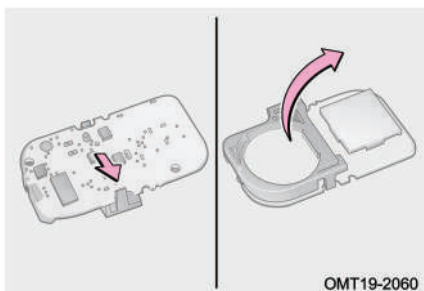

گام ۳: فریم نگه‌دارنده باتری را از برد الکترونیکی کلید هوشمند جدا کنید.

گام ۴: باتری کهنه را از جای خود بیرون آورید و باتری نو را به نحوی که قطب مثبت (+) آن رو به بالا باشد، جایگزین کنید.

گام ۵: اجزا باز شده کلید را به ترتیب عکس مراحل باز کردن‌شان، مونتاژ کنید.

گام ۶: پس از تعویض باتری، عملکرد صحیح کلید هوشمند را بررسی کنید (اطمینان حاصل کنید که با فشار دادن هر یک از دکمه‌های کلید هوشمند، چراغ روی کلید روشن می‌شود). اگر کلید هوشمند نمی‌تواند به طور صحیح کار کند، هر چه سریع‌تر جهت بازدید و تعمیر به نمایندگی مجاز مدیران خودرو مراجعه کنید.

تعویض باتری کلید هوشمند (مدل B)

گام اول: ضامن کلید مکانیکی را فشار دهید و کلید مکانیکی را از بدنه کلید هوشمند جدا کنید.

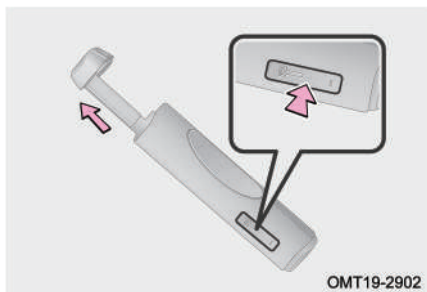



X55 PRO User Manual

دفتربه راهنمای خودروی X55 PRO

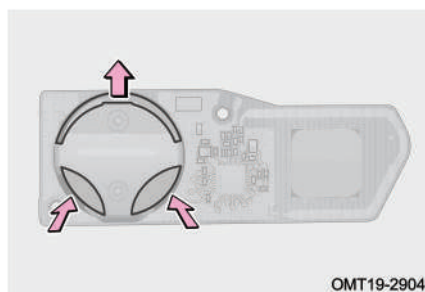
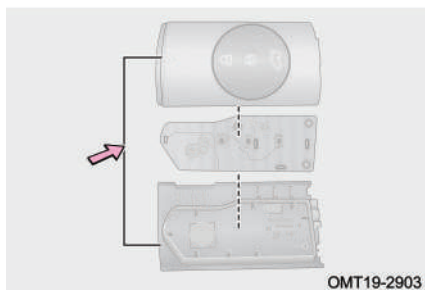

گام ۲: با استفاده از یک پیچ گوشتی تخت و نواری پیچ شده، درپوش کلید را باز کنید و برد الکترونیکی کلید هوشمند را خارج کنید.

گام ۳: باتری کهنه را با استفاده از پیچ گوشتی تخت و نواری پیچ شده از جای خود بیرون آورید و باتری نو را به نحوی که قطب مثبت (+) آن رو به بالا باشد، جایگزین کنید.

گام ۴: اجزای باز شده کلید را به ترتیب عکس مراحل باز کردن شان، مونتاژ کنید.

گام ۵: پس از تعویض باتری، عملکرد صحیح کلید هوشمند را بررسی کنید (اطمینان حاصل کنید که با فشار دادن هر یک از دکمه‌های کلید هوشمند، چراغ روی کلید روشن می‌شود).

حفاظت از محیط زیست

باتری لیتیومی مصرف شده نباید همانند زباله‌های خانگی معمولی دفع شود. ضایعات این نوع باتری باید بر اساس مقررات محلی و شرایط مندرج در قوانین زیست‌محیطی امحا شود.

مطالعه

- از قرارگیری صحیح قطب‌های مثبت و منفی باتری در جای خود اطمینان حاصل کنید.
- نوع باتری کلید هوشمند: باتری لیتیومی مدل 3V-CR2032



احتیاط

- فقط از باتری با نوع توصیه شده توسط شرکت مدیران خودرو استفاده نمایید.
- در زمان نصب مراقب باشید تا ترمینال‌ها و الکترودهای باتری خم نشوند.
- در زمان تعویض باتری باید دست شما خشک و عاری از هر گونه رطوبت باشد.
- از لمس باتری با دست روغنی خودداری کنید زیرا ممکن است سبب ایجاد خوردگی در باتری شود.
- از تماس و یا دست‌کاری قطعات الکترونیکی کلید هوشمند اجتناب کنید، زیرا باعث ایجاد اختلال در کارکرد آن خواهد شد.
- تعویض باتری کلید هوشمند نیاز به کمی دقت و ظریف‌کاری دارد و اگر خودتان اقدام به این کار کنید، ممکن است به کلید آسیب وارد شود. لذا توصیه می‌شود تعویض باتری را توسط نمایندگی مجاز مدیران خودرو انجام دهید.

هشدار

نسبت به بلعیده شدن باتری تعویض شده یا سایر قطعات کلید هوشمند توسط کودکان مراقبت ویژه‌ای داشته باشید. چرا که ممکن است باعث آسیب‌دیدگی جدی و یا حتی مرگ کودکان شود.



برد موثر کلید هوشمند

محدوده شناسایی کلید هوشمند

محدوده استارت زدن یا تغییر وضعیت کلید استارت موتور

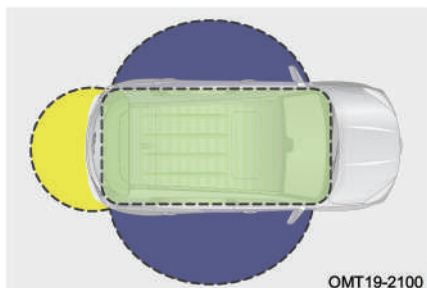

وقتی که کلید هوشمند در داخل کابین قرار دارد، خودرو را می‌توان استارت زد و یا وضعیت کلید استارت را تغییر داد.

محدوده باز و بسته کردن قفل

درب‌ها

وقتی که کلید هوشمند در محدوده اثر آنتن درب‌ها قرار دارد، درب‌های خودرو را می‌توان قفل/باز کرد.

محدوده باز کردن درب صندوق

وقتی که کلید هوشمند در محدوده اثر آنتن بیرونی درب صندوق قرار دارد، درب صندوق را می‌توان باز کرد.

مطالعه

آنتن‌های سیستم ورود و استارت بدون کلید، کلیدهای هوشمند را در شعاع حدوداً ۱/۵ متری خود می‌توانند شناسایی کنند. بنابراین زمانی که قصد ورود به خودرو یا کار با کلید استارت موتور را دارید، اطمینان حاصل کنید که فاصله بین کلید هوشمند و آنتن مربوط به همان عملکرد، در این محدوده قرار دارد.



شناسایی خودکار کلید هوشمند (در صورت تجهیز)

۱. ناحیه روشن شدن هوشمند چراغ‌های پیشواز

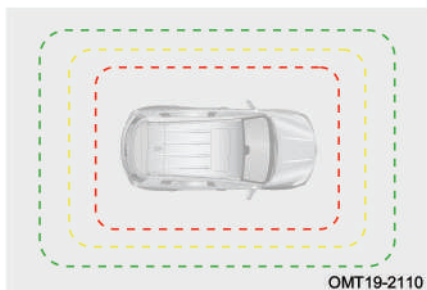

ضمن همراه داشتن کلید هوشمند اگر به خودرو نزدیک شوید، در این ناحیه چراغ‌های پیشواز به طور خودکار روشن می‌شوند.

۲. ناحیه قفل شدن درب‌ها

ضمن همراه داشتن کلید هوشمند اگر خودرو را ترک کنید، در این ناحیه درب‌های خودرو به طور خودکار قفل می‌شوند.

۳. ناحیه باز شدن درب‌ها

ضمن همراه داشتن کلید هوشمند اگر به خودرو نزدیک شوید، در این ناحیه قفل درب‌های خودرو به طور خودکار باز می‌شوند.

مطالعه

- خودرو را زمانی ترک کنید که هر چهار درب جانبی خودرو و درب صندوق عقب بسته شده باشند، در غیر این صورت عملکرد شناسایی خودکار کلید هوشمند به درستی کار نخواهد کرد.
- به علت تأثیرپذیری کلید هوشمند از امواج محیط اطراف ممکن است در برخی موارد عملکردهایی مانند ورود بدون کلید، کلید استارت موتور، روشن شدن چراغ پیشواز، باز شدن قفل درب‌ها در زمان نزدیک شدن به خودرو و قفل شدن درب‌ها در زمان دور شدن از خودرو با اختلال همراه شوند. در صورت غیر عادی شدن این عملکردها، از روش‌های دیگر برای قفل کردن/ باز کردن یا روشن کردن خودرو استفاده کنید (مانند باز کردن با کلید مکانیکی یا استفاده از دکمه‌های روی کلید هوشمند).

محدودیت‌های عملکردی کلید هوشمند

■ در شرایط زیر ممکن است کلید هوشمند شناسایی نشود:



۱. کلید هوشمند در داخل صندوق عقب قرار داشته باشد.
۲. در زمان قفل کردن، کلید هوشمند به شیشه درب یا سقف خیلی نزدیک باشد.
۳. قرار گرفتن کلید هوشمند در مجاورت تجهیزات برقی با میدان مغناطیسی قوی (مانند منبع تغذیه برق، تلفن و ...).

ورود بدون کلید

باز کردن قفل درها

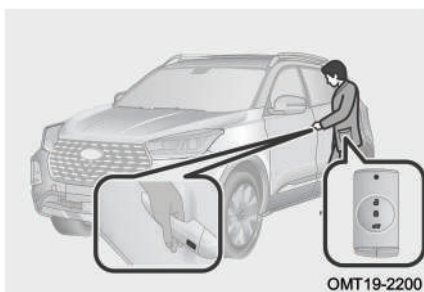

روش ۱ (در صورت تجهیز): ضمن همراه داشتن کلید هوشمند به خودرو نزدیک شوید و دکمه روی دستگیره درب را فشار دهید. سیستم پس از شناسایی و تایید خودکار مجاز بودن کلید، اقدام به باز کردن قفل درها خواهد کرد.

روش ۲ (در صورت تجهیز): زمانی که کلید هوشمند را به همراه دارید، با چهار انگشت خود ناحیه حساس به تشخیص دستگیره درب را لمس کنید. سیستم پس از شناسایی و تایید خودکار مجاز بودن کلید، اقدام به باز کردن قفل درها خواهد کرد.

روش ۳ (در صورت تجهیز): ضمن همراه داشتن کلید هوشمند به خودرو نزدیک شوید. سیستم پس از شناسایی و تایید خودکار مجاز بودن کلید، اقدام به روشن کردن چراغ‌های پیشواز کرده و قفل درها را باز خواهد کرد.



قفل کردن درب‌ها

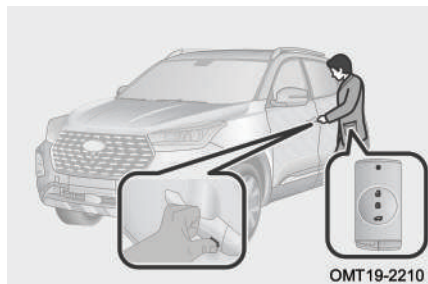

روش ۱ (در صورت تجهیز): ضمن همراه داشتن کلید هوشمند به خودرو نزدیک شوید و دکمه روی دستگیره درب را فشار دهید. سیستم پس از شناسایی و تایید خودکار مجاز بودن کلید، اقدام به قفل کردن درب‌ها خواهد کرد.

روش ۲ (در صورت تجهیز): زمانی که کلید هوشمند را به همراه دارید، با چهار انگشت خود ناحیه حساس به تشخیص دستگیره درب را لمس کنید. سیستم پس از شناسایی و تایید خودکار مجاز بودن کلید، اقدام به قفل کردن درب‌ها خواهد کرد.

روش ۳ (در صورت تجهیز): ضمن همراه داشتن کلید هوشمند خودرو را ترک کنید. سیستم پس از شناسایی و تایید خودکار مجاز بودن کلید، اقدام به قفل کردن درب‌ها خواهد کرد.

مطالعه

- طراحی دستگیره بیرونی درب راننده بر اساس مدل خودرو می‌تواند متفاوت باشد. لطفا مطابق با نوع نصب شده بر روی خودروی خود عمل کنید.
- عملکرد قفل/باز کردن قفل درب‌ها به روش شناسایی خودکار کلید، نیاز به تنظیم شدن از طریق سیستم صوتی و تصویری دارد (برای اطلاع از جزئیات کار به بخش «سیستم صوتی و تصویری» در ادامه همین فصل مراجعه کنید).
- چنانچه خودرو به مدت ۳ روز در وضعیت قفل باقی مانده باشد، عملکرد قفل/باز کردن قفل درب‌ها به روش شناسایی خودکار کلید غیرفعال می‌شود. برای اجرایی شدن مجدد این عملکرد باید موتور یک بار روشن شود.



احتیاط

- کلید هوشمند را در مجاورت وسایلی مانند ماوس بی سیم کامپیوتر، موبایل و نظایر آن قرار ندهید. چرا که ممکن است عملکرد قفل/ باز کردن آن به روش شناسایی خودکار کلید عمل نکند.
- عملکرد قفل کردن درب‌ها به روش شناسایی خودکار کلید هوشمند فقط در صورتی اجرا می‌شود که کلید استارت موتور خاموش باشد، تمامی درب‌های جانبی و درب صندوق به طور کامل بسته باشند و کلید هوشمند در داخل خودرو قرار نداشته باشد.
- پس از ترک کردن خودرو و بستن کلیه درب‌های جانبی و درب صندوق، اگر کلید هوشمند در داخل خودرو جا مانده باشد و یا این که در محدوده ۲/۵ متری پیرامون خودرو قرار نداشته باشد، عملکرد قفل کردن کلید هوشمند از طریق شناسایی خودکار کلید اجرا نخواهد شد.
- اگر کلید هوشمند در حدود ۲/۵ متر از خودرو دور شود و چراغ‌های راهنما چشمک زنند و صدای آژیر هم شنیده نشود (دزدگیر به حالت آماده به کار نرود)، در این شرایط قفل بودن خودرو را مجدداً بررسی کنید تا از عملکرد ناقص سیستم و پیش آمدن شرایط ناخواسته حاصل از باز ماندن درب‌ها جلوگیری کرده باشید.
- پس از فعال شدن عملکرد شناسایی خودکار کلید هوشمند و باز شدن درب‌ها، اگر کلید هم‌چنان در نزدیکی خودرو باقی بماند، خودرو پس از ۳ دقیقه به طور خودکار قفل خواهد شد. اگر کلید برای یک ۳ دقیقه دیگر در کنار خودرو بماند، به منظور صرفه‌جویی در مصرف انرژی باتری، عملکرد شناسایی خودکار کلید هوشمند به طور موقتی غیرفعال خواهد شد و در صورتی مجدداً فعال می‌شود که یکی از درب‌های جانبی خودرو یا درب صندوق باز و سپس کلیه درب‌ها بسته شوند.



سیستم دزدگیر خودرو

عملکرد دزدگیر

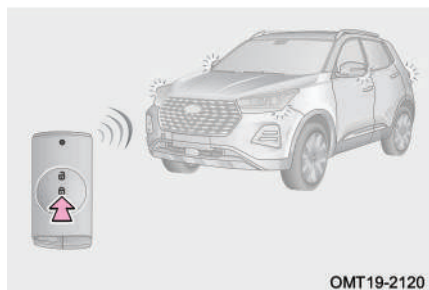

■ آماده به کار شدن سیستم دزدگیر
کلید استارت را خاموش کنید، کلیه درب‌های جانبی و درب صندوق را ببندید. اگر درب‌های خودرو را قفل کنید (از طریق یکی از روش‌های ذکر شده در بخش «کلید هوشمند»)، سیستم دزدگیر خودرو فعال شده و در حالت آماده به کار قرار خواهد گرفت.

نشانه‌های فعال شدن سیستم دزدگیر: یک بار روشن و خاموش شدن چراغ‌های راهنما و یک بار به صدا در آمدن آژیر دزدگیر.

نشانه‌های فعال نشدن سیستم دزدگیر: دو بار چشمک زدن چراغ‌های راهنما و به صدا در نیامدن آژیر دزدگیر.

■ فعال شدن مجدد دزدگیر به طور خودکار

پس از خارج شدن خودرو از وضعیت دزدگیر، چنانچه در عرض ۳۰ ثانیه هیچ‌یک از درب‌های جانبی یا درب صندوق باز و بسته نشوند، درب‌ها به طور خودکار قفل شده و سیستم دزدگیر بار دیگر در وضعیت آماده به کار قرار خواهد گرفت.

مطالعه

- نحوه اعلام نشانه‌های آماده به کار شدن سیستم دزدگیر (روشن شدن چراغ‌های راهنما و به صدا در آمدن آژیر) از طریق سیستم صوتی و تصویری قابل تنظیم است. جهت اطلاع از جزئیات کار به بخش «سیستم صوتی و تصویری» در ادامه همین فصل مراجعه کنید.
- اگر پس از خارج شدن خودرو از وضعیت دزدگیر، یکی از درب‌های جانبی یا درب صندوق باز شود، عملکرد فعال شدن مجدد دزدگیر به طور خودکار، مقدور نخواهد بود.



احتیاط

- اگر کلید استارت در موقعیت OFF یا خاموش قرار نداشته باشد، دزدگیر نمی تواند فعال شود.
- اگر چهار درب جانبی خودرو بسته باشد ولی درب صندوق به طور کامل بسته نباشد، قفل مرکزی ابتدا درب ها را قفل می کند ولی بلافاصله مجدداً از حالت قفل خارج کرده ولی دزدگیر فعال نخواهد نشد.
- اگر درب صندوق بسته باشد و یکی از درب های جانبی بطور کامل بسته نباشد ، قفل مرکزی ابتدا درب ها را قفل می کند ولی بلافاصله مجدداً از حالت قفل خارج کرده و دزدگیر فعال نخواهد شد.

غیرفعال شدن دزدگیر

اگر درب های خودرو را از وضعیت قفل خارج کنید (از طریق یکی از روش های ذکر شده در بخش «کلید هوشمند») خودرو از وضعیت دزدگیر خارج خواهد شد. نشانه های غیرفعال شدن دزدگیر: دو بار روشن و خاموش شدن چراغ های راهنما.

حالت اعلام هشدار سیستم دزدگیر

اگر در خودرویی که در وضعیت دزدگیر قرار دارد، وقوع یک ورود غیرمجاز تشخیص داده شود (مثلاً اگر یکی از درب های جانبی خودرو یا درب صندوق به صورت غیرمجاز باز شود)، دزدگیر وارد حالت اعلام هشدار خواهد شد که در این وضعیت آژیر به صدا در می آید و چراغ های راهنما شروع به چشمک زدن

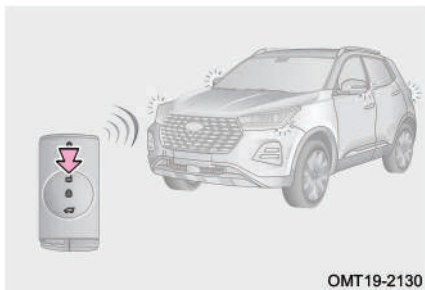
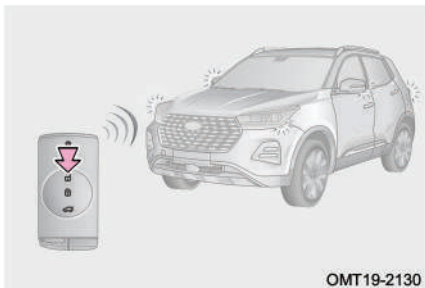



می‌کنند. برای متوقف شدن وضعیت اعلام هشدار، دکمه بازکن کلید هوشمند را فشار دهید یا کلید استارت موتور را روشن کنید.

سیستم ضدسرقت

سیستم ضدسرقت موتور (immobilizer)

کلید هوشمند خودرو دارای یک تراشه فرستنده در ساختار داخلی خود است، چنانچه کلید هوشمند به واحد کنترل ضد سرقت معرفی نشده باشد، این تراشه الکترونیکی اجازه روشن شدن موتور را نخواهد داد.

در شرایط زیر ممکن است سیستم ضد سرقت به درستی کار نکند:

۱. اگر کلید هوشمند در تماس با اشیاء فلزی باشد.
۲. اگر سیستم ضد سرقت دست‌کاری شده باشد.
۳. کلید هوشمند متعلق به خودروی دیگر (که دارای تراشه فرستنده است) در نزدیکی یا تماس با کلید خودروی شما قرار گرفته باشد.

احتیاط

- به هیچ عنوان معرفی کلید هوشمند را به افراد غیرمجاز نسپارید، چرا که ممکن است کارکرد عادی سیستم ضد سرقت دچار اختلال شود.
- اگر استارت به طور نرمال کار می‌کند ولی موتور نمی‌تواند روشن شود، یکی از علت‌های ممکن، مختل شدن سیستم ضد سرقت و عدم کارکرد صحیح آن می‌تواند باشد. در این شرایط فوراً جهت بازدید و تعمیر سیستم ضدسرقت موتور با نمایندگی مجاز مدیران خودرو تماس بگیرید.

اعلام هشدار سیستم دزدگیر خودرو

زمانی که دزدگیر خودرو در وضعیت آماده به کار قرار دارد، در صورت تشخیص یک ورود غیرمجاز به داخل خودرو، سیستم دزدگیر اقدام به فعال کردن آژیر و روشن و خاموش کردن چراغ‌های راهنما خواهد کرد تا بدین وسیله مالک خودرو را از موضوع سرقت مطلع سازد.



مطالعه

- چنانچه درب‌های خودرو توسط کلید مکانیکی قفل شوند، سیستم دزدگیر نمی‌تواند در وضعیت فعال قرار بگیرد. لذا توصیه می‌شود درب‌های خودرو را با استفاده از کلید هوشمند قفل کنید.
- پس از قفل شدن درب‌ها توسط کلید هوشمند، اگر درب راننده با استفاده از کلید مکانیکی باز شود، آژیر دزدگیر فعال خواهد شد.
- برای جلوگیری از سرقت خودرو و به صدا در آمدن ناخواسته آژیر دزدگیر، قبل از ترک خودرو مطمئن شوید که کسی در داخل خودرو نمانده باشد و کلیه درب‌ها و شیشه‌ها به درستی بسته باشند و سیستم دزدگیر خودرو در وضعیت آماده به کار قرار گرفته باشد.
- زمانی که دزدگیر خودرو در وضعیت اعلام هشدار قرار دارد، چنانچه دکمه بازکن روی کلید هوشمند فشرده شود و یا کلید استارت موتور روشن شود، سیستم دزدگیر غیرفعال خواهد شد.

روشن کردن خودرو از راه دور (در صورت تجهیز)

زمانی که خودرو خاموش بوده و در وضعیت قفل قرار دارد و به شرط آن که کلید هوشمند دیگری در داخل خودرو وجود نداشته باشد، دکمه قفل کن روی کلید هوشمند را فشار داده و به مدت چند ثانیه نگه دارید تا خودرو به روش کنترل از راه دور استارت بزند، هم‌زمان سیستم تهویه مطبوع خودرو نیز به طور خودکار روشن می‌شود. خودرو ۱۰ دقیقه پس از روشن شدن به روش کنترل از راه دور، به طور خودکار خاموش می‌شود.



مطالعه

- هنگام استارت خودرو از راه دور، هیچ‌کس از جمله راننده نباید در داخل خودرو باشد.
- در خودرویی که از راه دور روشن شده است، فقط می‌توان قفل درب‌ها را باز کرد و قفل کردن آن‌ها امکان‌پذیر نیست.
- فاصله بین خودرو با کلید هوشمند در زمان استارت از راه دور نباید بیش‌تر از برد موثر کلید هوشمند باشد.
- خودرو پس از روشن شدن از طریق استارت از راه دور به مدت ۱۰ دقیقه روشن می‌ماند، خودرو می‌تواند دو بار از طریق استارت از راه دور روشن شود. اگر هر دو فرصت استارت از راه دور استفاده شده باشد، برای انجام مجدد این کار باید کلید استارت یک بار روشن شود.
- پس از روشن شدن خودرو به صورت از راه دور، برخی از امکانات قابل استفاده نخواهند بود (مانند دسته چراغ و راهنما، دسته برف پاک‌کن و سیستم صوتی و تصویری)، برای خارج شدن از وضعیت کنترل از راه دور و بازگشت به وضعیت عادی، ضمن به همراه داشتن کلید هوشمند، پدال ترمز را فشار دهید.

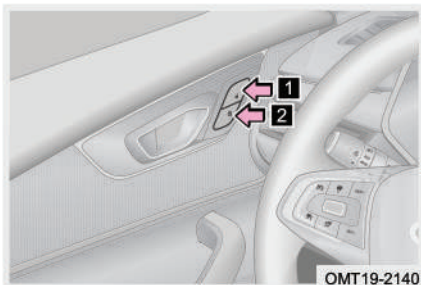

۲-۳ قفل درب‌ها

کلید قفل درب‌ها

برای باز کردن / قفل کردن درب‌های خودرو، کلیدهای مربوطه را فشار دهید.

۱ کلید باز کردن

۲ کلید قفل کردن

مطالعه

اگر هر چهار درب خودرو بسته باشند، زمانی که سرعت خودرو به بالاتر از 15km/h برسد، درب‌ها به طور خودکار قفل خواهند شد (در صورت تجهیز خودرو به این عملکرد). فعال شدن این قابلیت نیاز به تنظیم از طریق سیستم صوتی و تصویری دارد. جهت اطلاع از جزئیات کار به بخش «سیستم صوتی و تصویری» در ادامه همین فصل مراجعه کنید.



باز کردن درب‌ها توسط دستگیره داخلی

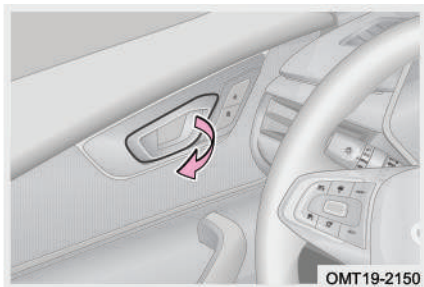

اگر درب قفل نشده باشد، دستگیره داخلی را یک بار بکشید تا درب باز شود.
اگر درب قفل شده است، دستگیره داخلی را یک بار بکشید تا درب از حالت قفل خارج شود، سپس دستگیره را یک بار دیگر بکشید تا درب باز شود.

کلید مکانیکی قفل درب

اگر باتری خودرو خالی و یا ضعیف شده باشد، دیگر نمی‌توان درب‌ها را به طور الکترونیکی باز/ قفل کرد. در صورت پیش آمدن این وضعیت برای باز/ قفل کردن درب‌ها می‌توان از کلید مکانیکی استفاده نمود.

باز کردن و قفل کردن درب راننده به طور دستی

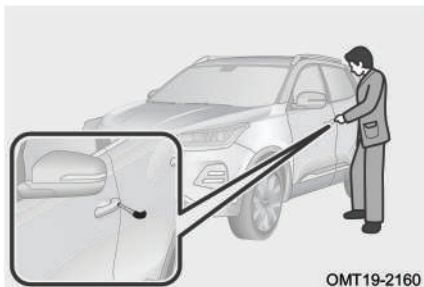

گام ۱: کلید مکانیکی را به سوراخ واقع در زیر کاور دستگیره وارد بکنید. کلید را به سمت بالا بچرخانید تا کاور جدا شود.
گام ۲: کلید مکانیکی را به سوراخ قفل درب راننده وارد کنید. برای قفل کردن درب، کلید را در جهت عقربه‌های ساعت بچرخانید و برای باز کردن قفل درب، کلید مکانیکی را در خلاف جهت عقربه‌های ساعت بچرخانید.

مطالعه

طراحی دستگیره بیرونی درب راننده بر اساس مدل خودرو می‌تواند متفاوت باشد. لطفا مطابق با نوع نصب شده بر روی خودروی خود عمل کنید.



قفل کردن درب جلو راست / درب‌های عقب به طور دستی

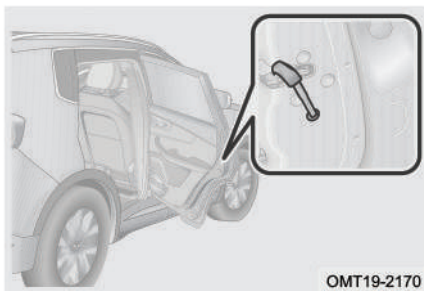

OMT19-2170

گام ۱: درب جلو راست / درب‌های عقب را باز کنید و درپوش پلاستیکی قفل واقع بر سطح داخلی درب را بردارید. با نوک کلید مکانیکی شستی زرد رنگ قفل درب را به سمت پایین فشار دهید تا قفل درب جلو راست / درب‌های عقب فعال شود.

گام ۲: درپوش پلاستیکی قفل درب را در جای خود نصب کنید و سپس درب جلو راست / درب‌های عقب را ببندید. جهت حصول اطمینان از قفل شدن درب، دستگیره بیرونی درب را یک بار بکشید.

مطالعه

- در صورت مواجه شدن با مشکل عدم باز شدن و قفل شدن درب به طور الکترونیکی، در اولین فرصت جهت بازدید و رفع ایراد به یکی از نمایندگی‌های مجاز مدیران خودرو مراجعه کنید.
- در صورت استفاده از کلید مکانیکی، جهت حصول اطمینان از موفقیت‌آمیز بودن عملیات، تک تک درب‌ها را با کشیدن دستگیره بیرونی مجدداً تست کنید. در صورت وجود مشکل در قفل شدن درب‌ها، هر چه سریع‌تر به نمایندگی مجاز مدیران خودرو مراجعه کنید.

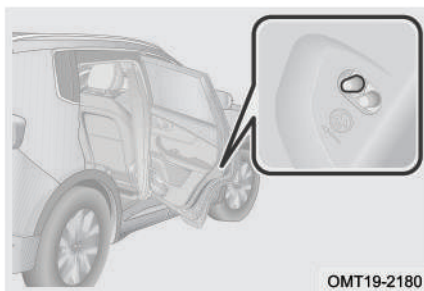

OMT19-2180

قفل کودک درب‌های عقب

برای فعال یا غیرفعال کردن قفل کودک، زبانه مربوطه را مطابق شکل به سمت بالا یا پایین بکشید.

قفل کردن: زبانه را در جهت فلش بکشید.
باز کردن: زبانه را در خلاف جهت فلش بکشید.



هشدار

- مکانیزم قفل کودک درب‌های عقب از سیستم قفل مرکزی مجزا و متفاوت می‌باشد و نباید به عنوان جایگزینی برای سیستم قفل مرکزی تلقی شود.
- قبل از شروع رانندگی از قفل بودن تمامی درب‌ها اطمینان حاصل کنید. در غیر این صورت احتمال اتفاق افتادن حادثه و مصدومیت وجود خواهد داشت.
- چنانچه کودکی در صندلی عقب خودرو نشسته است، جهت جلوگیری از باز شدن ناخواسته درب در حین رانندگی، حتما قفل کودک را فعال کنید.
- جهت جلوگیری از محبوس شدن سرنشینان خودرو در زمان تصادف، به یاد داشته باشید که اگر قفل کودک فعال باشد، درب عقب فقط از سمت بیرون قابل باز شدن می‌باشد.
- اگر خودرو در هوای گرم متوقف شده و تمامی درب‌ها و شیشه‌ها بسته‌اند، به هیچ عنوان کودکان و حیوانات خانگی را تنها در داخل خودرو رها نکنید. چرا که افزایش سریع دما می‌تواند باعث بدحالی و یا حتی مرگ آن‌ها در زمان کوتاه شود.

۳-۳ شیشه درب‌ها

شیشه بالابرها

کلید شیشه بالابر

کلید استارت موتور را روشن کنید و کلیدهای شیشه بالابر را به شرح زیر مورد استفاده قرار دهید:

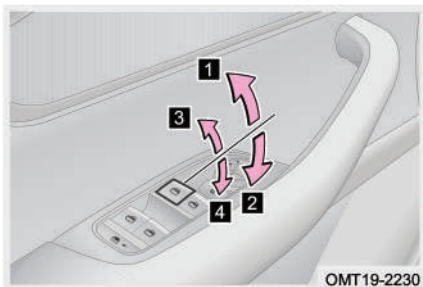

۱ کلید را به سمت بالا بکشید و رها کنید تا شیشه به طور خودکار شروع به بالا رفتن کند. اگر کلید را یک بار فشار دهید، شیشه در همان موقعیت متوقف خواهد شد.

۲ کلید را به سمت پایین فشار دهید و رها کنید تا شیشه به طور خودکار شروع به پایین رفتن کند. اگر کلید را یک بار دیگر فشار دهید،



فصل ۱: مقدمه

شیشه در همان موقعیت متوقف خواهد شد.

۳ کلید را به سمت بالا بکشید و نگه دارید تا شیشه شروع به بالا رفتن کند. هر زمان که کلید را رها کنید، شیشه در همان موقعیت متوقف خواهد شد.

۴ کلید را به سمت پایین فشار دهید و نگه دارید تا شیشه شروع به پایین رفتن کند. هر زمان که کلید را رها کنید، شیشه در همان موقعیت متوقف خواهد شد.

مطالعه

- عملکرد بالا رفتن خودکار شیشه با کشیدن لحظه‌ای کلید فقط در خودروهای مجهز به عملکرد برگشت خودکار شیشه امکان‌پذیر است.
- در لحظه استارت زدن، بالا یا پایین رفتن شیشه متوقف می‌شود تا جریان برق مورد نیاز برای استارت موتور تامین شود.
- تا ۲ دقیقه پس از خاموش شدن کلید استارت موتور و به شرط آن که درب جلو در این مدت باز نشود، همچنان می‌توان از شیشه بالابر استفاده نمود.
- اگر خودرو را به مدت طولانی در هوای سرد پارک کرده باشید، هنگام به کارگیری کلیدهای شیشه بالابر ممکن است شیشه‌ها نتوانند به طور کامل باز یا بسته شوند. در این گونه شرایط کلید را برای مدتی رها کرده و سپس مجدداً کار با کلید را از سر بگیرید و باز و بسته کردن شیشه را ۳ تا ۵ بار تکرار کنید.



هشدار ⚠

- به منظور پیش‌گیری از جراحات‌های فردی، مسوولیت یادآوری نحوه استفاده از کلیدهای شیشه بالابر به سرنشینان و هم‌چنین جلوگیری از سوءاستفاده کودکان از شیشه بالابرها بر عهده راننده است. توصیه می‌شود هنگام ترک خودرو از خاموش بودن کلید استارت موتور و بسته بودن شیشه‌های خودرو اطمینان حاصل کنید.
- هنگام بستن شیشه‌ها احتیاط کنید، عدم دقت می‌تواند باعث آسیب دیدگی جدی سرنشینان شود. به ویژه در مدل‌هایی که به عملکرد برگشت خودکار شیشه مجهز نیستند، هنگام بالا رفتن شیشه‌ها ممکن است اعضای بدن سرنشینان در لابه‌لای شیشه گیر کرده و منجر به جراحات شود. در مدل‌های مجهز به عملکرد برگشت خودکار با این که این قابلیت می‌تواند در شرایطی از اعضای بدن سرنشینان محافظت کند، با این حال احتمال دارد این قابلیت در قبال اعضا و اجسام نازک و ضعیف فعال نشود که می‌تواند باعث جراحات‌های جدی شود.

کلید قفل شیشه بالابر سرنشینان



کلید قفل شیشه بالابرها را فشار دهید تا چراغ زمینه آن روشن شود. با این کار کلید شیشه بالابر واقع بر روی درب سرنشینان غیرفعال می‌شود و هم‌زمان قفل کودک برقی درب‌های عقب (در صورت تجهیز) فعال می‌شود. در این وضعیت فقط از طریق کلیدهای روی درب راننده می‌توان شیشه سایر درب‌ها را باز و بسته نمود (در صورتی که کودکان جزو سرنشینان خودرو باشند، استفاده از این کلید توصیه می‌شود). برای لغو این حالت کلید را مجدداً فشار دهید، چراغ زمینه کلید نیز خاموش خواهد شد.



کنترل شیشه بالابرها از راه دور (در صورت تجهیز)

پایین آمدن شیشه‌ها با کنترل از راه دور

زمانی که کلید استارت موتور خاموش است و کلیه درب‌های خودرو بسته شده‌اند، دکمه بازکن روی کلید هوشمند را فشار داده و نگه دارید تا شیشه هر چهار درب خودرو به طور خودکار باز شوند. در حین باز شدن شیشه‌ها چنانچه دکمه بازکن کلید هوشمند را رها کنید و یا یکی از درب‌های خودرو را باز کنید، باز شدن شیشه‌ها متوقف خواهد شد.

بالا رفتن شیشه‌ها با کنترل از راه دور (در مدل‌های مجهز به قابلیت برگشت خودکار شیشه)

زمانی که کلید استارت موتور خاموش است و هر چهار درب خودرو بسته شده‌اند، اگر دکمه قفل‌کن روی کلید هوشمند را فشار دهید و یا با انگشتان دست ناحیه حساس به تماس دستگیره درب را لمس کنید (به شرط همراه داشتن کلید هوشمند)، خودرو وارد وضعیت آماده به کار دزدگیر شده و شیشه هر چهار درب خودرو به طور خودکار بسته خواهند شد.

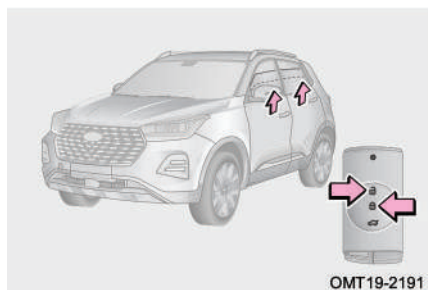

در حین بسته شدن خودکار شیشه‌ها چنانچه هر کدام از دکمه‌های بازکن یا قفل‌کن کلید هوشمند را فشار دهید، بالا رفتن شیشه‌ها متوقف خواهد شد.

پس از فشار دادن دکمه بازکن کلید هوشمند و متوقف شدن بالا رفتن شیشه‌ها چنانچه اقدامی بر روی درب‌های جانبی خودرو و درب صندوق عقب انجام نگیرد، خودرو پس از گذشت ۳۰ ثانیه به طور خودکار قفل شده و دزدگیر به وضعیت آماده به کار خواهد شد.



X55 PRO User Manual

دفترچه راهنمای خودروی X55 PRO

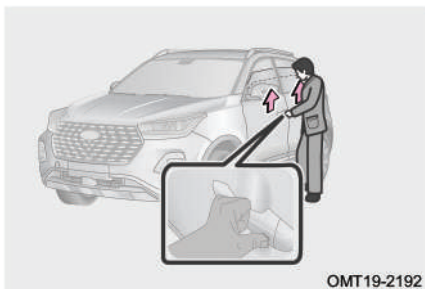

حین بسته شدن خودکار شیشه‌ها چنانچه با انگشتان دست ناحیه حساس به تماس دستگیره درب را لمس کنید (به شرط همراه داشتن کلید هوشمند)، بالا رفتن شیشه‌ها متوقف خواهد شد.

پس از تماس با ناحیه حساس به لمس (به شرط همراه داشتن کلید هوشمند) و متوقف شدن شیشه‌ها، چنانچه اقدامی بر روی درب‌های جانبی خودرو و درب صندوق عقب انجام نگیرد، خودرو پس از گذشت ۳۰ ثانیه به طور خودکار قفل شده و دزدگیر به وضعیت آماده به کار وارد خواهد شد.

مطالعه

در زمان بالا بردن خودکار شیشه با روش کنترل از راه دور چنانچه بسته شدن شیشه با شرایط غیرعادی مواجه شود، چراغ‌های راهنما یک بار چشمک زده و آژیر ۵ بار متوالی به صدا در می‌آید تا به راننده نشان دهد که احتمالاً شیشه‌ها به طور عادی بسته نشده‌اند.

هشدار

در زمان بستن شیشه‌ها با روش کنترل از راه دور باید خودرو تحت نظر شما بوده و آن را به طور کامل ببینید تا احتمالاً اعضای بدن کسی در بین شیشه‌ها گیر نکند.

عملکرد برگشت خودکار شیشه (در صورت تجهیز)

عملکرد برگشت خودکار

در زمان بالا رفتن شیشه به طور خودکار و یا به روش کنترل از راه دور، اگر مانعی در مقابل شیشه وجود داشته باشد و مقاومت مانع در برابر حرکت شیشه بیش‌تر از یک حد معین باشد، بالا رفتن شیشه متوقف شده و مقداری به عقب باز خواهد گشت. برای این که بتوانید شیشه را ببندید، ابتدا مانع را بردارید و سپس مجدداً اقدام به بستن شیشه کنید.



غیرفعال شدن عملکرد برگشت خودکار

اگر در زمان بالا رفتن شیشه دو بار متوالی جلوی شیشه مانعی قرار گیرد، سیستم شیشه بالابر بسته شدن شیشه را متوقف کرده و عملکرد برگشت خودکار شیشه غیرفعال خواهد شد. صرف نظر از این که شیشه بالابر در حال کار باشد یا خیر، چنانچه کابل باتری باز شود، عملکرد برگشت خودکار شیشه غیرفعال خواهد شد.

برای محافظت از سیستم شیشه بالابر و جلوگیری از خطرات احتمالی ایمنی، عملکردهای برگشت خودکار شیشه و بالا رفتن خودکار شیشه در برخی شرایط متوقف می شوند. البته در این شرایط شیشه‌ها را به طور معمولی می توان باز و بسته کرد. بعد از معرفی کردن عملکرد برگشت خودکار شیشه، کارکردهای شیشه بالابر درب مربوطه به حالت عادی باز خواهد گشت.

عملکرد محافظت در برابر داغ شدن

در صورت استفاده مداوم از شیشه بالابر، عملکرد محافظت در برابر داغ شدن فعال شده و کارکرد کلید مربوط به آن شیشه بالابر را متوقف می کند تا از موتور شیشه بالابر محافظت شود. پس از بازگشت دمای موتور شیشه بالابر به حالت عادی، مجدداً عملکرد عادی کلید بازیابی خواهد شد. اجرای این عملکرد تأثیری بر روی کارکرد عادی سایر شیشه بالابرها نمی گذارد.

معرفی موقعیت شیشه به طور دستی

اگر عملکردهای بالا رفتن خودکار شیشه و برگشت خودکار شیشه به طور عادی کار نمی کنند، مراحل زیر را برای فعال سازی مجدد آن ها انجام دهید. اطمینان حاصل کنید که در طول انجام عملیات معرفی موقعیت، مانعی در مقابل حرکت شیشه وجود ندارد.

۱. کلید استارت موتور را روشن کنید.
۲. کلید شیشه بالابر را بالا کشیده و حداقل به مدت ۲ ثانیه نگه دارید تا شیشه به طور کامل بسته شود، سپس کلید را رها کنید.
۳. کلید شیشه بالابر را فشار دهید و حداقل به مدت ۲ ثانیه نگه دارید تا شیشه به طور کامل باز شود، سپس کلید را رها کنید.
۴. عملکرد بالا رفتن خودکار شیشه را اجرا کنید (کلید را یک بار بالا کشیده و رها کنید).
۵. اگر شیشه نتواند به طور خودکار بسته شود، مراحل فوق را مجدداً تکرار کنید.



اگر تنظیمات مربوط به موقعیت شیشه‌ها از حافظه سیستم پاک شده است، از طریق عملکرد بستن شیشه‌ها با استفاده از روش کنترل از راه دور نیز می‌توان مجدداً تنظیمات را بازیابی نمود. با انجام این کار ابتدا شیشه باز شده و به پایین‌ترین موقعیت خود می‌رود و سپس بسته شده و به بالاترین موقعیت خود خواهد رفت. اگر شیشه به طور عادی بسته شود، یعنی تنظیمات موفقیت‌آمیز بوده است.

مطالعه

- چنانچه عملکرد بالا رفتن خودکار شیشه علی‌رغم تکرار کردن مراحل فوق نمی‌تواند فعال شود، در اسرع وقت جهت بازدید و تعمیر به نمایندگی مجاز مدیران خودرو مراجعه کنید.
- موقع رانندگی در جاده‌های با دست‌انداز یا ناهموار، ممکن است نیروی جاذبه روی سیستم شیشه بالابر تاثیر بگذارد. در این حالت ممکن است شیشه هنگام بالا رفتن خودکار، به جای بالا رفتن، پایین بیاید. هر چند احتمال اتفاق افتادن این شرایط اندک است، اما عادی است.

احتیاط

- اگر کابل باتری باز شده و دوباره وصل شود، عملکردهای بالا رفتن خودکار شیشه و برگشت خودکار شیشه غیرفعال خواهند شد و باید آن‌ها را مجدداً فعال کنید.
- عملکرد برگشت خودکار شیشه یک ویژگی ایمنی است. از اجسام و ابزار مختلف، به کارگیری روش‌های غیرعادی و یا قرار دادن اعضای بدن خود در مقابل شیشه برای تست کردن این ویژگی استفاده نکنید. در غیر این صورت منجر به خرابی مکانیزم شیشه بالابر و یا مصدومیت‌های بدنی خواهد شد.
- همواره در هنگام بسته شدن شیشه مسیر حرکتی آن را از وجود مانع خالی کنید، حتی اگر سیستم مجهز به عملکرد برگشت خودکار شیشه باشد. چرا که اگر مانعی نازک در مسیر حرکت شیشه قرار بگیرد و سیستم قادر به شناسایی آن نباشد، عملکرد برگشت خودکار شیشه فعال نخواهد شد. اگر دست یا انگشت کسی گیر بیفتد، جراحت بسیار جدی ایجاد خواهد شد.



۳-۴ سقف پانوراما

سقف پانوراما (در صورت تجهیز)

راههای گوناگونی برای باز کردن/ بستن سقف پانوراما وجود دارد. از جمله استفاده از کلید سقف پانوراما و استفاده از عملکرد تشخیص صدا.

نحوه استفاده

■ باز کردن/ بستن سقف پانوراما

۱ دکمه "☺" را به طور آرام فشار دهید تا سقف پانوراما به صورت کشویی باز شود، هر زمان دکمه را رها کنید، سقف متوقف می‌شود. اگر دکمه "☺" را به طور محکم‌تر فشار دهید، سقف پانوراما به طور کامل باز شود.

۲ دکمه "☹" را به طور آرام فشار دهید تا سقف پانوراما به صورت کشویی بسته شود، هر زمان دکمه را رها کنید، سقف متوقف می‌شود. اگر دکمه "☹" را به طور محکم‌تر فشار دهید، سقف پانوراما به طور کامل بسته می‌شود.

■ باز کردن و بستن سقف پانوراما به صورت نیمه‌باز (حالت تهویه)

۳ زمانی که سقف پانوراما به صورت نیمه‌باز بلند شده است، دکمه "☺" را به آرامی فشار دهید تا بسته شود.

۴ زمانی که سقف پانوراما بسته است، دکمه "☹" را به آرامی فشار دهید تا به صورت نیمه‌باز بلند شود.

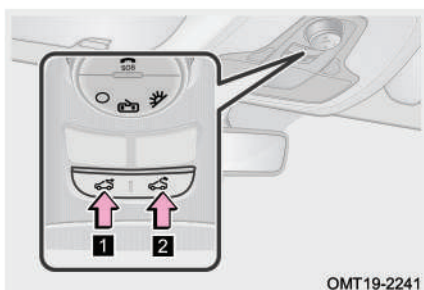



مطالعه

- برای اطلاع از جزئیات عملکرد تشخیص صدا به بخش «سیستم صوتی و تصویری» در ادامه همین فصل مراجعه کنید.
- زمانی که سقف پانوراما باز است، اگر کلید استارت موتور خاموش شود، سقف به طور خودکار بسته خواهد شد.

احتیاط

- چنانچه عملکرد برگشت خودکار سقف پانوراما از کار بیفتد، احتمالا موقعیت‌های اولیه سقف پانوراما از حافظه پاک شده است. در این صورت باید سقف پانوراما دوباره تنظیم شود.
- مواد خارجی و گرد و خاک باقی‌مانده بر روی ریل‌ها و نوارهای سقف پانوراما را به طور دوره‌ای و منظم با آب پاک کنید. پس از بارندگی یا شستن خودرو، آب و رطوبت روی شیشه سقف پانوراما را قبل از استفاده به طور کامل خشک کنید.
- اگر سقف پانوراما یخ زده باشد و یا با برف پوشیده شده باشد، باز کردن اجباری آن باعث آسیب دیدن شیشه و موتور سقف پانوراما خواهد شد.

هشدار

در زمان بستن سقف پانوراما باید خودرو تحت‌نظر شما بوده و کاملا احتیاط کنید تا احتمالا اعضای بدن کسی در لابه‌لای آن گیر نکند.



۳-۵ سیستم صوتی و تصویری

پنل کنترل سیستم صوتی و تصویری

سیستم صوتی و تصویری (مدل A)



۷ دکمه + Volume

برای افزایش صدا دکمه را فشار دهید.
برای افزایش سریع و متوالی صدا، دکمه را به
طور طولانی فشار دهید.

۸ کلید فلاشر

برای روشن کردن فلاشر، کلید را فشار دهید.

۱ پخش چند رسانه‌ای (Media)

برای وارد شدن به صفحه پخش چند رسانه‌ای
شامل پخش رادیو، موزیک، تصویر و ویدیو بر
روی آیکون کلیک کنید.

۲ تلفن (Phone)

با کلیک کردن بر روی آیکون وارد صفحه
تلفن بلوتوثی شامل تماس‌های ورودی،
شماره‌گیری، لیست مخاطبین و تنظیمات
بلوتوث می‌شوید.



- ۳ Cloudrive** بر روی آیکون کلیک کنید تا به صفحه Cloudrive که شامل منوی اپلیکیشن‌های سیستم می‌باشد، وارد شوید.
- ۴ دکمه لمسی منوی سریع تهویه مطبوع** برای ورود سریع به صفحه اطلاعات کارکرد سیستم تهویه مطبوع، دکمه لمسی منوی سریع را پایین بکشید.
- ۵ دکمه روشن/ خاموش کردن** برای روشن یا خاموش کردن سیستم صوتی و تصویری دکمه را فشار دهید. در صورت عملکرد غیرعادی سیستم، دکمه را فشار داده و نگه دارید تا سیستم دوباره راه اندازی شود.
- ۶ دکمه – Volume** برای کاهش صدا دکمه را فشار دهید. برای کاهش سریع و متوالی صدا، دکمه را به طور طولانی فشار دهید.
- ۹ دکمه منوی اصلی** دکمه را فشار دهید تا صفحه منوی اصلی سیستم باز شود.
- ۱۰ دکمه اتصال Cloudrive** با فشار دادن دکمه به صفحه اتصال موبایل به سیستم صوتی و تصویری وارد می‌شوید.
- ۱۱ دکمه پاسخ‌گویی به تماس تلفنی** دکمه را فشار داده و به تماس ورودی پاسخ دهید، برای ورود به صفحه نمایش تلفن نیز می‌توانید از این دکمه استفاده کنید.
- ۱۲ دکمه تنظیمات** دکمه را فشار دهید تا به صفحه اصلی تنظیمات که شامل تنظیمات کلیه عملکردها می‌باشد، وارد شوید.



سیستم صوتی و تصویری (مدل B)



۱ سیستم رهیاب (Navigation) در ۸ دکمه + Volume صورت تجهیز) بر روی آیکن کلیک کنید تا وارد سیستم رهیاب شوید

۲ پخش چند رسانه‌ای (Media) ۹ کلید فلاشر برای وارد شدن به صفحه پخش چند رسانه‌ای شامل پخش رادیو، موزیک، تصویر و ویدئو بر روی آیکن کلیک کنید.



- ۳** تلفن (Phone) دکمه منوی اصلی
- با کلیک بر روی آیکون وارد صفحه تلفن بلوتوثی شامل تماس‌های ورودی، شماره‌گیری، لیست مخاطبین و تنظیمات بلوتوث می‌شوید.
- ۴** Cloudrive دکمه منوی اصلی
- بر روی آیکون کلیک کنید تا به صفحه Cloudrive که شامل منوی اپلیکیشن‌های سیستم می‌باشد، وارد شوید.
- ۵** دکمه لمسی منوی سریع تهویه مطبوع
- برای ورود سریع به صفحه اطلاعات کارکرد سیستم تهویه مطبوع، دکمه لمسی منوی سریع را پایین بکشید.
- ۶** دکمه روشن/خاموش کردن
- برای روشن یا خاموش کردن سیستم صوتی و تصویری دکمه را فشار دهید. در صورت عملکرد غیرعادی سیستم، دکمه را فشار داده و نگه دارید تا سیستم دوباره راه اندازی شود.
- ۷** دکمه – Volume
- برای کاهش صدا دکمه را فشار دهید
- ۱۰** دکمه منوی اصلی
- دکمه را فشار دهید تا صفحه منوی اصلی سیستم باز شود.
- ۱۱** دکمه سیستم تصویر پانوراما (AVM)
- با فشار دادن دکمه به صفحه نمایش سیستم تصویر پانورامای اطراف خودرو (AVM) وارد می‌شوید
- ۱۲** دکمه سیستم رهیاب (Navi) (در صورت تجهیز)
- دکمه را فشار دهید تا وارد سیستم رهیاب شوید
- ۱۳** دکمه حالت رانندگی
- دکمه را فشار دهید تا حالت رانندگی بین ECO و SPORT تعویض شود



عملکردهای صوتی و تصویری

سیستم رهیاب (Navigation) (در صورت تجهیز)

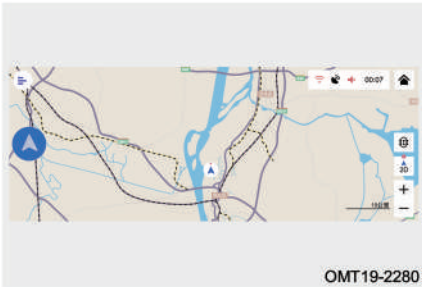

روی آیکن Navigation در صفحه منوی اصلی در مانیتور کلیک کنید و یا دکمه Navigation بر روی پنل کنترل سیستم صوتی و تصویری را فشار دهید تا وارد صفحه اصلی سیستم رهیاب شوید.

پس از روشن شدن سیستم رهیاب، صفحه پیام های راهنمای کاربر "User Notice" باز می شود که می توانید با کلیک بر روی دکمه لمسی، " "، نمایش پیام در دفعات بعدی را لغو کنید. صفحه نقشه آنلاین پس از کلیک کردن بر روی گزینه [Agree] قابل نمایش خواهد بود.

پخش چند رسانه ای (Multimedia)

پخش چند رسانه ای شامل پخش رادیو، موزیک، تصویر و ویدیو می باشد.

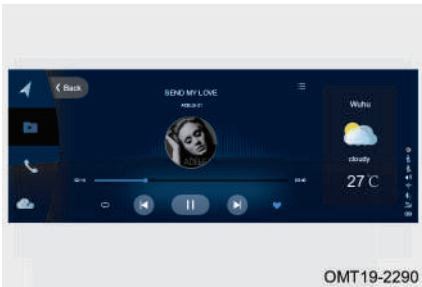



X55 PRO User Manual

دفترچه راهنمای خودروی X55 PRO

تلفن بلوتوثی

بر روی دکمه لمسی تلفن در صفحه اصلی کلیک کنید تا صفحه تلفن بلوتوثی باز شود. برای استفاده از این عملکرد، ابتدا باید ارتباط بین تلفن و سیستم صوتی و تصویری را از طریق بلوتوث برقرار کنید.

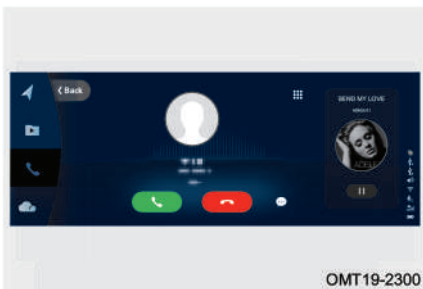

Cloudrive

صفحه Cloudrive شامل تعدادی برنامه کاربردی از قبیل تنظیمات، تنظیم کارکردهای خودرو، تنظیم عملکردهای خودرو، Baidu Carlife, account, KuWo, FM koala, Amap, emergency, road rescue و غیره می‌باشد.

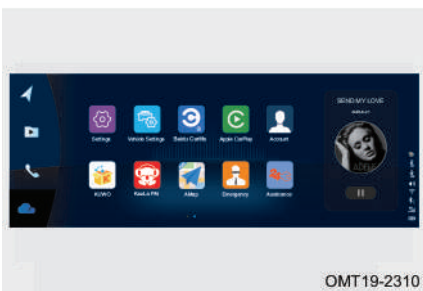

فایل الکترونیکی راهنمای استفاده از سیستم

بر روی آیکون Cloudrive در صفحه اصلی کلیک کنید تا به صفحه Cloudrive وارد شوید. جهت اطلاع از جزئیات دستورالعمل‌های استفاده از این سیستم صوتی و تصویری، بر روی آیکون USER MANUAL در صفحه Cloudrive کلیک کنید.





تنظیمات سیستم صوتی

منوی تنظیمات

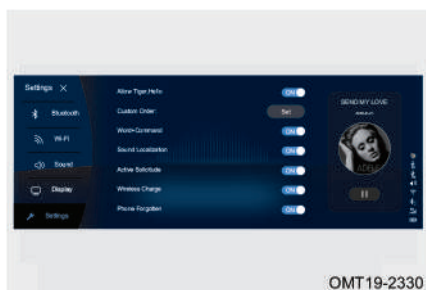

[Bluetooth]: کلیک کنید تا وارد صفحه تنظیمات مربوط به بلوتوث شوید. در این منو تنظیمات مربوط به ارتباط بلوتوثی قابل انجام است. اگر وضعیت اتصال بلوتوث غیرعادی است (مثلا وصل نشدن تلفن یا اجرا نشدن موسیقی) لازم است که بلوتوث را مجددا وصل کنید.

[Wi-Fi]: کلیک کنید تا وارد صفحه تنظیمات Wi-Fi شوید و تنظیمات مربوط به ارتباط اینترنت وایرلس و نقاط اتصال را انجام دهید.

[Sound]: کلیک کنید تا وارد صفحه تنظیمات مربوط به صدای سیستم شوید. در این منو تنظیماتی از قبیل صدای دکمه‌ها، میزان بلندی صدا، پخش صدای تماس تلفنی، میزان صدای پیش‌فرض سیستم، پخش صدای میکروفن از بلندگو، تنظیم صدا متناسب با سرعت خودرو، جلوه‌های صوتی Arkamys، توزیع صدا بین بلندگوها، شیوه‌های پخش صدا و بازگشت به تنظیمات کارخانه‌ای قابل انجام می‌باشد.

[Display]: کلیک کنید تا وارد منوی تنظیمات صفحه نمایش مانیتور شوید. در این منو تنظیماتی از قبیل تعویض صفحه نمایش، تنظیم محدودیت ذخیره‌سازی ویدیو، تنظیم روشنایی تصویر، تنظیم تصویر پس‌زمینه، تنظیم مضمون و بازگشت به تنظیمات کارخانه‌ای قابل انجام می‌باشد.

[System Setting]: کلیک کنید تا وارد صفحه تنظیمات مربوط به سیستم صوتی و تصویری شوید. در این منو می‌توان تنظیماتی از قبیل انتخاب جمله "Hello, Xiaohu" برای روشن شدن سیستم از طریق عملکرد تشخیص صدا یا شخصی‌سازی جمله، تنظیم عبارت برای صفحه آغازین سیستم، شارژر وایرلس، یادآوری جا ماندن موبایل، انتخاب مناطق رادیویی، عملکرد کلید



MODE روی غربیلک فرمان، لینک شدن موبایل با سیستم، مشاهده اطلاعات ورژن سیستم، ظرفیت حافظه سیستم و بازگشت به تنظیمات کارخانه‌ای را انجام داد.

تنظیم عملکردهای خودرو

[smart Key]: کلیک کنید تا وارد صفحه تنظیمات کلید هوشمند شوید. در این صفحه می‌توانید عملکرد چراغ‌های پیشواز، عملکرد قفل کردن/ باز کردن درب‌ها به روش تشخیص خودکار کلید هوشمند را فعال یا غیرفعال کنید.

[meter setting]: کلیک کنید تا وارد صفحه تنظیمات صفحه کیلومترشمار شوید. در این منو تنظیماتی مانند میزان نور زمینه و ساعت صفحه کیلومترشمار قابل انجام است.

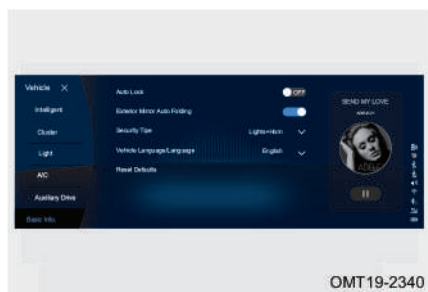

[Light Setting]: کلیک کنید تا وارد صفحه تنظیمات چراغ شوید. در این منو تنظیماتی مانند فعال و غیرفعال کردن چراغ‌های روز، چراغ نور بالای هوشمند، تنظیم عملکرد تاخیر در خاموش شدن چراغ‌های جلو و چراغ‌های داخلی را می‌توان انجام داد.

[A/C Setting]: کلیک کنید تا وارد صفحه تنظیمات تهویه مطبوع شوید. در این منو روشن شدن تهویه مطبوع پیش از سوار شدن به خودرو و خاموش کردن آن پس از ترک خودرو را می‌توان تنظیم کرد.

[Auxiliary Drive Setting]: کلیک کنید تا وارد صفحه تنظیمات کمک رانندگی شوید. در این منو تنظیمات مربوط به سیستم هشدار انحراف از مسیر، سیستم محدودکننده سرعت، سیستم هشدار فاصله با مانع، سیستم ترمز اضطراری خودکار، سیستم هشدار برخورد از جلو، سیستم کروز کنترل تطبیقی و تنظیم حالت برای سیستم فرمان را می‌توان انجام داد.

[Vehicle Basic Setting]: کلیک کنید تا وارد صفحه تنظیمات پایه‌ای خودرو شوید. در این



فصل ۱: مقدمه

منو تنظیماتی مانند قفل شدن خودکار درب‌ها در حین رانندگی، جمع شدن آینه‌های جانبی، نحوه اعلام هشدار دزدگیر، زبان کاربری سیستم، درجه باز شدن درب صندوق و بازگشت به تنظیمات کارخانه‌ای را می‌توان انجام داد.

مطالعه

- بسته به مدل خودرو ممکن است منوی تنظیمات در خودروی شما متفاوت باشد. لطفاً بر اساس سیستم نصب شده بر روی خودروی خود اقدام کنید.
- تنظیم عملکردهای خودرو پس از روشن شدن کلید استارت موتور باید انجام گردد.
- در بخش تنظیم چراغ‌های فضای داخلی، برای شیوه‌های مختلف پخش صدا و حالت‌های رانندگی، رنگ‌های مختلفی را می‌توان تنظیم کرد.

کلیدهای کنترل روی فرمان

دکمه افزایش صدا "+"

فشار لحظه‌ای: افزایش صدا

فشار طولانی: افزایش صدا به طور متوالی

دکمه کاهش صدا "-"

فشار لحظه‌ای: کاهش صدا

فشار طولانی: کاهش صدا به طور متوالی

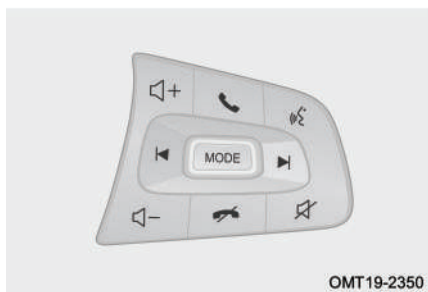

دکمه پاسخ دادن به تماس ورودی "☎": برای OMT19-2350

شدن به صفحه بلوتوث این دکمه را فشار دهید.

دکمه قطع کردن تماس تلفنی "☎": برای قطع کردن و یا به اتمام رساندن یک تماس تلفنی از این دکمه استفاده کنید.

دکمه عملکرد تشخیص صدا "☎": دکمه را به طور کوتاه فشار دهید تا عملکرد تشخیص صدا فعال شود. برای فعال کردن دستیار صوتی Siri یا CarLife دکمه را به طور طولانی فشار دهید. (نیاز به اتصال به تلفن)



دکمه قطع کردن صدا (در صورت تجهیز) " " : صدای خروجی سیستم را قطع می‌کند.
دکمه تغییر حالت سیستم صوتی و تصویری "MODE": برای تغییر دادن حالت استفاده از سیستم به ترتیب بین رادیو- USB- اجرای موزیک از طریق بلوتوث- پخش آهنگ‌های حافظه سیستم- KUWO (در صورت تجهیز)- KoaLa radio (در صورت تجهیز) می‌باشد.
دکمه چپ / راست "▶◀":

در زمان پخش موزیک: برای انتخاب آهنگ قبلی / بعدی
در زمان پخش رادیو: برای انتخاب ایستگاه رادیویی قبلی / بعدی

مطالعه

بسته به مدل کلیده‌های روی غریبک فرمان ممکن است منوی تنظیمات در خودروی شما متفاوت باشد. لطفاً بر اساس مدل نصب شده بر روی خودروی خود اقدام کنید.

عملکرد تشخیص صدا (در صورت تجهیز)

زمانی که سیستم صوتی و تصویری روشن است، عملکرد تشخیص صدا را با استفاده از روش‌های زیر می‌توان فعال کرد:

روش ۱: با گفتن عبارت "Hello, Xiaohu" مستقیماً رو به سیستم، عملکرد تشخیص صدا فعال می‌شود.

روش ۲: با فشار کوتاه بر روی دکمه "☞" بر روی غریبک فرمان، عملکرد تشخیص صدا فعال می‌شود.

لینک شدن با موبایل

Baidu Carlife (برای سیستم عامل اندروید) (در صورت تجهیز)

روش انجام کار به شرح زیر است:

۱. برنامه Baidu CarLife را دانلود کرده و در تلفن هوشمند خود نصب نمایید.

۲. موبایل را توسط کابل اصلی خودش به پورت USB خودرو وصل کنید.

۳. وارد برنامه Baidu Carlife شوید تا اجرا شود.



QDLink (برای سیستم عامل اندروید)

■ روش‌های دانلود

با هر یک از روش‌های زیر می‌توانید نرم‌افزار QDLink را بر روی موبایل خود دانلود کنید:

۱. از طریق اسکن کردن QDLink QR code نرم‌افزار را دانلود کنید.

۲. از طریق اسکن کردن Google QR code نرم‌افزار را دانلود کنید.

۳. نرم‌افزار را در Google Play جست‌وجو کرده و دانلود کنید.

■ روش برقراری ارتباط

مرحله ۱: در صفحه تنظیمات بلوتوث (Bluetooth) موبایل خود، بلوتوث را روشن کنید.

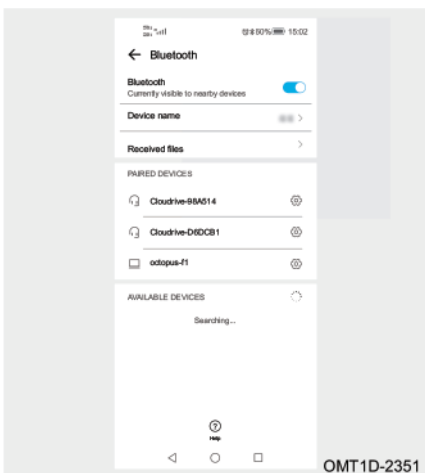



X55 PRO User Manual

دفتريچه راهنمای خودروی X55 PRO



OMT1D-2352

مرحله ۲: در تنظیمات سیستم صوتی و تصویری، بلوتوث آن را روشن کنید. پس از جست‌وجو، موبایل خود و سیستم صوتی و تصویری را از طریق بلوتوث به هم‌دیگر متصل کنید. پیغام درخواست جفت شدن هر دو بلوتوث بر روی صفحه موبایل ظاهر خواهد شد.

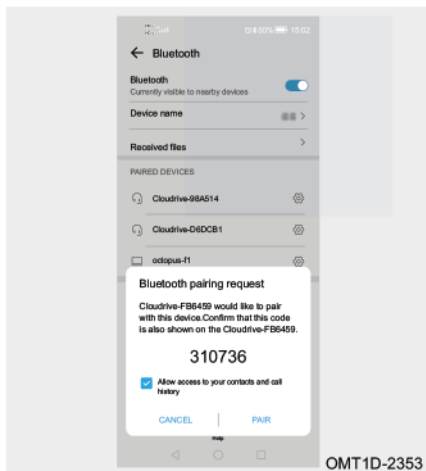

OMT1D-2353

مرحله ۳: در پیغام نمایش داده شده در صفحه موبایل، بر روی گزینه PAIR کلیک کنید تا عملیات جفت شدن بلوتوث هر دو دستگاه تکمیل شود.



OMT1D-2356

مرحله ۴: بر روی آیکون برنامه QDLINK کلیک کنید.



فصل ۱: مقدمه

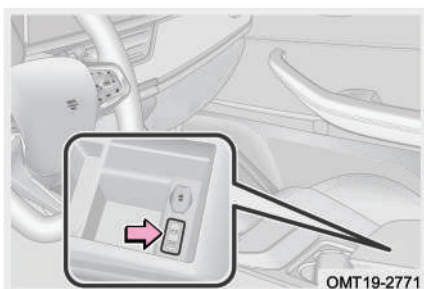

مرحله ۵: موبایل را با استفاده از کابل رابط اصلی خودش به خروجی USB سیستم وصل کنید. پیغام درخواست اجازه برای ارتباط از طریق USB در صفحه موبایل ظاهر خواهد شد.

دقت: فقط پورت USB با علامت " " از عملکرد پخش تصویر از طریق QDLink پشتیبانی می‌کند.

قبل از لینک کردن سیستم صوتی و تصویری با موبایل، گزینه developer در تنظیمات گوشی را فعال کنید.

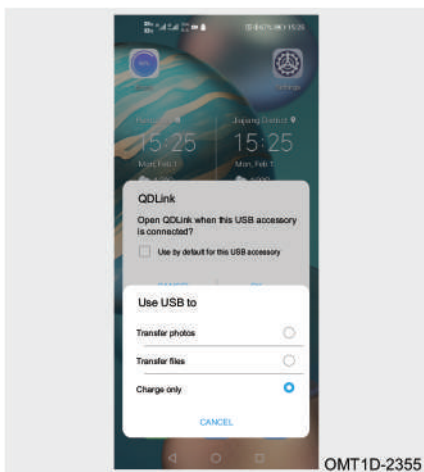

مرحله ۶: در پیغام درخواست اجازه برای ارتباط از طریق USB در صفحه موبایل، گزینه Transfer files را انتخاب کنید و برنامه QDLink را باز کنید. پیغام درخواست اجازه پخش تصاویر بر روی صفحه موبایل ظاهر خواهد شد.



X55 PRO User Manual

دفتريچه راهنمای خودروی X55 PRO

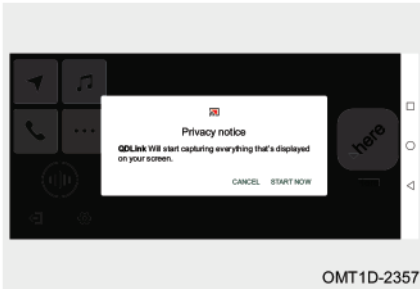

OMT1D-2357

مرحله ۷: در پیغام ظاهر شده بر روی صفحه موبایل گزینه START NOW را انتخاب کنید.

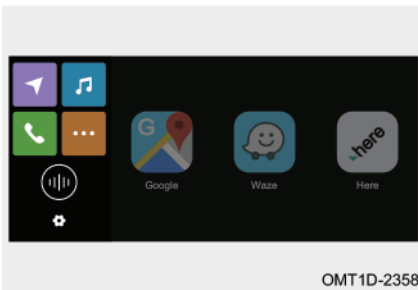

OMT1D-2358

مرحله ۸: به صفحه نمایش QDLink وارد شوید.

Apple CarPlay (برای سیستم عامل iOS)

■ روش برقراری ارتباط

مرحله ۱: در صفحه تنظیمات Siri & Search در موبایل، گزینه‌های "Hi siri" و Listen for Siri را فعال کنید.

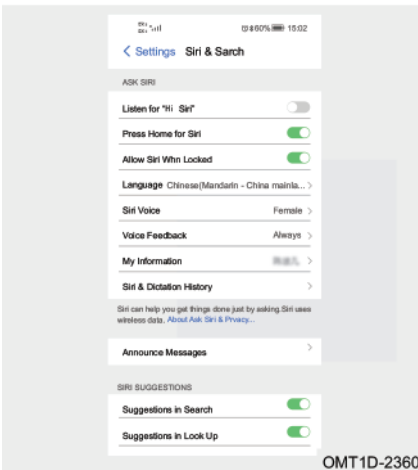

OMT1D-2360



فصل ۱: مقدمه

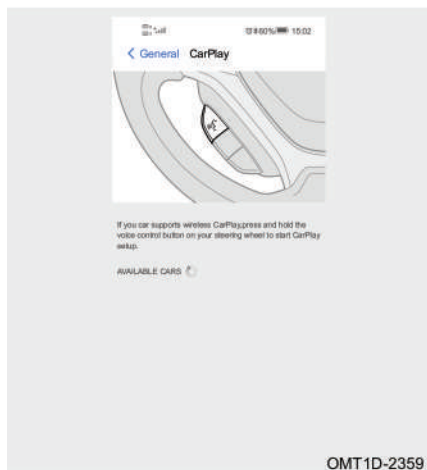

OMT1D-2359

مرحله ۲: در صفحه تنظیمات General در موبایل، گزینه CarPlay را فعال کنید.

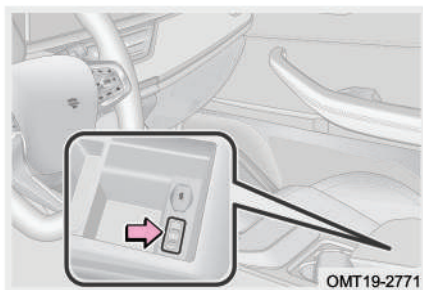

مرحله ۳: موبایل را با استفاده از کابل رابط اصلی خودش به پورت USB سیستم وصل کنید.

دقت: فقط پورت USB با علامت "📱" از عملکرد پخش تصویر از طریق Apple CarPlay پشتیبانی می‌کند.



X55 PRO User Manual

دفترچه راهنمای خودروی X55 PRO

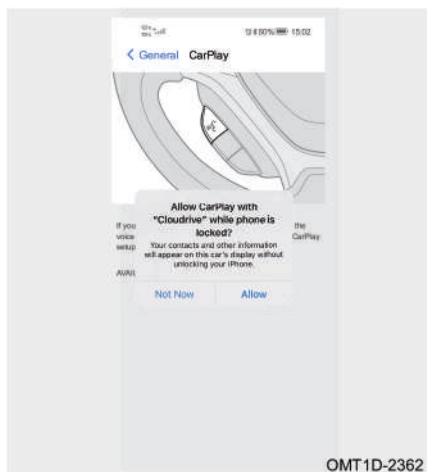

OMT1D-2362

مرحله ۴: در پیغام درخواست مجوز CarPlay گزینه Allow را انتخاب کنید.

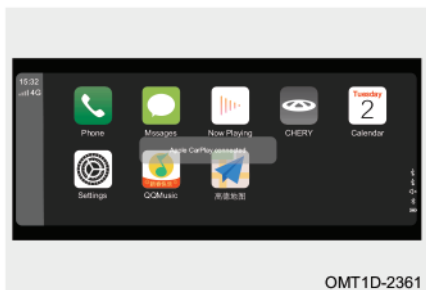

OMT1D-2361

مرحله ۵: به صفحه Apple CarPlay وارد شوید.



Android Auto (برای سیستم عامل اندروید)

■ روش برقراری ارتباط

مرحله ۱: بسته نرم‌افزاری Google را نصب کنید.

مرحله ۲: برنامه Android Auto را از طریق Google Play نصب کرده و اجرا کنید. مطابق پیغام‌های سیستم، کلیه نرم‌افزارهای پشتیبان را هم نصب کرده و آن‌ها را به‌روزرسانی کنید. پس از اتمام به‌روزرسانی، نرم‌افزار Android Auto قابل اجرا و استفاده خواهد بود.

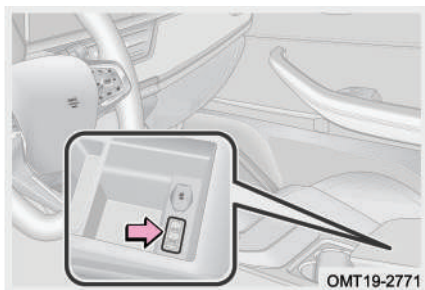
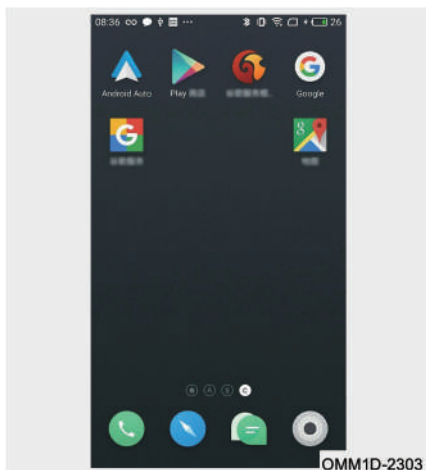

مرحله ۳: موبایل را با استفاده از کابل رابط اصلی خودش به پورت USB سیستم وصل کنید. پیغام درخواست اجازه برای ارتباط از طریق USB در صفحه موبایل ظاهر خواهد شد.

دقت: فقط پورت USB با علامت " " از عملکرد پخش تصویر از طریق Android Auto پشتیبانی می‌کند.

قبل از لینک کردن سیستم با موبایل، گزینه developer در تنظیمات گوشی را فعال کنید.



X55 PRO User Manual

دفترچه راهنمای خودروی X55 PRO

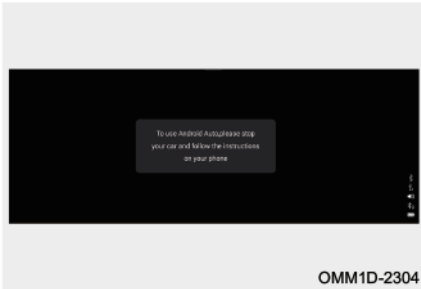

OMM1D-2304

مرحله ۴: اگر موبایل شما برای اولین بار است که با سیستم ارتباط برقرار می‌کند، یک پنجره محاوره‌ای در مانیتور نمایش داده می‌شود که بر اساس آن ابتدا باید خودرو را متوقف کنید و ترمز پارک را بکشید، پس از انجام این مراحل تنظیمات برای اولین ارتباط بین سیستم و موبایل تکمیل می‌شود.



OMM1D-2305

مرحله ۵: بر روی آیکون برنامه “Android Auto” در مانیتور کلیک کنید تا صفحه کاربری مربوط به لینک شدن موبایل با سیستم باز شود.



فصل ۱: مقدمه

۳-۶ سیستم تهویه مطبوع پنل کنترل تهویه مطبوع الکترونیکی (در صورت تجهیز)

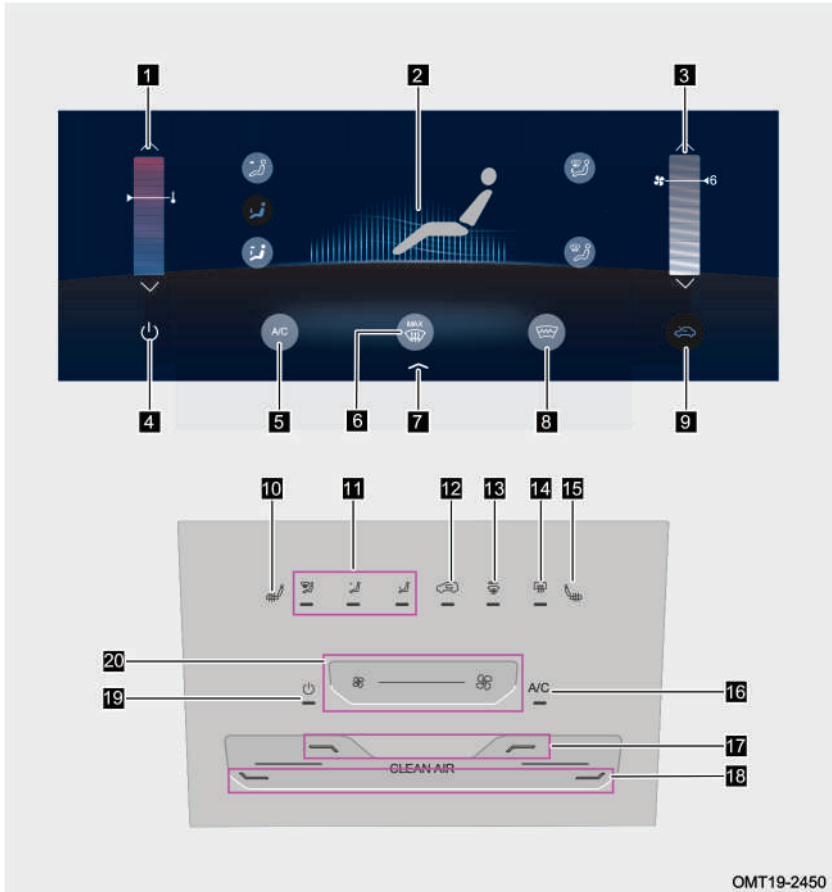



X55 PRO User Manual

دفتريچه راهنمای خودروی X55 PRO

- | | | | | | |
|---|---------------------------|----|------------------------|----|----------------------------|
| ۱ | دکمه لمسی افزایش / | ۸ | دکمه لمسی گرم کن | ۱۵ | کلید گرم کن صندلی |
| | کاهش دما | | شیشه جلو | | سرنشین جلو (در صورت تجهیز) |
| ۲ | نمایشگر حالت دریچه‌ها | ۹ | دکمه لمسی گردش | ۱۶ | کلید کولر |
| | | | هوای بیرونی | | |
| ۳ | دکمه لمسی افزایش / | ۱۰ | کلید گرم کن صندلی | ۱۷ | کلید افزایش دما |
| | کاهش سرعت فن | | راننده (در صورت تجهیز) | | |
| ۴ | دکمه لمسی خاموش | ۱۱ | کلید انتخاب حالت | ۱۸ | کلید کاهش دما |
| | کردن تهویه مطبوع | | دریچه‌ها | | |
| ۵ | دکمه لمسی کولر | ۱۲ | کلید گردش هوای | ۱۹ | کلید خاموش کردن |
| | | | داخلی / بیرونی | | تهویه مطبوع |
| ۶ | دکمه لمسی دریچه | ۱۳ | کلید دریچه بخارزدا و | ۲۰ | کلید تنظیم سرعت فن |
| | بخارزدا و گرم کن شیشه جلو | | گرم کن شیشه جلو | | |
| ۷ | دکمه لمسی مخفی | ۱۴ | کلید گرم کن شیشه | | |
| | کردن صفحه پنل کنترل عقب | | | | |
| | تهویه مطبوع | | | | |



پنل کنترل تهویه مطبوع اتوماتیک (در صورت تجهیز)

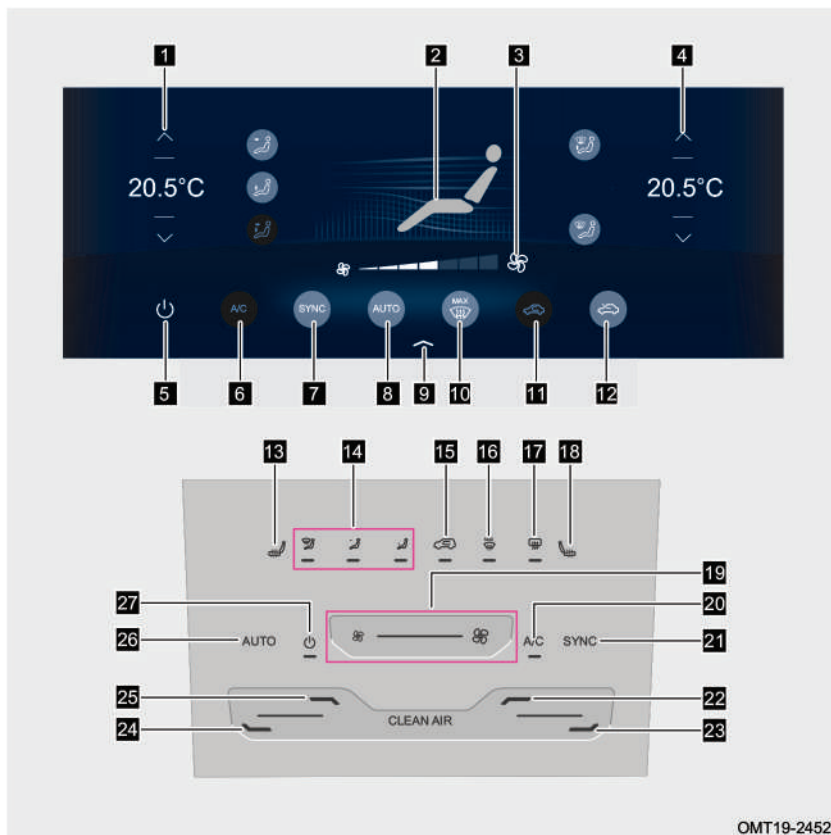



X55 PRO User Manual

دفتريچه راهنمای خودروی X55 PRO

- | | | | | | |
|----|---|----|--|---|--|
| ۱۹ | کلید تنظیم سرعت فن | ۱۰ | دکمه لمسی دریچه بخارزدا و گرم کن شیشه جلو | ۱ | دکمه لمسی افزایش / کاهش دمای هوای سمت راننده |
| ۲۰ | کلید کولر | ۱۱ | دکمه لمسی گردش هوای داخل کابین | ۲ | نشانگر وضعیت دریچه‌ها |
| ۲۱ | کلید حالت یک‌طرفه | ۱۲ | دکمه لمسی گردش هوای بیرونی | ۳ | دکمه لمسی تنظیم سرعت فن |
| ۲۲ | دکمه لمسی افزایش دمای هوای سمت سرنشین جلو | ۱۳ | کلید گرم‌کن صندلی راننده (در صورت تجهیز) | ۴ | دکمه لمسی افزایش / کاهش دمای هوای سمت سرنشین جلو |
| ۲۳ | دکمه لمسی کاهش دمای هوای سمت سرنشین جلو | ۱۴ | کلید انتخاب حالت دریچه‌ها | ۵ | دکمه لمسی خاموش کردن تهویه مطبوع |
| ۲۴ | دکمه لمسی کاهش دمای هوای سمت راننده | ۱۵ | کلید گردش هوای داخلی / بیرونی | ۶ | دکمه لمسی کولر |
| ۲۵ | دکمه لمسی افزایش دمای هوای سمت راننده | ۱۶ | کلید دریچه بخارزدا و گرم کن شیشه جلو | ۷ | دکمه لمسی حالت یک‌طرفه |
| ۲۶ | کلید حالت AUTO | ۱۷ | کلید گرم‌کن شیشه عقب | ۸ | دکمه لمسی حالت AUTO |
| ۲۷ | کلید خاموش کردن تهویه مطبوع | ۱۸ | کلید گرم‌کن صندلی سرنشین جلو (در صورت تجهیز) | ۹ | دکمه لمسی مخفی کردن صفحه پنل کنترل تهویه مطبوع |

تنظیم سرعت فن

حجم هوای خروجی از دریچه‌ها را می‌توان با استفاده از کلید تنظیم سرعت فن بر روی پنل کنترل تهویه مطبوع و یا از طریق کشیدن دکمه لمسی بر روی مانیتور تنظیم کرد.



کلید گردش هوای داخلی / بیرونی

تغییر حالت گردش هوای تهویه مطبوع بین گردش هوای بیرونی و گردش هوای داخلی از طریق فشار دادن کلید گردش هوای داخلی / بیرونی بر روی پنل کنترل تهویه مطبوع و یا از طریق کلیک کردن بر روی دکمه‌های لمسی مربوطه در مانیتور امکان‌پذیر است.

بر روی کلید گردش هوای داخلی / بیرونی کلیک کنید، اگر چراغ نشانگر کلید روشن شود، نشان‌دهنده این است که سیستم تهویه مطبوع در حالت گردش هوای داخلی قرار دارد. اگر چراغ نشانگر کلید خاموش شود، بیانگر این است که سیستم تهویه مطبوع در حالت گردش هوای بیرونی قرار دارد.

از حالت گردش هوای داخلی در شرایط زیر استفاده کنید:

۱. در محیط‌های دارای گرد و غبار
۲. برای جلوگیری از ورود بوی نامطبوع به داخل کابین
۳. برای جلوگیری از ورود دود آگروز به داخل کابین
۴. برای خنک شدن سریع‌تر هوای داخل کابین

کلید کولر

استفاده از عملکرد سرمایش سیستم تهویه مطبوع از طریق کلید کولر (A/C) بر روی پنل کنترل تهویه مطبوع و یا دکمه لمسی کولر در مانیتور مقدور می‌باشد.

روشن شدن چراغ نشانگر کلید کولر بیانگر روشن شدن کمپرسور و قابل استفاده بودن کولر می‌باشد. خاموش بودن چراغ نشانگر کلید کولر نشان‌دهنده خاموش بودن کمپرسور کولر می‌باشد.

کلید خاموش کردن تهویه مطبوع

سیستم تهویه مطبوع را می‌توان با فشار بر روی کلید خاموش در پنل کنترل تهویه مطبوع و یا با کلیک کردن بر روی دکمه لمسی "⏻" در مانیتور خاموش کرد.

کلید دریچه بخارزدا و گرم کن شیشه جلو

جهت بخارزدایی از شیشه جلوی خودرو از کلید دریچه گرم‌کن و بخارزدای شیشه جلو بر روی



پنل کنترل تهویه مطبوع استفاده کنید و یا بر روی دکمه لمسی مربوطه در مانیتور کلیک کنید. روشن شدن چراغ زمینه کلید دریچه گرم کن و بخارزدای شیشه جلو بیانگر فعال شدن عملکرد بخارزدایی و خاموش شدن چراغ زمینه کلید بیانگر متوقف شدن عملکرد بخارزدایی شیشه جلو می‌باشد.

بخارزدایی و گرم کن شیشه جلو: قسمت اعظم هوای خروجی از دریچه‌ها به سمت شیشه جلو می‌رود و قسمت کوچکی از هوای خروجی هم به سمت شیشه درب‌های جانبی می‌رود. به شرط آن که کلید تنظیم سرعت فن خاموش نباشد، هم‌زمان با روشن شدن کلید دریچه بخارزدا و گرم کن شیشه جلو، حالت گردش هوای بیرونی فعال شده و کمپرسور کولر نیز به طور خودکار روشن می‌شود.

برای بهتر شدن اثر بخارزدایی و گرم کن شیشه اقدامات زیر را انجام دهید:

۱. قبل از رانندگی اطمینان حاصل کنید که سطح داخلی شیشه جلو تمیز و خشک است. اگر گرد و غبار یا قطرات آب بر روی شیشه مشاهده می‌شود، باید آن را پاک کنید.
۲. تنظیم سرعت فن: بر روی حداکثر تنظیم کنید.
۳. تنظیم دما: بر روی مناسب‌ترین دما برای خودتان تنظیم کنید.
۴. حالت گردش هوا: حالت گردش هوای بیرونی را انتخاب کنید.
۵. تنظیم حالت دریچه‌ها: دریچه گرم کن شیشه جلو و یا دریچه گرم کن زیر پا را انتخاب کنید.
۶. کولر را روشن کنید: چراغ زمینه کلید باید روشن شود.



مطالعه

- هنگام انجام بخارزدایی در هوای مرطوب (مانند هوای بارانی و برفی): کولر را روشن کنید. در صورت خاموش بودن کولر، عملکرد بخارزدایی تحت تاثیر قرار خواهد گرفت.
- هنگام انجام بخارزدایی در شرایط هوای مرطوب (مانند هوای بارانی و برفی): حالت گردش هوای بیرونی را انتخاب کنید. در صورت انتخاب گردش هوای داخلی، بخار شیشه از بین نمی‌رود.
- هنگام انجام بخارزدایی در زمستان: حالت گردش هوای بیرونی را انتخاب کنید و کلید تنظیم دما را به سمت بخاری تنظیم کنید و دریچه‌های سمت چپ و راست داشبورد را رو به سمت شیشه درب‌ها تنظیم کنید. اگر دمای هوای بیرون بالاتر از 0°C است، بخارزدایی به کمک کولر لازم خواهد شد.
- اگر کولر خنک نکند، عملکرد بخارزدایی تحت تاثیر قرار خواهد گرفت. در اسرع وقت جهت بازدید و تعمیر به نمایندگی مجاز مدیران خودرو مراجعه کنید.
- پس از پاک شدن تمامی یخ‌زدگی‌ها و بخارات شیشه، جهت مطبوع شدن هوای داخل کابین، دریچه‌ها و سرعت فن مورد نظر خود را تنظیم کنید.

احتیاط

- برای ایمنی رانندگی، از عملکرد بخارزدایی به درستی استفاده کنید.
- در فصل زمستان از حالت گردش هوای داخلی به مدت طولانی استفاده نکنید، زیرا باعث بخارگرفتگی سریع شیشه‌ها می‌شود.
- دید ضعیف احتمال تصادفات رانندگی و صدمات را افزایش می‌دهد. بنابراین، اطمینان از دید خوب در هنگام رانندگی برای ایمنی رانندگی بسیار مهم است.

کلید گرم‌کن شیشه عقب و آینه‌های جانبی

پس از روشن شدن خودرو اگر کلید گرم‌کن شیشه عقب را فشار دهید، چراغ زمینه کلید روشن خواهد شد که نشانگر به کار افتادن شیشه عقب و آینه‌های جانبی است. خاموش شدن چراغ زمینه کلید، نشانگر توقف عملکرد گرم‌کن شیشه عقب و آینه‌های جانبی می‌باشد.



گرم‌کن شیشه عقب و گرم‌کن آینه‌های جانبی، پس از کار کردن در حدود ۲۰ دقیقه، به طور خودکار خاموش خواهد شد.

احتیاط

- مجهز بودن خودرو به گرم‌کن آینه‌های جانبی و عملکرد بخارزدایی از آینه‌ها (در صورت تجهیز) بستگی به مدل خودرو دارد.
- پس از پاک شدن بخار گرفتگی و یخ از روی سطح شیشه عقب و آینه‌های جانبی، از خاموش شدن گرم‌کن شیشه عقب اطمینان حاصل کنید.
- مراقب باشید تا هنگام تمیز کردن شیشه عقب و آینه‌های جانبی، اتصالات گرم‌کن دچار خرابی و خراشیدگی نشوند.
- در صورت ضعیف بودن باتری، از روشن شدن گرم‌کن شیشه عقب و آینه‌های جانبی ممانعت خواهد شد تا موتور بتواند به راحتی استارت بخورد.

هشدار

برای جلوگیری از سوختگی، از لمس کردن شیشه عقب و آینه‌های جانبی هنگام روشن بودن گرم‌کن یا بلافاصله پس از خاموش شدن آن خودداری کنید.

پیغام یادآوری تعویض فیلتر هوای تهویه مطبوع (در صورت تجهیز)

هر یک از کلیدهای پنل کنترل تهویه مطبوع را که فشار دهید (به غیر از کلید خاموش کردن تهویه مطبوع)، یک پیغام مبنی بر لزوم تعویض فیلتر هوای تهویه مطبوع به ازای هر ۵۰۰۰ کیلومتر کارکرد خودرو نمایش داده خواهد شد.

کلید حالت AUTO (در صورت تجهیز)

حالت AUTO سیستم تهویه مطبوع از طریق فشار دادن کلید AUTO در پنل کنترل تهویه مطبوع و یا کلیک کردن بر روی دکمه لمسی مربوطه در مانیتور قابل انتخاب است. در حالت AUTO اگر کلید A/C، کلید انتخاب حالت درجه‌ها، کلید تنظیم سرعت فن و



فصل ۱: مقدمه

کلید تنظیم دمای LOW/HI مورد استفاده قرار گیرند، عملکرد مربوط به همان کلید از حالت اتوماتیک خارج خواهد شد.

در حالت AUTO اگر وضعیت دریچه گردش هوای داخلی/ بیرونی تغییر داده شود، وضعیت گردش هوای سیستم از حالت اتوماتیک خارج می‌شود ولی سایر عملکردها همچنان در حالت اتوماتیک باقی خواهند ماند.

در حالت AUTO می‌توانید کلید AUTO را بدون این که از وضعیت اتوماتیک خارج شوید، مورد استفاده قرار دهید.

کلید حالت یک طرفه (در صورت تجهیز)

انتخاب حالت یک طرفه یا دو طرفه هم از طریق کلید حالت یک طرفه بر روی پنل کنترل تهویه مطبوع و هم از طریق دکمه لمسی در مانیتور قابل کنترل است.

حالت یک طرفه: روشن بودن چراغ زمینه کلید SYNC بیانگر این است که سیستم در حالت یک طرفه قرار دارد. در این حالت دمای هوای سمت راننده و سمت سرنشین جلو به طور هم‌زمان تنظیم می‌شوند و نمی‌توانند به طور مستقل تنظیم شوند.

حالت دوگانه: خاموش بودن چراغ زمینه کلید SYNC بیانگر این است که سیستم در حالت دو طرفه قرار دارد. در این حالت دمای هوای سمت راننده و سمت سرنشین جلو به طور مستقل از هم قابل تنظیم هستند.

گرم‌کن شیشه جلو (در صورت تجهیز)

برای روشن/ خاموش کردن این عملکرد، بر روی دکمه لمسی گرم‌کن شیشه جلو در مانیتور کلیک کنید.

از روشن نگه داشتن گرم‌کن شیشه جلو به مدت طولانی خودداری کنید.

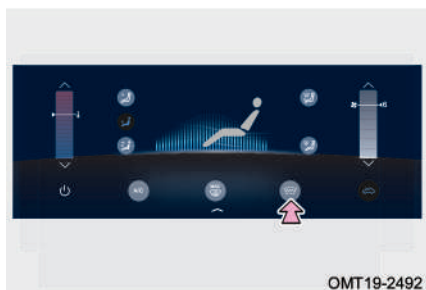



تنظیم حالت دریچه‌ها

انتخاب حالت دریچه‌ها از طریق کلیدهای تنظیم دریچه‌ها در پنل کنترل تهویه مطبوع یا از طریق کلیک کردن بر روی دکمه لمسی تنظیم دریچه‌ها در مانیتور قابل انجام می‌باشد (حالت دریچه‌های بخارزدا و حالت دریچه‌های روبه‌رو می‌توانند با حالت دریچه‌های زیر پا به صورت ترکیبی و هم‌زمان مورد استفاده قرار گیرند).

"**☼**" حالت دریچه بخارزدا: در این حالت هوا از دریچه‌های بخارزدای شیشه‌ها خارج می‌شود.

"**☼**" حالت دریچه‌های روبه‌رو: در این حالت هوا از دریچه‌های وسط داشبورد و دریچه‌های چپ و راست خارج می‌شود.

"**☼**" حالت دریچه‌های زیر پا: در این حالت هوا از دریچه‌های زیر داشبورد خارج می‌شود.

مطالعه

- حالت دریچه‌های روبه‌رو و حالت دریچه‌های بخارزدا نمی‌توانند به صورت ترکیبی و هم‌زمان مورد استفاده قرار گیرند.
- اگر در حین رانندگی شیشه‌های خودرو دچار بخارگرفتگی شوند، استفاده از حالت دریچه بخارزدا توصیه می‌شود. برای اطلاع از جزئیات بیش‌تر به بخش کلید دریچه بخارزدا در همین فصل مراجعه کنید.

تنظیم جهت باد دریچه‌ها

دریچه‌های وسط داشبورد

اهرم تنظیم دریچه‌های وسط داشبورد را به سمت بالا، پایین، چپ و راست حرکت دهید تا مسیر خروج هوا را به دلخواه خود تنظیم کنید.

دریچه‌های کناری داشبورد

اهرم تنظیم دریچه‌های کناری را به سمت بالا، پایین، چپ و راست حرکت دهید تا مسیر خروج هوا را به دلخواه خود تنظیم کنید.

دریچه‌های پشت کنسول وسط



اهرم تنظیم دریچه‌های کنسول وسط را به سمت بالا، پایین، چپ و راست حرکت دهید تا مسیر خروج هوا را به دلخواه خود تنظیم کنید.

عملکرد فعال تهویه هوای داخل کابین و سیستم تصفیه اتوماتیک (در صورت تجهیز)

تهویه هوای داخل کابین پیش از ورود به خودرو

چنانچه خودرو را در هوای گرم تابستان در محیط باز پارک کرده باشید، دمای هوای داخل خودرو خیلی بالا خواهد رفت. عملکرد تهویه هوای داخل کابین پیش از ورود به خودرو که از طریق تنظیمات سیستم صوتی و تصویری قابل فعال شدن است، این امکان را می‌دهد تا قبل از سوار شدن به خودرو، دمای هوای داخل کابین را کاهش دهید، در عین حال بوی ساطع شده از تزیینات داخلی خودرو ناشی از دمای بالا نیز از بین خواهد رفت.

زمانی که دمای هوای بیرون بیش‌تر از 20°C است، اگر سیستم تشخیص دهد که ولتاژ باتری خودرو در حد قابل قبول است و خودرو از وضعیت دزدگیر خارج شده است، فن تهویه مطبوع پیش از سوار شدن شما به خودرو به طور خودکار روشن خواهد شد (به مدت ۳۰ ثانیه). اگر مدت زمان ۳۰ ثانیه‌ای روشن ماندن فن تمام شود یا یکی از درب‌های خودرو باز شود و یا این که اگر خودرو مجدداً به وضعیت دزدگیر وارد شود، کار کردن فن متوقف خواهد شد.

مطالعه

قبل از استارت خودرو، فن تهویه مطبوع حداکثر دو بار می‌تواند به این روش روشن شود.

خشک کردن سیستم تهویه مطبوع

عملکرد خشک کردن سیستم تهویه مطبوع از طریق تنظیمات سیستم صوتی و تصویری قابل فعال شدن است. این عملکرد به منظور خشک کردن و خشک نگه داشتن مجاری و خطوط لوله‌های سیستم تهویه مطبوع و کولر جهت جلوگیری از انباشت حجم زیادی از باکتری‌ها و سایر آلاینده‌ها مورد استفاده قرار می‌گیرد.

اگر در آخرین رانندگی با خودرو، کولر روشن بوده و ولتاژ باتری نیز در حد قابل قبول باشد، ۵



دقیقه پس از قرار گرفتن خودرو در وضعیت دزدگیر، فن تهویه مطبوع به مدت یک دقیقه روشن شده و سپس خاموش خواهد شد.

مطالعه

عملکرد روشن و خاموش شدن فن تهویه مطبوع پیش از ورود به خودرو و پس از ترک خودرو نیاز به تنظیم شدن از طریق مانیتور سیستم صوتی و تصویری دارد.

سیستم کنترل کیفیت هوای تهویه مطبوع (در صورت تجهیز)

در حالت AUTO هنگامی که سطح کیفیت هوای بیرون کاهش می‌یابد، حالت گردش هوای داخل کابین به طور خودکار فعال می‌شود و زمانی که کیفیت هوا به سطح مناسب بازگردد، حالت گردش هوای داخل کابین به طور خودکار خاموش می‌شود. این عملکرد برای تشخیص بوهای نامطبوع و گازهای مضر نمی‌تواند مورد استفاده قرار گیرد. در صورتی که دمای هوای بیرون کم‌تر از 2°C باشد، سیستم کنترل کیفیت هوا اقدامی جهت جلوگیری از بخار گرفتگی شیشه‌ها نمی‌کند

نحوه استفاده از کولر

روشن کردن کولر (سیستم تهویه مطبوع الکتریکی)

هنگامی که موتور روشن است:

برای روشن کردن کولر، کلید A/C در پنل کنترل تهویه مطبوع را فشار دهید یا دکمه لمسی A/C در مانیتور را کلیک کنید. برای تنظیم کردن دمای کولر، کلید تنظیم دما بر روی پنل کنترل تهویه مطبوع را بچرخانید و یا این که دکمه لمسی تنظیم دما در مانیتور را کلیک کرده و بکشید. برای تنظیم کردن سرعت فن، کلید تنظیم سرعت فن بر روی پنل کنترل تهویه مطبوع را فشار دهید و یا این که دکمه لمسی تنظیم سرعت فن در مانیتور را کلیک کرده و بکشید. پیشنهاد می‌شود حالت دریچه‌های روبه‌رو را انتخاب کنید و اگر دمای هوای محیط بیش‌تر از 30°C است، سیستم را بر روی حالت گردش هوای داخلی تنظیم کنید.



روشن کردن کولر (سیستم تهویه مطبوع اتوماتیک)

هنگامی که موتور روشن است:

با کلیک کردن بر روی دکمه لمسی AUTO در مانیتور، دما به طور خودکار تنظیم می‌شود و حالت دریچه‌ها، سرعت فن و وضعیت دریچه گردش هوای داخلی/ بیرونی به طور اتوماتیک کنترل شده و سیستم کولر نیز به طور اتوماتیک روشن خواهد شد.

برای راحتی خودتان و بهبود اثربخشی خنک‌کنندگی سیستم تهویه مطبوع، بر روی دکمه لمسی AUTO در مانیتور کلیک کنید و دمای سیستم را بر روی 22°C تنظیم کنید.

در حالت اتوماتیک اگر دکمه کولر، دکمه تنظیم حالت دریچه‌ها، دکمه تنظیم سرعت فن یا دکمه تنظیم دما مورد استفاده قرار گیرد، عملکرد مربوط به همان دکمه از وضعیت اتوماتیک خارج خواهد شد. با این حال سایر عملکردها در وضعیت اتوماتیک باقی خواهند ماند.



مطالعه

- آلودگی سطح کندانسور و انسداد آن می‌تواند باعث کاهش سرمایه‌ش کولر شود. لذا همواره سطح کندانسور را تمیز نگه دارید.
- اگر در هوای گرم و مرطوب، هوای داخل کابین خیلی سریع خنک شود، ممکن است در هوای خروجی از دریچه‌ها بخار مشاهده شود که امری طبیعی و عادی است.
- در هوای سرد و زمستانی، با وجود روشن بودن چراغ نشانگر کلید کولر، ممکن است هنوز کمپرسور کولر روشن نشود.
- مشاهده چکه کردن و تجمع آب در زیر خودرو پس از استفاده از کولر مساله‌ای عادی و طبیعی است.
- مقدار گاز کولر با گذشت زمان کاهش می‌یابد. لذا در صورتی که احساس می‌کنید میزان سرمایه‌ش کولر خودرو کم شده است، جهت بازدید و تعمیر به نمایندگی مجاز مدیران خودرو مراجعه کنید.
- توصیه می‌شود در کلیه ماههای سال، سیستم کولر را حداقل به مدت ۵ دقیقه روشن کنید و هم‌زمان شیشه‌ها را باز کنید، تا از آسیب دیدن سیستم به علت عدم روغن کاری جلوگیری شود. هم‌چنین از تولید بوی نامطبوع در اواپراتور ناشی از تجمع جرم و رطوبت پیش‌گیری می‌شود.
- اگر با کولر روشن به مدت طولانی در سربالایی حرکت کنید و یا در ترافیک سنگین در حال رانندگی باشید، احتمالاً موتور داغ خواهد کرد. بنابراین چراغ هشدار دمای آب موتور را زیر نظر داشته باشید و در صورت داغ شدن موتور، کولر را خاموش کنید.
- پس از آن که دمای هوای داخل کابین به پایین‌ترین سطح رسید، جهت جلوگیری از وارد آمدن بار اضافی به موتور و کاهش مصرف سوخت، کمپرسور کولر به طور خودکار خاموش می‌شود. بنابراین اگر در فصل بهار و پاییز که دمای هوا نسبتاً خنک می‌باشد، از کولر استفاده کنید، ممکن است کمپرسور کولر به دفعات روشن و خاموش شود که این مساله عادی است.
- در شتاب‌گیری‌های ناگهانی، سبقت‌گیری یا رانندگی در سربالایی‌ها، موتور خودرو دچار افت قدرت می‌شود. در چنین شرایطی اگر از کولر استفاده کنید، کمپرسور کولر به منظور جبران افت قدرت به طور خودکار خاموش می‌شود. اگر به طور خودکار خاموش نشد و شما احساس افت قدرت در خودرو کردید، توصیه می‌شود کولر را خاموش کنید.



هشدار

- به منظور افزایش عمر مفید سیستم تهویه مطبوع، در صورتی که با دور پایین موتور رانندگی می‌کنید از کولر برای مدت طولانی استفاده نکنید.
- تعمیر خودسرانه سیستم کولر ممنوع است، زیرا گاز کولر موجود در سیستم، تحت فشار زیاد قرار دارد که برای سلامتی انسان مضر است. لازم است که برای بازدید و تعمیر به نمایندگی مجاز مدیران خودرو مراجعه کنید.
- خرید و تعویض گاز کولر و روغن کمپرسور کولر را توسط نمایندگی مجاز مدیران خودرو انجام دهید، در غیر این صورت خسارت‌های وارده به سیستم تهویه مطبوع خودرو تحت پوشش گارانتی نخواهد بود.
- در فصل تابستان در صورت پارک کردن خودرو در مقابل نور آفتاب، دمای هوای داخل اتاق به سرعت افزایش می‌یابد که می‌تواند باعث بدحالی و یا مرگ افراد مخصوصاً اطفال و یا حیوانات خانگی حتی در یک زمان کوتاه شود.

نحوه استفاده از بخاری

هنگامی که موتور روشن است:

دمای بخاری از طریق کلید تنظیم دما در پنل کنترل تهویه مطبوع یا با کلیک کردن و کشیدن دکمه لمسی تنظیم دما در مانیتور قابل انجام است. برای تنظیم کردن سرعت فن، کلید تنظیم سرعت فن بر روی پنل کنترل تهویه مطبوع ردیف جلو یا ردیف دوم را فشار دهید و یا این که دکمه لمسی تنظیم سرعت فن در مانیتور را کلیک کرده و بکشید. پیشنهاد می‌شود حالت درپچه‌های زیر پا را انتخاب کرده و کولر را خاموش کنید (کمپرسور کولر غیرفعال شده و چراغ نشانگر کلید A/C خاموش می‌شود).



۷-۳ شارژر وایرلس (در صورت تجهیز)

نحوه استفاده از شارژر وایرلس

شارژر وایرلس از فن آوری شارژ القایی الکترومغناطیسی استفاده می کند. این شارژر با ایجاد حس راحتی، تنوع، تازگی و ایمنی، تجربه یک رانندگی بهتر را مهیا می سازد.

روش استفاده

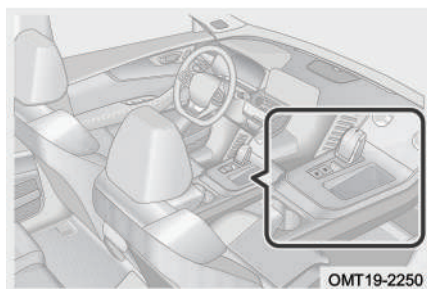

زمانی که کلید استارت خودرو در وضعیت ON قرار دارد، شارژر وایرلس پس از قرار داده شدن گوشی موبایل بر روی پد حسگر شارژر شروع به کار خواهد کرد. در این زمان نشانگر "!" در مانیتور به نمایش گذاشته می شود و پس از تکمیل شدن شارژ موبایل، نشانگر "!" در مانیتور نمایش داده خواهد شد.

■ در شرایط زیر احتمال دارد شارژر وایرلس نتواند به درستی کار کند:

۱. اگر سمت پشتی موبایل بیش تر از ۸ میلی متر از پد حسگر شارژر فاصله داشته باشد، موبایل شارژ نخواهد شد.
۲. اگر به پشت موبایل فلز ضخیم (مانند پایه فلزی یا صفحه محافظ فلزی) چسبیده باشد، موبایل قادر به شارژ شدن نبوده و نشانگر "!" در مانیتور نمایش داده خواهد شد.
۳. اگر دمای پد حسگر شارژر به علت قرار گرفتن در معرض تابش نور آفتاب به بالاتر از 65°C برسد، مرکز کنترل شارژر وایرلس برنامه محافظت از خود را فعال می کند و باعث می شود تا موبایل قادر به شارژ شدن نباشد.



مطالعه

- ترکیب و طراحی امکانات داخلی خودرو بستگی به مدل خودرو می‌تواند متفاوت باشد. لطفاً بر اساس امکانات استفاده شده در خودروی خود اقدام کنید.
- عملکرد شارژر وایرلس از طریق تنظیمات مانیتور سیستم صوتی و تصویری قابل تنظیم می‌باشد (برای اطلاع از جزئیات بیشتر به بخش «سیستم صوتی و تصویری» مراجعه کنید).
- شارژر وایرلس فقط از موبایل‌هایی که دارای قابلیت شارژ وایرلس هستند، پشتیبانی می‌کند.
- موبایل خود را در مرکز چارچوب تعیین شده بر روی پد حسگر شارژر قرار دهید. در غیر این صورت در زمان شتاب‌گیری، ترمزگیری و یا پیچیدن ناگهانی در حین رانندگی موبایل از جای خود تکان می‌خورد که می‌تواند بر کارایی شارژر و پیوستگی شارژ شدن تاثیر منفی بگذارد.

احتیاط

- در استفاده‌های روزمره از خودرو به منظور اطمینان‌بخش بودن فرآیند شناسایی کلید هوشمند توسط خودرو ممکن است یک اختلال موقتی در عملکرد شارژر رخ دهد.
- اگر گوشی موبایل شما از عملکرد شارژ وایرلس پشتیبانی نمی‌کند، توصیه می‌شود از گیرنده‌های شارژر وایرلس بر روی گوشی خود استفاده نکنید. از آن جایی که کیفیت گیرنده‌های موجود در بازار مناسب نیست، در صورت استفاده مکرر از گیرنده‌های متفرقه، شارژر وایرلس خودرو به راحتی دچار ایراد می‌شود.

یادآوری جا ماندن موبایل در شارژر

زمانی که کلید استارت موتور خاموش می‌شود، اگر موبایل بر روی پد حسگر شارژر وایرلس جا مانده باشد، به محض باز شدن درب راننده، بوق اخطاری به مدت ۲۰ ثانیه به صدا در خواهد آمد. اگر در مدت ۲۰ ثانیه موبایل از روی شارژر برداشته شود، بوق اخطار متوقف خواهد شد. توجه: اخطار یادآوری جا ماندن موبایل در شارژر، پس از فعال شدن عملکرد شارژر وایرلس از طریق تنظیمات مانیتور سیستم صوتی و تصویری قابل فعال شدن می‌باشد.



۸-۳ محفظه‌های نگهداری اشیا

معرفی محفظه‌ها

جاعینکی

جاعینکی در کنار مجموعه چراغ سقفی جلو قرار گرفته و برای نگهداری عینک و سایر اقلام کوچک می‌تواند مورد استفاده قرار گیرد.

محفظه‌های روی درب

بر روی درب‌های جلو و عقب خودرو، محفظه‌هایی تعبیه شده است که جهت نگهداری اشیایی از قبیل نقشه، بطری و سایر اقلام مشابه می‌تواند مورد استفاده واقع شوند.

جعبه داشبورد

از جعبه داشبورد برای نگهداری دفترچه راهنما، نقشه و سایر اقلام مشابه استفاده می‌شود.

! هشدار

قبل از شروع رانندگی از بسته بودن درب جعبه داشبورد اطمینان حاصل کنید. در غیر این صورت ممکن است در زمان ترمزهای شدید یا پیچیدن ناگهانی، درب جعبه داشبورد و یا اشیا داخل جعبه با سرنشین جلو برخورد کرده و منجر به مصدومیت‌های جدی و یا حتی مرگ شود.

جعبه کنسول وسط

از جعبه کنسول وسط برای نگهداری دفترچه راهنما، نقشه و سایر اقلام مشابه استفاده می‌شود.

! هشدار

- نشستن افراد و کودکان بر روی جعبه کنسول وسط ممنوع است.
- در طول زمان رانندگی، درب جعبه کنسول وسط باید همواره بسته بماند. باز شدن درب جعبه کنسول وسط در حین رانندگی می‌تواند باعث ایجاد مزاحمت در برابر حرکت بازوی راننده شود.



کیف پشت صندلی

در پشت هر دو صندلی جلو کیف‌هایی جهت قرار دادن پوشه، دفترچه و ... در نظر گرفته شده است.

صندوق عقب

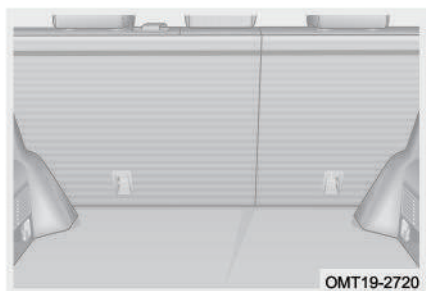

قابلیت تا شدن صندلی عقب این امکان را به وجود می‌آورد که فضای قسمت عقب خودرو را بتوان جهت قرار دادن بار افزایش داد (برای اطلاع از جزئیات بیش‌تر به بخش «صندلی‌های خودرو» در فصل ۲ مراجعه کنید).

قلاب‌های طناب بار



این قلاب‌ها بر روی دیواره‌های دو طرف محفظه صندوق عقب تعبیه شده‌اند و برای اتصال طناب بار مورد استفاده قرار می‌گیرد تا بارهای قرار داده شده در صندوق را محکم کرده و از افتادن آن‌ها جلوگیری شود.

■ در زمان قرار دادن بار در صندوق عقب، اقدامات احتیاطی زیر را رعایت کنید:

۱. بارها را طوری در خودرو جای دهید که موجب برهم خوردن تعادل خودرو نشود.
۲. برای کاهش مصرف سوخت از حمل بارهای اضافه و غیرضروری خودداری کنید.
۳. مطمئن شوید که بارهای قرار داده شده بیش از حد بزرگ نباشند تا مانع بسته شدن درب صندوق عقب نشوند.



هشدار

- اگر درب صندوق عقب باز مانده یا به طور کامل بسته نشده است، اقدام به رانندگی نکنید تا از بیرون افتادن بارها و ایجاد حادثه جلوگیری شود.
- برای جلوگیری از سر خوردن بارهای قسمت عقب در حین ترمزگیری، از قرار دادن وسایل بلندتر از ارتفاع صندلی‌های عقب در صندوق خودداری کنید. آن‌ها را در کف صندوق بخوابانید تا از مصدومیت افراد داخل خودرو جلوگیری شود.
- هرگز به سرشین‌ها اجازه ندهید که در قسمت عقب بنشینند، سرشین‌ها فقط مجاز هستند که روی صندلی‌ها بنشینند و کمربند ایمنی را به درستی ببندند. در غیر این صورت، در ترمزهای شدید و یا تصادف‌ها احتمال آسیب دیدن زیاد است.

باربند

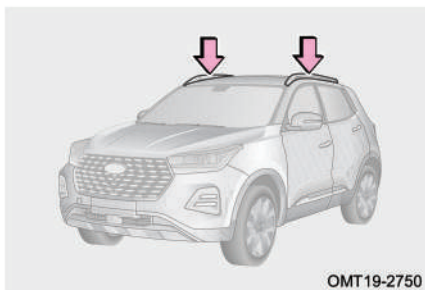

باربند برای قرار دادن بخشی از بارها با وزن حداکثر ۵۰ کیلوگرم مورد استفاده قرار می‌گیرد. اطمینان حاصل کنید که مجموع وزن بارهای قرار داده شده در باربند مانند چمدان و ... بیش‌تر از ۵۰ کیلوگرم نیست، بار بیش از حد باعث ایجاد آسیب دیدگی در باربند، سقف پانوراما، شیشه سقف پانوراما، سقف خودرو و دیگر قطعات می‌شود. هر گونه ایراد ناشی از بارگذاری بیش از حد بر روی باربند، مشمول گارانتی نخواهد بود.



● احتیاط

- طول و عرض بارهای قرار داده شده در باربند باید به اندازه‌ای باشد که از خودرو درازتر و یا عریض‌تر نباشد.
- قبل از رانندگی مطمئن شوید که بارها به خوبی به باربند محکم شده‌اند. مراقب باشید به رنگ سقف آسیبی وارد نشود. می‌توانید پتو یا محافظ دیگری را مابین بار و سقف خودرو قرار دهید.

⚠ هشدار

- بارها را به گونه‌ای در باربند قرار دهید که وزن وارده به طرفین یکسان باشد. در غیر این صورت ممکن است در پیچیدن‌ها و ترمزگیری‌ها کنترل خودرو از دست خارج شده و منجر به ایجاد حادثه و مصدومیت و یا حتی مرگ شود.
- قرار دادن بار بر روی باربند باعث می‌شود تا ارتفاع مرکز ثقل خودرو افزایش یابد، لذا در این شرایط از سرعت زیاد، پیچیدن‌های ناگهانی، ترمزهای شدید و حرکات مارپیچی خودداری کنید. در غیر این صورت خطر واژگونی و از دست دادن کنترل خودرو وجود خواهد داشت.

۳-۹ سوکت‌ها

خروجی برق 12V

خروجی برق 12V (مدل A)

در برخی از مدل‌ها سوکت برق 12V جلویی در داخل کنسول وسط واقع شده است. از سوکت برق 12V تنها زمانی می‌توان استفاده کرد که کلید استارت روشن باشد و یا در موقعیت ACC قرار داشته باشد.

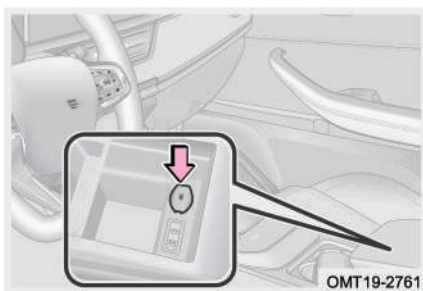



خروجی برق 12V (مدل B)

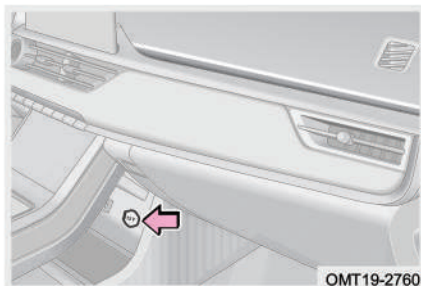

در برخی دیگر از مدل‌ها سوکت برق 12V جلویی در قسمت جلویی کنسول وسط واقع شده است.

از سوکت برق 12V تنها زمانی می‌توان استفاده کرد که کلید استارت روشن باشد و یا در موقعیت ACC قرار داشته باشد.

احتیاط

- برای جلوگیری از سوختن فیوز، از متصل کردن تجهیزات الکتریکی با توان مصرفی بالا (بیشتر از 120W) به سوکت برق خودداری کنید.
- برای جلوگیری از خالی شدن باتری، زمانی که موتور روشن نیست، به مدت طولانی از سوکت برق استفاده نکنید.
- به غیر از سوکت‌های هم‌اندازه و مناسب، از ورود اجسام دیگر و یا نفوذ مایعات به داخل سوکت برق ممانعت کنید. عدم رعایت این مساله باعث ایجاد اختلال الکتریکی و اتصالی مدار خواهد شد.

سوکت USB

سوکت USB سقفی (در صورت تجهیز)

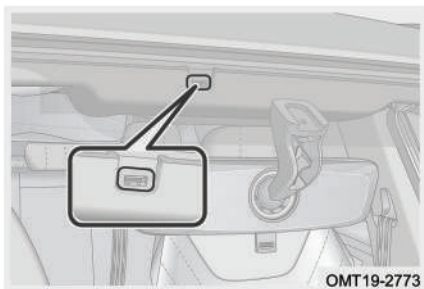

سوکت USB سقفی در قسمت بالایی آینه داخل کابین قرار گرفته و جهت تامین برق برای دوربین ثبت وقایع رانندگی مورد استفاده قرار می‌گیرد.



احتیاط

سوکت USB سقفی فقط برای تغذیه برق دوربین ثابت وقایع رانندگی کاربرد دارد و نمی‌تواند جهت شارژ کردن سایر لوازم الکترونیکی مورد استفاده قرار گیرد.

سوکت USB جلو (مدل A)

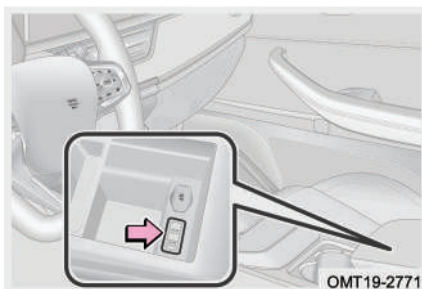

در برخی از مدل‌ها سوکت برق 12V جلویی در داخل جعبه کنسول وسط واقع شده است. از سوکت USB با علامت "⚡"؛ برای وصل کردن Udisc و شارژ کردن تجهیزات الکترونیکی کم‌مصرف مانند موبایل می‌توان استفاده کرد.

از سوکت USB با علامت "⚡"؛ برای وصل کردن Udisc، لینک شدن با موبایل و شارژ کردن تجهیزات الکترونیکی کم‌مصرف مانند موبایل می‌توان استفاده کرد.

سوکت USB جلو (مدل B)



در برخی دیگر از مدل‌ها سوکت برق 12V جلویی در قسمت جلویی کنسول وسط واقع شده است.

از سوکت USB با علامت "⚡"؛ برای وصل کردن Udisc و شارژ کردن تجهیزات الکترونیکی کم‌مصرف مانند موبایل می‌توان استفاده کرد.

از سوکت USB با علامت "⚡"؛ برای وصل



X55 PRO User Manual

دفترچه راهنمای خودروی X55 PRO

کردن Udisc، لینک شدن با موبایل و شارژ کردن تجهیزات الکترونیکی کم‌مصرف مانند موبایل می‌توان استفاده کرد.

سوکت USB عقب (در صورت تجهیز)

از سوکت USB عقبی برای شارژ کردن تجهیزات الکترونیکی کم‌مصرف مانند موبایل استفاده می‌شود.

سوکت USB عقبی در زیر دریچه‌های خروجی هوا در پشت کنسول وسط قرار گرفته است.

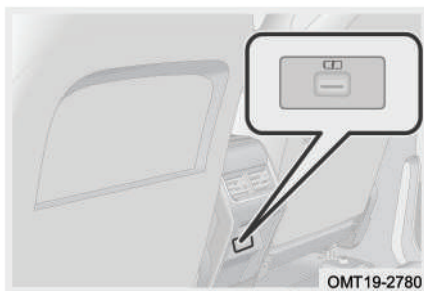

۱-۳ آفتاب‌گیر

آفتاب‌گیرها و آینه آرایش

برای استفاده از آینه آرایش، کاور کشویی آن را به صورت افقی و در جهت فلش نشان داده شده در تصویر بکشید.

۱ آفتاب‌گیر را به سمت پایین بکشید.

۲ برای جلوگیری از تابش آفتاب از سمت پنجره، آفتاب‌گیر را از پایه‌اش آزاد کرده و به سمت پنجره برگردانید.

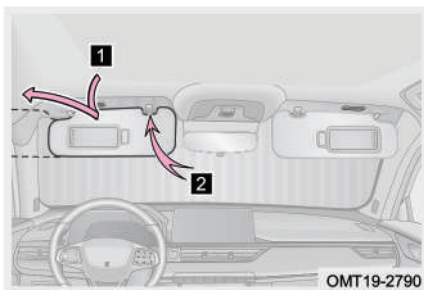



۱۱-۳ درب موتور

باز کردن و بستن درب موتور

گام ۱: دستگیره بازکن درب موتور را بکشید تا درب موتور از قفل بیرون پریده و کمی از جای خود بلند شود.

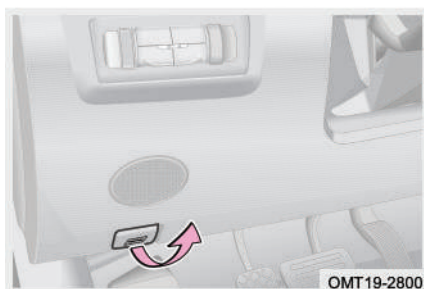

گام ۲: دست خود را از ناحیه وسط لبه درب موتور به زیر درب موتور برده و شستی قفل درب موتور را پیدا کنید. شستی را به سمت بالا فشار داده و در همان موقعیت نگه دارید و همزمان درب موتور را به سمت بالا بلند کنید. گام ۳: پس از باز کردن درب موتور میله نگه‌دارنده آن را از گیره‌اش آزاد کرده و سر آن را در شیار مربوطه وارد کنید تا درب موتور را ثابت نگه دارد.

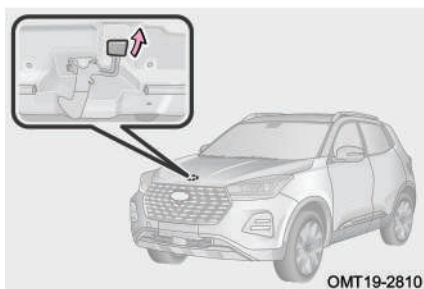

گام ۴: قبل از بستن درب موتور، آن را با دست چپ نگه دارید و با دست راست میله نگه‌دارنده را از شیار خارج کرده و در جای اصلی خود در داخل درب موتور قرار دهید. گام ۵: درب موتور را پایین آورده و رها کنید تا با قفل درب موتور چفت شود. گام ۶: پس از بستن درب موتور، آن را کمی به سمت بالا بکشید تا از قفل شدن صحیح آن اطمینان حاصل شود.



احتیاط

- قبل از بستن درب موتور مطمئن شوید که اشیایی از قبیل ابزار، دستمال و ... در داخل محفظه موتور جا نمانده باشد.
- هنگام بستن درب موتور، هرگز آن را با دست فشار ندهید، زیرا ممکن است باعث کج شدن درب موتور شوید.
- قبل از شروع رانندگی از بسته شدن صحیح و محکم درب موتور اطمینان حاصل کنید. در غیر این صورت ممکن است باعث بروز تصادف و مصدومیت شود.

۱۲-۳ درب صندوق عقب

درب صندوق عقب مدل دستی

باز کردن / بستن درب صندوق

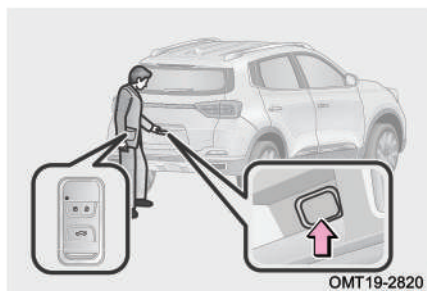

روش ۱: زمانی که قفل مرکزی خودرو در وضعیت باز قرار دارد، به پشت خودرو بروید و دکمه دستگیره درب صندوق عقب را فشار دهید. سپس درب صندوق را بلند کنید تا باز شود.

روش ۲: زمانی که قفل مرکزی خودرو در وضعیت قفل قرار دارد، ضمن همراه داشتن کلید هوشمند به قسمت پشت خودرو نزدیک شوید و با فشار دادن دکمه دستگیره درب صندوق، آن را بلند کنید تا باز شود.



فصل ۱: مقدمه

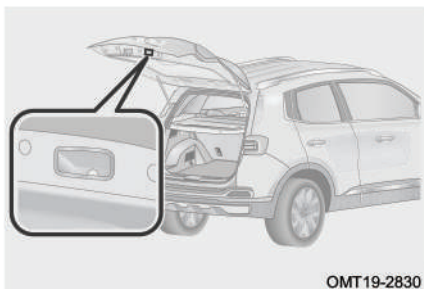

دستگیره کمکی درب صندوق را به سمت پایین بکشید و قبل از این که درب صندوق بسته شود، آن را رها کنید. قبل از ترک کردن خودرو اطمینان حاصل کنید که درب صندوق عقب به طور کامل بسته شده است.

⚠ هشدار

قبل از شروع رانندگی مطمئن شوید که درب صندوق عقب بسته شده است، در غیر این صورت ممکن است باعث ایجاد تصادف یا آسیب دیدگی اجزا خودرو شود.

باز کردن درب صندوق در شرایط اضطراری

در صورت خالی شدن باتری خودرو یا شرایط مشابه دیگر، درب صندوق عقب را نمی‌توان با روش‌های عادی باز کرد. در این گونه شرایط درب صندوق با استفاده از سوئیچ اضطراری قابل باز شدن خواهد بود.

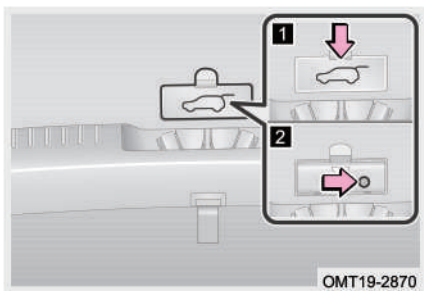

گام ۱: خودرو را متوقف کرده و به طور ثابت نگه دارید.

گام ۲: پستی صندلی عقب را بخوابانید.

گام ۳: به داخل صندوق عقب بروید و درپوش سوئیچ اضطراری درب صندوق را باز کنید.

گام ۴: کلید مکانیکی درب را در سوراخ سوئیچ اضطراری وارد کنید. کلید مکانیکی را در خلاف جهت عقربه‌های ساعت بچرخانید و سپس درب صندوق را به سمت بالا فشار داده و آن را باز کنید.



۱۳-۳ درب باک

باز کردن و بستن درب باک

درب باک مدل دستی

گام ۱: دستگیره بازکن درب باک را بکشید تا درب بیرونی باک به آرامی باز شود.

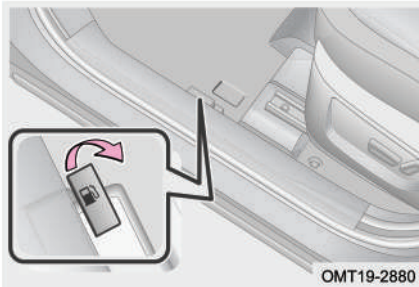

گام ۲: برای باز کردن درپوش پیچی باک، آن را در خلاف جهت عقربه‌های ساعت بپیچانید.
گام ۳: پس از اتمام سوخت‌گیری، درپوش باک را در جهت عقربه‌های ساعت تا زمانی که صدای «کلیک» شنیده شود، بپیچانید تا بسته شود.
گام ۴: درب بیرونی باک را ببندید.

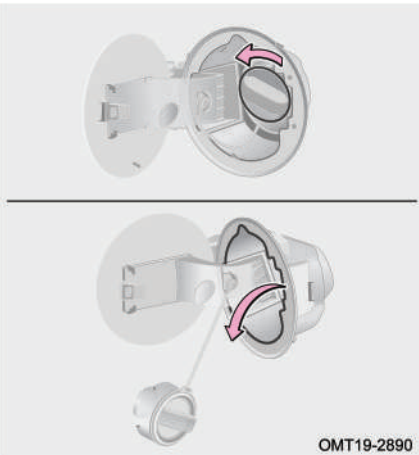

مطالعه

بنزین می‌تواند محیط زیست را آلوده کند. جمع‌آوری و معدوم کردن بنزین ریخته شده در محیط باید توسط افراد متخصص صورت پذیرد.



احتیاط

- به گوش رسیدن صدای آرام خالی شدن باد در زمان باز کردن درپوش پیچی باک طبیعی است.
- از ریختن گازوییل به داخل باک جدا خودداری کنید.
- اگر در زمان سوخت‌گیری، بنزین سرریز شود، جهت جلوگیری از آسیب دیدن رنگ بدنه، بنزین پاشیده شده را فوراً پاک کنید.
- پس از بستن درپوش پیچی باک، دست خود را از روی آن بردارید زیرا ممکن است کمی در جهت خلاف بستن بچرخد که طبیعی است.
- به منظور جلوگیری از خرابی درپوش پیچی باک، نیروی دست خود را فقط در جهت‌های باز کردن و بستن به درپوش باک وارد کنید و از کشیدن و یا فشار دادن آن خودداری کنید.
- چنانچه در حین رانندگی متوجه شدید که درب بیرونی باک بسته نشده است، خودرو را به یک مکان ایمن هدایت کنید و سپس درب بیرونی باک را مجدداً ببندید.



هشدار

- قبل از اقدام به پر کردن باک، کلید استارت را خاموش کنید و کلیه دربها و شیشه‌ها را ببندید.
- از بسته شدن کامل درپوش باک مطمئن شوید تا از بیرون ریختن احتمالی بنزین و بروز سانحه جلوگیری کرده باشید.
- به علت ماهیت اشتعال‌پذیری زیاد بنزین، کشیدن سیگار در زمان سوخت‌گیری ممنوع است. از ایجاد شعله و جرقه در محل خودداری کنید.
- درپوش باک را پس از باز کردن به طور سریع بردارید، در هوای گرم ممکن است بخارات تحت فشار بنزین از داخل باک به بیرون فوران کند که می‌تواند باعث آسیب‌دیدگی شود.
- از استنشاق بخارات بنزین ممانعت کنید. چرا که بنزین حاوی مواد سمی است و برای سلامتی زیان‌آور است.
- پس از ترک خودرو و قبل از باز کردن درپوش باک، یک فلز بدون رنگ را لمس کنید تا الکتریسیته ساکن بدن تان تخلیه شود. انجام این کار قبل از سوخت‌گیری مهم است، زیرا جرقه حاصل از الکتریسیته ساکن می‌تواند باعث احتراق بخارات بنزین در زمان سوخت‌گیری شود.
- پس از قطع شدن خودکار نازل پمپ بنزین، سوخت‌گیری را ادامه ندهید. زیرا ممکن است باک بیش از اندازه پر شده باشد و بنزین سرریز شود که می‌تواند به راحتی باعث ایجاد آتش‌سوزی، انفجار و مصدومیت‌های شدید شود.

فصل ۴. رانندگی با خودرو

۲۲۵	سیستم فرمان ۴-۴	۲۰۸	۴-۱ کلید استارت
۲۲۵	سیستم فرمان برقی (EPS)	۲۰۸	نحوه کار با کلید استارت
۲۲۷	سیستم ترمز ۴-۵		قفل الکترونیکی فرمان (خودروی مجهز
	سیستم ترمز پارک مکانیکی (در	۲۱۰	به گیربکس دستی)
۲۲۷	صورت تجهیز)	۲۱۱	۴-۲ روشن و خاموش کردن خودرو
	سیستم ترمز پارک برقی (EPB) (در		روشن و خاموش کردن موتور در
۲۲۸	صورت تجهیز)	۲۱۱	شرایط عادی
	سیستم پارک اتوماتیک (AUTO		روشن کردن و خاموش کردن موتور
۲۳۲	(HOLD) (در صورت تجهیز)	۲۱۳	در موارد اضطراری
۲۳۴	بوستر ترمز	۲۱۶	انطباق سیستم کنترل موتور
۲۳۵	سیستم ترمز	۲۱۶	۴-۳ گیربکس
۲۳۷	سیستم ایربگ (SRS) ۴-۶	۲۱۶	گیربکس دستی (در صورت تجهیز) ...
۲۳۷	معرفی سیستم ایربگ (SRS)	۲۱۸	گیربکس اتوماتیک (در صورت تجهیز)



۴-۱ کلید استارت

نحوه کار با کلید استارت

زمانی که سیستم وجود کلید هوشمند مجاز را تشخیص داده باشد و پدال ترمز آزاد باشد، با فشار دادن کلید استارت موتور، حالت‌های تامین برق خودرو تغییر می‌یابد. با هر بار فشردن کلید استارت، حالت تامین برق خودرو به ترتیب زیر تغییر می‌یابد.

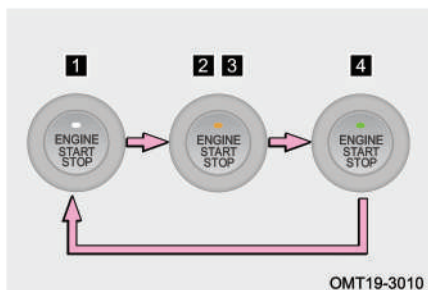

۱ حالت OFF یا خاموش (چراغ زمينه کلید خاموش است). در این حالت برق کلیه تجهیزات الکتریکی خودرو قطع می‌باشد.

۲ حالت ACC (چراغ زمينه کلید به رنگ زرد کهربایی است). در این حالت برخی لوازم برقی خودرو قابل استفاده می‌باشد.

۳ حالت ON یا روشن (چراغ زمينه کلید به رنگ زرد کهربایی است). در این حالت کلیه لوازم برقی خودرو قابل استفاده می‌باشند.

۴ حالت START (چراغ زمينه کلید به رنگ سبز روشن می‌شود). زمانی که کلید استارت در حالت ACC یا ON قرار دارد، اگر پدال ترمز (در مدل‌های مجهز به گیربکس اتوماتیک) را فشار داده و دسته دنده را در موقعیت P قرار دهید و یا پدال کلاچ (در مدل‌های مجهز به گیربکس دستی) را فشار داده و دسته دنده در موقعیت خلاص قرار دهید، چراغ زمينه کلید استارت به رنگ سبز تغییر خواهد یافت، این بدان معناست که کلید وارد حالت استارت (START) شده است و با فشار دادن آن موتور می‌تواند روشن شود.



مطالعه

- اگر کلید استارت به طور صحیح فشار داده نشود، ممکن است موتور روشن نشود یا حالت‌های کلید تعویض نشود.
- در استفاده‌های روزانه خود از خودرو، کلید هوشمند را در جعبه کنسول وسط که دارای علامت کلید می‌باشد، قرار ندهید. زیرا در صورت مناسب بودن قدرت باتری کلید، قرار دادن کلید هوشمند در این قسمت از کنسول وسط ممکن است باعث فعال شدن اخطار صفحه کیلومترشمار و نمایش پیغام‌هایی مانند “Smart key not detected” و “Verify successfully, start ready” شده و راننده را به اشتباه بیاندازد.

احتیاط

- برای جلوگیری از خالی شدن باتری، در زمان خاموش بودن موتور، کلید استارت موتور را در حالت OFF قرار دهید.
- اگر در زمان روشن بودن موتور کلید هوشمند به بیرون از خودرو برده شود، موتور به طور خودکار خاموش نخواهد شد. در این شرایط آژیر دزدگیر ۶ مرتبه به صدا می‌آید و پیغام “Smart Key Not Detected” در نمایشگر صفحه کیلومترشمار ظاهر خواهد شد.
- زمانی که موتور روشن بوده و دسته دنده در یکی از موقعیت‌های R، N یا D قرار داشته باشد، اگر موتور را خاموش کنید، کلید استارت به جای حالت OFF به حالت ACC خواهد رفت. دسته دنده را در موقعیت P قرار دهید تا کلید استارت در حالت ON قرار گیرد، سپس کلید استارت را فشار دهید تا حالت آن OFF شود.

خاموش شدن خودکار کلید استارت

در زمان‌هایی که موتور خودرو خاموش است، اگر کلید استارت به مدت بیش از یک ساعت در حالت ON باقی بماند، کلید به طور خودکار خاموش خواهد شد (در مدل‌های مجهز به گیربکس اتوماتیک و به شرط قرار داشتن دسته دنده در موقعیت P). با این حال این قابلیت نمی‌تواند به تنهایی جلوی خالی شدن باتری را بگیرد.



قفل الکترونیکی فرمان (خودروی مجهز به گیربکس دستی)

زمانی که سرعت خودرو و دور موتور صفر است، اگر کلید استارت موتور را خاموش کنید، قفل الکترونیکی فرمان به طور خودکار درگیر خواهد شد.

کلید هوشمند را به داخل خودرو ببرید و کلید استارت را فشار دهید. زمانی که کلید استارت به حالت ACC/ON وارد می‌شود، قفل الکترونیکی فرمان به طور خودکار باز می‌شود.

در بعضی شرایط مانند پارک بودن خودرو در مکان شیب‌دار به دلیل تحت فشار زیاد بودن پین قفل فرمان و ستون فرمان، ممکن است پین قفل فرمان گیر کند. در این گونه شرایط اگر قفل الکترونیکی فرمان نمی‌تواند از حالت قفل خارج شود، مطابق دستورالعمل:

“Electronic steering column lock is stuck, please turn the steering wheel to start again”

که در نمایشگر صفحه کیلومتر نمایش داده می‌شود، غربلیک فرمان را کمی بچرخانید و سپس مجدداً کلید استارت را فشار دهید.

مطالعه

- اگر قفل الکترونیکی فرمان به طور عادی قادر به باز شدن نیست و موتور هم امکان روشن شدن ندارد، هر چه سریع‌تر جهت بازدید و تعمیر به نمایندگی مجاز مدیران خودرو مراجعه کنید.
- اگر قفل الکترونیکی فرمان نمی‌تواند باز شود، سعی کنید چندین بار غربلیک فرمان را تکان دهید و سپس کلید استارت موتور را فشار دهید. از چرخاندن غربلیک فرمان با نیروی زیاد خودداری کنید.

هشدار

پس از تغییر حالت کلید استارت موتور از ON به OFF، اگر خودرو بلافاصله وارد وضعیت دزدگیر نشود و یا اصلاً ورود به وضعیت دزدگیر موفقیت‌آمیز نباشد، قفل الکترونیکی فرمان درگیر نخواهد شد. برای فعال‌سازی مجدد عملکرد قفل الکترونیکی فرمان، لازم است که با خودرو با سرعت‌های بالاتر از 5km/h رانندگی شده و سپس حالت کلید استارت موتور به حالت OFF تغییر داده شود و دزدگیر خودرو در وضعیت آماده به کار قرار گیرد.



۲-۴ روشن و خاموش کردن خودرو روشن و خاموش کردن موتور در شرایط عادی

اقدامات قبل از استارت

۱. قبل از سوار شدن، اطراف خودرو را بررسی کنید.
۲. موقعیت صندلی، زاویه پشتی صندلی، ارتفاع پشت‌سری و زاویه غربلیک فرمان را تنظیم کنید.
۳. آینه داخلی و آینه‌های جانبی را تنظیم کنید.
۴. چراغ‌ها و لوازم برقی غیرضروری را خاموش کنید.
۵. کمربند ایمنی را ببندید.
۶. مطمئن شوید ترمز پارک کشیده شده است.
۷. در مدل‌های مجهز به گیربکس اتوماتیک دسته دنده را در موقعیت P و در مدل‌های مجهز به گیربکس دستی در موقعیت خلاص قرار دهید.
۸. ابتدا کلید استارت را در وضعیت ON قرار دهید و بررسی کنید که آیا چراغ‌های هشدار و نشانگر در صفحه کیلومترشمار در وضعیت عادی قرار دارند؟ در صورت وجود شرایط غیرعادی، جهت انجام بازدید یا تعمیر با نمایندگی مجاز مدیران خودرو تماس بگیرید.

مراحل استارت زدن

کلید هوشمند را به همراه خود داشته باشید یا آن را در داخل خودرو قرار دهید تا توسط سیستم شناسایی شود:

۱. دسته دنده را در موقعیت P (در مدل‌های مجهز به گیربکس اتوماتیک) و یا در موقعیت خلاص (در مدل‌های مجهز به گیربکس دستی) قرار دهید.





۲. کلید استارت را فشار دهید تا در حالت ACC/ON قرار گیرد. پدال ترمز (در مدل‌های مجهز به گیربکس اتوماتیک) و یا پدال کلاچ (در مدل‌های مجهز به گیربکس دستی) را فشار دهید تا چراغ زمینه کلید استارت به رنگ سبز روشن شود.
۳. کلید استارت را فشار دهید تا موتور روشن شود.

مطالعه

هنگام کار با کلید استارت موتور، یک فشار کوتاه و نسبتاً محکم کافی است.

پس از روشن شدن موتور

دور موتور در زمان دور آرام توسط واحد کنترل الکترونیکی موتور، کنترل می‌شود. پس از روشن شدن موتور، دور آرام کمی بالا می‌رود تا به افزایش دمای موتور کمک کند که این مساله عادی است. پس از بالا رفتن دمای موتور، دور موتور به طور خودکار پایین خواهد آمد. اگر دور موتور نتواند به دور آرام بازگردد، جهت بازدید و تعمیر در اسرع وقت به نمایندگی مجاز مدیران خودرو مراجعه کنید.

هشدار

دود آگزوز حاوی گازهای خطرناکی است که در صورت استنشاق، می‌تواند سلامتی انسان را به خطر اندازد. جهت جلوگیری از استنشاق دود آگزوز، موارد زیر را رعایت کنید:

- خودرو را در محیط سر بسته نظیر گاراژ و پارکینگ به مدت طولانی روشن نگه ندارید.
- در زمانی که خودرو با موتور روشن در یک فضای دارای تهویه مناسب کار می‌کند، کسی که در داخل خودرو حضور دارد می‌بایست ضمن کنترل کارکرد موتور، سیستم تهویه مطبوع خودرو را روی حالت چرخش هوای تازه و فن تهویه مطبوع را روی بالاترین سرعت تنظیم کند.



خاموش کردن موتور

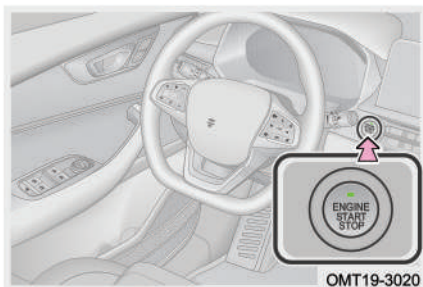

۱. خودرو را متوقف کرده و ترمز پارک را بکشید.
۲. دسته دنده را در موقعیت P (در مدل‌های مجهز به گیربکس اتوماتیک) و یا در موقعیت خلاص (در مدل‌های مجهز به گیربکس دستی) قرار دهید.
۳. کلید استارت موتور را فشار دهید.
۴. از خاموش شدن موتور مطمئن شوید.

👁️ احتیاط

- قبل از خاموش کردن موتور، پدال گاز را فشار ندهید.
- اگر با خودرو به مدت طولانی و با سرعت‌های بالا رانندگی شود، دمای موتور بالا خواهد رفت. بلافاصله پس از متوقف کردن خودرو، موتور را خاموش نکنید. اجازه دهید موتور به مدت چند دقیقه در حالت درجا روشن بماند و پس از پایین آمدن دما، آن را خاموش کنید. عدم رعایت موارد فوق می‌تواند به موتور آسیب برساند.

روشن کردن و خاموش کردن موتور در موارد اضطراری

روشن کردن موتور در موارد اضطراری

اگر باتری کلید هوشمند تمام شده باشد و یا سیگنال‌های کلید دچار اختلال جدی شده باشد، عملکردهای روشن و خاموش کردن موتور به درستی انجام نخواهد گرفت. در صورت مواجه شدن با چنین شرایطی برای روشن کردن موتور طبق مراحل زیر عمل کنید:



X55 PRO User Manual

دفترچه راهنمای خودروی X55 PRO

■ خودروی مجهز به کلید هوشمند مدل A
گام ۱. کلید هوشمند را مطابق با تصویر به نحوی که روی آن به سمت بالا باشد، در جالیوانی کنسول وسط (در مدل‌های مجهز به گیربکس اتوماتیک) یا در محفظه جلوی کنسول وسط (در مدل‌های مجهز به گیربکس دستی) قرار دهید. پدال ترمز (در مدل‌های مجهز به گیربکس اتوماتیک) و یا پدال کلاچ (در مدل‌های مجهز به گیربکس دستی) را در این لحظه فشار ندهید.

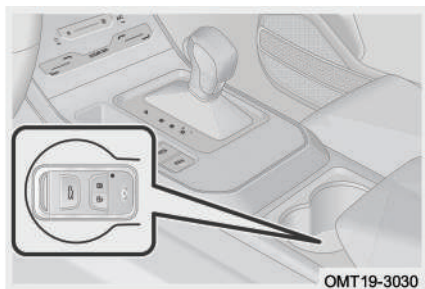

گام ۲. کلید استارت را فشار داده و حالت آن را به ACC/ON تغییر دهید و سپس پدال ترمز (در مدل‌های مجهز به گیربکس اتوماتیک) و یا پدال کلاچ (در مدل‌های مجهز به گیربکس دستی) را فشار دهید تا چراغ زمینه کلید استارت به رنگ سبز روشن شود.
گام ۳. کلید استارت را فشار دهید تا موتور روشن شود.

■ خودروی مجهز به کلید هوشمند مدل B
گام ۱. کلید هوشمند را مطابق با تصویر در داخل جعبه کنسول وسط به نحوی که روی آن به سمت بالا باشد، قرار دهید. پدال ترمز (در مدل‌های مجهز به گیربکس اتوماتیک) و یا پدال کلاچ (در مدل‌های مجهز به گیربکس دستی) را در این لحظه فشار ندهید.
گام ۲. کلید استارت را فشار داده و حالت آن را به ACC/ON تغییر دهید و سپس پدال ترمز





فصل ۱: مقدمه

در مدل‌های مجهز به گیربکس اتوماتیک) و یا پدال کلاچ (در مدل‌های مجهز به گیربکس دستی) را فشار دهید تا چراغ زمینه کلید استارت به رنگ سبز روشن شود.

گام ۳. کلید استارت را فشار دهید تا موتور روشن شود.

دقت: در مدل‌های مجهز به گیربکس اتوماتیک در صورتی که علی‌رغم قرار داشتن کلید استارت در وضعیت ACC و با وجود پایین بودن پدال ترمز، موتور قادر به استارت نباشد، اگر کلید استارت را به مدت بیش از ۱۵ ثانیه فشار داده و نگه دارید، سیستم از لزوم ارسال سیگنال پدال ترمز صرف‌نظر کرده و اجازه روشن شدن موتور را خواهد داد (تکرار استفاده از این روش توصیه نمی‌شود، مگر این که شرایط خاصی پیش بیاید).

مطالعه

ترکیب و طراحی امکانات داخلی خودرو بستگی به مدل خودرو دارد. لطفا مطابق با امکانات موجود بر روی خودروی خود اقدام کنید.

احتیاط

در استفاده‌های روزانه خود از خودرو، کلید هوشمند را در جعبه کنسول وسط که دارای علامت کلید می‌باشد، قرار ندهید. زیرا در صورت مناسب بودن قدرت باتری کلید، قرار دادن کلید هوشمند در این قسمت از کنسول وسط ممکن است باعث فعال شدن اخطار صفحه کیلومترشمار و نمایش پیام‌هایی مانند "Smart key not detected" و "Verify successfully, start ready" شده و راننده را به اشتباه بیاندازد.

خاموش کردن موتور در موارد اضطراری

اگر تمامی سیستم‌های خودرو در حین رانندگی کارکرد عادی خود را داشته باشند ولی بنا به شرایط اضطراری خاموش کردن موتور لازم شود، مطابق روش‌های زیر اقدام کنید:
روش ۱: در عرض ۲ ثانیه دکمه استارت را ۳ بار یا بیش‌تر به صورت پشت سر هم و به طور



لحظه‌ای فشار دهید.

روش ۲: دکمه استارت را فشار داده و برای ۳ ثانیه یا بیشتر نگه دارید.

انطباق سیستم کنترل موتور

اگر کابل باتری را باز و بسته کرده‌اید، قبل از استارت زدن موتور، ابتدا کلید استارت را در وضعیت ON قرار داده و ۱۵ ثانیه صبر کنید، سپس کلید استارت را خاموش کنید. پس از جدا کردن و وصل کردن کابل باتری ممکن است در مراحل اول استفاده از خودرو، برخی شرایط غیرعادی (مانند لرزش موتور و یا ریپ زدن در ابتدای حرکت) اتفاق بیفتد که عادی می‌باشد و نشان‌دهنده این است که سیستم کنترل الکترونیکی موتور در حال انطباق دادن خود با موتور است.

۳-۴ گیربکس

گیربکس دستی (در صورت تجهیز)

گیربکس دستی این خودرو (5MT) از پنج دنده جلو و یک دنده عقب بهره می‌برد.

نحوه رانندگی:

۱. پدال کلاچ و پدال ترمز را به طور کامل فشرده کنید و دسته دنده را در موقعیت مورد نظر خود قرار دهید.
۲. ترمز پارک را به طور دستی و یا به طور خودکار آزاد کنید، سپس پدال ترمز و پدال کلاچ را رها کنید تا خودرو به آرامی شروع به حرکت نماید.

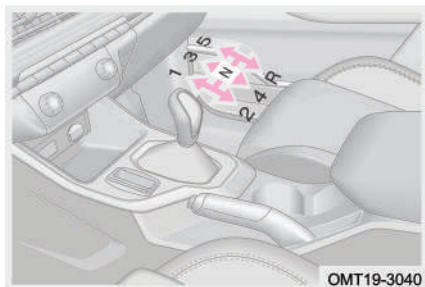



👁️ احتیاط

- در جاده‌های سرازیری و یا در مواقع دور زدن باید از دنده پایین (دنده سنگین) استفاده کنید و هرگز گیربکس را در حالت خلاص قرار ندهید.
- هنگام تعویض دنده و افزودن دنده از کم به زیاد (از دنده سنگین به دنده‌های سبک)، دنده‌ها را به ترتیب افزایش دهید و هیچ دنده‌ای را از قلم نیندازید.
- از گذاشتن غیرضروری پا بر روی پدال کلاچ در حین رانندگی اجتناب کنید تا کلاچ دچار ساییدگی ناخواسته نشود.
- قبل از تعویض دنده عقب ابتدا خودرو را کاملاً متوقف کنید. پدال کلاچ را به طور کامل فشار دهید و قبل از قرار دادن دسته دنده در موقعیت دنده عقب در حدود ۳ ثانیه صبر کنید تا از درگیری ضعیف دنده‌های گیربکس و تولید صدای غیرعادی جلوگیری شود.
- قبل از تعویض دنده عقب ابتدا خودرو را کاملاً متوقف کنید. پدال کلاچ را به طور کامل فشار دهید و قبل از قرار دادن دسته دنده در موقعیت دنده عقب در حدود ۳ ثانیه صبر کنید. این کار باعث کاهش قابل توجه در استهلاک دنده‌های گیربکس و احتمال شکستگی آن‌ها می‌شود.
- هنگام تعویض دنده، استفاده از روش فشار دادن و رها کردن سریع دسته دنده اکیداً ممنوع است. در زمان تعویض دنده همواره دسته دنده را به طور کامل در دست بگیرید تا استهلاک قطعات داخلی گیربکس کاهش یابد.
- در مواقعی که تعویض دنده ضرورتی ندارد، دست خود را به طور مداوم بر روی دسته دنده قرار ندهید. این کار باعث استهلاک زودرس ماهک‌های گیربکس می‌شود.
- برای شروع حرکت باید از دنده ۱ استفاده کنید. هنگام تعویض دنده پدال کلاچ را تا انتها فشار دهید تا ارتباط بین موتور و گیربکس به طور کامل قطع شود، سپس تعویض دنده را به طور سریع انجام دهید.
- در صورت مواجه شدن با حالت غیرعادی گیربکس مانند صدای غیرعادی، تعویض دنده سخت و ...، فوراً خودرو را در یک مکان ایمن و دور از جریان ترافیک متوقف کرده و جهت انجام بازدید و تعمیر با نمایندگی مجاز مدیران خودرو تماس بگیرید. پس از رفع عیب می‌توانید به رانندگی خود ادامه دهید.



کاهش دنده

۱. هنگام کاهش دنده و انتخاب دنده‌ها از سبک به سنگین، دنده‌ها را به ترتیب کاهش دهید.
۲. جهت حفظ ایمنی رانندگی، هنگام پایین آمدن از شیب‌های تند از دنده سنگین استفاده کنید.
۳. برای بهتر شدن شتاب‌گیری، ابتدا دنده را کاهش داده و دنده مناسب را انتخاب کنید و سپس مجدداً اقدام به شتاب‌گیری نمایید.

⚠ هشدار

در جاده‌های لغزنده با هدف افزایش ترمز موتوری، دنده را کاهش ندهید. در غیر این صورت چرخ‌های محرک خودرو، کشش و چسبندگی خود را از دست می‌دهند که می‌تواند باعث لغزش چرخ‌ها و از دست رفتن کنترل خودرو شود.

گیربکس اتوماتیک (در صورت تجهیز)

گیربکس اتوماتیک نوع CVT18 و CVT19

گیربکس اتوماتیک 018CHA (نوع CVT) یک گیربکس هیدرولیکی خودکار با کنترل الکترونیکی است که هم قابلیت تعویض دنده به صورت اتوماتیک و هم به صورت دستی را دارد. گیربکس اتوماتیک 019CHA (نوع CVT) یک گیربکس هیدرولیکی خودکار با کنترل الکترونیکی است که هم قابلیت تعویض دنده به صورت اتوماتیک و هم به صورت دستی را دارد.

نحوه رانندگی:

۱. پدال ترمز را تا انتها فشار داده و دکمه روی دسته دنده را فشار دهید و هم‌زمان دسته دنده را از موقعیت P حرکت داده و در موقعیت D قرار دهید.
۲. ترمز پارک را به صورت دستی و یا به صورت الکترونیکی آزاد کنید و پا را از روی پدال ترمز بردارید و به آرامی پدال گاز را فشار دهید تا خودرو حرکت کند.

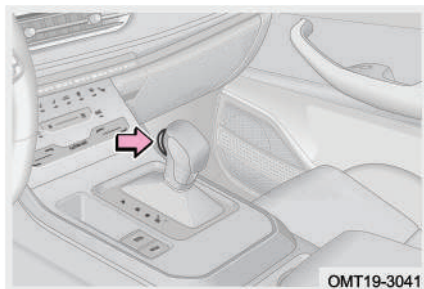



گیربکس اتوماتیک نوع 6DCT

گیربکس اتوماتیک 625DHA (نوع DCT) یک گیربکس خودکار با کنترل الکترونیکی است که هم قابلیت تعویض دنده به صورت اتوماتیک و هم به صورت دستی را دارد.

نحوه رانندگی:

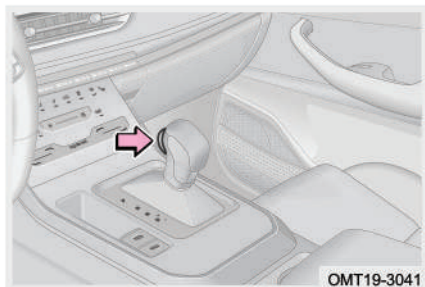

۱. پدال ترمز را تا انتها فشار داده و دکمه روی دسته دنده را فشار دهید و همزمان دسته دنده را از موقعیت P حرکت داده و در موقعیت D قرار دهید.
۲. ترمز پارک را به صورت دستی و یا به صورت الکترونیکی آزاد کنید و پا را از روی پدال ترمز بردارید و به آرامی پدال گاز را فشار دهید تا خودرو حرکت کند.



گیربکس اتوماتیک نوع CVT25

گیربکس اتوماتیک 025CHC (نوع CVT) یک گیربکس هیدرولیکی خودکار با کنترل الکترونیکی است که هم قابلیت تعویض دنده به صورت اتوماتیک و هم به صورت دستی را دارد.

نحوه رانندگی:



۱. پدال ترمز را تا انتها فشار دهید و سپس دسته دنده را از موقعیت P حرکت داده و در موقعیت D قرار دهید.
۲. ترمز پارک را به صورت دستی و یا به صورت الکترونیکی آزاد کنید و پا را از روی پدال ترمز بردارید و به آرامی پدال گاز را فشار دهید تا خودرو حرکت کند.

مطالعه

برای قرار دادن دسته دنده در موقعیت P (دنده پارک) باید دکمه P بر روی دسته دنده را فشار دهید. برای انتخاب سایر موقعیت‌ها (R و N و D) دسته دنده را به سمت جلو و عقب بکشید.

موقعیت‌های دسته دنده



در حین حرکت خودرو راننده می‌تواند دنده‌های (D و P، R، N) را در حالت اتوماتیک و دنده‌های M (+،-) را در حالت دستی گیربکس انتخاب کند. نام دنده انتخاب شده برای گیربکس در نمایشگر صفحه کیلومترشمار نیز نمایش داده خواهد شد.



فصل ۱: مقدمه

حالت اتوماتیک: پس از آن که راننده دسته دنده را در موقعیت D قرار داد، سیستم بر اساس سرعت خودرو، دنده‌ها را به طور اتوماتیک افزایش یا کاهش خواهد داد. تمام عملیات به صورت خودکار و بدون مداخله دست صورت می‌گیرد.

حالت دستی: وقتی گیربکس بر روی دنده D باشد، می‌توانید با کشیدن دسته دنده به سمت چپ یا راست، وارد حالت دستی M(+,-) شوید. در این حالت اگر دسته دنده را به سمت جلو حرکت دهید، دنده افزایش می‌یابد و اگر دسته دنده را به سمت عقب بکشید، دنده کاهش می‌یابد. اطلاعات جدول زیر می‌تواند آشنایی لازم با ویژگی‌ها و کاربرد دنده‌ها و روش انتخاب دنده صحیح بر اساس نیازهای واقعی را به شما ارایه دهد.

عملکرد	دنده	
وقتی که دسته دنده در موقعیت P قرار گرفته باشد، چرخ‌های محرک خودرو به طور مکانیکی قفل می‌شوند. در این موقعیت موتور می‌تواند روشن شود.	P (دنده پارک)	
وقتی که دسته دنده در موقعیت R قرار می‌گیرد، چراغ‌های عقب روشن می‌شوند و سیستم رادار دنده عقب به کار می‌افتد.	R (دنده عقب)	
برای توقف‌های کوتاه که موتور در دور آرام قرار دارد، این حالت گیربکس مناسب می‌باشد.	N (دنده خلاص)	
برای حرکت رو به جلو از این دنده استفاده می‌شود. بر اساس بار وارده به موتور و سرعت حرکت خودرو، افزایش و یا کاهش دنده‌ها به طور خودکار صورت می‌پذیرد.	D (دنده حرکت مستقیم)	
با هر بار حرکت دسته دنده به سمت جلو (+)، گیربکس به یک دنده سبک‌تر خواهد رفت.	+	حالت دستی
با هر بار حرکت دسته دنده به سمت عقب (-)، گیربکس به یک دنده سنگین‌تر خواهد رفت.	-	



احتیاط

- دنده معکوس کشیدن فقط در حالت دستی گیربکس و در صورتی که سرعت تغییری نداشته باشد، مجاز است و در این وضعیت اجازه افزایش دنده اتوماتیک داده نمی‌شود.
- قبل از توقف کامل خودرو هرگز دسته دنده را در موقعیت P قرار ندهید. این کار باعث ایجاد صدای غیرعادی و خرابی گیربکس می‌شود.
- جهت جلوگیری از خرابی گیربکس، زمانی که موتور خاموش است، گیربکس را در وضعیت خلاص (N) قرار ندهید.
- هیچ‌گاه در هنگام حرکت رو به جلو، دسته دنده را از موقعیت D خارج نکنید، در غیر این صورت گیربکس به شدت آسیب می‌بیند.
- هرگز در هنگام حرکت رو به عقب، دسته دنده را از موقعیت R خارج نکنید، در غیر این صورت گیربکس به شدت آسیب می‌بیند.
- زمانی که می‌خواهید دسته دنده را از موقعیت P خارج کنید، لازم است ابتدا پدال ترمز را فشار دهید تا خودرو به طور کامل متوقف شود و سپس دسته دنده را در موقعیت دلخواه قرار دهید، در غیر این صورت مکانیزم تعویض دنده آسیب می‌بیند.
- چنانچه باتری خودرو ضعیف شده باشد، حتی با فشار دادن پدال ترمز نیز دسته دنده از موقعیت P خارج نخواهد شد. در چنین شرایطی جهت بازدید و تعمیر خودرو، هر چه سریع‌تر با نمایندگی مجاز مدیران خودرو تماس بگیرید.
- در حالت دستی اگر دور موتور خیلی بالا رود، دنده به طور اتوماتیک افزایش می‌یابد و اگر دور موتور خیلی پایین بیاید، دنده به طور اتوماتیک کاهش خواهد یافت. در زمان ترمزگیری و کاهش سرعت هم، دنده به طور اتوماتیک کاهش خواهد یافت.
- در حالت دستی راننده باید بر اساس دور موتور و سرعت حرکت خودرو از طریق حرکت دادن دسته دنده، اقدام به تعویض دنده نماید. اگر شرایط تعویض دنده برقرار نباشد، گیربکس اقدام به تعویض دنده نخواهد کرد.
- در زمان پارک کردن خودرو در سطح شیب‌دار ابتدا باید ترمز پارک را درگیر کنید و سپس دسته دنده را در موقعیت P قرار دهید. هنگام شروع حرکت در سطح شیب‌دار ابتدا دسته دنده را از موقعیت P خارج کنید و سپس ترمز پارک را آزاد کرده و حرکت کنید.



هشدار ⚠️

- خودروی مجهز به گیربکس اتوماتیک را هرگز در مسافت‌های طولانی یا با سرعت بالا بکسل نکنید. در صورت بکسل کردن، باید چرخ‌های محرک را از زمین بلند کنید و یا پلوس‌های خودرو را آزاد کنید.
- وقتی که دسته دنده در موقعیت N قرار دارد، مطمئن شوید که ترمز پارک را کشیده‌اید و یا پدال ترمز را فشار داده‌اید. در غیر این صورت ممکن است دچار حادثه شوید.

نمایش پیغام‌های هشدار گیربکس

اگر دمای گیربکس از حد مجاز بالاتر برود، پیغام هشدار به صورت زیر در صفحه کیلومترشمار نمایش داده می‌شود:



“Gearbox Over Heat, Please Park In A Safe Place”
(دمای گیربکس بالاست، لطفا در یک مکان ایمن پارک کنید).

اگر دمای گیربکس بیش از حد بالا رود، پیغام هشدار به صورت زیر در صفحه کیلومترشمار نمایش داده می‌شود:

“Gearbox Over Heat, Please Park In A Safe Place For about 5 Minutes”
(گیربکس داغ کرده است، لطفا به مدت ۵ دقیقه در یک مکان ایمن پارک کنید).



احتیاط

پس از پایین آمدن دمای گیربکس می‌توانید خودرو را روشن کنید. اگر پس از روشن کردن خودرو، پیغام هشدار هم‌چنان وجود داشته باشد، فوراً موتور را خاموش کرده و جهت بازدید و تعمیر با نمایندگی مجاز مدیران خودرو تماس بگیرید.

حالت‌های رانندگی (در صورت تجهیز)

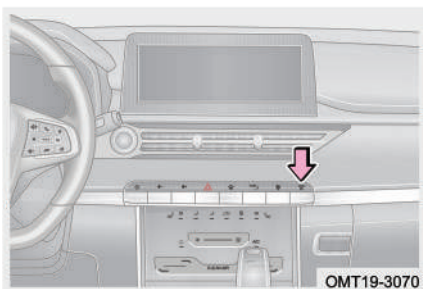

پس از روشن شدن موتور، گیربکس به طور پیش‌فرض روی حالت ECO قرار می‌گیرد. با فشار دادن کلید تغییر حالت رانندگی می‌توانید حالت SPORT را انتخاب کنید. با توجه به شرایط جاده‌ای می‌توانید حالت رانندگی را انتخاب کنید.

در حالت ECO مصرف سوخت خودرو اصلاح می‌شود و در حالت SPORT فرمان‌پذیری، قابلیت کنترل و قدرت خروجی خودرو بهبود می‌یابد.

حالتی که راننده برای گیربکس انتخاب می‌کند، در حافظه سیستم باقی می‌ماند. آخرین حالت استفاده شده توسط راننده به عنوان پیش‌فرض برای روشن شدن بعدی خودرو مورد استفاده قرار خواهد گرفت. وجود این ویژگی در خودرو قطعی نیست و بستگی به سیستم نصب شده بر روی خودروی شما دارد.

حالت خرابی ایمن (Fail-Safe)

وقتی ایرادی در سیستم گیربکس رخ دهد، حالت خرابی ایمن گیربکس به طور خودکار فعال شده و هم‌زمان چراغ هشدار زرد رنگ "⚠" در صفحه کیلومترشمار روشن می‌شود. با فعال شدن حالت خرابی ایمن، گیربکس دیگر امکان کارکرد عادی خود را نخواهد داشت و فقط با کم‌ترین



سرعت قادر به حرکت خواهد بود.

👁️ احتیاط

در حالت خرابی ایمن، رانندگی کردن در مسافت‌های طولانی مجاز نیست، زیرا باعث وارد آمدن آسیب‌های جدی به گیربکس خواهد شد. جهت بازدید و سرویس گیربکس، هر چه سریع‌تر به نمایندگی مجاز مدیران خودرو مراجعه کنید.

۴-۲ سیستم فرمان

سیستم فرمان برقی (EPS)

معرفی

سیستم فرمان برقی (EPS) به جای روش استفاده شده در خودروهای معمولی که در آن پمپ هیدرولیک فرمان توسط موتور خودرو به چرخش در می‌آید، از گشتاور تولید شده توسط موتور مخصوص سیستم فرمان برقی به عنوان منبع تامین قدرت بهره می‌گیرد.

تنظیم شدن سیستم فرمان برقی (EPS)

پس از باز شدن و وصل شدن مجدد کابل باتری و روشن شدن موتور، به علت خارج شدن زاویه فرمان از وضعیت تنظیم، چراغ هشدار زرد رنگ سیستم فرمان برقی "⚠️" در صفحه کیلومترشمار به صورت چشمک‌زن روشن می‌شود. در این صورت غربیلک فرمان را به طور کامل به سمت چپ و راست بچرخانید تا زاویه فرمان بازتعریف و تنظیم شود. پس از تنظیم شدن چراغ هشدار "⚠️" خاموش خواهد شد.

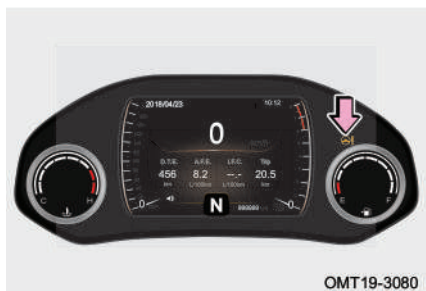



چراغ اخطار سیستم فرمان برقی (EPS)

هر زمان که سیستم فرمان برقی (EPS) ایراد داشته باشد، چراغ اخطار زرد رنگ "!" در صفحه کیلومترشمار روشن می‌شود.

احتیاط

- اگر غربلیک فرمان به دفعات و به مدت طولانی تا انتها چرخانده شود، ممکن است مکانیزم سیستم فرمان برقی (EPS) آسیب ببیند.
- برای جلوگیری از داغ شدن بیش از حد سیستم فرمان برقی، در زمان پارک بودن خودرو با موتور روشن، از چرخاندن غربلیک فرمان به دفعات زیاد و به طور سریع خودداری کنید. در صورت داغ شدن سیستم، فرمان سنگین خواهد شد که امری عادی است. برای مدتی غربلیک فرمان را نچرخانید و کلید استارت را در وضعیت ACC یا خاموش قرار دهید تا سیستم خنک شود.

هشدار

در صورت خرابی سیستم فرمان برقی، فرمان معمولی خودرو هم‌چنان قابل استفاده است، ولی لازم است که با رعایت احتیاط رانندگی کنید. جهت بازدید و تعمیر سیستم، هر چه سریع‌تر به نمایندگی مجاز مدیران خودرو مراجعه کنید.

حالت‌های سیستم فرمان برقی (در صورت تجهیز)

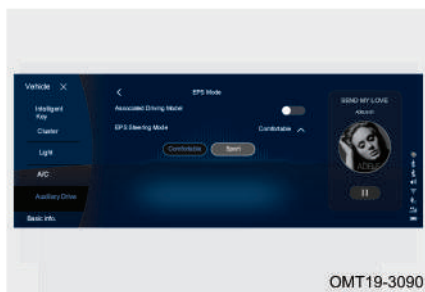

سیستم فرمان برقی دارای دو حالت استفاده SPORT و COMFORT است. وقتی خودرو روشن می‌شود، سیستم به طور پیش‌فرض بر روی حالت COMFORT قرار می‌گیرد. در حالت SPORT در مقایسه با حالت COMFORT نیروی فرمان کاهش می‌یابد و دست احساس راحتی می‌کند.



مطالعه

- در تنظیمات سیستم فرمان می‌توان قابلیت همگام‌سازی حالت فرمان برقی با حالت رانندگی را فعال نمود (در صورت تجهیز). پس از انجام همگام‌سازی، در حالت رانندگی SPORT، حالت سیستم فرمان برقی هم SPORT می‌شود و در حالت رانندگی ECO، حالت سیستم فرمان برقی COMFORT می‌شود. پس از غیرفعال کردن قابلیت همگام‌سازی می‌توان حالت دلخواه برای سیستم فرمان را مجدداً به طور مستقل انتخاب نمود.
- تنظیم و انتخاب حالت برای سیستم فرمان برقی از طریق مانیتور سیستم صوتی و تصویری امکان‌پذیر است. برای اطلاع از جزئیات بیش‌تر به بخش «سیستم صوتی و تصویری» در فصل ۳ مراجعه کنید.

۵-۴ سیستم ترمز

سیستم ترمز پارک مکانیکی (در صورت تجهیز)

معرفی

سیستم ترمز پارک مکانیکی (ترمز دستی) از کابل‌های مکانیکی برای اعمال نیرو برای ترمز پارک استفاده می‌کند.

نحوه استفاده

پس از پارک کردن خودرو، اهرم ترمز دستی را به طور کامل بالا بکشید تا از حرکت کردن خودرو جلوگیری شود.

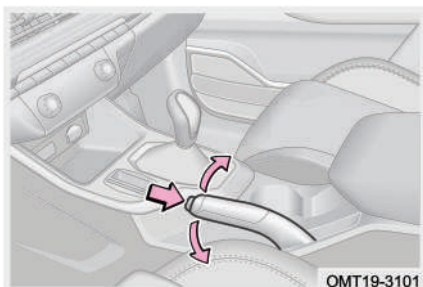

احتیاط

در صورت نصب کردن اسپویلر جلو بر روی خودرو، باید هوا بتواند به طور یکنواخت از روی سیستم ترمز چرخ جریان یابد. در غیر این صورت به علت تهویه ضعیف ممکن است سیستم ترمز داغ کرده و کارایی‌اش کاهش یابد.



هشدار ⚠

برای جلوگیری از حرکت ناخواسته خودرو، در زمان پارک کردن خودرو به جای ترمز دستی از دنده گیربکس استفاده نکنید. اگر ترمز دستی به طور تصادفی آزاد شود، خودرو در مسیر شیب حرکت کرده و باعث خسارت‌های جدی خواهد شد.

ترمزگیری اضطراری با ترمز دستی

چنانچه هنگام رانندگی کنترل ترمز خودرو را از دست دادید، می‌توانید به طور اضطراری از ترمز دستی استفاده کنید. با این تفاوت که فاصله توقف خودرو بیش‌تر از زمان استفاده از ترمز معمولی خودرو خواهد بود.

هشدار ⚠

- در رانندگی‌های عادی از عملکرد ترمز اضطراری با رعایت احتیاط استفاده کنید، در غیر این صورت ممکن است باعث تصادف شود.
- فقط در زمانی که ترمز خودرو خراب باشد یا پدال ترمز گیر کرده باشد، عملکرد ترمزگیری اضطراری می‌تواند مورد استفاده قرار گیرد. باید توجه داشت که سیستم ESP و اجزای آن نمی‌توانند بر تمامی محدودیت‌های فیزیکی جاده غلبه کنند، لذا استفاده از این عملکرد در جاده‌های پر پیچ و خم، جاده‌های نامساعد، ترافیک‌های سنگین و شرایط جوی نامناسب می‌تواند باعث انحراف خودرو، کشیدن به یک سمت و واژگونی شود. مراقب باشید تصادف نکنید.

سیستم ترمز پارک برقی (EPB) (در صورت تجهیز)

معرفی

ترمز پارک برقی (EPB) یکی از تکنولوژی‌های به کار رفته در خودرو می‌باشد که ترمزگیری برای توقف‌های موقتی و کوتاه‌مدت در طول رانندگی و همچنین توقف‌های بلندمدت پس از پارک خودرو را در قالب یک سیستم ادغام کرده است و عملکرد ترمز دستی را به طور الکترونیکی کنترل می‌کند. این نوع ترمز پارک جایگزین نوع مکانیکی و سنتی ترمز دستی شده است.



نحوه استفاده

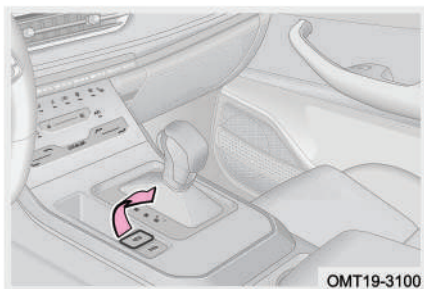

■ درگیر کردن ترمز پارک به صورت دستی: زمانی که کلید استارت روشن است و یا خودرو با موتور روشن متوقف است، اگر کلید ترمز پارک برقی را بکشید، چراغ نشانگر قرمز رنگ " (P) " در صفحه کیلومترشمار و همچنین چراغ زمینه کلید روشن می‌شوند که بیانگر فعال شدن ترمز پارک است.

وقتی که کلید استارت خاموش می‌شود، سیستم ترمز پارک برقی (EPB) به صورت خودکار فعال و درگیر خواهد شد.

■ آزاد کردن ترمز پارک به صورت دستی

وقتی که موتور روشن است یا کلید استارت روشن است، اگر پدال ترمز را فشار داده و کلید ترمز پارک برقی را به صورت دستی روشن کنید، چراغ نشانگر ترمز پارک " (P) " در صفحه کیلومترشمار و چراغ زمینه کلید خاموش می‌شوند که نشان‌دهنده آزاد شدن ترمز پارک می‌باشد.

■ آزاد شدن ترمز پارک به صورت خودکار

اگر درب راننده بسته باشد و راننده کمر بند خود را قفل کرده باشد و چنانچه خودرو در جاده با سطح صاف متوقف باشد، هم‌زمان با قرار دادن دسته دنده در موقعیت D یا R و فشار دادن پدال گاز، ترمز پارک برقی به طور خودکار آزاد خواهد شد. متعاقب آزاد شدن ترمز پارک، چراغ نشانگر قرمز رنگ " (P) " در صفحه کیلومترشمار خاموش خواهد شد.

اگر خودرو در سطح شیب‌دار متوقف باشد، برای حرکت در دنده D یا R، پدال گاز را کمی بیش‌تر فشار دهید. هر زمان که نیروی محرک چرخ بزرگ‌تر از نیروی لغزش آن شود، ترمز پارک برقی به طور خودکار آزاد خواهد شد.

مطالعه

- موقع بکسل کردن خودرو باید ترمز پارک را آزاد کنید و گیربکس را خلاص کنید.
- ترکیب و طراحی امکانات داخلی خودرو بستگی به مدل خودرو دارد. لطفاً مطابق با امکانات موجود بر روی خودروی خود اقدام کنید.



احتیاط

- چنانچه باتری خودرو خالی شده باشد، سیستم ترمز پارک برقی (EPB) و سیستم پارک اتوماتیک (AUTO HOLD) قادر به کار نخواهند بود. در این صورت ابتدا باید موتور را از طریق باتری به باتری کردن روشن کنید. برای اطلاعات بیشتر تر به بخش «مدیریت وضعیت‌های اضطراری» در فصل ۶ مراجعه کنید.
- اگر هم‌زمان با آزاد کردن یا درگیر کردن ترمز پارک، پدال ترمز فشار داده شود، ممکن است پدال کمی به سمت بالا و پایین حرکت کند. در این حالت باید پدال ترمز را محکم فشار دهید.
- در زمان آزاد کردن ترمز پارک به صورت خودکار، کمر بند ایمنی راننده را قفل کنید و درب سمت راننده را ببندید. انجام ندادن این کار ممکن است باعث عدم رضایت‌بخش بودن عملکرد آزاد شدن خودکار ترمز پارک برای راننده شود.
- موقع درگیر کردن و آزاد کردن ترمز پارک برقی، صدایی از بخش عقب خودرو به گوش می‌رسد که ناشی از عملکرد سیستم بوده و عادی است.
- اگر در فاصله زمانی کوتاه پس از توقف، خودرو حرکت اضافه داشته باشد، سیستم به طور خودکار نیروی ترمز پارک را افزایش می‌دهد تا خودرو را به شکل ایمن متوقف کند. این افزایش نیروی ترمز پارک ممکن است با مقداری صدا همراه باشد که عادی است.
- زمانی که کلید استارت و یا موتور روشن است، اگر ترمز پارک با فشار دادن پدال ترمز نتواند آزاد شود، می‌توانید با فشار دادن پدال گاز و کلید ترمز پارک، ترمز پارک را آزاد کنید. این روش باید فقط در شرایط خاص که ترمز پارک نمی‌تواند به طور دستی و با فشار دادن پدال ترمز آزاد شود، مورد استفاده قرار گیرد. هنگام آزاد کردن ترمز پارک به این روش، جوانب احتیاط را در نظر بگیرید و در اولین فرصت جهت بازدید و تعمیر به نمایندگی مجاز مدیران خودرو مراجعه کنید.



⚠ هشدار

پس از فعال کردن ترمز پارک برقی در زمان پارک کردن و یا ترک کردن خودرو، چراغ نشانگر قرمز رنگ ترمز پارک " (P) " و چراغ زمینه کلید ترمز پارک برای لحظاتی روشن مانده و سپس خاموش می‌شوند. برای جلوگیری از حرکت ناخواسته خودرو، روشن شدن چراغ نشانگر " (P) " و چراغ زمینه کلید را جهت اطمینان از فعال شدن ترمز پارک بررسی کنید.

ترمزگیری اضطراری

اگر ترمز خودرو عمل نکرد، کلید ترمز پارک را به طور متوالی بکشید تا سیستم ترمز پارک برقی نیروی لازم برای ترمزگیری اضطراری را اعمال کند. در این شرایط چراغ نشانگر قرمز رنگ ترمز پارک " (P) " در صفحه کیلومترشمار به صورت چشمک‌زن روشن خواهد شد. پس از خارج شدن از شرایط اضطراری، کلید ترمز پارک را رها کنید.

⚠ هشدار

- فعال شدن ترمز اضطراری توام با تولید صدا است که عادی می‌باشد.
- در ترمزگیری اضطراری اعمال شدن نیروی ترمز پارک برقی باعث کاهش سرعت پایدار خودرو می‌شود که ممکن است با کاهش سرعت مورد نظر راننده متفاوت بوده و فاصله ترمزگیری زیاد باشد.
- موقع رانندگی معمولی از این عملکرد با احتیاط استفاده کنید. در حین رانندگی سرنشینان نباید به کلید ترمز پارک دست بزنند. این‌گونه اقدامات می‌تواند باعث بروز حادثه شود.
- اگر ترمز خودرو خراب باشد یا پدال ترمز گیر کرده باشد، عملکرد ترمزگیری اضطراری می‌تواند مورد استفاده قرار گیرد. باید توجه داشت که سیستم ESP و اجزا آن نمی‌توانند بر تمامی محدودیت‌های فیزیکی جاده غلبه کند، لذا استفاده از این عملکرد در جاده‌های پر پیچ و خم، جاده‌های نامساعد، ترافیک‌های سنگین و شرایط جوی نامناسب می‌تواند باعث انحراف خودرو، کشیدن به یک سمت و واژگونی شود. مراقب باشید که تصادف نکنید.



آزاد کردن ترمز پارک به صورت اضطراری

زمانی که سیستم ترمز پارک برقی (EPB) فعال است، اگر کلید ترمز پارک را فشار دهید و پدال ترمز را پایین برده و در همان وضعیت نگه دارید و همزمان کلید استارت را خاموش کنید، ترمز پارک برقی به صورت اضطراری آزاد خواهد شد. توصیه می‌شود از روش آزاد کردن ترمز پارک به صورت اضطراری فقط در زمان حمل امدادی خودرو و شرایط خاص استفاده شود.

سیستم پارک اتوماتیک (AUTO HOLD) (در صورت تجهیز)

معرفی

سیستم پارک اتوماتیک (AUTO HOLD) برای جلوگیری از حرکت اتفاقی خودرو در زمانی که از وضعیت توقف، شروع به حرکت می‌کند، مورد استفاده واقع می‌شود.

نحوه استفاده

■ شرایط لازم برای فعال شدن AUTO HOLD:

موتور باید روشن باشد، درب راننده به طور کامل بسته باشد و کمربند راننده قفل شده باشد.

■ روشن کردن AUTO HOLD:

در صورتی که شرایط لازم برای فعال شدن AUTO HOLD فراهم باشد، اگر کلید AUTO HOLD بر روی کنسول وسط را فشار دهید، چراغ زمینه کلید روشن می‌شود که بیانگر روشن شدن سیستم پارک اتوماتیک می‌باشد.

■ فعال شدن AUTO HOLD:

زمانی که سیستم پارک اتوماتیک روشن است، پدال ترمز را بگیرید تا خودرو از حرکت باز

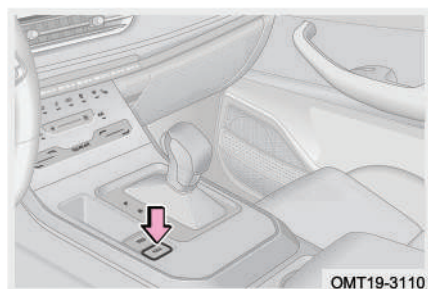



فصل ۱: مقدمه

ایستاده و متوقف شود. در این زمان عملکرد AUTO HOLD فعال می‌شود و چراغ نشانگر سبز رنگ "P" یا "A" در صفحه کیلومترشمار روشن می‌شود.

موقعی که خودرو ایستاده است، پدال ترمز را فشار دهید؛ اگر کلید AUTO HOLD روشن شده باشد و شرایط لازم برای فعال شدن AUTO HOLD فراهم باشد، عملکرد AUTO HOLD فعال می‌شود و چراغ نشانگر سبز رنگ "P" یا "A" در صفحه کیلومترشمار روشن می‌شود.

■ خاموش کردن AUTO HOLD:

زمانی که سیستم پارک اتوماتیک روشن است، کلید AUTO HOLD واقع بر روی کنسول وسط را فشار دهید تا سیستم خاموش شود. چراغ زمینه کلید خاموش می‌شود که بیانگر خارج شدن خودرو از وضعیت پارک اتوماتیک می‌باشد.

زمانی که سیستم پارک اتوماتیک فعال است، کلید AUTO HOLD واقع بر روی کنسول وسط را فشار دهید تا سیستم خاموش شود. چراغ زمینه کلید AUTO HOLD و چراغ نشانگر سبز رنگ "P" یا "A" خاموش خواهند شد و سیستم ترمز خودرو از وضعیت پارک اتوماتیک خارج شده و به ترمز پارک برقی (EPB) تغییر حالت خواهد داد.

■ آزاد کردن AUTO HOLD:

روش آزاد کردن AUTO HOLD مشابه روش آزاد کردن ترمز پارک برقی می‌باشد که به دو طریق دستی و خودکار صورت می‌پذیرد.

مطالعه

- ترکیب و طراحی امکانات داخلی خودرو بستگی به مدل خودرو دارد. لطفاً مطابق با امکانات موجود بر روی خودروی خود اقدام کنید.
- بسته به مدل خودرو و تجهیزات نصب شده بر روی آن، شکل چراغ نشانگر سیستم پارک اتوماتیک می‌تواند متفاوت باشد.



احتیاط

- قبل از بردن خودرو به کارواش، AUTO HOLD را غیرفعال کنید.
- همواره خودرو را با در نظر گرفتن نکات ایمنی پارک کنید و مراقب باشید که به خود و عابران پیاده آسیب نرسانید.
- اگر پدال گاز به آرامی فشار داده شود، آزاد شدن AUTO HOLD با تاخیر صورت می‌پذیرد که عادی است.
- زمانی که سیستم AUTO HOLD فعال است، اگر درب سمت راننده یا کمر بند ایمنی راننده باز شود، سیستم AUTO HOLD به سیستم ترمز پارک برقی تغییر وضعیت می‌دهد.
- در زمان روشن بودن AUTO HOLD اگر درب سمت راننده یا کمر بند ایمنی راننده باز شود، خودرو از حالت AUTO HOLD خارج می‌شود و پس از بستن درب یا کمر بند ایمنی، سیستم AUTO HOLD مجدداً به وضعیت روشن باز می‌گردد.
- وقتی که AUTO HOLD روشن است، این سیستم خودرو را به طور خودکار از وضعیت حرکت به وضعیت توقف در آورده و مانند ترمز خودرو را کاملاً متوقف می‌کند، با این تفاوت که خودرو در دنده D یا R قرار دارد. اگر توقف‌تان کوتاه است، دسته دنده را در موقعیت N قرار دهید و اگر توقف‌تان طولانی است، دسته دنده را در موقعیت P قرار دهید.

هشدار

برای جلوگیری از حرکت ناخواسته خودرو در وضعیت AUTO HOLD، قبل از فشار دادن پدال گاز و شروع حرکت، از صحیح بودن موقعیت قرارگیری دسته دنده اطمینان حاصل کنید.

بوستر ترمز

بوستر ترمز به واسطه مکش ایجاد شده توسط موتور کنترل می‌شود و فقط در زمانی کارایی دارد که موتور روشن باشد. بنابراین در زمان خاموش بودن موتور از حرکت دادن خودرو خودداری کنید.



⚠ هشدار

در سراسیبه‌ها موتور خودرو را خاموش نکنید. برای کارایی بیش‌تر سیستم ترمز در سراسیبه‌های تند، از دنده سنگین‌تر استفاده کنید.

هنگام بکسل شدن خودرو یا خرابی موتور بوستر ترمز از کار می‌افتد، در این گونه شرایط برای جبران این نقصان باید فشار بیش‌تری به پدال ترمز وارد کنید.

در شرایط دمایی معمولی، مدت زمان لازم برای رسیدن موتور به دمای نرمال در دور آرام، ۱۵ ثانیه پس از روشن شدن است (هر چه دمای هوا پایین‌تر باشد، وقت بیش‌تری برای گرم کردن خودرو لازم خواهد بود) تا بدین‌وسيله کاتالیست کانورتر سریع‌تر گرم شده و فعال شود و راندمان فرآیند تبدیل گازهای خروجی به گازهای کم‌خطر را بهبود بخشد. از طرف دیگر، این شرایط برای خودرویی که به مدت طولانی (مثلاً شب تا صبح) پارک بوده، مفید است تا بدین‌وسيله خلا لازم برای بوستر ترمز و رسیدن به شرایط مطلوب حاصل شود. لذا توصیه می‌شود قبل از شروع رانندگی، خودرو را حداقل به مدت ۱۵ ثانیه در حالت دور آرام نگه دارید.

سیستم ترمز

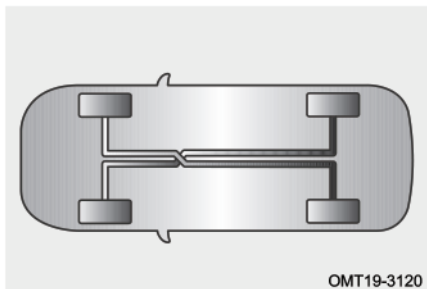

OMT19-3120

سیستم ترمز این خودرو دارای مدار دابل ضربدري می‌باشد. این نوع ترمز هیدرولیکی بوده و دارای دو مدار مستقل از یک‌دیگر می‌باشد. مزیت این نوع ترمز این است که در صورت خرابی و وجود ایراد در یکی از مدارها، مدار دیگر قادر به ادامه کار می‌باشد. البته در صورت بروز چنین شرایطی پدال ترمز در مقایسه با شرایط عادی باید محکم‌تر فشار داده شود و توجه داشته باشید که فاصله ترمزگیری بیش‌تر خواهد بود. چراغ هشدار سیستم ترمز نیز روشن خواهد شد.



هشدار ⚠

در صورت خرابی و عدم کارکرد یکی از مدارهای ترمز، توصیه می‌شود با خودرو رانندگی نکنید و فوراً جهت بازدید و تعمیر آن به نمایندگی‌های مجاز مدیران خودرو مراجعه کنید.

چراغ هشدار سیستم ترمز

چنانچه ایرادی در سیستم ترمز وجود داشته باشد، چراغ هشدار قرمز رنگ سیستم ترمز "ⓘ" در صفحه کیلومترشمار روشن می‌شود.

هشدار ⚠

اگر در سیستم ترمز ایرادی وجود داشته باشد، ابتدا سطح روغن ترمز در مخزن را بررسی کنید. اگر سطح روغن کم‌تر از علامت MIN بود، به مقدار لازم روغن ترمز اضافه کنید. اگر علت ایراد را پیدا نکردید، هر چه سریع‌تر با نمایندگی مجاز مدیران خودرو تماس حاصل کنید.

نکات لازم در خصوص سیستم ترمز

در زمان به کارگیری سیستم ترمز، احتیاط‌های زیر را رعایت کنید:

۱. در زمان ترمزگیری، اگر به طور مداوم لرزش یا ارتعاشی به غریبک فرمان منتقل می‌شود، در اسرع وقت جهت بازدید و تعمیر به نمایندگی مجاز شرکت مدیران خودرو مراجعه کنید.
۲. در زمان رانندگی در جاده‌های سرازیری، از دنده سنگین استفاده کنید تا از نیروی ترمز موتوری بیش‌ترین استفاده را برده و از ترمزگیری ممتد جلوگیری کنید. در غیر این صورت، ترمزها داغ شده و فاصله ترمزگیری افزایش خواهد یافت و احتمالاً در بعضی مواقع، سیستم ترمز کارایی خود را از دست خواهد داد.
۳. تولید صدای ترمز در برخی زمان‌ها طبیعی است. ولی اگر ترمز به مدت زیاد صدای سایش آهن به آهن یا صدای سوت ایجاد کند، بیانگر تمام شدن لنت‌های ترمز است که نیاز به تعویض دارند. خودروی خود را جهت تعویض لنت‌ها به نمایندگی مجاز مدیران خودرو ببرید.
۴. لنت ترمزهای جدید برای رسیدن به حداکثر کارایی، نیاز به یک دوره آببندی دارند. شاید



فصل ۱: مقدمه

در ۲۰۰ کیلومتر اول کارایی ترمز بهینه نباشد. در این شرایط برای جبران کم‌اثر شدن ترمز، نیروی وارده به پدال ترمز را افزایش دهید.

۵. یک لنت مرطوب باعث کاهش غیرعادی سرعت خودرو و کشیدن چرخ به یک سمت در زمان ترمزگیری می‌شود. پدال ترمز را به آرامی فشار دهید تا میزان کارایی ترمز را تست کنید. پس از رانندگی در آب عمیق برای خشک کردن لنت ترمز، ضمن رانندگی با سرعت مطمئن، پدال ترمز را به آرامی فشار دهید تا کارایی خود را مجدداً باز یابد.

۶. میزان ساییدگی لنت ترمز به شرایط کارکرد و نحوه رانندگی راننده بستگی دارد. خودروهایی که بیش‌تر در ترافیک شهری مورد استفاده قرار می‌گیرند و دارای شرایط ترمزگیری زیاد هستند، در معرض سایش زیاد لنت ترمز قرار دارند. بنابراین لازم است خودروی خود را جهت بازدید ضخامت لنت ترمز و یا تعویض آن بر طبق کیلومتر طی شده خودرو، به یکی از نمایندگی‌های مجاز مدیران خودرو ببرید.

۶-۴ سیستم ایربگ (SRS)

معرفی سیستم ایربگ (SRS)

در تصادفات شدیدی که از جلو یا طرفین خودرو صورت می‌پذیرند، اگر شرایط لازم برای باز شدن ایربگ فراهم باشد، ایربگ‌ها باز شده و به همراه کمربندهای ایمنی از سرنشینان خودرو محافظت خواهند کرد.

ایربگ‌ها می‌توانند نیروی حاصل از تصادف را به طور یک‌نواخت بین قسمت‌های بالایی بدن سرنشین توزیع کنند، بنابراین پس از تماس ایربگ با بدن سرنشین، سرعت حرکت بدن کاهش می‌یابد تا این که متوقف می‌شود و بدین‌طریق از مصدومیت راننده و سرنشینان جلوگیری می‌کند. پس از باز شدن ایربگ‌ها، قفل درب‌های خودرو به طور خودکار باز می‌شوند، چراغ‌های داخلی روشن می‌شوند و فلاشر شروع به چشمک زدن می‌کند.



موقعیت ایربگ‌های خودرو

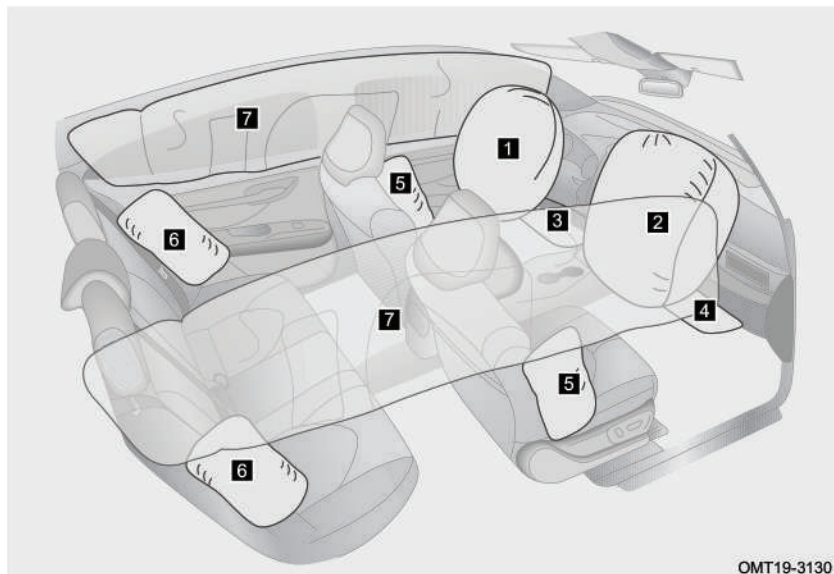

OMT19-3130

- ۱ ایربگ راننده
- ۲ ایربگ سرنشین جلو
- ۳ ایربگ زانوی راننده (در صورت تجهیز)
- ۴ ایربگ زانوی سرنشین جلو (در صورت تجهیز)
- ۵ ایربگ جانبی صندلی جلو (در صورت تجهیز)
- ۶ ایربگ جانبی صندلی عقب ردیف دوم (در صورت تجهیز)
- ۷ ایربگ پرده‌ای (در صورت تجهیز)

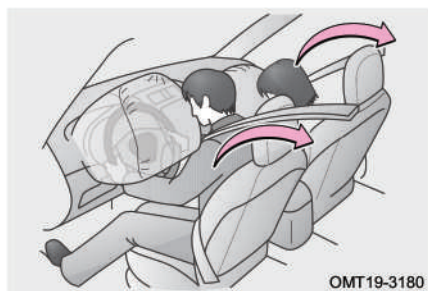

OMT19-3180

استفاده صحیح از ایربگ

در زمان تصادف خودرو از قسمت جلو، ایربگ راننده، ایربگ سرنشین جلو، ایربگ زانوی راننده (در صورت تجهیز) و ایربگ زانوی سرنشین جلو (در صورت تجهیز) به همراه کمربندها جهت کاهش صدمات وارده به نواحی



فصل ۱: مقدمه

سر و صورت و قفسه سینه‌ی راننده و سرنشین جلو ناشی از برخورد با اجزای داخلی خودرو وارد عمل می‌شوند. (ایربگ سرنشین جلو، در صورت عدم وجود سرنشین بر روی صندلی نیز می‌تواند عمل کند).

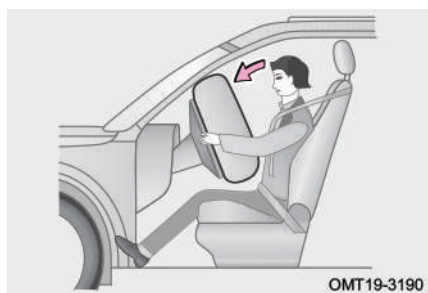

ایربگ‌ها تجهیزاتی هستند که به همراه کمربند ایمنی از راننده و سرنشینان حفاظت می‌کنند. با این حال ایربگ نمی‌تواند به تنهایی جایگزین کمربند ایمنی شود. از طرفی دیگر ایربگ تنها زمانی می‌تواند باز شود که شدت ضربه وارده به خودرو به حد آستانه تعریف شده برسد. بنابراین در تصادفاتی که ایربگ باز نمی‌شود، تنها وسیله حفاظت‌کننده از سرنشین کمربند می‌باشد. بستن کمربند در زمان تصادف به کاهش ریسک برخورد اشیا داخل خودرو و یا جلوگیری از پرت شدن سرنشین کمک می‌کند و به طور موثری از راننده و سرنشینان محافظت می‌کند. لذا کلیه افراد داخل خودرو باید کمربند را به نحو صحیح مورد استفاده قرار دهد. ایربگ و کمربند ایمنی از بزرگسالان می‌توانند محافظت کنند ولی برای محافظت از کودکان و خردسالان طراحی نشده‌اند.

ایربگ‌ها در لحظه باز شدن نیروی قابل توجهی را تولید می‌کنند، لذا برای جلوگیری از وارد آمدن مصدومیت ناشی از باز شدن ایربگ، راننده و سرنشینان خودرو باید روش صحیح نشستن



را رعایت کنند، کمربندهای خود را به طور صحیح ببندند و موقعیت صندلی خود را تنظیم نمایند و هرگز خیلی نزدیک به ایربگ‌ها قرار نگیرید، به طور مثال بر لبه صندلی ننشینند و بدن خود را خیلی به سمت جلو خم نکنند. در خودروهای مجهز به ایربگ جانبی صندلی جلو و ایربگ پرده‌ای مطمئن شوید که اندام‌های فوقانی سرنشینان به اندازه کافی از دیواره‌های جانبی خودرو فاصله داشته باشند تا از مصدومیت در امان باشند.

احتیاط

- ایربگ نمی‌تواند از اندام تحتانی بدن سرنشینان محافظت نماید.
- ایربگ پس از باز شدن، به سرعت جمع می‌شود تا جلوی دید راننده را مسدود نکند.
- اجزا سیستم ایربگ در زمان باز شدن تولید حرارت می‌کنند. لذا جهت جلوگیری از سوختگی، بلافاصله پس از باز شدن ایربگ از لمس کردن اجزای مربوط به آن خودداری کنید.
- ایربگ پس از باز شدن غیر قابل استفاده مجدد می‌شود. اگر ایربگ باز شده است، باید کلیه قطعات مرتبط با آن تعویض شوند.
- در صورتی که قطعاتی مانند غربلیک فرمان و داشبورد که ایربگ‌ها بر روی آن‌ها نصب می‌شوند، آسیب دیده و یا ترک خورده باشند، در اولین فرصت جهت تعویض به نمایندگی مجاز مدیران خودرو مراجعه کنید.
- باز شدن و جمع شدن ایربگ در مدت زمان کوتاهی صورت می‌پذیرد و نمی‌تواند در مقابل تصادف دوم که ممکن است متعاقب تصادف اول رخ دهد از سرنشینان محافظتی به عمل بیاورد.
- ایربگ نه برای تصادفاتی که از قسمت عقب خودرو رخ می‌دهند یا تصادفات جزئی از قسمت جلوی خودرو و نه برای واژگون شدن خودرو طراحی نشده است. در زمان ترمزگیری اضطراری هم ایربگ کار نمی‌کند.
- ایربگ پس از باز شدن مقداری دود و گرد و غبار آزاد می‌کند که می‌تواند باعث ایجاد تحریک در سیستم تنفسی افرادی که دچار بیماری آسم یا مشکلات تنفسی هستند، شود. لذا لازم است که کلیه سرنشینان جهت استنشاق هوای تازه فوراً خودرو را ترک کنند یا پنجره‌ها را باز کنند و در صورت نیاز اقدامات درمانی را در پیش گیرید.



هشدار ⚠

- روکش صندلی نباید جلوی ایربگ جانبی را مسدود کند. در غیر این صورت در زمان تصادف، ایربگ پس از فعال شدن راهی برای خروج و باز شدن پیدا نمی‌کند و از سرنشین نمی‌تواند محافظت بکند.
- برای تمیز کردن صندلی مجهز به ایربگ جانبی باید از یک پارچه نرم و خشک یا پارچه آغشته به آب استفاده شود تا از نفوذ مایعات به داخل صندلی و ایربگ جانبی جلوگیری شود. در غیر این صورت کارکرد عادی ایربگ جانبی به طور جدی تحت تاثیر قرار خواهد گرفت.
- در صورت نفوذ آب به داخل خودرو ایربگ می‌تواند خراب شود که حتی بدون وجود تصادف نیز احتمال دارد ایربگ به طور ناگهانی عمل کند. در این گونه شرایط بلافاصله خودرو را خاموش کنید و کابل منفی باتری را باز کنید و اقدام به روشن کردن خودرو نکنید. جهت بازدید و رفع عیب هر چه سریع‌تر با نمایندگی مجاز مدیران خودرو تماس برقرار کنید.

چراغ هشدار سیستم ایربگ

چنانچه ایرادی در سیستم ایربگ وجود داشته باشد، چراغ هشدار قرمز رنگ "  " در صفحه کیلومترشمار روشن می‌شود که جهت اعلام هشدار به راننده مبنی بر وجود ایراد در سیستم کاربرد دارد. هر چه سریع‌تر جهت بازدید و رفع ایراد به نمایندگی مجاز مدیران خودرو مراجعه کنید.

شرایط باز شدن ایربگ

شرایط باز شدن ایربگ به سرعت رانندگی با خودرو بستگی ندارد، بلکه به نوع مانع، جهت برخورد و وضعیت حرکتی خودرو ناشی از تصادف بستگی دارد. اگر ضربه وارده به خودرو توسط بدنه خودرو جذب شود و یا در آن پخش شود ممکن است ایربگ باز نشود، با وجود این در برخی از تصادفات هم ایربگ می‌تواند بسته به شرایط و شدت ضربه وارده باز شود. بنابراین لزوم باز شدن ایربگ نباید با استناد به میزان خسارت وارده به خودرو مورد قضاوت قرار گیرد. در یک تصادف احتمال دارد ایربگ باز نشود، ولی سیستم ایربگ می‌تواند در اثر ضربه وارده به



X55 PRO User Manual

دفترچه راهنمای خودروی X55 PRO

خودرو دچار خرابی شود. ایربگ خراب نمی‌تواند کارکرد درستی داشته باشد و قادر به محافظت از شما و سایر سرنشینان خودرو در تصادف بعدی نخواهد بود که نتیجه آن مصدومیت افراد خواهد بود. به منظور بازدید، رفع ایراد و کسب اطمینان از این که ایربگ خودرو می‌تواند در زمان تصادف به درستی عمل کند، در اولین فرصت به نمایندگی مجاز مدیران خودرو مراجعه کنید.

■ شرایطی که بدون وجود تصادف نیز احتمال باز شدن ایربگ وجود دارد

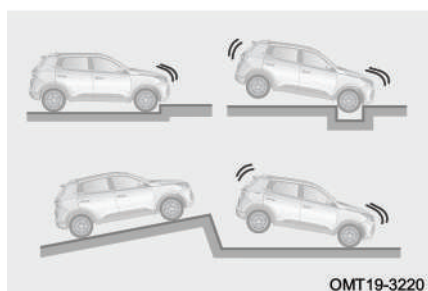

OMT19-3220

در برخی شرایط که ضربه و برخوردی قابل توجه از قسمت زیرین خودرو اتفاق می‌افتد، احتمال باز شدن ایربگ‌های راننده و سرنشین جلو وجود دارد.

■ شرایط باز شدن ایربگ در تصادف



OMT19-3200

شرایط فعال شدن: به طور کلی در تصادفاتی که از قسمت جلوی خودرو رخ می‌دهند به شرطی که روند کاهش سرعت خودرو به میزان از پیش تعیین شده برای واحد کنترل ایربگ برسد، ایربگ راننده، ایربگ سرنشین جلو، ایربگ زانوی راننده (در صورت تجهیز) و ایربگ زانوی سرنشین جلو (در صورت تجهیز) عمل خواهند کرد.



فصل ۱: مقدمه

■ شرایطی که با وجود تصادف ممکن است ایربگ باز نشود



در تصادفاتی که از قسمت عقب خودرو یا از طرفین خودرو صورت می‌پذیرند یا زمانی که خودرو واژگون می‌شود و یا در تصادفاتی که در سرعت پایین از قسمت جلو روی می‌دهند، ایربگ راننده، ایربگ سرنشین جلو، ایربگ زانوی راننده (در صورت تجهیز) و ایربگ زانوی سرنشین جلو (در صورت تجهیز) معمولاً باز نمی‌شوند.

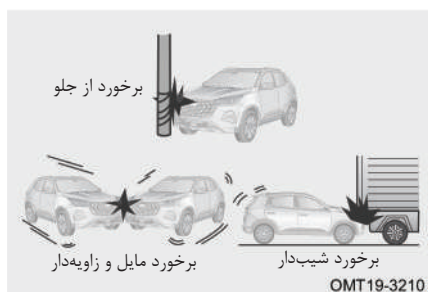

اگر قسمت جلوی خودرو با مانعی مانند تابلو علایم برخورد کند و یا قسمت جلوی خودرو به صورت شیب‌دار زیر مانع برود مانند برخورد به قسمت عقب کامیون و یا در برخوردهایی که به صورت مایل و زاویه‌دار صورت می‌پذیرند، احتمالاً ایربگ راننده، ایربگ سرنشین جلو، ایربگ زانوی راننده (در صورت تجهیز) و ایربگ زانوی سرنشین جلو (در صورت تجهیز) عمل نخواهند کرد.

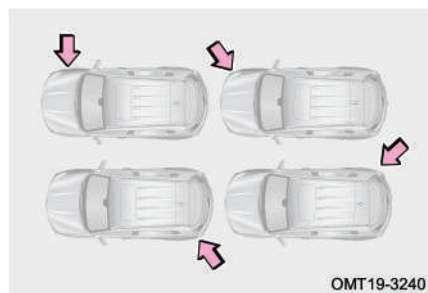

ایربگ جانبی صندلی‌های جلو (در صورت تجهیز) و ایربگ‌های پرده‌ای (در صورت تجهیز) در قبال ضربات وارده به قسمت‌هایی از طرفین خودرو که خارج از محدوده کابین سرنشینان باشد (مانند گلگیرها)، برخورد به قسمت عقب چرخ و تصادفاتی که با زاویه مشخصی با بدنه



X55 PRO User Manual

دفترچه راهنمای خودروی X55 PRO

خودرو صورت می‌پذیرند، باز نخواهند شد. در تصادفاتی که از قسمت‌های جلو یا عقب خودرو صورت می‌پذیرند یا زمانی که خودرو واژگون می‌شود و یا در تصادفاتی که در سرعت پایین از طرفین خودرو روی می‌دهند، ایربگ جانبی صندلی‌های جلو (در صورت تجهیز) و ایربگ‌های پرده‌ای (در صورت تجهیز) ممکن است باز نشوند.

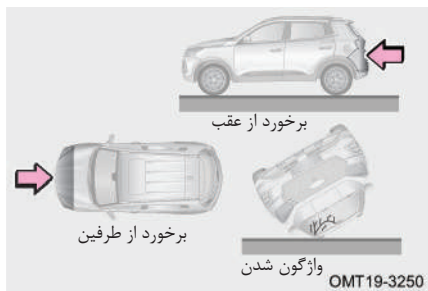

احتیاط‌های لازم در استفاده از ایربگ

در مسیر باز شدن ایربگ‌ها نباید چیزی قرار داده شود. قرار دادن وسایلی مانند موبایل و نظایر آن مابین ایربگ و سرنشین ممنوع است. نصب و چسباندن اشیا بر روی درپوش ایربگ‌ها ممنوع است، چرا که در زمان باز شدن ایربگ می‌توانند مسیر حرکتی ایربگ را عوض کنند و یا این که ممکن است باز شدن ایربگ باعث پرتاب اشیا به سمت سرنشینان شده و منجر به ایجاد مصدومیت‌های شدید و حتی مرگ آن‌ها شود.





فصل ۱: مقدمه



در لبه صندلی ننشینید و یا بدن خود را به سمت داشبورد خم نکنید.



هرگز به کودکان اجازه ایستادن در مقابل ایربگ سرنشین جلو یا نشستن بر روی زانوهای وی را ندهید.

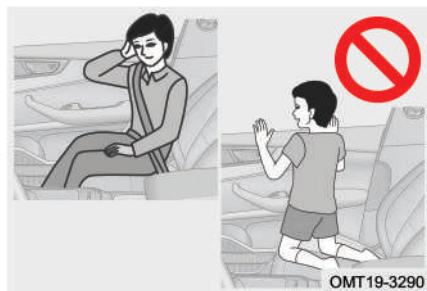

از تکیه دادن به روی درب، ستون جلو، ستون وسط یا ستون عقب خودداری کنید. به هیچ کس اجازه ندهید روی صندلی و رو به شیشه درب زانو بزند یا سر و دست خود را از پنجره بیرون بگذارد.



X55 PRO User Manual

دفترچه راهنمای خودروی X55 PRO

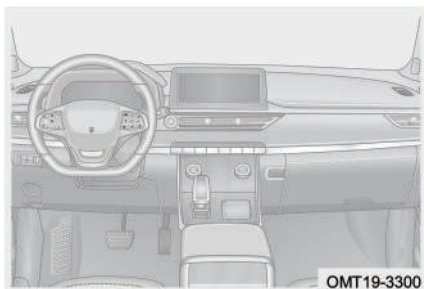

از چسباندن و یا تکیه دادن اشیاء به قسمت‌هایی مانند داشبورد، غربلیک فرمان و قسمت پایینی داشبورد خودداری کنید. اشیاء می‌توانند هنگام عمل کردن ایربگ راننده و یا ایربگ سرنشین به اطراف پرتاب شوند.



هیچ شیئی را روی درب، شیشه جلوی خودرو، شیشه درب‌ها، ستون‌های جلو، وسط و عقب، سقف و دستگیره سقفی نصب و یا آویزان نکنید.

از وارد آوردن ضربه یا نیروی قابل توجه به مناطقی که اجزای سیستم ایربگ در آن‌ها قرار دارند، خودداری کنید. انجام این کار می‌تواند باعث بروز ایراد در ایربگ‌ها شود.

تعویض اجزای سیستم ایربگ (SRS)

تمامی ایربگ‌ها و اجزای سیستم ایربگ (SRS) باید ۱۰ سال پس از تاریخ تولید خودرو تعویض شوند. به منظور حصول اطمینان از عملکرد صحیح سیستم ایربگ در محافظت از خودتان، جهت تعویض اجزای سیستم در مدت زمان تعیین شده به نمایندگی مجاز مدیران خودرو مراجعه کنید.

در صورت فروش خودرو، وضعیت سیستم ایربگ (SRS) و تاریخ تعویض اجزای آن را به اطلاع مالک جدید خودرو برسانید.

اصلاح و اسقاط قطعات سیستم ایربگ (SRS)

بدون مشورت با شرکت مدیران خودرو، خودروی خود را اسقاط نکنید و یا اصلاح و تعمیراتی



فصل ۱: مقدمه

مانند موارد زیر را بر روی خودرویی خود انجام ندهید. چرا که ممکن است باعث بروز سانحه و وارد آمدن صدمات جانی شود:

۱. اصلاح و ایجاد تغییر در سیستم تعلیق
۲. اصلاح و ایجاد تغییر در سپر جلو و بدنه جلوی اتاق و غیره
۳. انجام اصلاحات و تغییرات بر روی درب‌های جانبی خودرو، رودری درب‌ها، قاب محافظ ستون‌های وسط و ...
۴. نصب کردن، باز کردن، باز و بست و تعمیر ایربگ‌ها
۵. تعمیر، ایجاد تغییر، باز کردن و یا تعویض غربیلک فرمان، داشبورد، صفحه کیلومترشمار و صندلی‌ها



فصل ۵. سیستم‌های کمکی رانندگی

سیستم هشدار باز بودن درب (DOW)	۲۵۱	۵-۱ سیستم تثبیت سرعت	۲۵۱
..... (در صورت تجهیز) ۲۷۲	۲۵۱	سیستم کروز کنترل (در صورت تجهیز)	۲۵۱
سیستم هشدار وجود تردد در عقب		سیستم کروز کنترل تطبیقی (ACC)	
خودرو (RCTA) (در صورت تجهیز) .. ۲۷۳	۲۵۴ (در صورت تجهیز)	۲۵۴
سیستم هشدار برخورد از عقب		سیستم محدودکننده سرعت فعال (در	
..... (در صورت تجهیز) ۲۷۳	۲۶۳	صورت تجهیز)	۲۶۳
۵-۵ سیستم ترمز اضطراری		۵-۲ سیستم کنترل خودرو در	
خودکار (AEB) / سیستم هشدار		سراشیبی (HDC) (در صورت	
برخورد از جلو (FCW) ۲۷۴	۲۶۵	تجهیز)	۲۶۵
سیستم ترمز اضطراری خودکار		معرفی	۲۶۵
(AEB) / سیستم هشدار برخورد از			
جلو (FCW) (در صورت تجهیز)		۵-۳ سیستم هشداردهنده خروج	
۲۷۴	۲۶۷	از لاین (LDW)	۲۶۷
۵-۶ سیستم کنترل فشار باد تایر		سیستم هشداردهنده خروج از لاین	
(TPMS) ۲۷۹	۲۶۷ (در صورت تجهیز)	۲۶۷
سیستم کنترل فشار باد تایر (TPMS)		چراغ هشدار و نشانگر سیستم هشدار	
۲۷۹	۲۶۹	انحراف از مسیر (LDW)	۲۶۹
۵-۷ سیستم کمکی پارک		۵-۴ سیستم تشخیص نقطه کور	
سیستم دوربین دنده عقب (در صورت		(BSD)	۲۷۰
تجهیز)	۲۸۳	سیستم تشخیص نقطه کور (BSD)	
سیستم تصویر پانوراما (AVM) (در	 (در صورت تجهیز)	۲۷۰
صورت تجهیز)	۲۸۵		
سیستم رادار پارک (در صورت تجهیز)	۲۸۹		

۲۹۲	۸-۵ سیستم‌های کنترل نیروی ترمز
۲۹۲	کنترل الکترونیکی پایداری خودرو (ESP)
۲۹۴	سیستم ترمز ضدقفل (ABS)
۲۹۷	عملکردهای تکمیلی





۱-۵ سیستم تثبیت سرعت

سیستم کروز کنترل (در صورت تجهیز)

معرفی

سیستم کروز کنترل می‌تواند سرعت تنظیم شده برای خودرو توسط راننده را به طور ثابت حفظ کند.

دکمه‌های سیستم کروز کنترل

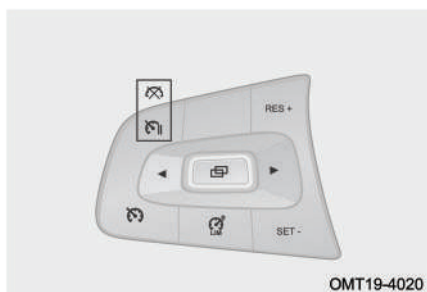

دکمه کروز کنترل "RES+" برای روشن و خاموش کردن سیستم کروز کنترل مورد استفاده قرار می‌گیرد.

دکمه خروج موقتی از کروز کنترل "RES+"، "SET-"، "ASL" و "OFF" برای خروج موقتی از وضعیت کروز کنترل از این دکمه استفاده می‌شود.

دکمه "RES+" برای بازگشت مجدد به سیستم کروز کنترل و تنظیم سرعت به کار می‌رود.

دکمه "SET-" برای ورود به سیستم کروز کنترل، فعال کردن سیستم محدودکننده سرعت فعال و تنظیم سرعت کروز کنترل مورد استفاده قرار می‌گیرد.

دکمه سیستم محدودکننده سرعت فعال "ASL" برای روشن و خاموش کردن سیستم محدودکننده سرعت فعال مورد استفاده قرار می‌گیرد.

مطالعه



RES+ و SET- دکمه‌های مشترک بین سیستم کروز کنترل (CCS) و سیستم محدودکننده سرعت فعال (ASL) می‌باشند.



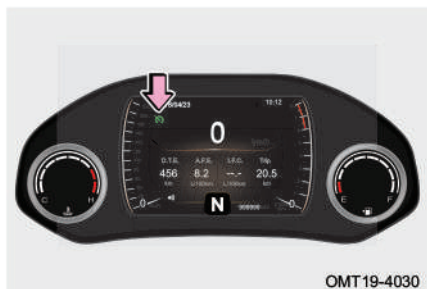

نحوه استفاده











OMT19-4030

■ ورود به سیستم کروز کنترل (CCS)
گام ۱: کلید استارت موتور را روشن کرده و دکمه "  " را فشار دهید تا سیستم کروز کنترل به حالت آماده به کار وارد شود. هم‌زمان چراغ نشانگر "  " در صفحه کیلومترشمار روشن می‌شود.

گام ۲: در حالت آماده به کار، زمانی که سرعت خودرو در محدوده 40-150km/h قرار دارد، دکمه "  " را فشار دهید تا سرعت خودرو در همان لحظه به عنوان سرعت کروز کنترل تنظیم شده و سیستم کروز کنترل فعال شود. در این زمان چراغ نشانگر "  " در صفحه کیلومترشمار روشن می‌شود.

■ خارج شدن از سیستم کروز کنترل

دکمه "  " را فشار دهید تا از سیستم کروز کنترل خارج شوید و چراغ نشانگر "  " در صفحه کیلومترشمار هم خاموش شود.

دکمه "  " / "  " / "  " را فشار دهید تا از سیستم کروز کنترل خارج شوید، در این زمان سیستم کروز کنترل وارد حالت آماده به کار شده و چراغ نشانگر "  " در صفحه کیلومترشمار روشن می‌شود. در زمان فعال بودن کروز کنترل دکمه "  " را فشار دهید تا از سیستم کروز کنترل خارج شوید و چراغ نشانگر "  " در صفحه کیلومترشمار هم خاموش شود. در این زمان سیستم محدودکننده سرعت در حالت آماده به کار قرار می‌گیرد و چراغ نشانگر "  " در صفحه کیلومترشمار روشن می‌شود.



فصل ۱: مقدمه

اگر پدال ترمز (در مدل‌های مجهز به گیربکس اتوماتیک) یا پدال کلاچ (در مدل‌های مجهز به گیربکس دستی) فشار داده شود یا در زمان فعال بودن کروز کنترل به طور ناگهانی ترمزگیری شود، خودرو از حالت کروز کنترل خارج شده و به وضعیت آماده به کار وارد می‌شود و چراغ نشانگر "  " در صفحه کیلومترشمار روشن می‌ماند.

■ تنظیم سرعت کروز کنترل

در زمان فعال بودن کروز کنترل با هر بار فشار لحظه‌ای بر روی دکمه " RES + "، سرعت تنظیمی برای کروز کنترل به اندازه 1km/h افزوده می‌شود.

در زمان فعال بودن کروز کنترل با فشار دادن و نگه داشتن دکمه " RES + "، سرعت تنظیمی برای کروز کنترل به طور متوالی افزایش می‌یابد.

در زمان فعال بودن کروز کنترل با هر بار فشار لحظه‌ای بر روی دکمه " - SET "، از سرعت تنظیم شده برای کروز کنترل به اندازه 1km/h کاسته می‌شود.

در زمان فعال بودن کروز کنترل با فشار دادن و نگه داشتن دکمه " - SET "، سرعت تنظیم شده برای کروز کنترل به طور متوالی کاهش می‌یابد.

محدودیت‌های عملکردی کروز کنترل

تحت شرایط زیر، از کروز کنترل استفاده نکنید. در غیر این صورت ممکن است کنترل خودرو از دست رفته و منجر به بروز حادثه، مصدومیت و یا مرگ شود:

۱. در حمل و نقل اضطراری و بکسل کردن خودرو
۲. در ترافیک‌های سنگین
۳. در جاده‌های پر پیچ و خم
۴. در جاده‌هایی که دارای پیچ‌های تند می‌باشند
۵. در جاده‌های لغزنده مانند جاده‌های بارانی یا پوشیده از برف و یخ
۶. در جاده‌های شیب‌دار که ممکن است سرعت خودرو از سرعت تنظیم شده برای کروز کنترل بالاتر یا پایین‌تر برود



سیستم کروز کنترل تطبیقی (ACC) (در صورت تجهیز)

معرفی

سیستم کروز کنترل تطبیقی (ACC) علاوه بر ثابت نگه داشتن سرعت تنظیم شده توسط راننده، می‌تواند فاصله ایمنی تعیین شده برای خودرو را نیز رعایت کند.

دکمه‌های سیستم کروز کنترل تطبیقی (ACC)



دکمه کروز کنترل تطبیقی "RES+": برای روشن و خاموش کردن سیستم کروز کنترل تطبیقی (ACC) مورد استفاده قرار می‌گیرد.

دکمه خروج موقتی "ASL": برای خروج موقتی از سیستم کروز کنترل از این دکمه استفاده می‌شود.

دکمه تنظیم فاصله ایمنی "SET-": برای تعیین فاصله ایمنی در جلوی خودرو به کار می‌رود.

دکمه سیستم محدودکننده سرعت فعال "RES+": برای روشن و خاموش کردن سیستم محدودکننده سرعت فعال مورد استفاده قرار می‌گیرد.

دکمه "RES+": برای بازگشت مجدد به سیستم کروز کنترل تطبیقی (ACC) و تنظیم سرعت به کار می‌رود.

دکمه "SET-": برای ورود به سیستم کروز کنترل تطبیقی (ACC)، فعال کردن سیستم محدودکننده سرعت فعال (ASL) و تنظیم سرعت مورد استفاده قرار می‌گیرد.

مطالعه

RES+ و SET- دکمه‌های مشترک بین سیستم کروز کنترل تطبیقی (ACC) و سیستم محدودکننده سرعت فعال (ASL) می‌باشند.



شرایط لازم برای فعال شدن سیستم کروز کنترل تطبیقی (ACC)

در صورت فراهم بودن شرایط زیر به طور هم‌زمان، سیستم کروز کنترل تطبیقی (ACC) می‌تواند فعال شود:

۱. پدال ترمز فشرده نشود (در طول رانندگی)

۲. درب سمت راننده بسته باشد

۳. کمربند ایمنی راننده بسته شده باشد

۴. گیربکس در دنده D باشد

۵. ترمز پارک درگیر نباشد

۶. سیستم HDC روشن نباشد

۷. سیستم ESP روشن باشد

۸. ESP در وضعیت فعال نباشد

۹. ABS در وضعیت فعال نباشد

نحوه استفاده

■ ورود به سیستم کروز کنترل تطبیقی (ACC)

کلید استارت موتور را روشن کرده و دکمه "SET" را فشار دهید تا سیستم به حالت آماده به کار وارد شود. هم‌زمان چراغ نشانگر "SET" در صفحه کیلومترشمار روشن می‌شود.

روش ۱: در حالت آماده به کار، زمانی که سرعت خودرو در محدوده 30-150km/h قرار دارد، دکمه "SET-" را فشار دهید تا سرعت خودرو در همان لحظه به عنوان سرعت کروز کنترل تنظیم شده و سیستم کروز کنترل فعال شود. در این زمان چراغ نشانگر "SET" در صفحه کیلومترشمار روشن می‌شود.

روش ۲: زمانی که کروز کنترل در وضعیت آماده به کار قرار دارد، پدال ترمز را فشار دهید و پس از توقف خودرو "SET-" را فشار دهید و در عرض ۳ ثانیه پدال ترمز را رها کنید (اگر زمان بیش‌تر از ۳ ثانیه شد، پدال گاز را کمی فشار دهید) تا خودرو به وضعیت کروز کنترل وارد شود.



در این زمان چراغ نشانگر "ACC" در صفحه کیلومتر شمار روشن می‌شود. سرعت تنظیم شده به طور پیش فرض، 30km/h می‌باشد.

مطالعه

- با فعال شدن سیستم محدودکننده سرعت فعال، خودرو از سیستم کروز کنترل تطبیقی خارج می‌شود.
 - اگر در جاده در جلوی خودروی شما خودروی دیگری باشد که سرعت آن از سرعت تنظیم شده برای کروز کنترل خودروی شما کم‌تر است، سیستم کروز کنترل تطبیقی (ACC) جهت حفظ فاصله با خودروی جلویی اقدام به کنترل سرعت خودروی شما خواهد نمود.
 - اگر در جاده در جلوی خودروی شما خودروی دیگری وجود نداشته باشد و یا اگر وجود داشته باشد ولی سرعت آن از سرعت تنظیم شده برای کروز کنترل خودروی شما بیش‌تر باشد، خودروی شما با سرعت تنظیم شده برای کروز کنترل به حرکت خود ادامه خواهد داد.
 - در صورتی که ترمز پارک را درگیر کنید و سیستم کروز کنترل به حالت آماده به کار برود، اگر دکمه "SET-" را فشار دهید، پیغام زیر در صفحه کیلومتر شمار ظاهر خواهد شد:
"Please depress accelerator pedal to activate adaptive cruise control system (ACC)"
- بر اساس این پیغام راننده باید پدال گاز را به آرامی فشار دهد تا سیستم کروز کنترل تطبیقی (ACC) مجدداً فعال شود.

■ خارج شدن از سیستم کروز کنترل تطبیقی

در زمان فعال بودن کروز کنترل در صورت موجود بودن یک یا چند مورد از شرایط زیر، خودرو از سیستم کروز کنترل تطبیقی (ACC) خارج می‌شود:

۱. پدال ترمز فشرده شود
۲. درب راننده باز شود
۳. کمربند ایمنی راننده باز شود



۴. ترمز پارک برقی فعال شود

۵. دکمه "RES" فشار داده شود

۶. سیستم HDC روشن شود

۷. ESP فعال شود

۸. ABS فعال شود

۹. ترمز اضطراری خودکار (AEB) فعال شود

۱۰. سیستم ESP روشن نشده باشد

۱۱. گیربکس در دنده‌ای به غیر از D باشد

۱۲. راننده به مدت بیش‌تر از ۱۵ دقیقه پدال گاز را فشرده نگه دارد

پس از خروج از حالت کروز کنترل که به علت وجود داشتن شرایط فوق اتفاق افتاده است، با فشار دادن دکمه "RES+" مجدداً حالت کروز کنترل فعال شده و تنظیمات قبل از خروج آن بار دیگر بازیابی می‌شود.

■ تنظیم سرعت

در زمان فعال بودن کروز کنترل با هر بار فشار لحظه‌ای بر روی دکمه "RES+"، سرعت تنظیمی برای کروز کنترل به اندازه 1km/h افزایش می‌یابد.

در زمان فعال بودن کروز کنترل با فشار دادن و نگه داشتن دکمه "RES+"، سرعت تنظیمی برای کروز کنترل به طور متوالی با فاصله‌های 5km/h افزایش می‌یابد. زمانی که سرعت به 80km/h رسید، سرعت تنظیمی با فاصله‌های 10km/h افزایش خواهد یافت.

در زمان فعال بودن کروز کنترل با هر فشار لحظه‌ای بر روی دکمه "SET-"، از سرعت تنظیم شده برای کروز کنترل به اندازه 1km/h کاسته می‌شود.

در زمان فعال بودن کروز کنترل با فشار دادن و نگه داشتن دکمه "SET-"، سرعت تنظیم شده برای کروز کنترل به طور متوالی با فاصله‌های 5km/h کاهش می‌یابد. زمانی که سرعت به 80km/h رسید، سرعت تنظیمی با فاصله‌های 10km/h کاهش خواهد یافت.



مطالعه

- برای سیستم کروز کنترل تطبیقی (ACC) حداقل سرعت قابل تنظیم 30km/h و حداکثر سرعت قابل تنظیم 150km/h می باشد.
- سرعت حرکت خودرو در سربالایی ها کم تر و در سرازیری ها بیش تر از سرعت تنظیم شده برای کروز کنترل خواهد شد.

تنظیم فاصله طولی

در حالت کروز کنترل با فشار دادن دکمه " " فاصله طولی با خودروی جلویی را از میان دسته بندی های «فاصله حداقل»، «فاصله استاندارد» و «فاصله حداکثر» می توانید انتخاب کنید.

مطالعه

- فاصله طولی با خودروی جلویی بر اساس سرعت حرکت تغییر می یابد و با افزایش سرعت خودرو، فاصله نیز افزایش خواهد یافت.
- در صورت انتخاب حالت «فاصله حداقل»، در سرعت های پایین فاصله طولی با خودروی جلویی خیلی کم خواهد شد. برای حفظ ایمنی در جاده های لغزنده حالت «فاصله حداکثر» را انتخاب کنید.
- زمانی که پشت سر خودروی جلویی در حرکت هستید، اگر فاصله طولی کاهش یابد، سیستم ESP به طور متوالی ترمزگیری خواهد کرد که می تواند همزمان با صدای کارکرد و چرخش موتور باشد. این وضعیت عادی است و با آرامش می توانید به رانندگی خود ادامه دهید.

هشدار

- راننده باید کنترل خودرو را در دست داشته باشد و کلیه اقدامات لازم جهت جلوگیری از خطرات احتمالی را در تمام مراحل رانندگی انجام دهد.
- لطفا دقت داشته باشید که کلیه رفتارهای رانندگی باید منطبق بر قوانین راهنمایی و رانندگی باشد.



سبقت‌گیری

برای گرفتن سبقت، پدال گاز را فشار دهید تا سرعت خودرو از سرعت تنظیم شده برای کروز کنترل پیشی بگیرد. پس از رها کردن پدال گاز، وضعیت کنترل سرعت خودرو مجدداً به حالت قبل باز خواهد گشت. در طول سبقت‌گیری، اگر خیلی به خودروی جلویی نزدیک شوید پیام "Please take over the vehicle by driver" در صفحه کیلومترشمار ظاهر شده و هم‌زمان بوق هشدار نیز به صدا در می‌آید تا به راننده رعایت احتیاط را یادآوری کند.

کنترل سرعت در پیچ جاده

در زمان فعال بودن کروز کنترل هنگامی که وارد یک پیچ می‌شوید، سرعت خودرو را کاهش دهید. این کار به راننده کمک می‌کند تا از پیچ جاده به طور ایمن عبور کند.

هشدار

- راننده باید کنترل خودرو را در دست داشته و در طول عبور از پیچ جاده تا جایی که امکان دارد با سرعت پایین رانندگی کند.
- در حین رانندگی در پیچ به علت به وجود آمدن محدودیت در دامنه تشخیص رادار نسبت به اهداف، ممکن است خودروی جلویی که در همان مسیر در حال حرکت است، تشخیص داده نشود. لذا ضروری است که راننده در همه زمان‌ها آمادگی در دست گرفتن کنترل وسیله نقلیه را داشته باشد.

عملکرد توقف - شروع حرکت

در زمان فعال بودن کروز کنترل تطبیقی (ACC) اگر خودروی جلویی اقدام به کاهش سرعت و سپس توقف نماید، خودروی شما هم کاهش سرعت داده و متوقف خواهد شد. پس از توقف خودروها:

۱. اگر خودروی جلویی در عرض ۳ ثانیه اقدام به حرکت نماید، خودروی شما نیز به طور خودکار شروع به حرکت خواهد نمود.
۲. اگر خودروی جلویی بیش‌تر از ۳ ثانیه توقف کند و شروع حرکت مجدد آن از ۳ ثانیه تا ۱۰



دقیقه طول بکشد، برای فعال شدن مجدد کروز کنترل تطبیقی (ACC) لازم خواهد بود تا پدال گاز را مقداری فشار دهید.

۳. در زمان ۱۰ دقیقه‌ای که خودرو توقف کرده است، اگر راننده کمربند ایمنی خود را باز کند یا درب راننده باز شود، سیستم ترمز پارک برقی (EPB) به طور خودکار فعال شده و خودرو در وضعیت پارک قرار خواهد گرفت.

۴. اگر مدت زمان توقف بیش‌تر از ۱۰ دقیقه طول بکشد، خودرو از کروز کنترل تطبیقی (ACC) خارج می‌شود و سیستم ترمز پارک برقی (EPB) به طور خودکار فعال شده و خودرو در وضعیت پارک قرار خواهد گرفت.

هشدار

در طول حرکت در پشت سر خودروی جلویی به چراغ نشانگر "A" دقت داشته باشید که همواره باید به رنگ سبز روشن باشد. اگر رنگ چراغ طوسی شود به معنای خارج شدن خودروی جلویی از هدف سیستم ACC می‌باشد که در این صورت خودروی شما مطابق با سرعت تنظیم شده برای کروز کنترل اقدام به افزایش سرعت خود خواهد کرد.

احتیاط‌های لازم در استفاده از سیستم کروز کنترل تطبیقی (ACC)

در طول استفاده از سیستم ACC، همواره نکات زیر را مدنظر قرار دهید:

۱. سیستم ACC نمی‌تواند بر خلاف قوانین فیزیک عمل کند و دارای محدودیت‌های خاص خودش می‌باشد. راننده همیشه باید کنترل وسیله نقلیه را حفظ کرده و مسوولیت کامل خودرو را بر عهده داشته باشد.

۲. اگر خودروهای موجود در لاین مجاور به خودروی شما خیلی نزدیک باشند، ممکن است سیستم ACC آن‌ها را به عنوان هدف جلویی خود شناسایی کند.

۳. سیستم ACC نمی‌تواند در قبال اشیا و خودروهای ثابت، خودروهای عبوری از تقاطع، خودروهایی که از روبه‌رو می‌آیند، عابران پیاده، دوچرخه‌ها و حیوانات عکس‌العمل نشان دهد.

۴. در توقف‌های کوتاه در زمان فعال بودن ACC، راننده باید نسبت به عدم وجود موانع و عوامل



فصل ۱: مقدمه

- ترافیکی مانند عابر پیاده، دوچرخه، حیوانات و ... در جلوی خودرو اطمینان حاصل کند.
۵. در صورت وجود ایراد در عملکرد ACC، چراغ نشانگر "!" به رنگ زرد در صفحه کیلومترشمار روشن می‌شود که در این شرایط سیستم ACC کار نخواهد کرد. در اسرع وقت جهت بازدید و تعمیر به نمایندگی مجاز مدیران خودرو مراجعه کنید.
۶. در طول مدتی که خودرو تحت کنترل سیستم ACC است، هرگز به طور سهوی پا را روی پدال گاز نگذارید، چرا که سیستم ACC نمی‌تواند برای خودرو ترمزگیری کند. راننده باید همواره برای ترمزگیری آماده باشد تا از ایمنی خودرو اطمینان حاصل شود.
۷. ACC ترمزگیری را به طور محدود می‌تواند انجام دهد. اگر خودروی جلویی به طور ناگهانی ترمز کند، خودروی شما ممکن است هم از قسمت جلو تصادف کند و هم خودروی عقبی به پشت خودروی شما برخورد کند. سیستم ACC در قبال کاهش شدید سرعت خودروی جلویی نمی‌تواند عکس‌العمل نشان دهد و در چنین شرایطی این شما هستید که باید کنترل خودروی خود را به دست بگیرید.
۸. راننده باید فاصله طولی با خودروی جلویی را با در نظر گرفتن حجم ترافیک جاده و شرایط آب و هوایی تنظیم کند و مسوولیت اطمینان از این که خودرو بتواند با آرامش در هر زمانی متوقف شود، با راننده است. در شرایط جوی نامساعد (از قبیل بارش برف و باران، مه و ...) احتمال دارد ACC نتواند خودروی جلویی را تشخیص دهد. در این شرایط ACC باید خاموش شود.
۹. ACC برای استفاده در بزرگراهها و جاده‌های با شرایط خوب مناسب است و برای استفاده در داخل شهر، جاده‌های کم‌عرض، مناطق کوهستانی و تپه‌ای، تونل‌ها و ... توصیه نمی‌شود. اگر از سیستم ACC در پیچ جاده استفاده می‌کنید، به علت وجود محدودیت در دامنه دید سنسورهای سیستم، ممکن است خودروی جلویی از هدف خارج شود و یا با تاخیر شناسایی شود که در این صورت ACC ممکن است سرعت خودرو را بر مبنای سرعت تنظیم شده برای کروز کنترل افزایش دهد.



۱۰. در برخی شرایط در حین حرکت در پشت سر خودروی جلویی که در حال توقف کردن است، ممکن است ACC نتواند نقطه انتهایی خودرو را تشخیص دهد و فقط قادر به تشخیص قسمت‌های بالایی یا پایینی آن‌ها باشد (مانند کامیون‌هایی که ارتفاع شاسی آن‌ها زیاد است و یا تریلرهای کفی که ارتفاع شاسی پایینی دارند). در این گونه موارد سیستم نمی‌تواند فاصله توقف مناسب را برآورد کند و حتی ممکن است منجر به تصادف شود. بنابراین، راننده باید مراقب خودرو باشد و آماده باشد تا کنترل خودرو را در هر زمانی به عهده بگیرد.

۱۱. دو عدد سنسور در جلوی خودرو و یک عدد دوربین در پشت شیشه جلو نصب شده‌اند. توجه داشته باشید که جلوی دید سنسورها نباید پوشیده شود و سطح بیرونی یا اطراف آن‌ها نباید دستکاری شده و یا با تزییناتی مانند قاب پلاک و نظایر آن پوشانده شود. اگر سطح سنسورها با برف پوشانده شود، خودرو از عملکرد ACC خارج خواهد شد. در صورت ارتعاش یا ضربه خوردن سنسورها، کارایی آن‌ها کاهش می‌یابد و حتی شاید از کار بیفتند. در صورت مواجه شدن با چنین وضعیتی در اسرع وقت جهت بازدید و تعمیر به نمایندگی مجاز مدیران خودرو مراجعه کنید.

اقدامات احتیاطی ذکر شده در بالا همه شرایطی که ممکن است بر عملکرد عادی سیستم تاثیر بگذارد را شامل نمی‌شود. عوامل دیگری نیز می‌توانند باعث شوند تا عملکرد سیستم نتیجه مورد انتظار را نداشته باشد. این وظیفه راننده است که باید مسوولیت کنترل وسیله نقلیه را در هر زمان بر عهده بگیرد.





سیستم محدودکننده سرعت فعال (در صورت تجهیز)

معرفی

این سیستم باعث می‌شود تا راننده خودرو با سرعت مجاز تنظیم شده رانندگی کند.

نحوه استفاده

■ ورود به سیستم محدودکننده سرعت فعال
گام ۱: کلید استارت موتور را روشن کرده و دکمه "  " را فشار دهید تا سیستم محدودکننده سرعت به حالت آماده به کار وارد شده و چراغ نشانگر "  " در صفحه کیلومترشمار روشن می‌شود.



گام ۲: زمانی که موتور خاموش است و یا این که سرعت خودرو کم‌تر از 30km/h است، دکمه " SET - " را فشار دهید تا سیستم محدودکننده سرعت فعال شود. در این زمان چراغ نشانگر "  " در صفحه کیلومترشمار روشن می‌شود. سرعت پیش‌فرض سیستم 30km/h است.

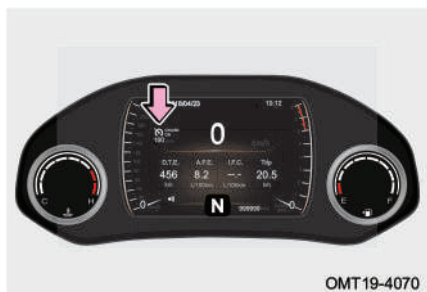

گام ۳: در حالت آماده به کار، زمانی که سرعت خودرو در محدوده بین 200km/h-30 قرار دارد، اگر دکمه " SET - " را فشار دهید، سرعت خودرو در همان لحظه به عنوان سرعت مجاز تنظیم می‌شود و سیستم محدودکننده سرعت فعال شده و هم‌زمان چراغ نشانگر "  " در صفحه کیلومترشمار روشن خواهد شد.



■ خارج شدن از محدودکننده سرعت (ASL)





دکمه "  " را فشار دهید تا از سیستم محدودکننده سرعت خارج شوید و چراغ نشانگر "  " هم خاموش شود.

دکمه "  " را فشار دهید تا خودرو از سیستم محدودکننده سرعت خارج شده و به حالت آماده به کار وارد شود. در این زمان چراغ نشانگر "  " در صفحه کیلومترشمار روشن می‌شود.

دکمه "  " را فشار دهید تا خودرو از سیستم محدودکننده سرعت خارج شده و به حالت آماده به کار وارد شود. در این زمان چراغ نشانگر "  " در صفحه کیلومترشمار روشن می‌شود.

■ تنظیم سرعت



در زمان فعال بودن سیستم محدودکننده سرعت، با هر بار فشار لحظه‌ای بر روی دکمه " RES + " به سرعت تنظیم شده به اندازه 1km/h افزوده می‌شود.

در زمان فعال بودن سیستم محدودکننده سرعت، با فشار دادن و نگه داشتن دکمه " RES + " سرعت تنظیم شده به طور متوالی با فاصله‌های 5km/h افزایش می‌یابد.

در زمان فعال بودن سیستم محدودکننده سرعت، با هر بار فشار لحظه‌ای بر روی دکمه " SET - " از سرعت تنظیم شده به اندازه 1km/h کاسته می‌شود.

در زمان فعال بودن سیستم محدودکننده سرعت، با فشار دادن و نگه داشتن دکمه " SET - " سرعت تنظیم شده به طور متوالی با فاصله‌های 5km/h کاهش می‌یابد.

سبقت‌گیری

در زمان فعال بودن سیستم محدودکننده سرعت برای سبقت گرفتن یا شرایط مشابه دیگر، پدال گاز را به طور کامل فشار دهید تا سیستم محدودکننده سرعت وارد حالت آماده به کار شده و چراغ نشانگر "  " در صفحه کیلومترشمار روشن شود. پس از اتمام سبقت‌گیری، اگر سرعت خودرو بیش‌تر از سرعت تنظیم شده برای سیستم محدودکننده سرعت باشد، سیستم هم‌چنان در حالت آماده به کار باقی مانده و چراغ نشانگر "  " در صفحه کیلومترشمار هم روشن باقی می‌ماند. اگر پس از اتمام سبقت‌گیری، سرعت خودرو کم‌تر از سرعت تنظیم شده باشد، خودرو وارد سیستم محدودکننده سرعت شده و چراغ نشانگر "  " در صفحه کیلومترشمار روشن می‌شود.



۲-۵ سیستم کنترل خودرو در سراسیبی (HDC) (در صورت تجهیز)

معرفی

سیستم کنترل خودرو در سراسیبی (HDC) کمک می‌کند تا خودرو جاده‌های شیب‌دار را به صورت کنترل شده و بدون خطر طی کند. زمانی که خودرو در حال پایین آمدن از یک سراسیبی است، اگر HDC روشن شده باشد، سیستم به طور خودکار سرعت خودروهای مجهز به گیربکس اتوماتیک را در بازه 10-35km/h و سرعت خودروهای مجهز به گیربکس دستی را در بازه 14-35km/h ثابت نگه می‌دارد. اگر سرعت خودرو کمتر از حداقل سرعت ذکر شده در بازه‌های فوق باشد، سیستم به طور پیش‌فرض سرعت خودرو را بر روی سرعت حداقل بازه‌ها کنترل خواهد کرد و اگر سرعت خودرو در بازه‌های فوق باشد، راننده می‌تواند با فشار دادن پدال گاز یا پدال ترمز، سرعت خودرو را به شرط آن که از حداقل و حداکثر سرعت بازه‌ها تجاوز نکند، افزایش یا کاهش دهد.

نحوه استفاده

■ روشن کردن

زمانی که سرعت خودرو 60km/h یا کمتر است، کلید HDC را فشار دهید تا سیستم HDC روشن شود. هم‌زمان چراغ نشانگر سبز رنگ "HDC" هم در صفحه کیلومترشمار روشن می‌شود.

■ خاموش کردن

زمانی که HDC روشن بوده و سرعت خودرو از 60km/h بیشتر است، اگر کلید HDC را فشار دهید، سیستم HDC خاموش شده و چراغ نشانگر سبز رنگ "HDC" هم در صفحه

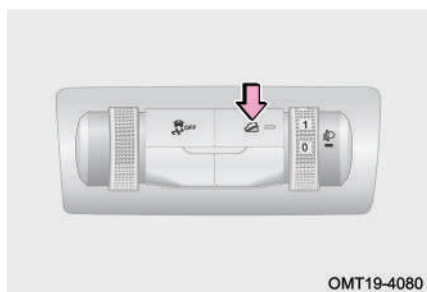



کیلومترشمار خاموش می‌شود.

در زمان روشن بودن سیستم HDC با فشار دادن کلید HDC، سیستم و متعاقب آن چراغ نشانگر سبز رنگ "🟢" در صفحه کیلومترشمار خاموش خواهد شد.

👁️ احتیاط

- قبل از رسیدن به سرآشویی، HDC را فعال کنید تا بتوانید کنترل فرمان را با تمرکز بیشتر در اختیار داشته باشید.
- در حین فعال بودن HDC چنانچه یک چرخ از زمین بلند شود، نیروی ترمز آن به چرخ‌های دیگر منتقل می‌شود که بیشترین ضربه اصطکاک را با زمین دارد، توزیع خواهد شد.
- عملکرد HDC به واسطه اعمال نیروی ترمز از طریق سیستم ESP اجرا می‌شود که طی آن یک سری فعل و انفعالات هیدرولیکی صورت می‌پذیرد و ممکن است توام با تولید مقداری صدا باشد که عادی است. اگر سیستم ESP ایراد داشته باشد، HDC قادر به فعال شدن نخواهد بود. در این صورت جهت بازدید و تعمیر به نمایندگی مجاز مدیران خودرو مراجعه کنید.

⚠️ هشدار

راننده باید کنترل خودرو را در کلیه مراحل رانندگی در اختیار داشته باشد و هر گونه اقدام لازم را جهت جلوگیری از خطر انجام دهد.



۳-۵ سیستم هشداردهنده خروج از لاین (LDW) سیستم هشداردهنده خروج از لاین (LDW) (در صورت تجهیز)

معرفی

سیستم LDW خطوط جاده را از طریق دوربین چندمنظوره جلو تشخیص می‌دهد. زمانی که چرخ‌ها از روی خط جاده رد می‌شوند و خودرو از لاین خود خارج می‌شود، سیستم اقدام به هشدار دادن می‌کند.

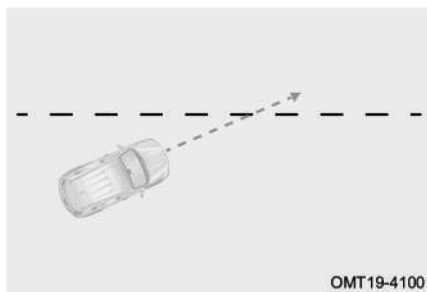

زمانی که سرعت خودرو به 65km/h یا بالاتر می‌رسد، سیستم LDW وارد فعالیت می‌شود. زمانی که سرعت خودرو از 65km/h یا بالاتر به 60km/h کاهش می‌یابد، سیستم LDW وارد وضعیت آماده به کار می‌شود و زمانی که سرعت خودرو به کم‌تر از 60km/h کاهش می‌یابد، پس از گذشت ۳ ثانیه از سیستم LDW خارج می‌شود.

مطالعه

- میزان حساسیت سیستم LDW از طریق مانیتور سیستم صوتی و تصویری قابل تنظیم است. برای اطلاع از جزئیات بیشتر به بخش «سیستم صوتی و تصویری» در فصل ۳ مراجعه کنید.
- آخرین وضعیتی که راننده با فشار دادن کلید سیستم کمکی رانندگی در بین خطوط انتخاب کرده است در حافظه سیستم ذخیره خواهد شد.



احتیاط

- خطوط جاده که تصویر آن‌ها توسط دوربین گرفته می‌شود: دوربین این سیستم می‌تواند خط ممتد سفید، خط مقطع سفید، خط ممتد زرد، خط مقطع زرد و خطوط ممتد دوتایی را تشخیص دهد.
- در هوای خیلی سرد، شرایط جوی نامناسب، بارندگی، هوای برفی، مه و نیز در صورت تابش نور قوی و مستقیم که بر سنسورها تاثیر می‌گذارد، ممکن است سیستم LDW کار نکند.
- سیستم LDW فقط در جاده‌ای که دارای دو خط واضح و مشخص باشد، کار می‌کند.
- ممکن است سیستم LDW در جاده‌های با سطح بتنی کار نکند.
- سیستم LDW ممکن است هنگام رانندگی در منطقه‌ای که عملیات راهسازی در حال انجام است، کار نکند.
- سیستم LDW ممکن است هنگام رانندگی در جاده‌های آب گرفته و گل‌آلود کار نکند.
- هنگام رانندگی در پیچ‌های تند یا جاده‌های باریک ممکن است سیستم LDW کار نکند.
- زمانی که فقط یک خط در جاده قابل تشخیص باشد، ثبات در اعلام هشدارهای سیستم LDW کاهش می‌یابد.
- در صورت بروز اختلال در کارکرد سنسور، ممکن است سیستم LDW کار نکند.
- سنسورها ممکن است برخی خطوط راهنمای موقتی که در عملیات‌های راهسازی مورد استفاده قرار می‌گیرند را اشتباه تشخیص داده و به اشتباه اعلام هشدار نمایند.
- اگر سیستم تعلیق خودروی شما دستکاری شده و مورد تایید شرکت مدیران خودرو نباشد، سیستم LDW به طور درست کار نخواهد کرد.
- هر گونه مانعی مانند فضله پرندگان، بقایای حشرات و نظایر آن را از سطح دوربین‌های جلو، چپ و راست پاک کنید.



هشدار

- سیستم LDW صرفاً جهت کمک به شماسست و در برخی شرایط رانندگی، شرایط آب و هوایی، وضعیت ترافیک و شرایط جاده‌ای ممکن است به درستی کار نکند.
- راننده باید کنترل خودرو را در کلیه مراحل رانندگی در اختیار داشته باشد و هر گونه اقدام لازم را جهت جلوگیری از خطر انجام دهد.

چراغ هشدار و نشانگر سیستم هشدار انحراف از مسیر (LDW)

زمانی که سیستم LDW در وضعیت آماده به کار قرار می‌گیرد، چراغ نشانگر "!" به رنگ طوسی در صفحه کیلومترشمار روشن می‌شود.

زمانی که سیستم LDW در وضعیت فعال قرار می‌گیرد، چراغ نشانگر "!" به رنگ سبز روشن می‌شود. زمانی که سیستم LDW در حال کار است، چراغ نشانگر "!" به رنگ زرد در صفحه کیلومترشمار چشمک می‌زند.

زمانی که ایرادی در سیستم LDW وجود داشته باشد، چراغ نشانگر "!" به رنگ زرد در صفحه کیلومترشمار روشن می‌ماند.

محدودیت‌های عملکردی

در شرایط زیر ممکن است سیستم LDW نتواند به درستی کار کند:

۱. هنگام تغییر لاین
۲. هنگام پیچیدن با سرعت زیاد
۳. در صورت فشار دادن پدال گاز با نیروی بیش‌تر
۴. در صورت فشار دادن پدال ترمز با نیروی بیش‌تر
۵. در صورت روشن بودن فلاشر
۶. زمانی که چراغ راهنمای سمتی از خودرو که از لاین خارج شده است، روشن می‌شود
۷. در زمان رانندگی در جاده قوس‌دار با شعاع کوچک
۸. اگر خط جاده باریک، ترک‌خورده و یا کم‌رنگ باشد و یا جاده در سمتی از خودرو که از لاین خارج شده است، فاقد خط‌کشی باشد



۴-۵ سیستم تشخیص نقطه کور (BSD) سیستم تشخیص نقطه کور (BSD) (در صورت تجهیز)

معرفی

سیستم BSD برای نظارت بر حضور وسایل نقلیه در حال حرکت در سمت چپ و راست قسمت عقب خودروی شما و اطلاع دادن شرایط موجود به راننده استفاده می‌شود تا رعایت ایمنی در رانندگی و تغییر لاین را به او یادآوری کند. سیستم تشخیص نقطه کور شامل سیستم کمکی تغییر لاین (LCA)، سیستم هشدار باز بودن درب (DOW) و سیستم هشدار وجود تردد در عقب خودرو (RCTA) می‌باشد.

هشدار ⚠

سیستم تشخیص نقطه کور (BSD) صرفاً جهت کمک به شماست و در برخی شرایط رانندگی، شرایط آب و هوایی، وضعیت ترافیک و شرایط جاده‌ای ممکن است به درستی کار نکند.

فعال شدن سیستم تشخیص نقطه کور (BSD) / سیستم کمکی تغییر لاین (LCA)

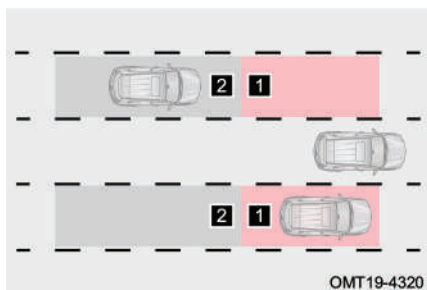

زمانی که سرعت خودرو به 15km/h یا بالاتر می‌رسد، سیستم BSD وارد فعالیت می‌شود. زمانی که سرعت خودرو از 15km/h یا بالاتر به 10km/h کاهش می‌یابد، سیستم BSD وارد وضعیت آماده به کار می‌شود.

۱ ناحیه نقاط کور قابل شناسایی توسط

سیستم BSD

۲ ناحیه قابل شناسایی شده توسط سیستم BSD

جهت تشخیص نزدیک شدن خودروی دیگر

نحوه اعلام اختار سیستم تشخیص نقطه کور (BSD)

اختار سطح ۱: اگر خودرویی به ناحیه شناسایی وارد شود و شرایط اعلام خطر را داشته باشد،



فصل ۱: مقدمه

اخطار سطح ۱ فعال می‌شود. چراغ نشانگر زرد رنگ "M" در آینه جانبی و چراغ نشانگر سبز رنگ "M" در صفحه کیلومترشمار روشن می‌شود.

اخطار سطح ۲: در ادامه اخطار سطح ۱، چراغ راهنمای همان سمت روشن می‌شود. با فعال شدن اخطار سطح ۲، چراغ نشانگر زرد رنگ "M" در آینه جانبی و هم در صفحه کیلومترشمار به صورت چشمک‌زن روشن می‌شود و بوق اخطار به صدا در می‌آید.

مطالعه

- عملکرد سیستم BSD از طریق مانیتور سیستم صوتی و تصویری قابل تنظیم است. برای اطلاع از جزئیات بیش‌تر به بخش «سیستم صوتی و تصویری» مراجعه کنید.
- با روشن شدن کلید استارت موتور، سیستم BSD به طور پیش‌فرض روشن می‌شود.

احتیاط

- سیستم تشخیص نقطه کور و سیستم کمکی تغییر لاین ممکن است اجسام ثابت در جاده یا کنار جاده (مانند گارد ریل، تونل‌ها، دیواره کناری جاده و خودروهای پارک شده) را هم شناسایی کرده و چراغ اخطار را روشن کند.
- در زمان بکسل کردن و یا نصب تجهیزات اضافی به پشت خودرو (مانند باربند دوچرخه)، سیستم BSD را خاموش کنید. در غیر این صورت امواج رادیویی سنسورها تحت‌تاثیر قرار گرفته و باعث عملکرد غیرعادی سیستم خواهد شد.
- در صورت انباشته شدن مقدار زیادی برف و یخ بر روی سپر عقب یا اطراف سنسور پارک و یا در صورت رانندگی طولانی‌مدت در جاده برفی، احتمال دارد سیستم BSD کار نکند.

چراغ نشانگر سیستم تشخیص نقطه کور (BSD)

در حین کار کردن سیستم، چراغ نشانگر سبز رنگ "M" در صفحه کیلومترشمار روشن می‌شود. زمانی که سیستم در حال کار است، چراغ نشانگر "M" به رنگ زرد در صفحه کیلومترشمار چشمک می‌زند.

زمانی که ایرادی در سیستم وجود داشته باشد، چراغ نشانگر زرد رنگ "M" در صفحه کیلومترشمار روشن می‌شود.



سیستم هشدار باز بودن درب (DOW) (در صورت تجهیز)

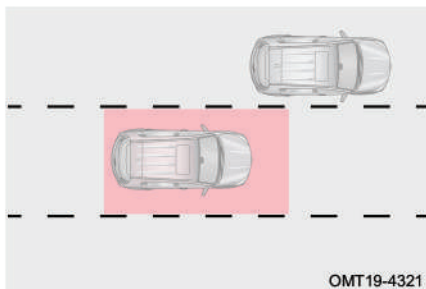

زمانی که کلید استارت موتور در یکی از وضعیت‌های ACC، OFF یا ON قرار دارد و خودرو ساکن است، چنانچه سیستم BSD نزدیک شدن خودروی دیگری از سمت چپ یا راست را تشخیص دهد و هر کدام از درب‌های خودرو باز باشد، سیستم DOW یک بوق خطر را به صدا در می‌آورد تا به راننده یا سرنشین یادآوری کند که در هنگام پیاده شدن به خودروی پشت سری دقت داشته باشند تا از برخورد جلوگیری شود.

نحوه اعلام خطر سیستم هشدار باز بودن درب (DOW)

خطار سطح ۱: اگر خودرویی به ناحیه شناسایی وارد شود و شرایط اعلام خطار را داشته باشد، خطار سطح ۱ فعال می‌شود. چراغ نشانگر زرد رنگ "DOW" در آینه جانبی همان سمت روشن می‌شود، چراغ نشانگر "DOW" واقع بر رودری درب عقب همان سمت روشن می‌شود.

خطار سطح ۲: در ادامه خطار سطح ۱ و در صورت باز شدن درب خودرو، پس از فعال شدن خطار سطح ۲، چراغ نشانگر زرد رنگ "DOW" در آینه جانبی همان سمت به صورت چشمک‌زن روشن می‌شود، چراغ نشانگر "DOW" واقع بر رودری درب عقب همان سمت روشن می‌شود و بوق خطار به صدا در می‌آید.

مطالعه

عملکرد سیستم DOW از طریق مانیتور سیستم صوتی و تصویری قابل تنظیم است. برای اطلاع از جزئیات بیش‌تر به بخش «سیستم صوتی و تصویری» در فصل ۳ مراجعه کنید.



سیستم هشدار وجود تردد در عقب خودرو (RCTA) (در صورت تجهیز)

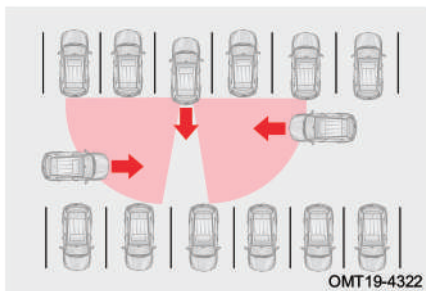

OMT19-4322

زمانی که کلید استارت موتور در وضعیت ON باشد و خودرو در دنده عقب باشد (دسته دنده در موقعیت R قرار داده شود)، سیستم BSD خودروهایی که از جهت‌های چپ و راست نزدیک می‌شوند را شناسایی می‌کند و چراغ نشانگر زرد رنگ "R" بر روی آینه جانبی به صورت چشمک‌زن روشن شده و بوق اخطار به صدا در می‌آید.

سیستم هشدار برخورد از عقب (RCW) (در صورت تجهیز)

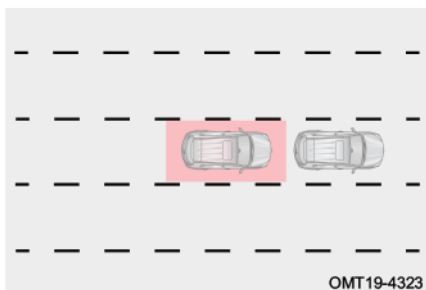

OMT19-4323

زمانی که کلید استارت موتور روشن بوده و سرعت خودرو 15km/h یا بیش‌تر از آن است، اگر خودروی پشت سری به طور سریع نزدیک شود، فلاشر روشن می‌شود و بوق اخطار به صدا در می‌آید.

مطالعه

عملکرد سیستم RCW از طریق مانیتور سیستم صوتی و تصویری قابل تنظیم است. برای اطلاع از جزئیات بیشتر به بخش «سیستم صوتی و تصویری» در فصل ۳ مراجعه کنید.



۵-۵ سیستم ترمز اضطراری خودکار (AEB) / سیستم هشدار برخورد از جلو (FCW)

سیستم ترمز اضطراری خودکار (AEB) / سیستم هشدار برخورد از جلو (FCW) (در صورت تجهیز)

معرفی

وقتی که خودرو در آستانه برخورد با خودروی جلویی یا عابر پیاده قرار دارد، AEB و FCW به اتفاق هم عمل می‌کنند و یک بوق خطر را جهت یادآوری به راننده به صدا در می‌آورند. اگر راننده نتواند سریعاً عکس‌العمل نشان دهد، خودرو به طور خودکار ترمزگیری خواهد کرد تا از میزان خسارت ناشی از تصادف کاسته شود.

فعال شدن AEB/FCW

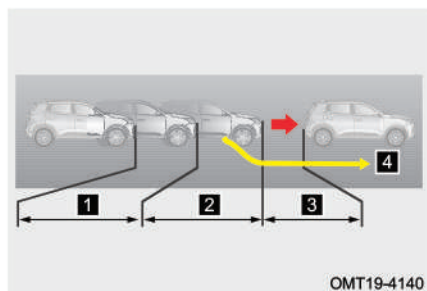

- ۱ آغاز مرحله پیش‌هشدار قبل از تصادف
- ۲ شروع ترمزگیری خودرو قبل از تصادف
- ۳ شروع ترمزگیری اضطراری قبل از تصادف
- ۴ اگر راننده واکنش صحیح نشان بدهد (مثلاً، با چرخاندن فرمان از تصادف جلوگیری کند)، بقیه مراحل ترمز اضطراری لغو می‌شود.

مطالعه

عملکردهای AEB/FCW و سیستم هشدار فاصله، از طریق مانیتور سیستم صوتی و تصویری قابل تنظیم است. برای اطلاع از جزئیات بیشتر به بخش «سیستم صوتی و تصویری» در فصل ۳ مراجعه کنید.



احتیاط

- وقتی که سرعت کم‌تر از 30km/h است، FCW بوق اخطار را به صدا در نمی‌آورد. زمانی که سرعت بیش‌تر از 85km/h است، FCW بوق اخطار را برای اهداف ثابت به صدا در نمی‌آورد.
- محدوده سرعت برای عملکرد AEB برای خودروهای هدفی که ثابت هستند، 4-53km/h می‌باشد.
- محدوده سرعت برای عملکرد AEB برای خودروهای هدفی که متحرک هستند، 4-80km/h می‌باشد.
- محدوده سرعت برای عملکرد AEB برای عابران پیاده و دوچرخه‌سواران، 4-64km/h می‌باشد.
- راننده باید اطمینان حاصل کند که کلیه کمربندهای ایمنی قفل شده و تمامی درب‌های خودرو بسته شده‌اند. در غیر این صورت AEB کار نخواهد کرد.
- FCW، ESP و AEB باید روشن باشند، در غیر این صورت FCW و AEB کار نخواهد کرد.
- در صورت روشن شدن چراغ نشانگر زرد رنگ "چراغ" در صفحه کیلومترشمار، در اسرع وقت جهت بازدید و تعمیر به نمایندگی مجاز مدیران خودرو مراجعه کنید.
- راننده باید کنترل خودرو را در دست داشته باشد، زیرا زمانی که خودرو توسط ترمز اضطراری خودکار در حال ترمزگیری و توقف است، نمی‌تواند وضعیت ثابت خود را حفظ کند.
- در زمان فعال بودن AEB اگر راننده غریبک فرمان را به طور سریع بچرخاند و یا پدال گاز را به طور محکم فشار دهد، AEB از وضعیت فعال بودن خارج خواهد شد.



هشدار

- راننده باید کنترل خودرو را در دست داشته باشد و در تمام مراحل رانندگی جهت دوری جستن از خطرات، هر گونه اقدام لازم را انجام دهد.
- AEB صرفاً جهت کمک به شماسست و در برخی شرایط رانندگی، شرایط آب و هوایی، وضعیت ترافیک و شرایط جاده‌ای ممکن است به درستی کار نکند.
- اهداف خودرویی شامل خودروهای سواری، اتوبوس‌ها و کامیون‌ها می‌توانند توسط AEB تشخیص داده شوند. AEB در تشخیص برخی از خودروهایی که تغییر کاربری داده شده‌اند (مانند بونکر سیمان یا خودروهایی که ارتفاع شاسی آن‌ها بلندتر یا کوتاه‌تر هستند) ممکن است محدودیت داشته باشد.
- AEB در شناسایی عابران زمانی بهترین نقش را ایفا می‌کند که مشخصات بدیهی یک انسان در حال پیاده‌روی کردن (مانند چرخش سر، حرکت دست‌ها و حرکت پاها) را تشخیص دهد. AEB عابرین پیاده‌ای که از عرض لاین خودرو عبور می‌کنند را به عنوان هدف شناسایی می‌کند و عابرین پیاده‌ای که در طول لاین حرکت می‌کنند یا مسیر پیچ را طی می‌کنند و یا این که توسط موانع دیگر پنهان شوند، را شناسایی نمی‌کند.
- AEB در شناسایی دوچرخه زمانی بهترین کارایی را دارد که بتواند بدنه و شکل و شمایل دوچرخه و همچنین حرکتی که مشخصه دوچرخه‌سواری است را تشخیص دهد. AEB به دوچرخه‌هایی که از روبه‌رو می‌آیند، اعتنایی نمی‌کند.
- AEB همیشه قادر به تشخیص وسایل نقلیه، دوچرخه‌سواران یا عابران پیاده نیست و احتمال این وجود دارد که سیستم گاهی اوقات به طور خودکار در موارد غیرضروری ترمز بگیرد و یا این که بعضی وقت‌ها بنا به دلایل مختلفی کار نکند. AEB فقط یک سیستم کمکی رانندگی برای کاهش شدت تصادفات است و قرار نیست همیشه بتواند به طور کامل از برخورد جلوگیری کند. لذا راننده باید همواره کنترل خودرو را در دست داشته و هر گونه اقدام لازم را انجام دهد.



احتیاط‌های لازم در خصوص سیستم ترمز اضطراری خودکار (AEB)

برای استفاده صحیح از سیستم AEB، موارد احتیاطی زیر را به دقت مطالعه کنید:

۱. AEB نمی‌تواند بر خلاف قوانین فیزیک عمل کند و دارای محدودیت‌های خاص خودش می‌باشد. راننده همیشه باید کنترل وسیله نقلیه را حفظ کرده و مسوولیت کامل خودرو را بر عهده داشته باشد.
۲. راننده باید بر اساس شرایط جوی، شرایط جاده‌ای، وضعیت ترافیک و ... سرعت خودرو را کنترل کرده و فاصله طولی مناسب با خودروی جلویی را رعایت کند.
۳. AEB در رابطه با حیوانات، خودروهایی که به طور عرضی و متقاطع عبور می‌کنند، خودروها و دوچرخه‌ها و عابران پیاده‌ای که از روبه‌رو می‌آیند، عکس‌عملی نشان نمی‌دهد.
۴. عملکرد سیستم در رابطه با اهدافی که به سرعت وارد لاین شما می‌شوند، اهدافی که پس از تغییر لاین توسط خودروی شما شناسایی می‌شوند و اهدافی که در پیچ جاده شناسایی می‌شوند، ممکن است با محدودیت‌های زیادی مواجه شود.
۵. تمامی کمربندهای ایمنی را ببندید و کلیه بارهای داخل خودرو را به طور اطمینان بخش مهار کنید تا از خطرات احتمالی در زمان ترمزگیری اضطراری جلوگیری شود.
۶. در صورت وجود ایراد در AEB چراغ نشانگر زرد رنگ "چراغ" در صفحه کیلومترشمار روشن می‌شود. هر چه سریع‌تر جهت بازدید و تعمیر به نمایندگی مجاز مدیران خودرو مراجعه کنید.
۷. در زمان بازدید خودرو توسط دستگاه تست ترمز، FCW و AEB باید خاموش شوند.
۸. در صورت نصب کردن چرخ زاپاس با سایز کوچک‌تر بر روی خودرو، توصیه می‌شود FCW و AEB را خاموش کرده و در اسرع وقت چرخ استاندارد خودرو را جایگزین آن کنید.
۹. در برخی شرایط خاص مانند عبور کامیون از عرض جاده، ورود به پارکینگ‌های زیرزمینی و تو در تو و نظایر آن ممکن است AEB هشدار داده و ترمزگیری غیرضروری انجام دهد. برخی شرایط مانند تونل‌ها، تابش نور چراغ خودروهای روبه‌رویی و بازتاب نور از سطح جاده‌های لغزنده بر تشخیص سنسور تاثیر گذاشته و آن را تضعیف می‌کند و عملکردهای مربوط به سیستم را



تحت تاثیر قرار می دهد.

۱۰. دو عدد سنسور در جلوی خودرو و یک عدد دوربین در پشت شیشه جلو نصب شده اند. توجه داشته باشید که جلوی دید سنسورها نباید پوشیده شود و نواحی جلو یا اطراف آنها نباید دستکاری شده و یا با تزییناتی مانند قاب پلاک و نظایر آن پوشانده شود. اگر سطح سنسورها با برف پوشانده شود، خودرو از عملکرد AEB خارج خواهد شد. در صورت ارتعاش یا ضربه خوردن سنسورها کارایی سیستم کاهش می یابد و حتی شاید از کار بیفتد. در صورت مواجه شدن با چنین وضعیتی در اسرع وقت جهت بازدید و تعمیر به نمایندگی مجاز مدیران خودرو مراجعه کنید.

اقدامات احتیاطی ذکر شده در بالا همه شرایطی که ممکن است بر عملکرد عادی سیستم تاثیر بگذارد را شامل نمی شود. عوامل دیگری نیز می توانند باعث شوند تا عملکرد سیستم نتیجه مورد انتظار را نداشته باشد. این وظیفه راننده است که باید مسوولیت کنترل وسیله نقلیه را در هر زمان بر عهده بگیرد.



۵-۶ سیستم کنترل فشار باد تایر (TPMS) سیستم کنترل فشار باد تایر (TPMS)

معرفی

سیستم کنترل فشار باد تایر (TPMS) یک نوع سیستم ایمنی فعال می‌باشد. این سیستم به فشار باد تایرها و درجه حرارت آنها در هر لحظه نظارت می‌کند. اطلاعات سیستم از طریق نمایشگر صفحه کیلومترشمار قابل بررسی و کنترل می‌باشد. اگر فشار باد تایر خیلی کم‌تر یا زیاده‌تر از حد استاندارد باشد و یا درجه حرارت آن بیش از حد مجاز باشد، سیستم TPMS اقدام به دادن هشدار خواهد کرد.



در صفحه نمایش اطلاعات رانندگی، دکمه‌های چپ‌گرد "◀" و راست‌گرد "▶" واقع بر روی غربیلک فرمان را فشار دهید تا به صفحه نمایش سیستم کنترل فشار باد تایر برسید. زمانی که کلید استارت موتور روشن می‌شود، مقادیر مربوط به فشار و دمای تایرها در صفحه نمایش سیستم کنترل فشار باد تایر قابل مشاهده می‌شود.

پس از مدتی رانندگی با خودرو با سرعت‌های بیش‌تر از 30km/h، مقادیر فشار باد و دمای تایرها در هر لحظه در نمایشگر صفحه کیلومترشمار نشان داده خواهد شد. هم‌چنین زمانی که کلید استارت موتور از حالت خاموش به حالت روشن تغییر وضعیت داده شود، فشار باد تایرها و دمای آنها در صفحه کیلومترشمار نمایش داده خواهد شد.

اگر پس از گذشت چند دقیقه از رانندگی با خودرو با سرعت‌های بالاتر از 30km/h، سیستم TPMS هیچ‌گونه سیگنال رادیو فرکانسی را از یک یا چند سنسور چرخ دریافت نکند، سیستم اقدام به اعلام هشدار می‌نماید. بدین ترتیب که چراغ هشدار زرد رنگ سیستم TPMS "(!)"



ابتدا به مدت ۷۵ ثانیه به صورت چشمک‌زن روشن می‌شود و سپس به طور دائم روشن باقی می‌ماند. در این زمان پیغام اختلال "Abnormal Tire Pressure, Check TPMS" در نمایشگر ظاهر شده و پس از ۵ ثانیه مخفی خواهد شد که البته مجدداً در صفحه نمایش سیستم کنترل فشار باد تایر قابل چک کردن می‌باشد.

مطالعه

منابع ایجاد تداخل رادیویی معمولاً شامل سیستم برق خودرو، دستگاه‌های ثبت اطلاعات رانندگی، دستگاه‌های تصفیه هوا، کارت‌های هوشمند، ریموت کنترل، ایستگاه‌های تلفن همراه، برج‌های تلویزیونی و نظایر آن است.

هشدار کم‌بادی تایر

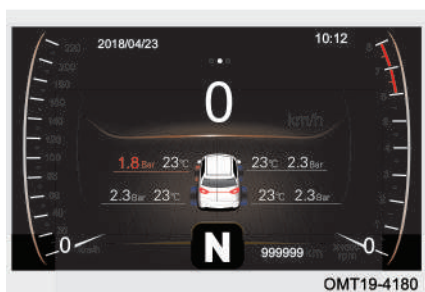

اگر با خودرو با سرعت‌های بالاتر از 30km/h مدتی رانندگی شود و فشار باد تایرها کم‌تر از 1.75bar باشد، سیستم اقدام به اعلام هشدار کم‌بادی تایر خواهد کرد. در طول مدت زمان اعلام هشدار کم‌بادی تایر، علامت نشانگر تایر کم باد در صفحه نمایشگر به صورت چشمک‌زن در آمده و میزان فشار باد تایر نمایش داده خواهد شد. چراغ هشدار زرد رنگ سیستم TPMS "(!)" نیز در صفحه کیلومترشمار روشن خواهد ماند.

پس از روشن شدن کلید استارت موتور در صورتی که فشار باد تایری کم‌تر از 1.75bar باشد، سیستم اقدام به اعلام هشدار کم‌بادی تایر خواهد کرد. در طول مدت زمان اعلام هشدار کم‌بادی تایر، علامت نشانگر تایر کم‌باد در صفحه نمایشگر به صورت چشمک‌زن در آمده و میزان فشار باد تایر نمایش داده خواهد شد. چراغ هشدار زرد رنگ سیستم TPMS "(!)" نیز در صفحه



فصل ۱: مقدمه

کیلومترشمار روشن خواهد ماند. در صورت مواجه شدن با وضعیت اعلام هشدار کم‌بادی تایر، فوراً تایر را به مقدار استاندارد یعنی 2.2bar باد کنید. اگر مدتی با سرعت‌های بالاتر از 30km/h با خودرو رانندگی کنید، هشدار کم‌بادی تایر به طور خودکار خاموش خواهد شد.

مطالعه

- کم بودن فشار باد تایر باعث افزایش مصرف سوخت و ساییدگی زودتر از موعد تایر می‌شود. تایر با ساییدگی زیاد دائماً در معرض خطر ترکیدگی قرار دارد.
- در صورت کم باد شدن یک تایر، علت نشستی باد را پیدا کنید و جهت رفع ایراد به نمایندگی مجاز مدیران خودرو مراجعه کنید.

هشدار دمای زیاد تایر

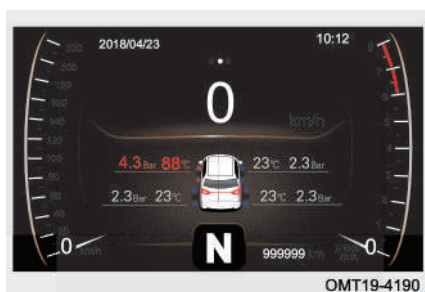

اگر دمای یک تایر بیش‌تر از 85°C باشد، پس از مدتی رانندگی کردن با خودرو با سرعت‌های بالاتر از 30km/h سیستم اقدام به اعلام هشدار بالا بودن دمای تایر خواهد کرد. در طول مدت زمان اعلام هشدار دمای زیاد تایر، علامت نشانگر تائیری که دمای آن بالا رفته است در صفحه نمایشگر به صورت چشمک‌زن در آمده و میزان دمای تایر نمایش داده خواهد شد. چراغ هشدار زرد رنگ سیستم TPMS "(!)" هم در صفحه کیلومترشمار روشن خواهد ماند.

پس از روشن شدن کلید استارت موتور اگر دمای یک تایر بیش‌تر از 85°C باشد، سیستم اقدام به اعلام هشدار بالا بودن دمای تایر خواهد کرد. در طول مدت زمان اعلام هشدار دمای زیاد تایر، علامت نشانگر تائیری که دمای آن بالا رفته است، در صفحه نمایشگر به صورت چشمک‌زن در



آمده و میزان دمای تایر نمایش داده خواهد شد. چراغ هشدار زرد رنگ سیستم TPMS "(!)" نیز در صفحه کیلومترشمار روشن خواهد ماند. پس از پایین آمدن دمای تایر به کم‌تر از 80°C ، پس از مدتی رانندگی با سرعت‌های بالاتر از 30km/h، اعلام هشدار دمای زیاد تایر به طور خودکار متوقف خواهد شد.

احتیاط

- زمانی که هشدار دمای زیاد تایر فعال شده است، بلافاصله خودرو را متوقف کرده و اجازه دهید تا تایر به طور طبیعی خنک شود. در غیر این صورت ممکن است دچار حادثه شوید.
- اگر دمای تایر بالا رفته است، هرگز آن را با ریختن آب سرد خنک نکنید، زیرا باعث آسیب دیدگی تایر می‌شود و می‌تواند باعث بروز حادثه شود.
- در زمان بالا رفتن دمای تایر در صورت نیاز جهت بازدید و رفع عیب به نمایندگی مجاز مدیران خودرو مراجعه کنید.

محدودیت‌های عملکردی سیستم TPMS

در شرایط زیر احتمال دارد سیستم TPMS اقدام به اعلام هشدار نماید:

۱. اگر پس از تعویض چرخ‌های خودرو (شامل چرخ زاپاس) عملیات پیکربندی سیستم کنترل فشار باد تایر انجام نگرفته باشد.
۲. سنسور فشار چرخ ممکن است تحت تاثیر میدان الکترومغناطیسی ناشی از نصب شدن زنجیر چرخ قرار گیرد که می‌تواند باعث ایجاد اختلال در عملکرد سیستم TPMS شود.
۳. اگر سنسور فشار باد چرخ یا سایر اعضا سیستم خراب شده باشند. جهت بازدید و رفع ایراد به نمایندگی مجاز مدیران خودرو مراجعه کنید.
۴. TPMS ممکن است در صورت تداخل امواج رادیویی کار نکند و یا ممکن است به دلیل سیگنال‌های رادیویی الکترومغناطیسی قوی با فرکانس یکسان با خودش (433MHZ) به طور موقت تداخل پیدا کرده و عملکردش مختل شود.
۵. TPMS ممکن است به دلیل تداخل با تجهیزات الکترونیکی نصب شده بر روی خودرو (علاوه بر تجهیزات استاندارد خودرو) به درستی کار نکند و منجر به اعلام هشدار اشتباهی شود.



۵-۷ سیستم کمکی پارک

سیستم دوربین دنده عقب (در صورت تجهیز)

معرفی

سیستم کمکی پارک تصاویر و نمای قسمت عقب خودرو را توسط دوربین عقب جمع‌آوری و ضبط کرده و تصاویر آن را به همراه خطوط راهنمای مسیر، از طریق مانیتور سیستم صوتی و تصویری به راننده نمایش می‌دهد تا بدین‌وسیله یک پارک ایمن و راحت را برای او میسر سازد.



با کشیدن دسته دنده به سمت موقعیت دنده عقب (R)، دوربین عقب فعال شده و مانیتور اقدام به نمایش دادن فضای پشت خودرو به همراه خطوط راهنما خواهد کرد. خطوط راهنما که بر اساس میزان چرخش غربیلک فرمان در حال تغییر و حرکت است، جهت کمک به پیش‌بینی مسیر حرکتی خودرو هنگام حرکت با دنده عقب مورد استفاده قرار می‌گیرد.

احتیاط

- فاصله نمایش داده شده در تصاویر صرفاً به عنوان یک معیار می‌باشد، شما باید فاصله واقعی را مرجع تصمیم‌گیری خود قرار دهید (مخصوصاً در نواحی شیب‌دار).
- عرض خطوط راهنمای ثابت و متحرک دوربین دنده عقب، بیش‌تر از اندازه واقعی می‌باشد.
- مراقب باشید تا در زمان تمیز کردن برف و گل و لای از روی دوربین، سطح لنز آن دچار خراشیدگی نشود.
- اگر سایز رینگ و لاستیک خودرو استاندارد نباشد، مسیر پیش‌بینی شده توسط خطوط راهنمای متحرک با واقعیت متفاوت خواهد بود. در این شرایط از آینه‌های خودرو استفاده کنید و سعی کنید تا فاصله واقعی با مانع را تخمین بزنید.



هشدار

- در زمان دنده عقب گرفتن مطمئن باشید که درب صندوق عقب به طور کامل بسته شده است.
- به علت محدودیت‌های موجود در گستره دید دوربین عقب، نواحی زیر سپر عقب و گوشه‌های سپر عقب نمی‌توانند توسط دوربین دیده شوند.
- از آن جایی که در دوربین‌های دنده عقب از لنزهای با زاویه گسترده استفاده می‌شود، لذا فواصل نشان داده شده در تصاویر دوربین دنده عقب با فاصله واقعی متفاوت می‌باشد.
- دوربین عقب برای راحتی بیشتر تر در رانندگی است، اما نمی‌تواند جایگزین دنده عقب گرفتن صحیح باشد. قبل از حرکت با دنده عقب اطراف خودرو را بررسی کنید و از ایمن بودن محل اطمینان حاصل کنید، سپس با احتیاط دنده عقب بگیرید.
- در زمان شستن خودرو با آب فشار قوی، از پاشیدن آب به اطراف دوربین عقب خودداری کنید. در غیر این صورت ممکن است آب وارد دوربین شده و سبب ایجاد بخارگرفتگی، اختلال در عملکرد، اتصالی، شوک الکتریکی و حتی آتش‌سوزی شود.
- دوربین‌ها قطعات ظریفی هستند، بنابراین به آن‌ها ضربه وارد نکنید. در صورت ضربه دیدن خراب می‌شوند و یا ممکن است باعث ایجاد شوک الکتریکی، اتصالی و آتش‌سوزی شود.
- لنز دوربین عقب ممکن است باعث بزرگ‌نمایی یا تغییر تصویر واقعی شود. لذا تصویری که مشاهده می‌کنید شاید با واقعیت منطبق نباشد و نتواند فاصله‌ها را به طور واقعی نشان دهد. همچنین تصاویر با کمی تاخیر دریافت می‌شود و دارای تعدادی نقاط کور می‌باشد.
- هنگام حرکت با دنده عقب، نسبت به وجود کودکان، حیوانات و اشیاء کوچک در اطراف خودرو توجه ویژه‌ای داشته باشید. چرا که ممکن است در برخی مواقع توسط دوربین تشخیص داده نشوند.
- سعی کنید نگاه کردن به تصاویر دوربین باعث حواس‌پرتی‌تان نشود و از ترافیک اطراف خودرو و رفت و آمد سایر خودروها غافل نشوید.



سیستم تصویر پانوراما (AVM) (در صورت تجهیز)

معرفی

سیستم تصویر پانوراما تصاویر و نمای پیرامون خودرو را توسط چهار عدد دوربین جمع‌آوری می‌کند و تصاویر آن را به همراه خطوط راهنمای مسیر از طریق مانیتور سیستم صوتی و تصویری به راننده نمایش می‌دهد تا بدین‌وسیله یک پارک ایمن و راحت را برای او میسر سازد.

جانمایی دوربین‌ها

موقعیت نصب دوربین جلو:

بر روی سپر جلو و در مرکز جلو پنجره نصب شده است.

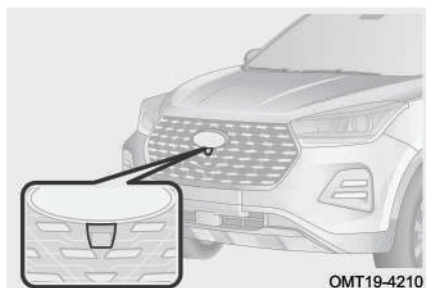

موقعیت نصب دوربین‌های چپ و راست:

در زیر آینه‌های بیرونی سمت چپ و سمت راست نصب شده‌اند.

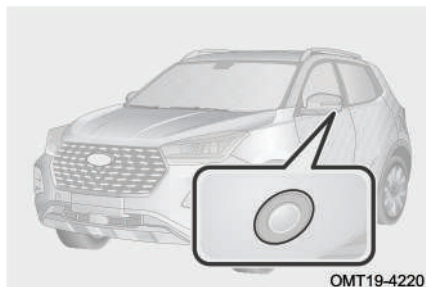

موقعیت نصب دوربین عقب:

دوربین دنده عقب در بالای پلاک خودرو و در وسط درب صندوق قرار گرفته است.

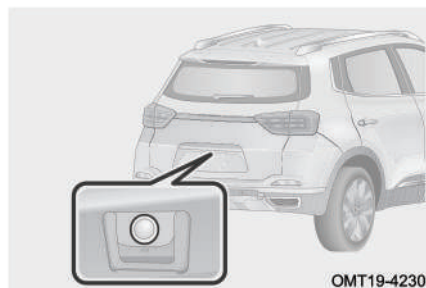



نحوه استفاده

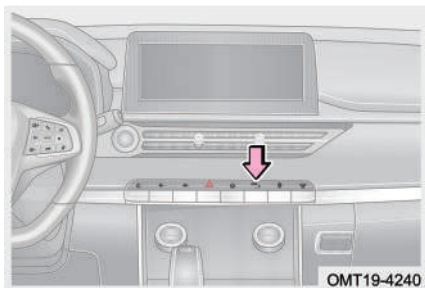

■ نحوه وارد شدن به سیستم تصویر پانوراما زمانی که کلید استارت روشن است و سرعت خودرو کمتر از 20km/h است:
اگر دسته دنده در موقعیت دنده عقب (R) قرار گیرد، سیستم تصویر پانوراما روشن می‌شود.
کلید سیستم تصویر پانوراما را فشار دهید تا وارد این سیستم شوید.

در صورت پیچیدن با زاویه زیاد، سیستم تصویر پانوراما فعال می‌شود (برای اجرایی شدن این روش لازم است تا در تنظیمات سیستم تصویر پانوراما قابلیت روشن شدن سیستم با پیچیدن غربیلک فرمان را فعال کنید).

هر زمانی که چراغ‌های راهنمای سمت چپ یا راست روشن شوند، سیستم تصویر پانوراما فعال می‌شود (برای اجرایی شدن این روش لازم است تا در تنظیمات سیستم تصویر پانوراما قابلیت روشن شدن سیستم با روشن شدن چراغ راهنما را فعال کنید).

■ نحوه خارج شدن از سیستم تصویر پانوراما

اگر سرعت حرکت خودرو به بالاتر از 30km/h برسد، سیستم تصویر پانوراما خاموش می‌شود.
اگر کلید استارت موتور خاموش شود، سیستم تصویر پانوراما خاموش می‌شود.

زمانی که سیستم تصویر پانوراما به واسطه دریافت سیگنال فاصله با مانع روشن شده است، اگر دسته دنده به سمت موقعیت N یا P حرکت داده شود و یا این که سیگنال فاصله با مانع وجود نداشته باشد، سیستم تصویر پانوراما پس از ۱۵ ثانیه خاموش خواهد شد (در صورتی که خودرو به این قابلیت تجهیز شده باشد).

اگر سیستم تصویر پانوراما به واسطه انتخاب دنده عقب (R) روشن شده باشد، با خارج شدن دسته دنده از موقعیت R، سیستم تصویر پانوراما پس از ۱۵ ثانیه خاموش خواهد شد.



فصل ۱: مقدمه

اگر سیستم تصویر پانوراما با فشار داده شدن کلید مربوطه‌اش روشن شده باشد، با فشار دادن مجدد کلید، سیستم تصویر پانوراما خاموش می‌شود. اگر سیستم تصویر پانوراما به علت روشن شدن چراغ‌های راهنمای چپ یا راست روشن شده باشد، با خاموش شدن چراغ‌های راهنما، سیستم تصویر پانوراما هم خاموش می‌شود.

احتیاط

سیستم تصویر پانوراما به عنوان یک سیستم کمکی برای رانندگی می‌باشد، اما باید در نظر داشته باشید که اندازه اشیا و فاصله‌های نمایش داده شده در تصاویر، واقعیت‌ها را انعکاس نمی‌دهد. تصاویر نمایش داده شده توسط سیستم با کمی تاخیر دریافت می‌شود و بسته به موقعیت مکانی خودرو می‌تواند دارای تعدادی نقطه کور باشد. لذا این سیستم به هیچ عنوان نمی‌تواند جایگزین مهارت و تشخیص راننده شود و راننده باید ضمن استفاده از سیستم، با دقت کردن به اطراف خودرو رانندگی کند.

تعویض نما

دکمه BACK را فشار دهید تا از تنظیمات سیستم پانوراما خارج شوید.

دکمه 2D View یا 3D View را فشار دهید تا تصاویر با زاویه دوبعدی یا سه‌بعدی نمایش داده شود.

دکمه Rear Wide View یا Front Wide View را فشار دهید تا نمای گسترده جلو یا عقب نمایش داده شود.

دکمه " • " را لمس کنید تا نمای متناظر با دکمه نمایش داده شود.

دکمه میانبر واقع در سمت راست تصویر پانوراما بر روی مانیتور را لمس کنید تا وارد تنظیمات سیستم تصویر پانوراما شوید.



OMT19-4250



مطالعه

سیستم تصویر پانوراما به عنوان یک قابلیت مفید برای پارک کردن خودرو و حفظ ایمنی استفاده می‌شود. توصیه می‌شود ابتدا در یک فضای باز و راحت از این سیستم استفاده کنید و با عملکردهای مختلف آن آشنا شوید.

احتیاط

- مراقب باشید تا در زمان تمیز کردن برف و گل و لای از روی دوربین‌ها، سطح لنز آن‌ها دچار خراشیدگی نشود.
- قبل از استفاده از سیستم تصویر پانوراما اطمینان حاصل کنید که آینه‌های جانبی در وضعیت باز قرار دارند و درب صندوق عقب به طور کامل بسته شده است.
- فاصله موانع نمایش داده شده در سیستم تصویر پانوراما با واقعیت تفاوت دارد.
- هیچ‌گونه اجسامی را بر روی دوربین‌های سیستم تصویر پانوراما قرار ندهید.
- سیستم تصویر پانوراما به طور حرفه‌ای و تخصصی در کارخانه تنظیم شده است. هر گونه باز و بست غیرمجاز اجزای سیستم و ایجاد تغییر در محل نصب و زاویه نصب دوربین‌ها بر روی سیستم و عملکرد آن تاثیر خواهد گذاشت.
- سیستم تصویر پانوراما به عنوان یک سیستم کمکی برای رانندگی می‌باشد، اما باید در نظر داشته باشید که اندازه موانع و فاصله‌های نمایش داده شده در تصاویر، واقعیت‌ها را انعکاس نمی‌دهد. تصاویر نمایش داده شده توسط سیستم با کمی تاخیر دریافت می‌شود و بسته به موقعیت مکانی خودرو می‌تواند دارای تعدادی نقطه کور باشد. لذا این سیستم به هیچ عنوان نمی‌تواند جایگزین مهارت و تشخیص راننده شود و راننده باید ضمن استفاده از سیستم، با رعایت احتیاط رانندگی کند.



تنظیمات سیستم

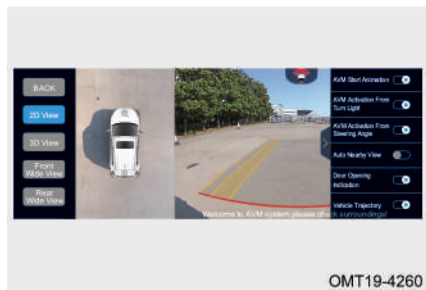

بر روی [Panoramic view starting screen] کلیک کنید تا صفحه آغازین باز شود. وقتی که راننده برای بار نخست با فشار دادن کلید سیستم تصویر پانوراما وارد سیستم می‌شود، صفحه آغازین نمایش داده می‌شود. برای تماشای تصویر بزرگ‌نمایی شده بر روی [Auto enlarged view] کلیک کنید: میزان بزرگ‌نمایی تصویر بر اساس فاصله با مانع صورت می‌گیرد.

با کلیک کردن بر روی [Door open view] نمای درب باز روشن می‌شود: با باز کردن درب جلو چپ/راست، نمای مربوط به درب باز شده چپ/راست نمایش داده خواهد شد. بر روی [Lane guideline display] کنید تا خطوط راهنما نمایش داده شود: دسته دنده را در موقعیت R قرار دهید تا سیستم تصویر پانوراما روشن شده و خطوط راهنمای ثابت/متحرک و خط مسیر حرکت چرخ‌ها بر روی تصویر بارگذاری شود. جهت نمایش تصویر پلاک خودرو بر روی [License plate number display] کلیک کنید. با کلیک کردن بر روی [Parking radar display] تصویر مربوط به سیستم رادار پارک نمایش داده می‌شود.

برای بازگشت به تنظیمات کارخانه‌ای بر روی [Restore Default Setting] کلیک کنید.

سیستم رادار پارک (در صورت تجهیز)

معرفی

سیستم رادار پارک نوعی دستگاه تشخیص راداری است که با استفاده از سنسورهای خود (۳ عدد سنسور) وجود موانع در فضای پشت خودرو و فاصله مانع با خودرو را تشخیص می‌دهد. این



سیستم از طریق نمایش دادن اطلاعات تصویری مانع نسبت به خودرو در مانیتور و به صدا در آوردن بوق اخطار به راننده هشدار می‌دهد تا به او در انجام یک پارک ایمن و آسان کمک کند.

نحوه استفاده

زمانی که کلید استارت موتور روشن است، پس از انتخاب دنده عقب (R)، سیستم رادار پارک فعال می‌شود. چنانچه یکی از سنسورها وجود مانعی در پشت خودرو را تشخیص دهد، اطلاعات تصویری مانع نسبت به خودرو در مانیتور نمایش داده می‌شود و بوق اخطار متناسب با فاصله مانع از خودرو تولید خواهد شد.

نمایش اطلاعات سیستم مجهز به ۳ سنسور

وقتی که سیستم رادار پارک مانعی را شناسایی می‌کند، اطلاعات تصویری مانع نسبت به خودرو در مانیتور نمایش داده می‌شود و بوق اخطار متناسب با فاصله مانع از خودرو تولید خواهد شد.

نحوه نمایش اطلاعات				فرکانس بوق اخطار
فاصله با مانع (cm)	سنسور عقب چپ	سنسور عقب وسط	سنسور عقب راست	
≤ 35				بوق ممتد
$40 \leq L \leq 60$				بوق با فرکانس 4Hz
$65 \leq L \leq 90$				بوق با فرکانس 2Hz
$95 \leq L \leq 150$				بوق با فرکانس 1Hz



مطالعه 

فاصله تشخیص داده شده، کوتاه‌ترین فاصله عمودی و مستقیم بین سنسور پارک و مانع می‌باشد.

احتیاط 

- برای موانع خارج از محدوده دید سنسورها، بوق اخطار به صدا در نخواهد آمد.
- موقع حرکت کردن مراقب باشید که سنسور سمت دیگر خودرو ممکن است در حال نزدیک شدن به مانع دیگری باشد.

محدودیت‌های عملکردی سیستم رادار پارک

در شرایط زیر احتمال دارد سیستم رادار پارک کارکرد عادی خود را نداشته باشد:

۱. زمانی که خودرو در شیب تند قرار گرفته باشد.
۲. زمانی که در جاده‌های برفی یا بارانی رانندگی می‌شود.
۳. اشیاء و موانعی مانند تخته‌سنگ‌ها که ارتفاع آن‌ها خیلی کم می‌باشد، توسط سنسورها تشخیص داده نمی‌شوند.
۴. سنسورهای دنده عقب نمی‌توانند موانعی را که ارتفاع آن‌ها از سپر عقب زیادتر است، تشخیص دهند.
۵. سنسورها توانایی تشخیص اشیاء باریک نظیر سیم، فنس، طناب و ... را ندارند.
۶. زمانی که فرستنده و یا آنتن با فرکانس بالا روی خودرو نصب شده باشد.
۷. اگر سطح سنسور دنده عقب یخ بزند، سنسور قادر به تشخیص موانع نخواهد بود.
۸. زمانی که سطح سنسورهای دنده عقب با برف یا گل و لای پوشیده شود، موانع برای سنسورها قابل تشخیص نخواهد بود.
۹. موانعی مانند برف نرم، پنبه و اسفنج که امواج ماورا صوت را به راحتی جذب می‌کنند، توسط سنسورهای دنده عقب تشخیص داده نمی‌شوند.
۱۰. در صورتی که در اطراف خودروی شما سر و صدای زیاد مانند صدای بوق خودروهای دیگر،



موتورسیکلت‌ها، صدای ترمز بادی کامیون‌های سنگین یا صداهای بلند دیگری که تولید امواج فراصوتی می‌کنند، وجود داشته باشد.

۱۱. اگر چندین مانع توسط سنسورهای دنده عقب تشخیص داده شوند، تصاویر مربوط به فاصله مانع با سنسورها به طور هم‌زمان در مانیتور نمایش داده می‌شود ولی بوق اخطار فقط برای مانعی به صدا در خواهد آمد که نزدیک‌ترین فاصله را با سنسورها داشته باشد.

تمیز کردن سنسور پارک



در زمان شست‌وشوی خودرو، برای تمیز کردن آلودگی‌های خارجی مانند برف، گل و لای و گرد و خاک از سطح سنسورهای پارک از یک پارچه نرم و آب کم‌فشار استفاده کنید. جریان آب با فشار بالا مانند استفاده از نازل‌های فشار قوی و هم‌چنین وارد آوردن نیروی زیاد می‌تواند باعث آسیب دیدن سنسورها شود. سنسورهای پارک را هرگز تحت فشار و ضربه قرار ندهید، چرا که باعث کارکرد نامناسب آن‌ها خواهد شد.

۸-۵ سیستم‌های کنترل نیروی ترمز

کنترل الکترونیکی پایداری خودرو (ESP)

معرفی

ESP در زمان بیش‌فرمانی یا کم‌فرمانی، پایداری خودرو را حفظ می‌کند. هنگامی که وجود بیش‌فرمانی یا کم‌فرمانی تشخیص داده می‌شود، سیستم ESP با اعمال نیروی ترمز بر روی یک یا چند چرخ، اقدامات کنترلی بر روی پایداری خودرو را افزایش می‌دهد. سیستم ESP با تلفیق دادن سیستم‌های ABS (سیستم ترمز ضدقفل) و EBD (سیستم توزیع



فصل ۱: مقدمه

الکترونیکی نیروی ترمز) تعادل جانبی خودرو در حین رانندگی را تامین می‌کند.

نحوه استفاده

کلید ESP OFF را فشار دهید تا سیستم ESP غیرفعال شود. برای فعال کردن مجدد سیستم ESP، کلید ESP OFF را یک بار دیگر فشار دهید.

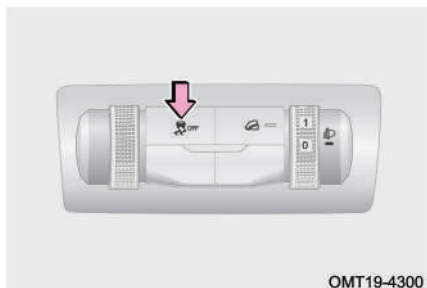

OMT19-4300

مطالعه

- در زمان شروع رانندگی با خودرو، سیستم کنترل الکترونیکی پایداری خودرو (ESP) به طور پیش‌فرض روشن خواهد بود.
- سیستم کنترل الکترونیکی پایداری خودرو (ESP) را در زمان فعال بودن نمی‌توان خاموش کرد.

چراغ نشانگر سیستم کنترل الکترونیکی پایداری خودرو (ESP)

زمانی که سیستم کنترل الکترونیکی پایداری خودرو (ESP) خاموش است، چراغ نشانگر زرد رنگ "ESP" در صفحه کیلومترشمار روشن می‌شود.

زمانی که سیستم کنترل الکترونیکی پایداری خودرو (ESP) فعال می‌شود، چراغ نشانگر زرد رنگ "ESP" در صفحه کیلومترشمار چشمک خواهد زد.

اگر سیستم کنترل الکترونیکی پایداری خودرو (ESP) ایراد داشته باشد، چراغ نشانگر زرد رنگ "ESP" در صفحه کیلومترشمار به طور دائم روشن خواهد ماند.



هشدار

- در صورت بروز ایراد در سیستم کنترل الکترونیکی پایداری خودرو (ESP)، در اسرع وقت جهت بازدید و تعمیر به نمایندگی مجاز مدیران خودرو مراجعه کنید.
- حتی با وجود فعال بودن سیستم کنترل الکترونیکی پایداری خودرو (ESP)، سرعت زیاد، پیچیدن ناگهانی و شرایط نامناسب جاده‌ای ممکن است منجر به حادثه شوند.
- سیستم کنترل الکترونیکی پایداری خودرو (ESP) نمی‌تواند به طور قطعی اطمینان دهد که در صورت از دست رفتن کنترل خودرو در شرایط سخت رانندگی، شما بتوانید کنترل آن را مجدداً در دست بگیرید. حتی اگر خودروی شما مجهز به ESP باشد، همچنان باید با رعایت احتیاط و احترام به قوانین رانندگی کنید تا دچار حادثه نشوید.

محدودیت‌های عملکردی سیستم ESP

تحت شرایط زیر لازم است سیستم کنترل الکترونیکی پایداری خودرو (ESP) خاموش شود:

۱. هنگام استفاده از زنجیر چرخ
۲. هنگام راه‌اندازی خودرو بر روی دستگاه تست قدرت
۳. هنگام رانندگی در جاده‌های پوشیده از برف یا جاده‌های با سطح نرم

مطالعه

برای بهبود کشش خودرو در جاده‌های شنی و ماسه‌ای توصیه می‌شود سیستم کنترل الکترونیکی پایداری خودرو (ESP) را خاموش کنید.

سیستم ترمز ضد قفل (ABS)

معرفی

سیستم ABS قادر است با ممانعت از قفل شدن چرخ‌ها در زمان ترمزهای شدید و یا ترمزگیری بر روی جاده‌های لغزنده باعث شود تا از کشیدن خودرو به یک سمت و انحراف آن جلوگیری شده و تعادل خودرو حفظ شود.



فصل ۱: مقدمه



ABS در ترمزگیری‌های معمولی فعال نمی‌شود و فقط در زمان قفل شدن چرخ‌های خودرو ناشی از ترمزگیری ناگهانی وارد عمل می‌شود (در زمان ترمزگیری اگر پدال ترمز زیر پا ضربه بزند و همراه با آن، مقداری صدا تولید شود یعنی ABS فعال شده است و راننده می‌تواند فرمان را کنترل کرده و اگر فضای کافی وجود داشته باشد، می‌تواند با پیچاندن فرمان از برخورد با موانع جلوگیری کند). هرگز در این وضعیت پدال ترمز را رها نکنید.

👁️ احتیاط

- همواره با احتیاط رانندگی کنید و در سر پیچ‌ها از سرعت خود بکاهید.
- اگر سیستم ABS ایراد دارد، در اسرع وقت جهت بازدید و تعمیر به نمایندگی مجاز مدیران خودرو مراجعه کنید.
- درست است که ABS، بهترین اثربخشی ترمز را تضمین می‌کند، ولی بسته به شرایط جاده‌ای فاصله ترمزگیری‌ها تفاوت زیادی خواهد داشت.

⚠️ هشدار

- ABS نمی‌تواند ریسک خطرات ناشی از عدم رعایت فاصله با خودروی جلویی، رانندگی در آب، پیچیدن‌های سریع یا رانندگی در جاده‌های نامساعد را کاهش دهد، و یا از بروز تصادفات ناشی از رانندگی بدون احتیاط و بی‌دقت جلوگیری کند.
- ABS نمی‌تواند کوتاه شدن فاصله ترمزگیری در شرایط مختلف جاده‌ای از قبیل جاده ماسه‌ای یا جاده برفی یا در زمان استفاده از زنجیر چرخ را تضمین کند. در مقایسه با خودروهای بدون ABS، در این گونه شرایط شاید خودروی شما نیاز به فاصله ترمزگیری زیادی داشته باشد.



چراغ هشدار سیستم ABS

در صورت بروز ایراد در سیستم ABS، چراغ هشدار زرد رنگ "ABS" در صفحه کیلومترشمار روشن خواهد شد.

هشدار

اگر چراغ هشدار سیستم ABS و چراغ هشدار سیستم ترمز به طور همزمان روشن شوند، فوراً خودرو را در یک مکان امن و به دور از مسیر اصلی ترافیک متوقف کرده و جهت بازدید و تعمیر خودرو با نمایندگی مجاز مدیران خودرو تماس بگیرید.

محدودیت‌های عملکردی سیستم ABS

■ در شرایط زیر سیستم ABS تولید مقداری صدا خواهد کرد که طبیعی هستند:

۱. صدای برگشت پدال ترمز و یا ضربه‌زنی آن
۲. صدای برخورد سیستم تعلیق با بدنه در ترمزگیری ناگهانی و شدید
۳. صدای عمل کردن موتور، شیربرقی‌ها و پمپ برگشت بلوکه ABS
۴. صدای عمل کردن شیربرقی‌های بلوکه ABS در زمان فعال شدن سیستم EBD
۵. در زمان روشن شدن کلید استارت یا استارت زدن موتور، سیستم ABS شروع به خودارزیابی می‌کند که همراه با تولید صدای خیلی کمی می‌باشد.

■ هنگام رانندگی در شرایط زیر، فاصله ایمن از خودروی جلویی را رعایت کنید:

۱. هنگام رانندگی در جاده‌های ناهموار
۲. هنگام رانندگی در جاده‌های دارای چاله یا سطح ناصاف
۳. هنگام رانندگی با زنجیر چرخ
۴. هنگام رانندگی در جاده‌های گل‌آلود، سنگریزه‌ای یا پوشیده از برف



احتیاط

سایز تایرها و نحوه ساییدگی آج آن‌ها تاثیر مهمی بر روی کارکرد ABS دارند. تایرهای خودرو یا تایرهای جدیدی که قصد تعویض آن‌ها را دارید، باید دارای سایز و شاخص بار قابل تحمل و ساختار یکسانی با تایرهای اصلی خودرو باشند. در صورت نامناسب بودن وضعیت تایر، توصیه می‌شود آن را با تایر شرکتی و توسط نمایندگی مجاز مدیران خودرو جایگزین کنید.

هشدار

- هنگام رانندگی در هوای بارانی، سرعت خودرو را به طور صحیح کنترل کنید. اگر چرخ‌های خودرو دچار بکسوات یا لغزش شوند، سیستم ABS قادر به کنترل وسیله نقلیه نخواهد بود.
- اگر چه سیستم ترمز ضدقفل به حفظ کنترل خودرو کمک می‌کند ولی هم‌چنان باید با احتیاط و سرعت مطمئن و رعایت فاصله از خودروی جلویی رانندگی کرد. زیرا حتی اگر سیستم ABS هم کار کند، کنترل پایداری خودرو و کنترل غربیلک فرمان هم محدودیت‌های خاص خودشان را دارند.

عملکردهای تکمیلی

سیستم توزیع الکترونیکی نیروی ترمز (EBD)

سیستم توزیع الکترونیکی نیروی ترمز (EBD) با توجه به اختلاف بارهای وارده به اکسل‌های جلو و عقب، نسبت توزیع نیروی ترمز بین چرخ‌های جلو و عقب را به صورت خودکار و الکترونیکی تنظیم می‌کند تا کارایی ترمز را بهبود بخشد. علاوه بر آن EBD به همراه ABS و به عنوان مکمل آن، ثبات و پایداری در ترمزگیری را بهبود می‌بخشد. همچنین EBD هنگام ترمزگیری در سر پیچ‌ها با توزیع کردن نیروی ترمز بین چرخ داخل پیچ و چرخ خارج پیچ باعث می‌شود تا تعادل خودرو حفظ شود.

سیستم کنترل کشش (TCS)

در لحظه شروع حرکت و یا شتاب‌گیری ناگهانی ممکن است چرخ‌های محرک خودرو دچار



بکسوات و هرزگردی شوند و در صورتی که این اتفاق در جاده‌های لغزنده و پوشیده از برف یا یخ روی دهد، خودرو به یک سمت کشیده می‌شود و کنترل فرمان از دست راننده خارج می‌شود که می‌تواند خطرناک باشد. اگر سیستم TCS از طریق سنسور چرخ‌ها تشخیص دهد که سرعت چرخش چرخ‌های متحرک کم‌تر از چرخ‌های محرک خودرو است (یکی از علایم لغزش چرخ)، با ارسال سیگنال‌های لازم باعث می‌شود تا تایمینگ احتراق موتور تنظیم شود، میزان بازشدگی دریچه گاز کاهش یابد، دنده گیربکس سنگین‌تر شود و ترمز چرخ‌ها فعال شود تا هرزگردی و بکسوات چرخ‌ها کاهش یابد.

سیستم کنترل خودرو در سربالایی (HHC)

سیستم کنترل خودرو در سربالایی (HHC) مانع برگشت خودرو به عقب موقع آغاز به حرکت در سربالایی‌ها می‌شود. زمانی که خودرو ساکن است، این سیستم به واسطه سنسور شتاب طولی تشخیص می‌دهد که آیا خودرو در سربالایی قرار دارد یا خیر. زمانی که خودرو در مسیر شیب‌دار از حال سکون با دنده جلو یا با دنده عقب شروع به بالا رفتن از سربالایی می‌کند، سیستم HHC به طور خودکار فعال می‌شود. در لحظه شروع حرکت و در فاصله زمانی که راننده پای خود را از روی پدال ترمز بر می‌دارد، سیستم به مدت ۱ تا ۲ ثانیه نیروی ترمز اعمال شده قبل از رها کردن پدال ترمز را هم‌چنان حفظ کرده و از حرکت خودرو در جهت عکس جلوگیری می‌نماید. پس از فشار پدال گاز توسط راننده و با افزایش گشتاور موتور، به تدریج از فشار ترمز کاسته می‌شود تا خودرو بدون این که برگشتی داشته باشد و بدون بروز حادثه‌ای به حرکت خود در سربالایی ادامه دهد.

سیستم کمک ترمز هیدرولیکی (HBA)

سیستم کمک ترمز هیدرولیکی (HBA) به منظور کاهش فاصله ترمزگیری در زمان ترمز اضطراری مورد استفاده قرار می‌گیرد. در شرایط اضطراری، راننده معمولاً بلافاصله ترمز می‌کند، اما غالباً نمی‌تواند حداکثر نیروی ترمزی را اعمال کند و نتیجتاً خط ترمز طولانی‌تر می‌شود. در این حالت سیستم HBA وارد عمل می‌شود. وقتی که راننده در مواقع اضطراری به طور سریع



ولی با نیروی ناکافی پدال ترمز را فشار می‌دهد، سیستم HBA موجب افزایش سریع نیروی ترمزی تا حداکثر مقدار ممکن شده و سیستم ترمز ضدقفل را وادار به کاهش سریع و موثر مسافت ترمزگیری می‌کند.

سیستم هدایت گشتاور (DTC)

در حین رانندگی عادی اگر راننده به طور ناگهانی پدال گاز را رها کند و یا اشتباه دنده سنگین‌تری را انتخاب کند، یک نیروی ترمزی و بازدارنده در خودرو ایجاد می‌شود که باعث قفل شدن چرخ‌های خودرو مخصوصاً در جاده‌های لغزنده می‌شود. در این زمان سیستم ESP درخواست افزایش گشتاور را به موتور اعلام می‌کند تا چرخش چرخ‌های محرک از سر گرفته شده و کنترل پایداری فرمان بهتر شود.

سیستم محافظت از واژگونی (RMI)

سیستم RMI به منظور جلوگیری از واژگونی خودرو در جاده در زمان انجام حرکات دینامیکی (مانند تغییر لاین) یا استاتیکی (مانند حرکت در جاده منحنی) مورد استفاده واقع می‌شود.

عملکرد گشتاور کمکی در شروع حرکت (در صورت تجهیز)

این عملکرد با افزایش دادن گشتاور خروجی موتور در زمان شروع حرکت باعث می‌شود تا خودرو به راحتی شروع به حرکت نماید.



فصل ۶. شرایط اضطراری

- | | | | |
|------------------------------|-----|--|-----|
| ۳-۶ مدیریت وضعیت‌های اضطراری | ۳۰۵ | ۱-۶ سیستم تماس خودکار در شرایط اضطراری (در صورت تجهیز) | ۳۰۲ |
| پنچر شدن تایر در حین رانندگی | ۳۰۵ | تماس خودکار با مراکز امدادی | ۳۰۲ |
| داغ کردن موتور | ۳۱۰ | ۲-۶ تجهیزات مورد استفاده در وضعیت‌های اضطراری | ۳۰۲ |
| خالی شدن باتری | ۳۱۲ | فلاشر | ۳۰۲ |
| روشن نشدن موتور | ۳۱۵ | جلیقه شب‌نما | ۳۰۳ |
| ۴-۶ حمل خودرو | ۳۱۶ | مثث خطر | ۳۰۴ |
| یدک کردن خودرو | ۳۱۶ | ابزار داخل صندوق عقب | ۳۰۴ |
| نصب بکسل‌بند | ۳۱۸ | | |
| حمل اضطراری | ۳۱۹ | | |
| ۵-۶ فیوز | ۳۲۱ | | |
| جعبه فیوز | ۳۲۱ | | |
| بازدید فیوز | ۳۲۲ | | |
| تعویض فیوز | ۳۲۲ | | |



۶-۱ سیستم تماس خودکار در شرایط اضطراری (در صورت تجهیز)

تماس خودکار با مراکز امدادی

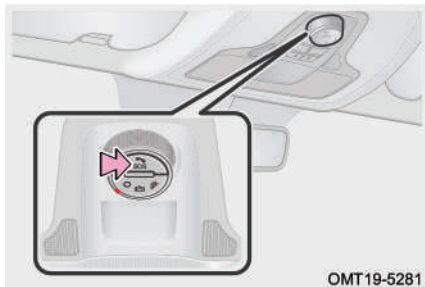

ERA-GLONASS یک نوع سیستم تماس اضطراری می‌باشد. زمانی که خودرو دچار تصادف شدید می‌شود (به طور مثال ایربگ‌ها باز می‌شوند) و یا این که راننده و سرنشین در وضعیت اضطراری قرار بگیرند که نیازمند امداد و نجات باشند، با فشردن کلید مربوطه، گزارش وضعیت پیش آمده می‌تواند به مراکز امداد رسانی اطلاع داده شود. مرکز امداد رسانی با ردیابی کردن موقعیت مکانی خودرو بلافاصله عملیات امداد و نجات را به اجرا خواهد گذاشت.

۶-۲ تجهیزات مورد استفاده در وضعیت‌های اضطراری

فلاشر

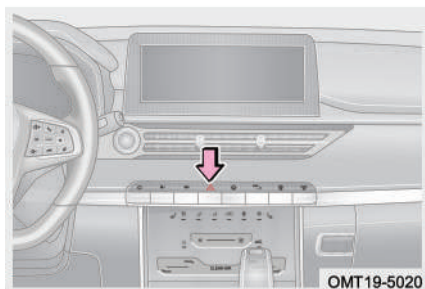

در صورت خرابی خودرو یا بروز حادثه رانندگی و ...، فلاشر را روشن کنید تا ضمن اعلام هشدار به سایر خودروهای در حال عبور از بروز تصادف دوم جلوگیری شود. کلید فلاشر را فشار دهید تا چراغ‌های راهنما شروع به روشن و خاموش شدن کنند. هم‌زمان چراغ‌های نشانگر راهنما در صفحه کیلومترشمار نیز به صورت چشمک‌زن روشن خواهند شد. برای خاموش کردن فلاشر، کلید آن را مجدداً فشار دهید.



مطالعه

- فلاشر را در هر زمانی حتی در زمان خاموش بودن کلید استارت نیز می‌توان روشن کرد.
- در زمان باز شدن ایربگ‌ها، فلاشر به طور خودکار روشن می‌شود.

احتیاط

برای جلوگیری از خالی شدن باتری، اگر موتور خاموش است، در مواقع غیرضروری از فلاشر استفاده نکنید.

روشن شدن فلاشر در زمان ترمزگیری اضطراری

در سرعت‌های بالا چنانچه پدال ترمز به صورت ناگهانی فشرده شود، به طوری که شتاب منفی خودرو قابل توجه باشد، کلیه چراغ‌های راهنمای خودرو شروع به روشن و خاموش شدن کرده و نشانگرهای چراغ راهنما در صفحه کیلومترشمار هم به صورت چشمک‌زن روشن خواهند شد. اگر پدال ترمز رها شود یا کلید فلاشر فشار داده شود و یا این که کلید استارت موتور خاموش شود، فلاشر و نشانگرهای چراغ راهنما در صفحه کیلومترشمار خاموش خواهند شد.

جلیقه شب‌نما

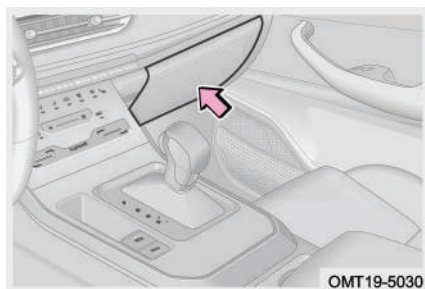

جلیقه شب‌نما در داخل جعبه داشبورد قرار داده شده است.

در صورت خرابی خودرو یا بروز حادثه رانندگی و ...، جلیقه شب‌نما را به صورتی که نوارهای شب‌نمای آن رو به بیرون باشد، بپوشید. بازتاب نور توسط نوار شب‌نما می‌تواند رانندگان دیگر را خیردار کرده و از وقوع تصادف دوم جلوگیری کند.



X55 PRO User Manual

دفترچه راهنمای خودروی X55 PRO

مثلث خطر

مثلث خطر در زیر موکت کف صندوق عقب قرار داده شده است.

در صورت خرابی خودرو یا بروز حادثه رانندگی و ...، بازتاب نور توسط شبرنگ‌های مثلث خطر می‌تواند رانندگان دیگر را خبردار کرده و از وقوع تصادف دوم جلوگیری کند.

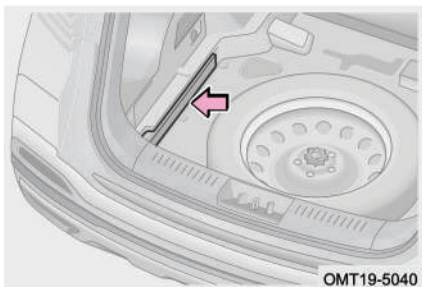

در جاده‌های معمولی مثلث خطر را در فاصله بیش‌تر از ۵۰ متری از عقب خودرو قرار دهید. در بزرگراهها مثلث خطر را در فاصله بیش‌تر از ۱۵۰ متری از عقب خودرو قرار دهید.

در شرایط بارندگی و یا در سر پیچ‌ها، مثلث خطر را در فاصله بیش‌تر از ۱۵۰ متری از عقب خودرو قرار دهید.

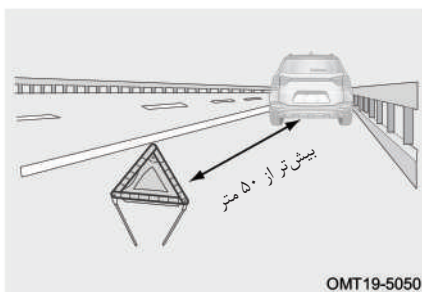

ابزار داخل صندوق عقب

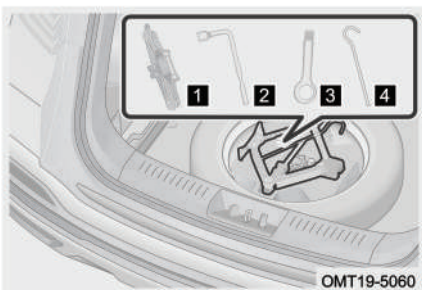

- ۱ چک
- ۲ آچار چرخ
- ۳ بکسل‌بند
- ۴ دسته چک



۳-۶ مدیریت وضعیت‌های اضطراری

پنچر شدن تایر در حین رانندگی

اگر در حین رانندگی چرخ خودرو پنچر شد، ضمن کاهش تدریجی سرعت، غربلیک فرمان را با دو دست گرفته و سعی کنید خودرو را در مسیر مستقیم نگه دارید. به آرامی خودرو را به کنار جاده هدایت کرده و در یک مکان امن و دورتر از مسیر اصلی جاده پارک کنید.

۱. آمادگی‌های قبل از تعویض چرخ پنچر

گام ۱: خودرو را در یک مکان مناسب که دارای سطح صاف و سفت باشد، پارک کنید.

گام ۲: ترمز پارک را فعال کنید و دسته دنده را در موقعیت P (در خودروهای مجهز به گیربکس اتوماتیک) و یا در موقعیت N (در خودروهای مجهز به گیربکس دستی) قرار دهید.

گام ۳: موتور و کلید استارت را خاموش کرده و فلاشر را روشن کنید.

گام ۴: کلیه افراد را از خودرو پیاده کرده و آن‌ها را از کنار جاده دور نگه دارید.

گام ۵: جلیقه شب‌نما را بپوشید، مثلث خطر را در فاصله ۵۰ تا ۱۵۰ متری از قسمت عقب خودرو (متناسب با شرایط محل) قرار دهید.

👁️ احتیاط

از رانندگی با چرخ پنچر خودداری کنید. حرکت با چرخ پنچر حتی در مسافت‌های کوتاه باعث صدمه دیدن تایر خواهد شد که قابل تعمیر نیز نخواهد بود.

۲. چرخ زاپاس را خارج کنید:

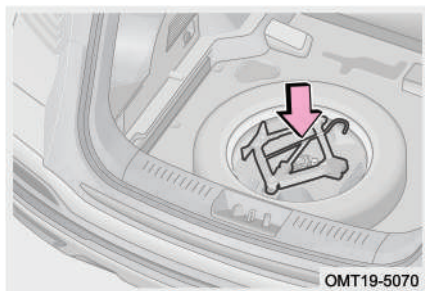

گام ۱: درب صندوق عقب را باز کنید و پس از بلند کردن موکت کف صندوق، جعبه ابزار را از محل خود خارج کنید.



X55 PRO User Manual

دفترچه راهنمای خودروی X55 PRO

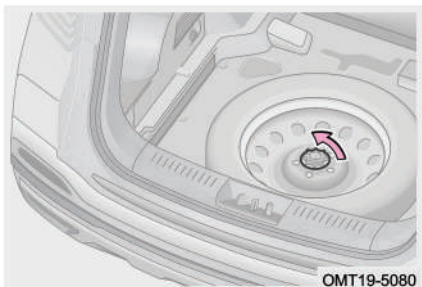

گام ۲: پیچ ثابت‌کننده چرخ زاپاس را در خلاف جهت عقربه‌های ساعت باز کرده و چرخ زاپاس را بیرون بیاورید.

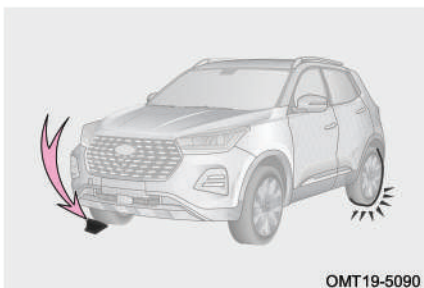

۳. چرخ پنچر را از روی خودرو باز کنید.

گام ۱: در مقابل چرخ‌هایی که به صورت قطری در سمت مخالف چرخ پنچر قرار دارد، مانعی قرار دهید تا از حرکت خودرو جلوگیری شود.

موقعیت قرارگیری مانع	چرخ پنچر
در پشت چرخ عقب راست	چرخ جلو چپ
در پشت چرخ عقب چپ	چرخ جلو راست
در جلوی چرخ جلو راست	چرخ عقب چپ
در جلوی چرخ جلو چپ	چرخ عقب راست

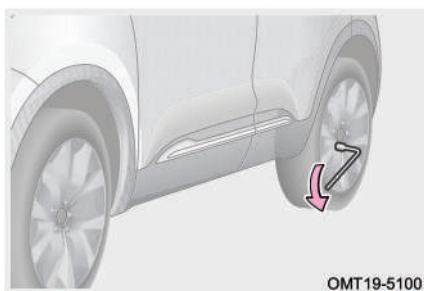

گام ۲: آچار چرخ را طوری روی پیچ چرخ پنچر قرار دهید که دسته آن در سمت چپ شما قرار داشته باشد. سپس دسته آچار چرخ را گرفته و به سمت پایین فشار دهید و هر یک از پیچ‌ها را به اندازه نیم دور باز کنید تا شل شوند.



احتیاط

هنگام باز کردن پیچ‌های چرخ توسط آچار، اجازه سر خوردن آچار چرخ بر روی پیچ را ندهید. در غیر این صورت پیچ‌ها به راحتی آسیب خواهند دید.

هشدار

در این مرحله پیچ‌ها را فقط مقداری شل کنید و آن‌ها را به طور کامل باز نکنید. در غیر این صورت به علت فشار وارده از طرف خودرو ممکن است چرخ از خودرو جدا شده و باعث مصدومیت افراد و یا آسیب‌دیدگی خودرو شود.



گام ۳: جک را در محلی که سطح آن صاف و محکم باشد، قرار دهید. پیچ تنظیم جک را توسط دست در جهت عقربه‌های ساعت بچرخانید تا زمانی که دماغه جک با محل مخصوص اتکای جک بر روی بدنه خودرو تماس پیدا کند.

مطالعه

- حداکثر بار قابل تحمل توسط جک ۱۲۰۰ کیلوگرم می‌باشد.
- کافی است خودرو را تا ارتفاعی که بتوان چرخ را از زیر خودرو خارج کرد، بلند کنید.

هشدار

برای جلوگیری از صدمات بدنی، زمانی که خودرو توسط جک بلند شده است، از قرار دادن اعضای بدن خود در زیر خودرو خودداری کنید.



X55 PRO User Manual

دفتريچه راهنمای خودروی X55 PRO

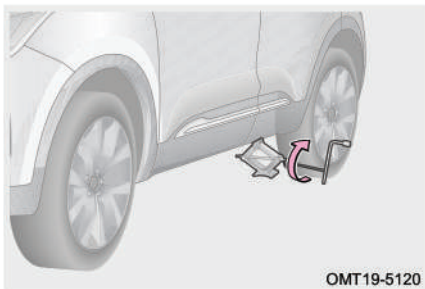

OMT19-5120

گام ۴: زمانی که دماغه جک با محل مخصوص اتکای جک بر روی بدنه خودرو تماس پیدا کرد، دسته جک را روی جک نصب کنید، سپس آچار چرخ را از سوراخ تعبیه شده در انتهای دسته جک عبور دهید و آن را در جهت عقربه‌های ساعت بچرخانید تا خودرو بلند شود.

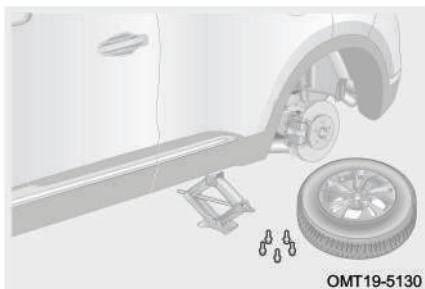

OMT19-5130

گام ۵: توسط آچار چرخ، همه پیچ‌های چرخ پنجر را در خلاف جهت عقربه‌های ساعت به طور کامل باز کنید و چرخ را از روی خودرو جدا کنید.

احتیاط

چرخ باز شده را طوری روی زمین قرار دهید که سطح رینگ چرخ رو به بالا قرار بگیرد تا از آسیب‌دیدگی و ایجاد خراش بر روی سطح رینگ جلوگیری شود.

۴. چرخ زاپاس را نصب کنید.

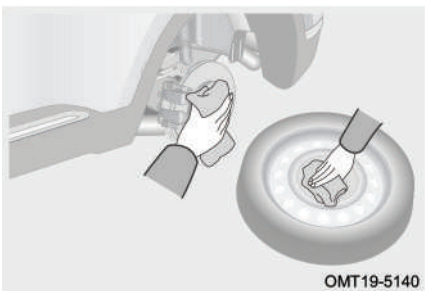

OMT19-5140

گام ۱: قبل از نصب زاپاس، هر گونه گرد و خاک و رسوبات روغنی را از روی کاسه چرخ و رینگ چرخ تمیز کنید. مطمئن شوید که سطح تماس بین کاسه چرخ و رینگ چرخ در شرایط مناسبی قرار دارد. سپس چرخ زاپاس را بر روی خودرو نصب کنید.



فصل ۱: مقدمه

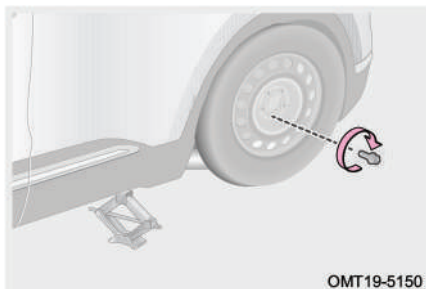

OMT19-5150

گام ۲: ابتدا کلیه پیچ‌های چرخ را با دست به طور اولیه سفت کنید. سپس چرخ را در محل خود صاف کرده و توسط آچار چرخ، پیچ‌ها را سفت کنید.

احتیاط

هرگز بر روی پیچ‌های چرخ گریس یا روغن نزنید.

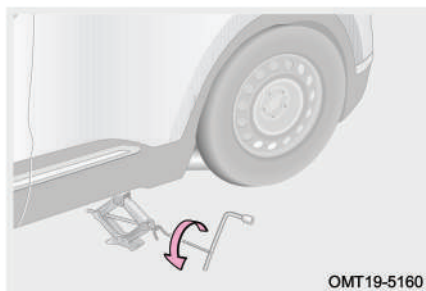

OMT19-5160

گام ۳: مطمئن شوید که تمامی افراد از اطراف خودرو دور بوده و در نقطه ایمن مستقر شده‌اند. دسته جک را به جک وصل کرده و سپس آچار چرخ را به دسته جک وصل کنید. برای پایین آوردن خودرو، دسته جک را در خلاف جهت عقربه‌های ساعت بچرخانید.



OMT19-5170

گام ۴: پیچ‌های چرخ را توسط آچار چرخ و به ترتیب شماره‌های نشان داده شده در شکل سفت کنید. مراحل سفت کردن را ۲ تا ۳ بار تکرار کنید تا زمانی که پیچ‌ها به طور کامل در جای خود سفت شوند.

گام ۵: چرخ پنچر را در جای چرخ زاپاس قرار دهید. جک، مثلث خطر و سایر ابزارها را جمع‌آوری کرده و در محل اصلی خود در داخل خودرو قرار دهید.



X55 PRO User Manual

دفتربه راهنمای خودروی X55 PRO

گام ۶: در صورتی که فشار باد چرخ زاپاس کم‌تر از مقدار استاندارد است، ضمن رانندگی با احتیاط، در نزدیک‌ترین نمایندگی مجاز مدیران خودرو اقدام به تنظیم فشار باد تایر بکنید.

هشدار !

- در زمان استفاده از چرخ زاپاس موقتی (چرخ زاپاس با سایز کوچک‌تر)، سرعت رانندگی باید 80km/h یا کم‌تر از آن باشد.
- با چرخ زاپاس موقتی نباید به مدت طولانی رانندگی کرد. پس از تعویض زاپاس موقتی، پیچ‌های چرخ را با گشتاور $130 \pm 10 \text{ N.m}$ محکم کنید. با سرعت کم رانندگی کنید و جهت جایگزین کردن چرخ زاپاس با چرخ استاندارد خودرو، خودتان را به نزدیک‌ترین نمایندگی مجاز مدیران خودرو برسانید (توصیه می‌شود مسافت رانندگی بیش‌تر از ۸۰ کیلومتر نباشد). در غیر این صورت ممکن است پیچ این نوع چرخ زاپاس شل شده و چرخ از خودرو جدا شود.

داغ کردن موتور

اگر در حین رانندگی دمای آب موتور بالا رود و نشانگر دمای آب در ناحیه نزدیک به H قرار گیرد و یا این که چراغ هشدار قرمز رنگ دمای آب موتور "H" در صفحه کیلومترشمار روشن شود، فوراً خودرو را در یک مکان ایمن و دورتر از مسیر جاده متوقف کنید.



گام ۱: خودرو را در یک مکان با سطح صاف و محکم پارک کنید.

گام ۲: ترمز پارک را بکشید و دسته دنده را در موقعیت P (در خودروی مجهز به گیربکس اتوماتیک) یا N (در خودروی مجهز به گیربکس دستی) قرار دهید.

گام ۳: اگر کولر خودرو روشن است، آن را



فصل ۱: مقدمه

خاموش کنید، چکه کردن قطرات آب از زیر خودرو پس از خاموش کردن کولر عادی است. گام ۴: پس از چند دقیقه کار کردن موتور در حالت درجا، موتور را خاموش کنید و فلاشر را روشن کنید.

گام ۵: قبل از باز کردن درب موتور، فوران بخار یا نشتی مایع خنک‌کننده از موتور را بررسی کنید. فقط در صورتی که خروج بخار یا نشتی مایع خنک‌کننده مشاهده نشود، می‌توان درب موتور را باز کرد، در غیر این صورت ممکن است دچار سوختگی شوید.

گام ۶: سطح مایع خنک‌کننده در مخزن را بازدید کنید. اگر سطح آن مناسب است، علت داغ کردن موتور ممکن است ناشی از خرابی فن رادیاتور باشد. فوراً جهت بازدید و تعمیر با نمایندگی مجاز مدیران خودرو تماس بگیرید.

گام ۷: اگر میزان مایع خنک‌کننده در مخزن کم است، فوراً جهت بازدید و تعمیر با نمایندگی مجاز مدیران خودرو تماس بگیرید.

مطالعه

اگر سطح مایع خنک‌کننده در مخزن پایین است، می‌توان به طور موقتی از آب استفاده نمود. ولی در اسرع وقت جهت تعویض مایع خنک‌کننده موتور به نمایندگی مجاز مدیران خودرو مراجعه کنید.

احتیاط

اگر تعداد دفعات داغ شدن موتور زیاد است، هر چه سریع‌تر جهت بازدید و تعمیر به یکی از نمایندگی‌های مجاز مدیران خودرو مراجعه کنید.



خالی شدن باتری

باتری به باتری کردن

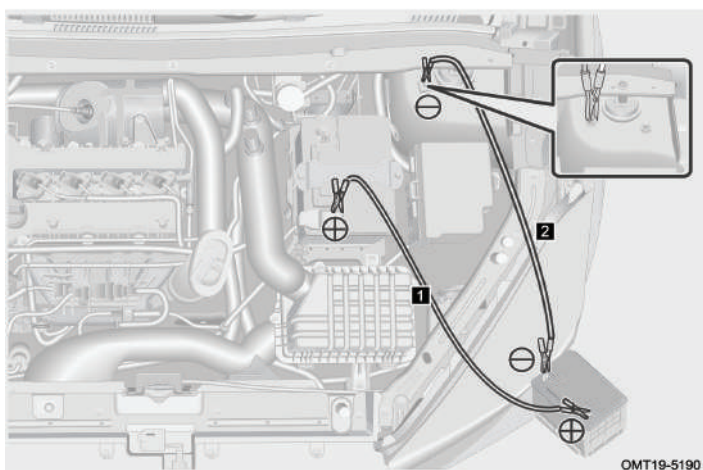

گام ۱: کلید استارت موتور را خاموش کنید و کابل‌های رابط را مطابق با مراحل زیر وصل کنید:
۱ یک سر کابل مثبت را به قطب مثبت (+) باتری خالی وصل کنید و انتهای دیگر کابل را به قطب مثبت (+) باتری کمکی وصل کنید.

۲ یک سر کابل منفی را به قطب منفی (-) باتری کمکی و انتهای دیگر کابل منفی را به یک قسمت فلزی و بدون رنگ از بدنه خودروی معیوب وصل کنید.

گام ۲: خودروی کمکی را استارت بزنید تا روشن شود. پدال گاز را فشار داده و دور موتور را کمی بالا ببرید و به مدت حدودا ۵ دقیقه در همان وضعیت نگه دارید تا باتری معیوب به طور موقتی شارژ شود.

گام ۳: اگر خودروی معیوب هم‌چنان قادر به استارت زدن نیست، اتصال صحیح کابل‌ها به هر دو باتری را بررسی کرده و مجددا اجازه دهید تا باتری خالی به طور موقتی شارژ شود.

گام ۴: پس از روشن شدن خودرو، کابل‌ها را دقیقا به ترتیب برعکس مراحل وصل کردن از باتری‌ها جدا کنید (ابتدا کابل منفی و سپس کابل مثبت را باز کنید).



احتیاط

- اگر اطمینان ندارید که ولتاژ باتری کمکی در حدود 12-13V است، اقدام به استارت کمکی نکنید.
- اگر باتری خودرو به دفعات دچار خالی شدن می‌شود، در اسرع وقت جهت بازدید و رفع ایراد به نمایندگی مجاز مدیران خودرو مراجعه کنید.
- قطب منفی باتری کمکی نباید مستقیماً به قطب منفی باتری خالی وصل شود.
- هنگام وصل کردن و جدا کردن کابل‌ها اجازه ندهید که آن‌ها با قطعات متحرک موتور مانند فن خنک‌کننده، تسمه و نظایر آن برخورد داشته باشند.
- اطمینان حاصل کنید که گیره کابل‌ها به درستی به سرباتری‌ها وصل شده باشند. بین گیره‌ها و کابل‌ها باید فاصله مناسبی وجود داشته باشد و از برخورد آن‌ها با یکدیگر یا تماس با قسمت‌های فلزی بدنه خودرو جلوگیری کنید.
- قبل از خاموش کردن و ترک خودرو، از خاموش بودن لوازم و تجهیزات برقی اطمینان حاصل کنید تا از ایجاد مشکل در استارت بعدی که ناشی از ضعیف شدن باتری می‌باشد جلوگیری کرده باشید.

هشدار

- برای انجام استارت کمکی فقط از کابل‌های استاندارد استفاده کنید.
- از کشیدن سیگار، روشن کردن کبریت یا فندک و یا ایجاد شعله در اطراف باتری خودداری کنید.
- چنانچه به توانایی خودتان در انجام استارت کمکی مطمئن نیستید، شرکت مدیران خودرو اکیدا توصیه می‌کند که از امدادگران حرفه‌ای یا نمایندگی مجاز مدیران خودرو درخواست کمک نمایید.



تعویض باتری

گام ۱: کلید لوازم برقی و کلید استارت را خاموش کنید.

گام ۲: درب موتور را باز کنید.

گام ۳: کابل منفی باتری (-) را جدا کنید.

گام ۴: کابل مثبت باتری (+) را جدا کنید.

گام ۵: بست نگه‌دارنده باتری را باز کرده و باتری را خارج کنید.

گام ۶: باتری جدید که دارای مشخصات فنی یکسان با باتری اصلی خودرو می‌باشد را بر روی خودرو قرار دهید.

گام ۷: برای نصب باتری جدید، به ترتیب برعکس مراحل باز کردن عمل کنید.

حفاظت از محیط زیست

باتری‌ها حاوی اسید سولفوریک می‌باشند که ماده‌ای سمی و خورنده است. آن‌ها را براساس دستورالعمل‌های زیست‌محیطی نگهداری کنید و یا به مراکز مجاز بازیافت تحویل دهید.

احتیاط

هنگام پیاده و سوار کردن باتری مراقب باشید تا ابزار فلزی باعث اتصال دو قطب باتری به یک‌دیگر نشود و یا قطب مثبت (+) باتری با بدنه خودرو تماس پیدا نکند.



هشدار

- باتری را از دسترس کودکان دور نگه دارید.
- از کشیدن سیگار، روشن کردن کبریت یا فندک و یا ایجاد شعله در اطراف باتری خودداری کنید.
- هنگام کار بر روی باتری همواره از دستکش و عینک ایمنی استفاده کنید، زیرا اسید داخل باتری سمی بوده و دارای خاصیت خورندگی قوی می‌باشد. باتری را هرگز به صورت اریب یا وارونه قرار ندهید.
- در صورت تماس اسید باتری با پوست یا لباس، مواد اسیدی را باید فوراً توسط یک محلول قلیایی (مانند آب و صابون) خنثی کنید و سپس محل تماس را با آب فراوان بشویید. در صورت لزوم سریعاً به فوریت‌های پزشکی مراجعه کنید.

روشن نشدن موتور

اگر خودروی شما نمی‌تواند به طور عادی روشن شود، مطمئن شوید که کلیه مراحل صحیح استارت زدن را انجام داده‌اید، سپس کافی بودن بنزین موجود در باک را کنترل کنید.

■ سرعت چرخش استارت‌ر پایین است و موتور نمی‌تواند به طور عادی روشن شود

گام ۱: تمیز بودن و سفت بودن اتصال سرباتری‌ها را بررسی کنید.

گام ۲: چراغ‌های جلو را روشن کنید. اگر چراغ‌ها کم‌نور و سپس خاموش شوند، نشان می‌دهد که باتری خالی شده است و برای روشن کردن خودرو باید از باتری کمکی استفاده کنید.

گام ۳: مجدداً استارت بزینید. اگر همچنان موتور به طور عادی قادر به روشن شدن نمی‌باشد، احتمالاً سیستم استارت خودرو ایراد دارد. برای بازدید و تعمیر به یکی از نمایندگی‌های مجاز مدیران خودرو مراجعه کنید.

■ سرعت چرخش استارت‌ر عادی است ولی موتور نمی‌تواند به طور عادی روشن شود

گام ۱: کلید استارت را خاموش کنید و یا در موقعیت ACC قرار دهید و سپس مجدداً استارت بزینید.



گام ۲: اگر موتور باز هم روشن نشد، احتمالا به خاطر تکرار زیاد استارت زدن، موتور دچار خفگی شده است. کلید استارت موتور را خاموش کنید و پس از چند دقیقه مجدداً استارت بزنید.
گام ۳: یک بار دیگر استارت بزنید. اگر موتور همچنان نمی‌تواند روشن شود، جهت بازدید و تعمیر فوراً با یکی از نمایندگی‌های مجاز مدیران خودرو تماس برقرار کنید.

احتیاط

- هر بار استارت زدن را بیش‌تر از ۱۵ ثانیه طول ندهید تا از خرابی و آسیب‌دیدگی استارت جلوگیری شود.
- اگر موتور به سختی روشن می‌شود و یا به دفعات زیاد خاموش می‌شود، در اولین فرصت جهت بازدید و تعمیر به یکی از نمایندگی‌های مجاز مدیران خودرو مراجعه کنید.

۴-۶ حمل خودرو

یدک کردن خودرو

یدک‌کشی خودرو باید مطابق با قوانین ملی و محلی موجود در زمینه حمل خودرو صورت پذیرد. قبل از حمل خودرو ترمز پارک را آزاد کنید (برای اطلاع از جزئیات نحوه آزاد کردن اضطراری ترمز پارک برقی به بخش «سیستم ترمز» در فصل ۴ مراجعه کنید) و گیربکس را در وضعیت خلاص (N) قرار دهید.

شیوه‌های صحیح حمل خودرو

۱ برای خودروهای چرخ جلو محرک:

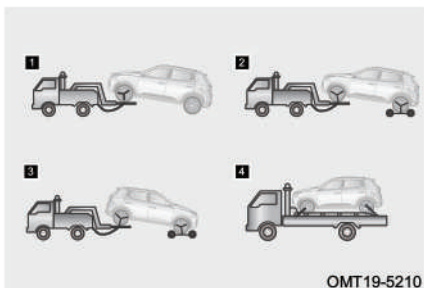

حمل از طریق بلند کردن چرخ‌های جلوی خودروی معیوب و اتصال ایمن و محکم خودرو به یدک‌کش.

۲ برای کلیه خودروهای چهارچرخ محرک،

چرخ جلو محرک، چرخ عقب محرک:

حمل از طریق بلند کردن چرخ‌های جلوی



فصل ۱: مقدمه

خودروی معیوب و قرار دادن چرخ کمکی در زیر چرخ‌های عقب و اتصال ایمن و محکم خودرو به یدک‌کش.

۳ برای کلیه خودروهای چهارچرخ محرک، چرخ جلو محرک، چرخ عقب محرک: حمل از طریق بلند کردن چرخ‌های عقب خودروی معیوب و قرار دادن چرخ کمکی در زیر چرخ‌های جلو و اتصال ایمن و محکم خودرو به یدک‌کش.

۴ برای کلیه خودروهای چهارچرخ محرک، چرخ جلو محرک، چرخ عقب محرک: قرار دادن خودرو بر روی خودروبر کفی و اتصال ایمن و محکم خودرو.

👁️ احتیاط

- توصیه می‌شود برای حمل خودروی چهارچرخ محرک از کامیون خودروبر کفی استفاده شود.
- خودروهایی که دچار آسیب دیدگی چرخ‌ها و اکسل شده‌اند، باید با کامیون خودروبر کفی حمل شوند.
- شیب چرخی که بلند نشده است را نسبت به زمین به طور مناسب تنظیم کنید. در غیر این صورت سپر و اجزای زیر خودرو در حین حمل شدن با زمین برخورد کرده و آسیب خواهند دید.

شیوه‌های نادرست حمل خودرو

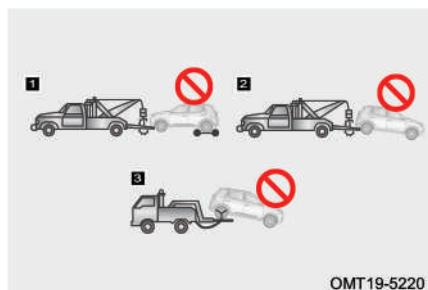

۱ حمل توسط خودروهای جرثقیل‌دار که از زنجیر و قرقره برای بلند کردن چرخ‌های جلوی خودرو استفاده می‌کنند.

۲ حمل توسط خودروهای جرثقیل‌دار که از زنجیر و قرقره برای بلند کردن چرخ‌های عقب خودرو استفاده کرده و چرخ‌های جلو روی زمین کشیده می‌شوند.

۳ حمل با خودروی یدک‌کش به حالتی که چرخ‌های عقب خودرو بلند شده و چرخ‌های جلو روی زمین کشیده می‌شوند.



احتیاط

برای جلوگیری از آسیب دیدن بدنه خودرو، آن را توسط جرثقیل‌های زنجیری یا طنابی حمل نکنید.

نصب بکسل بند

بکسل بند جلو

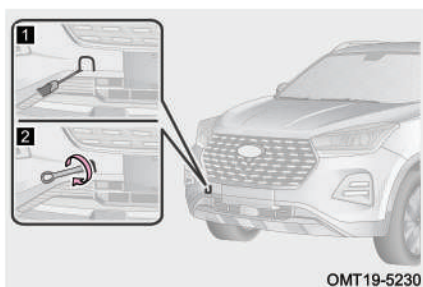

گام ۱: درپوش محل نصب بکسل بند جلو را توسط یک پیچ‌گوشتی تخت و نواریچ شده از روی سپر جدا کنید.

گام ۲: بکسل بند را ابتدا با دست در جهت عقربه‌های ساعت در محل خود پیچ کنید. سپس آن را با استفاده از آچار چرخ کاملا محکم کنید.

بکسل بند عقب

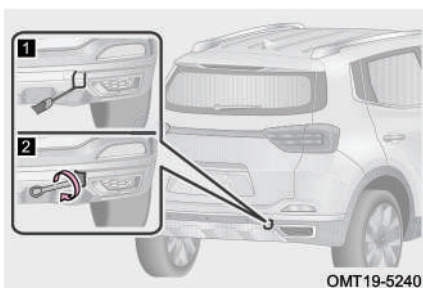

گام ۱: درپوش محل نصب بکسل بند عقب را توسط یک پیچ‌گوشتی تخت و نواریچ شده از روی سپر جدا کنید.

گام ۲: بکسل بند را ابتدا با دست در جهت عقربه‌های ساعت در محل خود پیچ کنید. سپس آن را با استفاده از آچار چرخ کاملا محکم کنید.



● احتیاط

- فقط از بکسل‌بند اصلی خودرو استفاده کنید. در غیر این صورت به خودرو آسیب وارد می‌شود.
- سیم یا کابل بکسل فقط زمانی می‌تواند به خودرو وصل شود که بکسل‌بند در محل خود نصب شده باشد.
- هنگام بکسل کردن با احتیاط و آرامش رانندگی کنید. نیروها و تنش‌های ناشی از کشش شدید ممکن است به خودرو آسیب برساند.

! هشدار

اطمینان یابید که بکسل‌بند به طور ایمن و محکم در محل خود نصب شده است. در غیر این صورت، ممکن است در زمان بکسل کردن، شل شده و باعث بروز حوادث منجر به جراحت و حتی مرگ شود.

حمل اضطراری

در صورتی که شرکت‌های حمل خودرو در دسترس نباشند، می‌توانید خودرو را به طور موقت با استفاده از یک کابل، زنجیر یا میله مناسب که به بکسل‌بند خودرو وصل شده است، بکسل کنید. بکسل کردن را باید فقط در جاده‌های با سطح سفت و محکم و در مسافت‌های کوتاه انجام دهید و با سرعت پایین حرکت کنید.

باید راننده در خودروی بکسل شده حضور داشته باشد تا بتواند کنترل فرمان و کنترل پدال ترمز را در اختیار بگیرد. در خودروی بکسل شده باید چرخ‌ها، اکسل، سیستم انتقال قدرت، سیستم فرمان و سیستم ترمز در شرایط خوبی قرار داشته باشند.

قبل از بکسل کردن ترمز پارک را آزاد کنید (برای اطلاع از جزئیات نحوه آزاد کردن اضطراری ترمز پارک برقی به بخش «سیستم ترمز» در فصل ۴ مراجعه کنید)، دسته دنده را در موقعیت N قرار دهید و کلید استارت را در وضعیت ON یا ACC قرار دهید.



احتیاط

- خودرو را به مدت طولانی بکسل نکنید.
- کابل یا زنجیر بکسل را به شکل اطمینان بخش به قلاب بکسل بند ببندید.
- به هیچ عنوان خودرویی را که از لحاظ وزنی سنگین تر از خودروی شماست بکسل نکنید، در غیر این صورت خودروی شما آسیب خواهد دید.
- راننده هر دو خودرو باید با اصول بکسل کردن آشنایی داشته باشند، در غیر این صورت قادر به انجام صحیح این کار نخواهند بود.
- حتی الامکان خودرو را در مسیر مستقیم و رو به جلو بکسل کنید. هرگز خودرو را از سمت کنار بکسل نکنید تا از آسیب دیدن خودرو پیشگیری شود.
- اگر موتور روشن نباشد، سیستم‌های کمکی خودرو کار نخواهند کرد. در نتیجه غریبک فرمان و پدال ترمز سفت تر از حالت عادی خواهند بود. بنابراین هنگام بکسل کردن خودرو به این شرایط دقت کنید.
- پیشنهاد می‌شود جهت بکسل کردن خودروی مجهز به گیربکس اتوماتیک با امداد مدیران خودرو یا شرکت‌های مجاز حمل خودرو تماس بگیرید.
- اگر خودروی بکسل شده قادر به حرکت نیست، با بکسل کردن اجباری ایرادی دیگر به آن وارد نکنید. با تاکید توصیه می‌شود در این شرایط با امداد مدیران خودرو یا شرکت‌های مجاز حمل خودرو تماس بگیرید.

هشدار

- برای جلوگیری و پیشگیری از صدمات جسمی، سایر سرنشینان به غیر از راننده باید از خودروی بکسل شده پیاده شوند.
- هنگام بکسل کردن خودرو، از شتاب ناگهانی، پیچیدن ناگهانی و حرکات مارپیچی بپرهیزید تا کابل یا زنجیر و بکسل بند تحت فشار قرار نگیرند، زیرا ممکن است تحت فشار زیاد جدا شده و باعث ایجاد خسارت جانی و مالی شود.



۵-۶ فیوز

جعبه فیوز

فیوزها جهت محافظت از مدارهای برقی و جلوگیری از اتصالی مدار و بیش‌باری تجهیزات الکتریکی خودرو مورد استفاده قرار می‌گیرند. اگر فیوز بسوزد، قطعه الکتریکی محافظت شده توسط فیوز و سیستم مرتبط با آن کار نخواهند کرد.

جعبه فیوز محفظه موتور

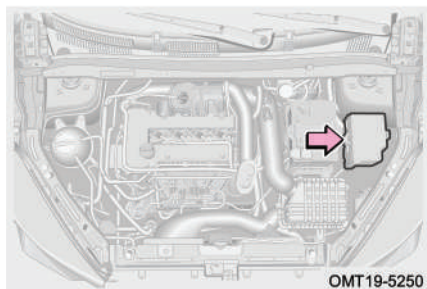

گام ۱: کلید استارت موتور را خاموش کنید.

گام ۲: کابل منفی باتری را باز کنید.

گام ۳: درب جعبه فیوز محفظه موتور را باز کنید و فیوزها را بازدید و یا تعویض کنید.

جعبه فیوز داشبورد

گام ۱: کلید استارت موتور را خاموش کنید.

گام ۲: کابل منفی باتری را باز کنید.

گام ۳: درب جعبه فیوز واقع در قسمت پایینی

سمت چپ داشبورد را باز کنید و فیوزها را

بازدید و یا تعویض کنید.



مطالعه

- فیوزهای مشکوک به سوختن را با توجه به دیاگرام راهنمای جعبه فیوز بررسی کنید.
- هنگام باز کردن و بستن درپوش سمت چپ داشبورد مراقب باشید تا به ترینات داخلی خودرو آسیبی وارد نکنید. در صورت نیاز به نمایندگی مجاز مدیران خودو مراجعه کنید.
- جعبه فیوز همواره باید تمیز و خشک باشد. در زمان باز کردن، اجازه ورود آب و رطوبت به جعبه فیوز را ندهید. آلودگی و رطوبت سبب ایجاد خرابی در سیستم‌های الکتریکی می‌شود.



X55 PRO User Manual

دفترچه راهنمای خودروی X55 PRO

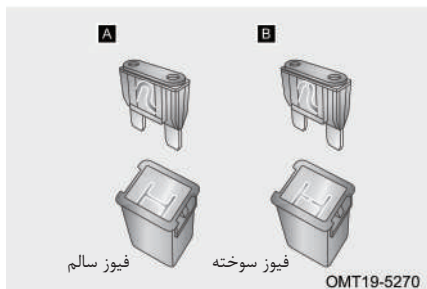

بازدید فیوز

A فیوز سالم

B فیوز سوخته

مطالعه

اگر فیوزها سوخته‌اند، باید تعویض شوند.

تعویض فیوز

- گام ۱: کلید استارت موتور را خاموش کنید.
- گام ۲: فیوزها را بر اساس دیاگرام راهنمای جعبه فیوز بررسی کنید.
- گام ۳: فیوز مشکوک به سوختن را پس از شناسایی، توسط گیره فیوزکش از جای خود بیرون بکشید.

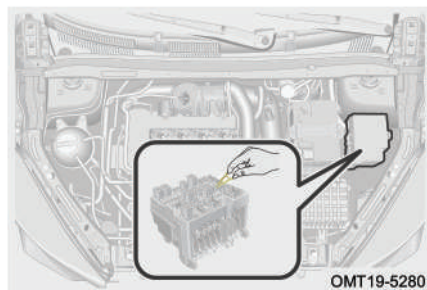

گام ۴: بررسی کنید که آیا فیوز سوخته است؟ اگر مطمئن نیستید که فیوز سالم است یا خیر، بهتر است از یک فیوز سالم دیگر که دارای آمپر یکسان با فیوز اصلی است، استفاده کنید. آمپر مجاز فیوزها را می‌توانید در دیاگرام راهنمای داخل درب جعبه فیوز مشاهده کنید.

مطالعه

در صورتی که فیوز یدکی در دسترس نباشد، می‌توانید به طور موقت از فیوزهای مشابه مربوط به برخی وسایل برقی کم‌اهمیت‌تر استفاده کنید. بهتر است یک دست فیوز با آمپرهای مختلف را خریداری کرده و جهت استفاده در مواقع اضطراری در خودرو نگه‌داری کنید.



احتیاط 

- بر روی فیوز و جعبه فیوز هیچ‌گونه تعمیراتی انجام ندهید.
- فقط فیوزی را نصب کنید که دارای آمپر یکسان با فیوز اصلی باشد. هرگز به جای فیوز از سیم استفاده نکنید، حتی به طور موقتی. انجام این کار می‌تواند باعث آسیب‌دیدگی جدی تجهیزات الکتریکی و حتی آتش‌سوزی شود.



فصل ۷. سرویس و نگهداری از خودرو

۳۳۳	بازدید سطح مایع خنک کننده موتور...	۳۲۶	۷-۱ تعمیر و نگهداری
۳۳۵	بازدید رادیاتور و کندانسور	۳۲۶	دستورالعمل تعمیر و نگهداری
۳۳۶	بازدید تسمه		نمایندگی های مجاز خدمات پس از
۳۳۷	بازدید تایرها	۳۲۶	فروش
۳۳۹	جابه جایی چرخ ها	۳۲۷	بازدیدهای ایمنی
۳۴۰	بازدید باتری	۳۲۹	۷-۲ سرویس های عادی خودرو
۳۴۰	بازدید فیلتر هوای اتاق	۳۲۹	سرویس های ساده
۳۴۱	بازدید مایع شیشه شور	۳۳۰	بازدید سطح روغن موتور
۳۴۱	بازدید تیغه های برف پاک کن	۳۳۲	بازدید سطح روغن گیربکس
۳۴۴	۷-۳ سرویس های دوره ای	۳۳۲	بازدید سطح روغن ترمز
	مشخصات مایعات مصرفی و شمع		
۳۴۴	موتور		



۷-۱ تعمیر و نگهداری

دستورالعمل تعمیر و نگهداری

دو نوع برنامه تعمیر و نگهداری برای خودرو وجود دارد: نوع اول سرویس‌های عادی خودرو است که توسط مالک قابل انجام می‌باشند؛ نوع دیگر آن سرویس، بازدید و تعمیرهای دوره‌ای است که باید توسط نمایندگی‌های مجاز مدیران خودرو صورت پذیرند.

برای اطلاع از جزئیات بیشتر در خصوص روش‌های انجام سرویس، بازدید و تعمیرهای منظم به ادامه همین فصل مراجعه کنید. سرویس‌های دوره‌ای و منظم به شما در کشف و از بین بردن خطرات احتمالی کمک می‌کند تا از خرابی‌های بیش‌تر پیش‌گیری شود. انجام سرویس‌های دوره‌ای خودرو الزامی است.

لطفاً فقط از روان‌کارهای توصیه شده توسط شرکت مدیران خودرو استفاده نمایید، در غیر این صورت احتمال خرابی خودرو وجود خواهد داشت.

نمایندگی‌های مجاز خدمات پس از فروش

نمایندگی‌های مجاز خدمات پس از فروش مدیران خودرو

فقط استفاده از قطعات یدکی اصلی می‌تواند عمر مفید خودرو را افزایش دهد. شرکت مدیران خودرو تنها قطعات یدکی اصلی شرکت را در نمایندگی‌های مجاز خدمات پس از فروش خود در سراسر کشور توزیع می‌کند. لذا در نمایندگی‌های مجاز فقط قطعات یدکی شرکت مدیران خودرو می‌تواند مورد استفاده قرار گیرد.

نمایندگی‌های مجاز خدمات پس از فروش مدیران خودرو متخصص در امر خدمات می‌باشند و مجوزهای انحصاری لازم را از طرف شرکت مدیران خودرو دریافت کرده‌اند. به یاد داشته باشید که برای انجام سرویس، نمایندگی‌های مجاز خودروی شما را بهتر از هر کس دیگری می‌شناسند و جهت برآورده کردن نیازمندی‌های شما به تکنسین‌های حرفه‌ای و قطعات یدکی اصلی مجهز شده‌اند.



حفاظت از محیط زیست

ضایعات روغن موتور، روغن ترمز، مایع خنک‌کننده، روغن فرمان هیدرولیک (در صورت تجهیز)، باتری‌ها و تایرها فقط باید توسط موسسات مجاز جمع‌آوری زباله و یا با مشورت شرکت‌های بازیافت دفع شوند و نباید مانند زباله‌های خانگی دفع شوند و یا در سیستم فاضلاب شهری تخلیه شوند.

مقدمات انجام سرویس

در زمان مراجعه به نمایندگی مجاز جهت انجام سرویس دوره‌ای، کلیه اسناد لازم را به همراه داشته باشید. همه عملیات صورت گرفته در سرویس‌های ادواری شامل گارانتی نخواهد بود، در این باره می‌توانید با کارشناسان فنی صحبت کنید. سوابق سرویس‌ها و تعمیرات گذشته را همراه داشته باشید. سوابق تعمیراتی خودرو می‌تواند اطلاعات مفیدی در جهت رفع عیوب بعدی خودرو ارائه نماید.

لیستی از ایرادات خودرو یا اقداماتی که می‌خواهید بر روی خودروی تان صورت گیرد، آماده کنید و در حین پذیرش آن‌ها را ارائه دهید. همچنین اگر تصادف یا مساله خاصی وجود دارد که در سوابق خودرو ثبت نشده است، آن را به کارشناسان فنی توضیح دهید. اگر تعداد تعمیرات و سرویس‌های مورد نظر شما زیاد است و از طرفی تا آخر وقت همان روز می‌خواهید خودرو را تحویل بگیرید، با کارشناس یا مشاور خود مشورت کرده و تعمیرات را از نظر اهمیت اولویت‌بندی کنید.

بازدیدهای ایمنی

بهتر است قبل از شروع رانندگی، یک سری بازدیدهای ایمنی را جهت بهبود امنیت و راحتی رانندگی انجام دهید.

هشدار 

هنگام بازدید خودرو، موتور را روشن نکنید.



بازدیدهای روزانه

بررسی کنید که آیا رنگ بدنه خراشیدگی دارد؟ چراغ‌ها شکستگی دارند؟ شاسی خودرو کج ایستاده است؟ پیچ چرخ‌ها شل شده یا افتاده‌اند؟ نشستی آب یا روغن در زیر خودرو وجود دارد؟ درب‌های جانبی، درب موتور، درب صندوق یا شیشه‌ها آسیب دیده‌اند؟

بررسی کنید که آیا سطح روغن موتور، روغن ترمز، مایع خنک‌کننده، روغن هیدرولیک فرمان (در صورت تجهیز) و مایع شیشه‌شور مناسب می‌باشد؟

فشار باد تایر در حالت سرد و وضعیت ظاهری تایرها (مانند ساییدگی، متورم شدن، ترک خوردگی، آسیب‌های فیزیکی و ...) را بررسی کنید. تایر زاپاس را نیز بازدید کنید.

بررسی کنید که آیا قفل کمربندها به طور قابل اطمینان چفت می‌شوند؟ آیا کمربندها دچار ساییدگی و فرسودگی شده‌اند؟

بررسی کنید که آیا روشنایی چراغ‌ها مناسب است؟

بررسی کنید که آیا کارکرد نشانگرهای صفحه کیلومترشمار عادی است؟

بازدیدهای ماهیانه

بدنه خودرو را تمیز کنید، محفظه موتور (گرد و خاک رادیاتور و کندانسور و رسوبات روغنی سطح موتور) را تمیز کنید، فضای داخلی کابین و صندوق عقب را تمیز کنید.

نشستی لوله‌ها، شیلنگ‌ها و مخزن‌ها را بازدید کنید، بررسی کنید که آیا سر باتری‌ها و کابل‌های باتری سولفاته یا شل شده‌اند؟ آیا دسته سیم‌ها آسیب‌دیدگی و شل‌شدگی دارند و یا کانکتورها قطع شده‌اند؟ آیا نشستی آب یا روغن در زیر خودرو وجود دارد؟

بررسی کنید که آیا سیستم تهویه مطبوع به درستی کار می‌کند؟

بررسی کنید که آیا ترمز پارک برقی به درستی کار می‌کند؟

بررسی کنید که آیا فیوز یدکی و ابزار (از قبیل جک، آچار چرخ، و ...) در خودرو وجود دارند؟



مطالعه 

ضایعات روغن موتور، روغن ترمز، مایع خنک کننده، باتری‌ها و تایرها فقط باید توسط موسسات مجاز جمع‌آوری زباله و یا با مشورت شرکت‌های بازیافت دفع شوند و نباید مانند زباله‌های خانگی دفع شوند و یا در سیستم فاضلاب شهری تخلیه شوند.

۲-۷ سرویس‌های عادی خودرو

سرویس‌های ساده

اگر قصد انجام برخی اقدامات تعمیراتی و نگهداری خودرو را دارید، سعی کنید طبق توضیحات ارائه شده در این بخش عمل کنید.

در این بخش در خصوص بازدیدها و سرویس‌هایی بحث شده است که انجام دادن آن‌ها آسان می‌باشد و مالک خودرو به تنهایی توانایی انجام آن‌ها را دارد. ولی هم‌چنان موارد خاص زیادی وجود دارند که انجام آن‌ها نیاز به مهارت فنی و ابزار مخصوص دارد و باید توسط تکنسین‌های آموزش‌دیده صورت پذیرند.

● احتیاط

- قبل از بستن درب موتور، محفظه موتور را بازدید کنید تا هیچ ابزار و وسایلی از قبیل آچار و دستمال و ... در آن جا نمانده باشد.
- با خودرویی که فیلتر هوای آن باز شده است رانندگی نکنید زیرا موتور را دچار استهلاک زیاد می‌کند.
- مایع خنک‌کننده موتور، روغن ترمز و مایع شیشه‌شور را به مقدار استاندارد اضافه کنید. اگر مایعات بر روی بدنه خودرو بپاشد، فوراً محل را با دستمال خیس تمیز کنید تا رنگ بدنه دچار آسیب نشود.



هشدار

- زمانی که موتور خودرو داغ است، از باز کردن درب مخزن انبساط اجتناب کنید تا دچار سوختگی نشوید.
- زمانی که موتور کار می‌کند، مراقب دست و لباس و ابزارتان باشید تا به فن خنک‌کننده و تسمه گیر نکنند.
- از استعمال دخانیات در نزدیکی لوله‌های سوخت و باتری خودداری کنید. چرا که ممکن است باعث ایجاد انفجار یا آتش‌سوزی شود.
- اجزا و قطعات سیستم جرقه‌زنی الکترونیکی دارای ولتاژ بسیار بالایی می‌باشند. لذا در زمان وصل بودن برق خودرو و یا روشن بودن موتور به هیچ عنوان با این قطعات تماس پیدا نکنید.
- موتور، رادیاتور، لوله آگزوز، مانیفولد دود و سرسیلندر بعد از رانندگی بسیار گرم می‌شوند، بنابراین هرگز به آن‌ها دست نزنید. مواظب باشید که لباس‌هایتان (مانند کراوات و ...) بین پره‌های پروانه گیر نکنند زیرا فن حتی پس از خاموش شدن خودرو هم می‌تواند به طور خودکار روشن شود و ممکن است سبب بروز سانحه شود.

بازدید سطح روغن موتور

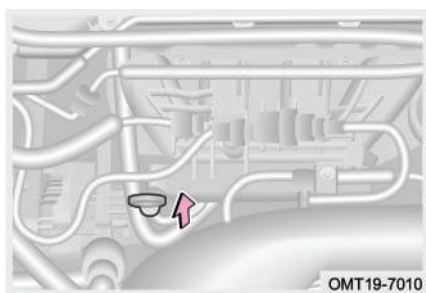

- سطح روغن موتور را با استفاده از گیج روغن و در زمانی که موتور خاموش بوده و خنک شده است، بررسی کنید.
- گام ۱: خودرو را پس از گرم شدن موتور در سطح صاف و هموار متوقف کنید و تا ۵ دقیقه پس از خاموش کردن موتور صبر کنید.
- گام ۲: درب موتور را باز کنید و گیج روغن را بیرون کشیده و با دستمال تمیز آن را پاک کنید.



فصل ۱: مقدمه

گام ۳: گیج را در جای خود قرار داده و به آرامی و به طور یک‌نواخت تا انتها فشار دهید.
 گام ۴: حدود ۳ ثانیه صبر کنید و سپس مجدداً گیج را بیرون بکشید و سطح روغن موتور را از روی آن کنترل کنید.

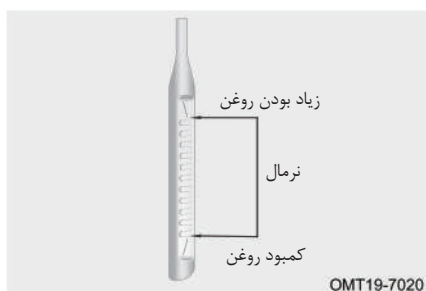

زیر گیج روغن یک پارچه بگیریید تا از چکیدن روغن به روی قطعات موتور و بدنه جلوگیری شود.

بلافاصله پس از گرم شدن موتور، سطح روغن موتور را کنترل نکنید. موتور را خاموش کنید و منتظر بمانید تا روغن موتور در کارتل جمع شود.

اضافه کردن روغن موتور

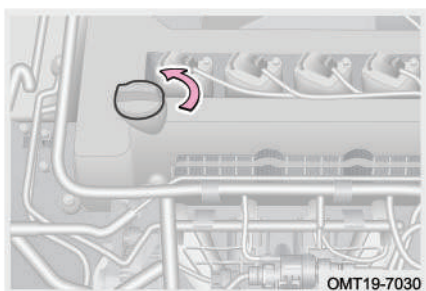

گام ۱: درب روغن‌ریز موتور را در خلاف جهت عقربه‌های ساعت بپیچانید تا باز شود.

گام ۲: با استفاده از یک قیف روغن موتور را چندین بار به مقدار کم به داخل موتور بریزید و سپس سطح روغن را توسط گیج کنترل نمایید.

گام ۳: وقتی که سطح روغن موتور به محدوده صحیح رسید، درب روغن‌ریز موتور را ببندید.

حفاظت از محیط زیست

جهت جلوگیری از آلودگی محیط‌زیست، روغن موتور و فیلتر روغن مصرفی را مانند زباله‌های خانگی دفع نکنید و یا در فاضلاب و یا روی زمین رها نکنید، چرا که باعث آلودگی شدید محیط‌زیست می‌شوند. آن‌ها را مطابق با دستورالعمل‌های حفاظت از محیط‌زیست دفع کنید.



احتیاط

- روغن موتور را بیش از حد مجاز سرریز نکنید، زیرا باعث خرابی موتور می‌شود.
- فقط از روغن موتور توصیه شده توسط شرکت مدیران خودرو استفاده کنید. در غیر این صورت مسوولیت کلیه خسارت‌های مستقیم و غیرمستقیم وارده به عهده مالک خودرو خواهد بود.
- چنانچه روغن موتور در هنگام سرریز کردن به طور تصادفی بر روی سطح موتور بریزد، قبل از بستن درب روغن‌ریز، لکه‌های روغن را با استفاده از پارچه تمیز کنید.
- درب روغن‌ریز را پس از باز کردن به صورت وارونه بر روی موتور قرار ندهید تا ریزش روغن از آن بر روی موتور باعث تصور اشتباه مبنی بر وجود نشتی از اورینگ آب‌بندی درب روغن‌ریز نشود.

بازدید سطح روغن گیربکس

بازدید سطح روغن گیربکس، اضافه کردن روغن و یا تعویض آن باید توسط افراد متخصص صورت گیرد. لطفاً برای انجام موارد فوق به یکی از نمایندگی‌های مجاز مدیران خودرو مراجعه نمایید.

بازدید سطح روغن ترمز

سطح روغن ترمز باید بین علامت "MAX" و "MIN" مخزن باشد. اگر سطح مایع نزدیک علامت "MIN" یا پایین‌تر از آن بود، به مقدار لازم اضافه کنید. جهت بازدید و تعمیر سیستم ترمز به نمایندگی مجاز مدیران خودرو مراجعه کنید.





👁️ احتیاط

- از آن جایی که روغن ترمز قدرت جذب رطوبت بالایی دارد، درب مخزن روغن ترمز را به مدت طولانی باز نگذارید.
- فقط از روغن ترمز توصیه شده توسط شرکت مدیران خودرو استفاده کنید. در غیر این صورت مسوولیت کلیه خسارت‌های مستقیم و غیرمستقیم وارده به عهده مالک خودرو خواهد بود.
- در صورت پاشیده شدن روغن ترمز بر روی بدنه خودرو، جهت جلوگیری از آسیب دیدن رنگ بدنه و یا ایجاد خوردگی در قطعات خودرو، محل را با ابر خیس و یا آب، شست‌وشو دهید.

⚠️ هشدار

به هیچ عنوان اجازه تماس روغن ترمز با پوست و چشم را ندهید و در صورت تماس، فوراً محل‌های تماس را با حجم زیادی از آب شست‌وشو دهید و در صورت نیاز به مراکز درمانی مراجعه کنید.

بازدید سطح مایع خنک‌کننده موتور



وقتی که موتور سرد است، سطح مایع خنک‌کننده باید مابین علائم "MAX" و "MIN" مخزن انبساط باشد. اگر سطح مایع نزدیک علامت "MIN" یا پایین‌تر از آن بود، به مقدار لازم اضافه کنید و در اسرع وقت جهت بازدید و تعمیر به نمایندگی مجاز مدیران خودرو مراجعه کنید.

اضافه کردن مایع خنک‌کننده

گام ۱: وقتی که موتور سرد است، درب مخزن انبساط رادیاتور را باز کنید و مایع خنک‌کننده را تا رسیدن سطح آن به علامت "MAX" اضافه کنید.



- گام ۲: موتور را روشن کنید و اجازه دهید که دمای مایع خنک‌کننده به دمای نرمال برسد. سطح مایع خنک‌کننده را کنترل کنید و در صورت افت سطح به زیر علامت "MIN"، مایع خنک‌کننده را تا زمانی که سطح آن دیگر افت پیدا نکند، اضافه کنید.
۳. موتور را خاموش کرده و بررسی کنید که آیا پس از خنک شدن موتور، سطح مایع خنک‌کننده صحیح می‌باشد. اگر نیست، مراحل بالا را مجدداً تکرار کنید.
۴. درب منبع انبساط را ببندید.

احتیاط

- اگر سطح مایع خنک‌کننده به طور سریع افت پیدا می‌کند، وجود نشتی آب از رادیاتور، لوله‌ها و واترپمپ را بررسی کنید.
- فقط از مایع خنک‌کننده توصیه شده توسط شرکت مدیران خودرو استفاده کنید. در غیر این صورت مسوولیت کلیه خسارت‌های مستقیم و غیرمستقیم وارده به عهده مالک خودرو خواهد بود.
- از مایع خنک‌کننده‌های با کیفیت پایین استفاده نکنید. زیرا دمای موتور در زمان کار کردن خیلی بالا می‌رود و مایع خنک‌کننده بی‌کیفیت نمی‌تواند خنک‌کنندگی مناسبی را برای موتور تامین کند و همچنین خاصیت ضد زنگ زدگی خوبی ندارد.
- در مناطق خیلی سردسیر لازم است تا محلول 100% ضدیخ جایگزین مایع خنک‌کننده موتور شود.



هشدار

- زمانی که موتور داغ است، فشار در سیستم خنک کننده بسیار بالا است. در این زمان‌ها از باز کردن درب مخزن انبساط خودداری کنید. در غیر این صورت فوران بخار مایع خنک کننده باعث ایجاد سوختگی خواهد شد.
- ضدیخ یک ماده سمی است، لذا هنگام اضافه کردن ضدیخ نسبت به پاشیده شدن آن بر روی پوست بدن، بدنه خودرو و یا روی زمین دقت ویژه‌ای داشته باشید. در صورت تماس ضدیخ با پوست یا چشم، فوراً محل تماس را با حجم زیادی از آب شست‌وشو دهید و در صورت نیاز به مراکز درمانی مراجعه کنید.

بازدید رادیاتور و کندانسور

با گذشت زمان و استفاده طولانی از خودرو، سطح جلویی کندانسور و رادیاتور ممکن است با بقایای حشرات، شاخ و برگ و سایر اجسام مسدود شود. این عامل می‌تواند بر روی عملکرد سیستم تهویه مطبوع و سیستم خنک کننده موتور تاثیر بگذارد و عدم تهویه مناسب هوا و داغ شدن موتور را در پی داشته باشد. لازم است که در این گونه مواقع سطح رادیاتور و کندانسور را تمیز کنید.

کندانسور: پس از خاموش کردن خودرو و خنک شدن موتور، کندانسور را با گرفتن هوای فشرده از پشت رادیاتور و از سمت عقب رو به سمت جلو تمیز کنید.

رادیاتور: توصیه می‌شود سطح رادیاتور را سالی یک بار تمیز کنید. پس از خاموش کردن خودرو و خنک شدن موتور، با استفاده از هوای فشرده یا آب، لابه‌لای پره‌های رادیاتور را از وجود بقایای حشرات، شاخ و برگ و سایر اجسام تمیز کنید. فشار آب یا باد مورد استفاده نباید بیش‌تر از 150Kpa باشد. در غیر این صورت پره‌های رادیاتور آسیب خواهند دید.



احتیاط

- پره‌های رادیاتور به علت نوع مواد تشکیل‌دهنده دارای قابلیت انتقال حرارت خوبی جهت خنک کردن مایع خنک‌کننده می‌باشند. هرگز آن‌ها را با استفاده از برس تمیز نکنید، چرا که باعث آسیب‌دیدگی و کاهش اثر خنک‌کنندگی آن‌ها می‌شود.
- هرگز در زمانی که موتور و رادیاتور داغ هستند، بر روی رادیاتور آب نپاشید. بخار تولید شده می‌تواند باعث ایجاد سوختگی شود. رادیاتور را همواره پس از خاموش شدن و خنک شدن موتور تمیز کنید.

بازدید تسمه

تسمه موتور بعد از مدتی استفاده شدن افزایش طول پیدا می‌کند و کشش استاندارد خود را از دست می‌دهد که ممکن است باعث خرابی موتور شود. تسمه باید در دوره‌های منظم بازدید شده و کشش آن کنترل شود.

گام ۱: کلید استارت را خاموش کنید.

گام ۲: سفتی و شلی تسمه را ابتدا با فشار انگشت دست تست کنید و زاویه تا شدن تسمه را کنترل کنید.

گام ۳: اگر زاویه تا شدن تسمه بیش‌تر از ۹۰ درجه باشد، جهت بازدید و تعمیر به نمایندگی مجاز مدیران خودرو مراجعه کنید.

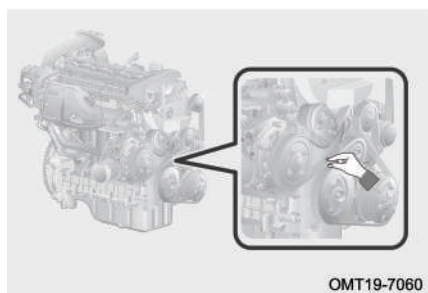

هشدار

هنگام بازدید کشش تسمه، موتور را خاموش کرده و اجازه دهید تا خنک شود و از ساکن بودن تسمه مطمئن شوید.



بازدید تایرها

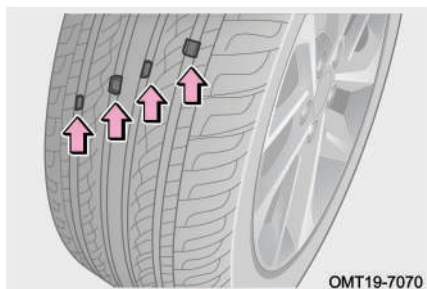

ساییدگی تایرها را با بازدید شاخص ساییدگی تایر مورد بررسی قرار دهید. زمانی که میزان ساییدگی تایرها زیاد می‌شود، نوارهای شاخص ساییدگی نمایان می‌شوند و با آج تایر در یک سطح قرار می‌گیرند و این به معنای کاهش جدی کارایی و امنیت تایرها است. در این شرایط تایر را تعویض کنید.

حفاظت از محیط زیست

تایرهای مستعمل را با بی‌احتیاطی در محیط رها نکنید، آن‌ها باید مطابق با قوانین زیست‌محیطی و توسط موسسات مجاز، جمع‌آوری و بازیافت شوند.

■ اقدامات احتیاطی زیر را رعایت کنید. عدم رعایت آن‌ها می‌تواند باعث بروز حوادث منجر به مصدومیت و یا حتی مرگ شود:

۱. از تایرهایی که قبلاً بر روی یک خودروی دیگر نصب بوده‌اند، استفاده نکنید.
۲. از تایرهایی که در میزان ساییدگی اختلاف قابل توجهی با یکدیگر دارند، به طور هم‌زمان در روی خودرو استفاده نکنید.
۳. از تایرهایی که اطلاعی از نحوه استفاده قبلی آن ندارید، استفاده نکنید.
۴. بر روی یک خودرو از تایرهای با مارک، نوع و طرح آج مختلف استفاده نکنید.
۵. تایرهای با ساختار متفاوت (رادپال و بیاس و ...) را بر روی یک خودرو نصب نکنید.
۶. سایز تایر بر روی عملکرد آمپر سرعت‌سنج تاثیرگذار است. اگر سایز (قطر) تایرهای نصب شده متفاوت از سایز استاندارد خودرو باشند، سرعت دقیق نمایش داده نمی‌شود که می‌تواند منجر به حادثه شود. خسارت‌های ناشی از این عامل تحت پوشش گارانتی نمی‌باشد.



X55 PRO User Manual

دفترچه راهنمای خودروی X55 PRO

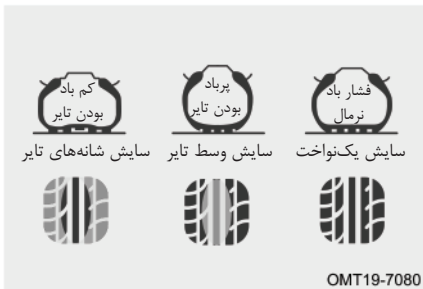

نادرست بودن فشار باد تایر باعث افزایش مصرف سوخت، کاهش عمر مفید تایر و کاهش تعادل خودرو و ایمنی رانندگی می‌شود، بنابراین برای رانندگی با خودرو، فشار باد تایرها همواره باید در حد استاندارد باشد (برای کسب اطلاع در مورد میزان فشار باد تایرها به برجسب راهنمای مربوطه که بر ستون وسط سمت راننده الصاق شده است، مراجعه کنید). اگر مقدار فشار باد تایر بیش‌تر از حد مجاز باشد و یا از تایر با فشار باد پایین استفاده شود، راحتی رانندگی نیز کاهش می‌یابد. فشار باد تایرها را بر اساس الزامات رانندگی خود تنظیم کنید.

■ از صحیح بودن فشار باد تایرها در کلیه زمان‌ها اطمینان حاصل کنید، در غیر این صورت شرایط زیر می‌تواند پیش بیاید که ممکن است منجر به تصادف، جراحت و حتی مرگ شود:

۱. ساییدگی زیاد تایر
۲. کنترل ضعیف خودرو
۳. ساییدگی غیر یک‌نواخت
۴. آب‌بندی ضعیف بین تایر و رینگ چرخ
۵. تابیدگی رینگ و جدا شدن تایر از رینگ
۶. امکان ترکیدن تایر ناشی از گرم شدن بیش از حد
۷. بالا رفتن احتمال آسیب‌دیدگی تایر تحت‌تاثیر شرایط جاده‌ای



احتیاط

- بالا بودن فشار باد تایر پس از مدتی رانندگی، طبیعی است.
- اگر تائیری به طور مکرر نیاز به باد شدن پیدا کند، برای بازدید و تعمیر به نمایندگی مجاز مدیران خودرو مراجعه کنید.
- اگر تائیری اغلب مواقع نشستی باد دارد یا به دلیل بریدگی یا آسیب دیدگی های دیگر قابل تعمیر نیست، می بایست تعویض شود.
- همیشه از فشارسنج برای اندازه گیری فشار باد تایر و در زمان سرد بودن آن استفاده کنید. بازدید ظاهری تایر می تواند باعث برآورد نادرست از میزان فشار باد تایر شود.
- اگر در حین رانندگی تائیری دچار کم بادی یا پنچری شد، به رانندگی ادامه ندهید. رانندگی با این حالت حتی در مسافت های کوتاه می تواند تایر را از رده خارج کند.
- از طریق سیستم کنترل فشار باد تایر (TPMS) فشار باد تایرها را در هر لحظه می توانید کنترل کنید. جهت اطلاعات بیشتر تر به بخش مربوطه در فصل ۵ مراجعه کنید.
- از نصب صحیح درپوش والو باد تایر اطمینان حاصل کنید. در غیر این صورت، مواد خارجی وارد والو باد شده و آن را مسدود خواهد کرد. اگر درپوش گم شده است، یک درپوش نو جایگزین کنید.

جابه جایی چرخ ها

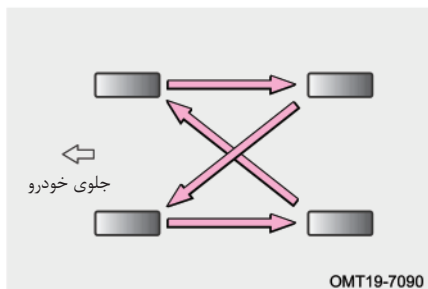

به منظور ساییدگی متوازن و متعادل تایرها و افزایش عمر مفید آنها، شرکت مدیران خودرو توصیه می کند که تقریباً در هر ۱۰۰۰۰ کیلومتر چرخ ها را جابه جا کنید (بهترین بازه ۷۰۰۰-۵۰۰۰ کیلومتر می باشد). با این حال بازه زمانی جابه جایی چرخ ها می تواند بسته به عادت های رانندگی شما و شرایط جاده ای تغییر



کند.

مطالعه

جابه‌جایی چرخ‌ها باید توسط افراد متخصص صورت پذیرد، لذا به نمایندگی‌های مجاز مدیران خودرو مراجعه کنید.

بازدید باتری

رسوب بستن قطب‌های باتری، شل بودن اتصال کابل‌های باتری، شکستگی بدنه باتری و شل بودن بست باتری را بررسی کنید.

باتری خودروی شما به جز بازدیدهای ذکر شده، نیازی به سرویس دیگری ندارد. در صورت تعویض باتری، مشخصات فنی باتری نو باید با مشخصات باتری اصلی خودرو یکسان باشد. توصیه می‌شود جهت تعویض باتری به نمایندگی مجاز مدیران خودرو مراجعه کنید.

بازدید فیلتر هوای اتاق

فیلتر هوای تهویه مطبوع از ورود گرد و غبار محیط از طریق کانال‌های ورودی هوا به داخل اتاق ممانعت می‌کند. این فیلتر پس از استفاده طولانی‌مدت دچار گرفتگی و انسداد می‌شود. اگر کارایی سیستم تهویه مطبوع به طور قابل ملاحظه‌ای کاهش یافته، فیلتر هوای کابین را بازدید کنید و در صورت لزوم، آن را تعویض کنید.

مطالعه

- تعویض فیلتر هوای اتاق باید توسط افراد متخصص صورت پذیرد، لذا به نمایندگی‌های مجاز مدیران خودرو مراجعه کنید.
- استفاده از سیستم تهویه مطبوع در زمانی که فیلتر هوای اتاق از روی خودرو باز شده باشد، باعث کاهش کارایی عملکرد تصفیه هوای سیستم تهویه مطبوع شده و راندمان سیستم را کاهش می‌دهد.
- سیستم تهویه مطبوع در برخی از مدل‌ها مجهز به عملکرد حفاظتی PM 2.5 می‌باشد. بر اساس مدل خودروی خود اقدام نمایید.



بازدید مایع شیشه‌شور

اگر آب‌پاش‌های شیشه‌شور اقدام به پاشیدن نکنند، احتمالاً مخزن شیشه‌شور خالی است. استفاده از شیشه‌شور را متوقف کرده و مایع شیشه‌شور را به مقدار کافی اضافه کنید. اگر پس از اضافه کردن مایع همچنان شیشه‌شور کار نکند، جهت بازدید و تعمیر به نمایندگی مجاز مدیران خودرو مراجعه کنید.

احتیاط

- هرگز به مایع شیشه‌شور ضدیخ اضافه نکنید، زیرا به رنگ بدنه آسیب می‌رساند.
- در فصل سرما و زمانی که دمای هوا زیر صفر درجه است، از آب خالص به عنوان شیشه‌شور استفاده نکنید، زیرا آب منجمد شده و به پمپ شیشه‌شور آسیب وارد می‌کند.
- ظرفیت مخزن شیشه‌شور می‌تواند ۲ یا ۴/۶ لیتر باشد. بر اساس مدل خودروی خود اقدام نمایید.

بازدید تیغه‌های برف پاک‌کن

نرمی لبه‌های تیغه برف پاک‌کن را با کشیدن انگشتان دست بررسی کنید. زبر بودن تیغه‌ها باعث کاهش اثربخشی آن‌ها خواهد شد.



احتیاط

- از برف پاک‌کن برای پاک کردن توده‌های برف و یخ روی شیشه استفاده نکنید.
- اگر سطح شیشه به علت برخورد سنگریزه و شن دارای حفره و پریدگی است، جهت جلوگیری از خرابی تیغه برف پاک‌کن، سطح شیشه را ترمیم کنید.
- در فصل زمستان جهت جلوگیری از آسیب دیدن تیغه‌های برف پاک‌کن، قبل از به کار انداختن آن‌ها اطمینان حاصل کنید که تیغه‌ها به علت یخ‌زدگی بر روی شیشه نچسبیده باشند.
- برای تمیز کردن تیغه‌های برف پاک‌کن از موادی مانند روغن، سیلیکون و بنزین استفاده نکنید، زیرا باعث عملکرد نامناسب آن‌ها می‌شود. برای تمیز کردن تیغه‌ها از مایع شیشه‌شور استفاده کنید.
- زمانی که تیغه‌ها را برای بازدید و سرویس بلند می‌کنید، باید گیره قفلی وسط تیغه را به طرز صحیح باز کنید. جهت بازدید و سرویس تیغه‌های برف پاک‌کن لازم است تا سیستم برف پاک‌کن وارد حالت سرویس شود (برای اطلاع از جزئیات بیش‌تر به بخش «سیستم برف پاک‌کن و شیشه‌شور» در فصل ۲ مراجعه کنید).

نگهداری تیغه‌های برف پاک‌کن

۱. هنگام شست‌وشوی خودرو از آب فشار قوی برای شستن تیغه‌ها استفاده نکنید، زیرا ممکن است آسیب ببینند.
۲. برای جلوگیری از شوره بستن یا لکه‌دار شدن شیشه، بهتر است تیغه‌ها را به صورت منظم و هفته‌ای یک بار با مایع شیشه‌شور تمیز کنید.
۳. برای ایمنی بیش‌تر توصیه می‌شود که سالی یک تا دو بار تیغه‌های برف پاک‌کن را تعویض کنید. تیغه‌های جدید را از نمایندگی‌های مجاز مدیران خودرو خریداری نمایید.
۴. بعد از شستن خودرو در کارواش‌های صنعتی، از آب تمیز برای شستن تیغه و شیشه استفاده کنید تا لایه چربی روی شیشه و تیغه تمیز شود.



فصل ۱: مقدمه

۵. از به کار انداختن برف پاک‌کن‌ها روی شیشه خشک خودداری کنید. چرا که باعث ایجاد خراش بر روی شیشه و آسیب دیدن تیغه برف پاک‌کن خواهد شد.
۶. از تمیز کردن شیشه جلو با بنزین، لاک پاک‌کن، تینر و یا مایعات مشابه که باعث خرابی تیغه‌های برف پاک‌کن می‌شوند، خودداری کنید.
۷. از پوشش‌های محافظ و مواد آب‌گریز بر روی شیشه‌های جلو و عقب خودرو استفاده نکنید. لایه مواد آب‌گریز به مرور زمان و پس از استفاده از روی شیشه جدا می‌شود و باعث ناصاف شدن سطح شیشه شده و منجر به تولید صدای غیرعادی در زمان حرکت برف پاک‌کن‌ها می‌شود.
۸. وقتی سطح شیشه جلو یخ زده است و یا اگر گرد و خاک، بقایای حشرات، چسب و یا ذرات دیگر به سطح شیشه چسبیده‌اند، آن‌ها را با یک پارچه خیس تمیز کنید. از پارچه خشک استفاده نکنید و یا آن‌ها را مستقیماً با تیغه برف پاک‌کن تمیز نکنید، در غیر این صورت شیشه و تیغه‌ها آسیب می‌بینند.

استفاده از برف پاک‌کن

۱. با نیروی دست برف پاک‌کن‌ها را حرکت ندهید. در غیر این صورت سیستم برف پاک‌کن دچار آسیب‌دیدگی خواهد شد.
۲. قبل از به کار گرفتن برف پاک‌کن‌ها، شاخ و برگ، برف و سایر اجسام انباشته شده بر روی شیشه را بردارید.
۳. مایع شیشه‌شور را به موقع اضافه کنید. از مایع شیشه‌شوری که دارای مشخصات ذکر شده در این کتابچه است، استفاده کنید. از آب شهری به جای مایع شیشه‌شور استفاده نکنید.
۴. در آب و هوای سرد قبل از استفاده از برف پاک‌کن، یخ زدن تیغه‌ها و چسبیدن آن‌ها به شیشه را بررسی کنید. در صورت یخ زدن، قبل از به کارگیری برف پاک‌کن، یخ آن‌ها را باز کنید. در غیر این صورت ممکن است هم موتور برف پاک‌کن و هم تیغه‌ها آسیب ببینند. برای یخ‌زدایی می‌توانید از گرمای بخاری خودرو یا وسایل تولید گرما استفاده کنید. هرگز آب گرم را برای از بین بردن یخ به طور مستقیم بر روی شیشه نریزید، زیرا باعث ترک خوردن شیشه و کج شدن تیغه‌ها می‌شود.



۳-۷ سرویس‌های دوره‌ای

مشخصات مایعات مصرفی و شمع موتور

ظرفیت	مشخصات	عناوین
لیتر 4.7 ± 0.2 (روغن و فیلتر روغن باید هم‌زمان تعویض شوند)	SM SAE-5W-30 SM SAE-5W-40 SM SAE-10W-40	روغن موتور (موتور SQRE4G15B)
لیتر 4.7 ± 0.2 (روغن و فیلتر روغن باید هم‌زمان تعویض شوند)	SM SAE-5W-30 SM SAE-5W-40 SM SAE-10W-40	روغن موتور (موتور SQRE4G15C)
لیتر 4.7 ± 0.2 (روغن و فیلتر روغن باید هم‌زمان تعویض شوند)	SM SAE-5W-30 SM SAE-5W-40 SM SAE-10W-40	روغن موتور (موتور SQRE4T15C)
لیتر 4.7 ± 0.2 (روغن و فیلتر روغن باید هم‌زمان تعویض شوند)	SM SAE-5W-30 SM SAE-5W-40 SM SAE-10W-40	روغن موتور (موتور SQRE4T15B)
لیتر $4.5 \sim 4.8 \pm 0.2$ (تخلیه و پرکردن روغن)	SM SAE-5W-40 SM SAE-10W-40	روغن موتور (موتور SQRD4G20)
لیتر 2 ± 0.1	API GL-4 75W-90	روغن گیربکس (517MHA)
لیتر 1.7 ± 0.2	Castrol BOT 350 M3 75W	روغن گیربکس (625DHA)



فصل ۱: مقدمه

ظرفیت	مشخصات	عناوین
لیتر 7.3 ± 0.2	CVTF WCF-1	روغن گیربکس (018CHA)
لیتر 4.8 ± 0.1	ATF-SP III	روغن گیربکس (019CHA)
لیتر 7.3 ± 0.2	CVTF WCF-1	روغن گیربکس (025CHC)
لیتر 7.5 ± 0.5	ضدیخ تمام ارگانیک (LEC-II)	ضدیخ (موتور SQRE4G15B)
لیتر 7.5 ± 0.5	ضدیخ تمام ارگانیک (LEC-II)	ضدیخ (موتور SQRE4G15C)
لیتر 9 ± 0.5	ضدیخ تمام ارگانیک (LEC-II)	ضدیخ (موتور SQRE4T15B)
لیتر 9 ± 0.5	ضدیخ تمام ارگانیک (LEC-II)	ضدیخ (موتور SQRE4T15C)
لیتر 7.5 ± 0.5	ضدیخ تمام ارگانیک (LEC-II)	ضدیخ (موتور SQRD4G20)
/	DOT4	روغن ترمز
/	3707AAG	شمع موتور



X55 PRO User Manual

دفترچه راهنمای خودروی X55 PRO

توضیحات	مولفه‌های گرید روغن
درجه کیفیت روغن	SM
کلمه اختصاری انجمن مهندسان خودروی آمریکا	SAE
در دماهای پایین هر چه عدد ویسکوزیته قبل از W کم‌تر باشد، توانایی سازگاری روغن با سرما قوی‌تر می‌شود و عملکرد استارت در هوای سرد نیز بهتر است.	5W
هر چه این شاخص بالاتر باشد، مقاومت روغن در برابر حرارت بالاتر بوده و ویسکوزیته بالایی خواهد داشت. روغن‌های با ویسکوزیته بالاتر برای موتورهایی که با دورهای بالا کار می‌کنند، مناسب است.	40

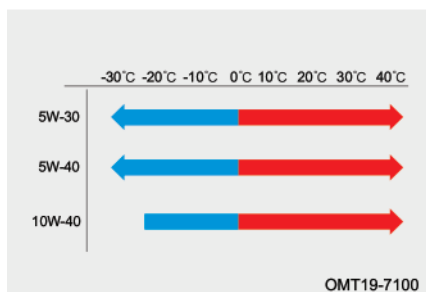

با در نظر گرفتن شرایط آب و هوایی منطقه خود، روغن با سطح کیفی متناسب با منطقه را بر اساس اطلاعات جدول فوق انتخاب کنید. وقتی که دمای محیط خیلی پایین است، اگر از روغن موتور با گرید SM SAE-10W-40 استفاده شود، ممکن است موتور به سختی استارت بخورد. لذا توصیه می‌شود از روغن با گرید SM SAE-5W-30 و یا روغن‌های با درجه ویسکوزیته پایین‌تر استفاده شود. روغن SM SAE-5W-30 از نقطه نظر میزان مصرف روغن نیز توصیه می‌شود.



احتیاط 

- فقط از مایعات با نوع توصیه شده توسط شرکت مدیران خودرو استفاده کنید. سایر مایعات متفرقه می‌توانند باعث خرابی سیستم‌های مربوطه شوند.
- ظرفیت مایعات در جداول فوق صرفاً به عنوان مرجع می‌باشد. میزان واقعی اضافه کردن مایعات بر اساس شرایط موجود خودرو تعیین می‌شود.
- در زمان تعویض روغن گیربکس اتوماتیک به شرط آن که گیربکس نشستی روغن نداشته باشد، به همان مقداری که روغن از گیربکس تخلیه می‌شود، باید روغن تازه اضافه شود. برای انجام این کار به نمایندگی مجاز مدیران خودرو مراجعه کنید.



فصل ۸. مشخصات فنی خودرو

۳۵۸ مصرف سوخت	۳۵۰	۸-۱ موقعیت شماره‌های شناسایی خودرو
۳۵۹ سیستم سوخت‌رسانی	۳۵۰ شماره شاسی (VIN)
۳۶۰ سیستم خنک‌کننده	۳۵۱ پلاک مشخصات خودرو
۳۶۰ سیستم تعلیق	۳۵۱ شماره موتور
۳۶۱ سیستم فرمان	۳۵۲ برچسب RF شیشه
۳۶۱ سیستم ترمز	۳۵۳	۸-۲ اطلاعات فنی خودرو
۳۶۲ زوایای چرخ‌ها	۳۵۳ ابعاد خودرو
۳۶۳ چرخ و تایر	۳۵۴ نوع و مدل خودرو
۳۶۴ باتری	۳۵۶ وزن خودرو
۳۶۴ مشخصات لامپ چراغ‌ها	۳۵۷ مشخصات عملکردی خودرو
	اجزایی از خودرو که در اندازه‌گیری	۳۵۸ مشخصات عملکردی موتور
۳۶۵	ابعاد خودرو مدنظر قرار نمی‌گیرند		



۸-۱ موقعیت شماره‌های شناسایی خودرو

شماره شناسی (VIN)

■ محل درج شماره شناسی (VIN) در خودروهای تولیدی

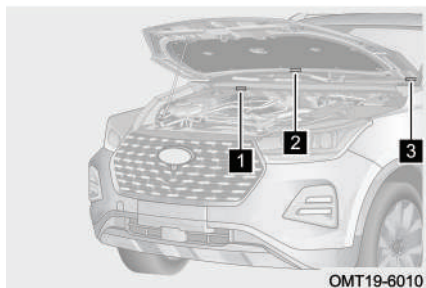

OMT19-6010

۱ شماره شناسی (VIN) در سمت راست

محفظه موتور و در سینی زیر شیشه جلو (شماره ۱ در تصویر مقابل) حک شده است.

۲ شماره شناسی (VIN) در سطح داخلی درب موتور و در لبه عقبی آن (شماره ۲ در تصویر مقابل) حک شده است.

۳ شماره شناسی خودرو (VIN) به صورت یک پلاک در قسمت بالایی و سمت چپ داشبورد (شماره ۳ در تصویر مقابل) نصب شده است و از بیرون خودرو و از زیر شیشه جلو قابل مشاهده است.

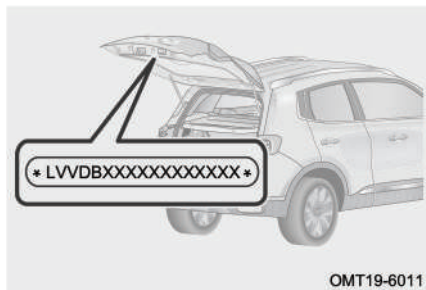

OMT19-6011

شماره شناسی خودرو (VIN) مطابق با تصویر مقابل بر روی درب صندوق عقب نیز حک شده است.



فصل ۱: مقدمه

مطالعه

- به علت متفاوت بودن کشورهای تولیدکننده خودروها، ممکن است محل درج شماره VIN نیز متفاوت باشد.
- چنانچه نیاز به خواندن شماره VIN دارید، توصیه می‌شود این کار را از طریق تکنسین‌های نمایندگی مجاز صورت دهید.

احتیاط

هر گونه اقدامی از قبیل قرار دادن کاور، رنگ کردن، بریدن، جوشکاری و سوراخ کردن شماره VIN و یا نواحی اطراف موقعیت‌های درج آن ممنوع است.

پلاک مشخصات خودرو

پلاک مشخصات خودرو مطابق با تصویر مقابل بر روی رکاب درب جلو راست نصب شده است.

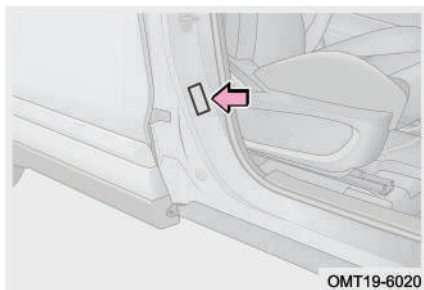

شماره موتور

شماره موتور بر روی بلوکه سیلندر و در موقعیت نشان داده شده در تصویر مقابل حک شده است.

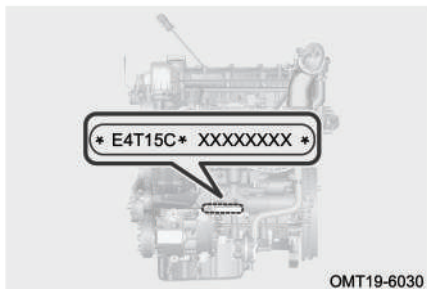



X55 PRO User Manual

دفترچه راهنمای خودروی X55 PRO

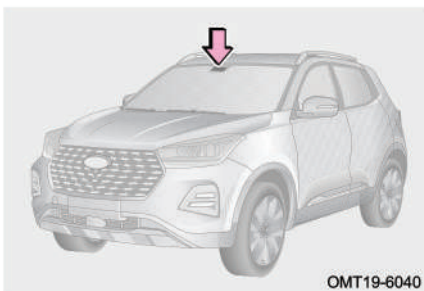

برچسب RF شیشه

برچسب RF در سمت داخلی شیشه جلو و در پشت آینه داخل کابین نصب شده است که برای انتقال سیگنال‌های رادیو فرکانسی و خواندن شماره شناسایی خودرو به صورت الکترونیکی مورد استفاده قرار می‌گیرد.



۸-۲ اطلاعات فنی خودرو ابعاد خودرو

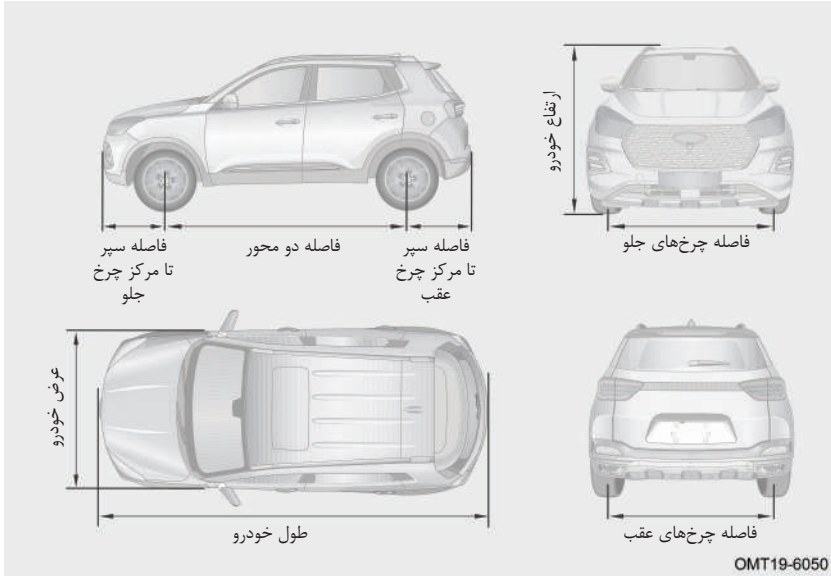

4,318	طول (mm)	اندازه‌های کلی
1,831	عرض (mm)	
1,622 / 1,679	ارتفاع (mm)	
2,610	فاصله دو محور (mm)	
1,550	جلو (mm)	فاصله مرکز تا مرکز چرخ‌ها
1,550	عقب (mm)	
867	جلو (mm)	فاصله نوک سپر تا مرکز چرخ
841	عقب (mm)	



نوع و مدل خودرو

چرخ‌های جلو محرك (۲ × ۴)، فرمان بر روی چرخ‌های جلو، موتور جلو و عرضی، اتاق ۲ محفظه‌ای، ۵ درب، ظرفیت ۵ نفر، اسکلت اتاق یک‌پارچه، فرمان در سمت چپ	چرخ‌های جلو محرك (۲ × ۴)، فرمان بر روی چرخ‌های جلو، موتور جلو و عرضی، اتاق ۲ محفظه‌ای، ۵ درب، ظرفیت ۵ نفر، اسکلت اتاق یک‌پارچه، فرمان در سمت چپ	چرخ‌های جلو محرك (۲ × ۴)، فرمان بر روی چرخ‌های جلو، موتور جلو و عرضی، اتاق ۲ محفظه‌ای، ۵ درب، ظرفیت ۵ نفر، اسکلت اتاق یک‌پارچه، فرمان در سمت چپ	چرخ‌های جلو محرك (۲ × ۴)، فرمان بر روی چرخ‌های جلو، موتور جلو و عرضی، اتاق ۲ محفظه‌ای، ۵ درب، ظرفیت ۵ نفر، اسکلت اتاق یک‌پارچه، فرمان در سمت چپ	نوع خودرو
SQRE4T15B	SQRE4T15C	SQRD4G20	SQRE4G15B/ SQRE4G15C	مدل موتور



فصل ۱: مقدمه

موتور عمودی، ۴ سیلندر خطی، خنک‌شونده با آب، ۴ زمانه و دارای دو میل سوپاپ در بالای سرسیلندر، مجهز به توربوشارژر و اینترکولر	موتور عمودی، ۴ سیلندر خطی، خنک‌شونده با آب، ۴ زمانه و دارای دو میل سوپاپ در بالای سرسیلندر، مجهز به توربوشارژر و اینترکولر	موتور عمودی، ۴ سیلندر خطی، خنک‌شونده با آب، ۴ زمانه و دارای دو میل سوپاپ در بالای سرسیلندر، مجهز به توربوشارژر و اینترکولر	موتور عمودی، ۴ سیلندر خطی، خنک‌شونده با آب، ۴ زمانه و دارای دو میل سوپاپ در بالای سرسیلندر، مجهز به توربوشارژر و اینترکولر	نوع موتور
پاشیدن الکترونیکی، ترتیبی و چند نقطه‌ای سوخت	پاشیدن الکترونیکی، ترتیبی و چند نقطه‌ای سوخت	پاشیدن الکترونیکی، ترتیبی و چند نقطه‌ای سوخت	پاشیدن الکترونیکی، ترتیبی و چند نقطه‌ای سوخت	نوع سیستم سوخت‌رسانی
625DHA	025CHC	019CHA	517 MHA/018 CHA	مدل گیربکس



وزن خودرو

SQR7154-T19T9	SQR7153-T19T9	SQR7152-T199	مدل خودرو	
1,364	1,325	1,272	وزن خالص خودرو (Kg)	
823	794	749	محور جلو (Kg)	توزیع وزن خالص
541	531	523	محور عقب (Kg)	خودرو بین محورها
1,759	1,759	1,759	حداکثر وزن مجاز خودرو (Kg)	
934	934	934	محور جلو (Kg)	توزیع حداکثر وزن
825	825	825	محور عقب (Kg)	خودرو بین محورها
5	5	5	ظرفیت سرنشین با راننده (نفر)	

هشدار

مقادیر جدول فوق را رعایت کنید و از وارد آوردن بار بیش تر از حداکثر وزن قابل تحمل به خودرو اجتناب کنید. در غیر این صورت کنترل خودرو و کارایی سیستم ترمز تحت تاثیر قرار گرفته و ممکن است باعث بروز سانحه و مصدومیت شود.



مشخصات عملکردی خودرو

SQR7154 T19T9	SQR7153 T19T9	SQR7152 T199	مدل خودرو	
155 (با بار کامل)	160 (با بار کامل)	160 (با بار کامل)	حداقل فاصله خودرو از زمین (mm)	
10 , 8	10 , 8	11	چرخش به چپ (m)	حداقل شعاع دور زدن (m)
10 , 9	10 , 9	11	چرخش به راست (m)	
20 , 16 (با بار کامل)	20 , 16 (با بار کامل)	20 , 16 (با بار کامل)	حداکثر شیب قابل قبول جاده برای قسمت جلو (°)	
24 (با بار کامل)	24 (با بار کامل)	24 (با بار کامل)	حداکثر شیب قابل قبول جاده برای قسمت عقب (°)	
19	19	19	بدون بار (°)	زاویه رمپ خور
15	15	15	با بار (°)	
185	165	175	حداکثر سرعت خودرو (km/h)	
40	40	40	حداکثر شیب قابل صعود (%)	

پارامترهای حرکت خودرو

مشخصات سرعت



X55 PRO User Manual

دفترچه راهنمای خودروی X55 PRO

مشخصات عملکردی موتور

SQRD4 G20	SQRE4 T15B	SQRE4 T15C	SQRE4 G15C	SQRE4 G15B	مدل موتور
83,5	77	77	77	77	قطر دهانه سیلندر (mm)
90	80,5	80,5	80,5	80,5	کورس پیستون (mm)
1,971	1,498	1,498	1,499	1,499	حجم جابه‌جایی موتور (mL)
10.5:1	9.5:1	9.5:1	11:1	11:1	نسبت تراکم
90	108	115	85	85	قدرت موتور (kw)
5,500	5,500	5,500	6,150	6,150	دور قدرت موتور (r/min)
180	210	230	143	141	حداکثر گشتاور موتور (N.m)
4,000	1,750- 4,000	1,750- 4,000	4,000	3,800	دور موتور برای حداکثر گشتاور موتور (r/min)

مصرف سوخت

L/100km	مصرف سوخت
9.23	میزان مصرف سوخت شهری
5.80	میزان مصرف سوخت برون‌شهری
7.10	میزان مصرف سوخت ترکیبی

میزان مصرف سوخت خودرو ارتباط مستقیمی با شیوه رانندگی، شرایط جاده‌ای، شرایط آب و هوایی، میزان بار وارده به خودرو، استفاده از تجهیزات جانبی و نحوه استفاده و نگهداری خودرو دارد.

سیستم سوخت رسانی

بنزین بدون سرب با عدد اکتان ۹۱ یا بالاتر	نوع سوخت*
بنزین بدون سرب با عدد اکتان ۹۲ یا بالاتر	
بنزین بدون سرب با عدد اکتان ۹۵ یا بالاتر (بنزین سوپر بدون سرب)	
E22-E100	
باک پلاستیکی	نوع باک بنزین
۵۱ لیتر / ۵۵ لیتر	ظرفیت باک بنزین
پمپ بنزین برقی	نوع پمپ بنزین

*: از بنزین با نوع توصیه شده توسط شرکت مدیران خودرو استفاده کنید.

مطالعه

- ظرفیت باک بنزین در مدل‌های مختلف می‌تواند متفاوت باشد. لطفاً نوع استفاده شده در خودروی خود را ملاک قرار دهید.
- در خودروهای مجهز به کاتالیست کانورتر فقط بنزین بدون سرب قابل استفاده است. به منظور جلوگیری از اشتباه در پر کردن باک با نوع دیگر بنزین، طراحی ویژه‌ای برای دهانه لوله ورودی باک در نظر گرفته شده است، به طوری که فقط با نازل‌های استاندارد مخصوص بنزین بدون سرب بتوان باک را پر کرد.



احتیاط

- فقط از بنزین با نوع توصیه شده توسط شرکت مدیران خودرو استفاده کنید.
- بنزین با عدد اکتان پایین تر می تواند باعث خرابی موتور شود. آسیب های وارده به موتور ناشی از استفاده از بنزین با عدد اکتان پایین تحت پوشش گارانتی نخواهد بود.
- استفاده از بنزین سربدار باعث می شود تا کاتالیست کانورتور کارایی خود را از دست بدهد و سیستم کنترل آلاینده ها به درستی کار نکند.
- اگر به صورت تصادفی بنزین سربدار در باک بریزید (حتی به میزان اندک) و موتور را روشن کنید، کاتالیست کانورتور دچار ایراد دائمی خواهد شد. در صورت اتفاق افتادن چنین وضعیتی هر چه سریع تر جهت بازدید و رفع ایراد به نمایندگی مجاز مدیران خودرو مراجعه کنید.

سیستم خنک کننده

SQRD4 G20	SQRE4 T15B	SQRE4 T15C	SQRE4 G15C	SQRE4 G15B	مدل موتور
رادیاتور با لوله های آلومینیومی	رادیاتور با لوله های آلومینیومی	رادیاتور با لوله های آلومینیومی	رادیاتور با لوله های آلومینیومی	رادیاتور با لوله های آلومینیومی	نوع رادیاتور

سیستم تعلیق

تعلیق مستقل از نوع مک فرسون، ارتفاع غیر قابل تنظیم، دارای میل تعادل، دارای فنر لول مخروطی و کمک فنر تلسکوپی	تعلیق جلو
تعلیق مستقل چند اهرمی و یا تعلیق نیمه مستقل با اکسل پیچشی، ارتفاع غیر قابل تنظیم، دارای میل تعادل (در صورت تجهیز) و دارای فنر لول مخروطی و کمک فنر تلسکوپی	تعلیق عقب



سیستم فرمان

سیستم فرمان برقی	نوع سیستم فرمان	
۳۸۷,۵	قطر غربلیک فرمان (mm)	
شانه‌ای - پینیونی	نوع جعبه فرمان	
دارای قابلیت ارتجاعی و خاصیت جذب ضربه	نوع تلسکوپي فرمان	
۳۴	در جهت بالا - پایین (mm)	قابلیت تنظیم
۴۰	در جهت جلو - عقب (mm)	غربلیک فرمان

سیستم ترمز

ترمز دیسکی	چرخ جلو	نوع ترمز
ترمز دیسکی	چرخ عقب	
بوستر خلایی	بوستر ترمز	
ترمز پارک برقی که بر روی چرخ‌های عقب اعمال می‌شود	ترمز پارک	
$\leq 25 \text{ mm}$	مقدار مجاز خلاصی پدال ترمز	
<p>ضخامت لنت ترمز نو چرخ جلو: 10mm؛ حداقل ضخامت قابل قبول: 2mm</p> <p>ضخامت دیسک نو چرخ جلو: 22mm؛ حداقل ضخامت قابل قبول: 20mm</p> <p>ضخامت لنت ترمز نو چرخ عقب: 10.2mm؛ حداقل ضخامت قابل قبول: 2mm</p> <p>ضخامت دیسک نو چرخ عقب: 9mm؛ حداقل ضخامت قابل قبول: 7mm</p>	ضخامت قابل قبول لنت ترمز و دیسک چرخ‌ها	



هشدار

- اگر بار وارده به سیستم ترمز زیاد است، هم‌زمان با تعویض لنت ترمزها باید روغن ترمز نیز تعویض شود.
- وقتی روغن ترمز اضافه می‌کنید، مطمئن شوید که روغن کاملاً تمیز است، زیرا در صورت ورود آلودگی به سیستم ترمز، کارایی آن پایین می‌آید.

زوایای چرخ‌ها

$-25' \pm 45'$	کمبر	چرخ جلو
$4^{\circ}14' \pm 60'$	کستر	
$11^{\circ}30' \pm 60'$	کینگ پین	
$5' \pm 5'$	تو - این	
$-1^{\circ}20' \pm 30'$	کمبر	چرخ عقب
$10' \pm 10'$	تو - این	
$\leq 3 \text{ m/km}$	میزان انحراف از مسیر مستقیم در هر کیلومتر	

چرخ و تایر

215/60 R17، 215/65R16، 215/55R18، T125/80R17 (برای چرخ زاپاس)	مدل تایر	
19×7J، 18×7.5J، 17×6.5J 17×4T (برای چرخ زاپاس)	مدل رینگ چرخ	
220	چرخ جلو	فشار باد چرخ‌ها در حالت سرد و بدون بار (kPa)
220	چرخ عقب	
420	چرخ زاپاس	
130±10 N.m	گشتاور سفت کردن پیچ چرخ	
ماکزیمم نابالانسی مجاز باقی مانده (کیفیت بالانس): وزنه بالانس نوع گیره‌ای ≥ 8 گرم وزنه بالانس نوع چسبی ≥ 10 گرم	الزامات بالانس دینامیکی چرخ در خودروهایی که برای حداکثر سرعت بالاتر از 100km/h طراحی شده‌اند	
سایز تایری که قابلیت نصب زنجیر چرخ را دارد: 215/60R17, 215/65R16 سایز رینگی که قابلیت نصب زنجیر چرخ را دارد: 17×6 1/2J , 16×6 1/2J	زنجیر چرخ فقط بر روی چرخ جلو قابل نصب است که باید تایر مخصوص نیز بر روی چرخ نصب باشد، از این تایر برای خودروهای چهار چرخ محرک هم می‌توان استفاده کرد	

مطالعه

مقادیر فشار باد تایر درج شده در جدول فوق برای تایر سرد می‌باشد. زمانی که تایر گرم می‌شود، فشار باد آن مقداری افزایش می‌یابد که طبیعی بوده و نیازی به کم کردن باد وجود ندارد.



X55 PRO User Manual

دفترچه راهنمای خودروی X55 PRO

احتیاط

- فشار باد تایرها را حداقل یک بار در ماه کنترل کنید. صحیح بودن فشار باد تایر برای سرعت‌های بالا دارای اهمیت زیادی است.
- برچسب راهنمای فشار باد تایر جهت اطلاع شما بر روی ستون وسط سمت راننده نصب شده است. جهت اطلاع از مقادیر استاندارد فشار باد تایرها می‌توانید به آن مراجعه کنید.

باتری

12V 60Ah	نوع باتری
----------	-----------

مشخصات لامپ چراغ‌ها

نام لامپ	مشخصات (نوع / مدل)	توصیه برای تعویض
لامپ چراغ جلو	نور پایین HB3، نور بالا H1	توصیه می‌شود لامپ چراغ‌ها توسط نمایندگی مجاز مدیران خودرو تعویض شود
لامپ چراغ جلو (LED)	نور پایین LED، نور بالا LED	
لامپ چراغ مه‌شکن عقب	P21W	
لامپ چراغ روز	LED	
لامپ چراغ کوچک جلو	W5W	
لامپ چراغ کوچک عقب	چراغ روی گلگیر P21/5W، چراغ روی درب صندوق W5W	
لامپ چراغ ترمز	P21/5W	
لامپ چراغ ترمز وسط	LED	
لامپ چراغ دنده عقب	W21W	



نام لامپ	مشخصات (نوع / مدل)	توصیه برای تعویض
لامپ چراغ راهنمای جلو	PY21W	توصیه می‌شود لامپ چراغ‌ها توسط نمایندگی مجاز مدیران خودرو تعویض شود
لامپ چراغ راهنمای جانبی	LED	
لامپ چراغ راهنمای عقب	PY21W	
لامپ چراغ پلاک	W5W	

اجزایی از خودرو که در اندازه‌گیری ابعاد خودرو مدنظر قرار نمی‌گیرند

اجزایی که در اندازه طول خودرو گنجانده نشده‌اند

اجزا و قطعات زیر تاثیری بر وزن خودرو نداشته و اندازه آن‌ها بیش‌تر از ۵۰ میلی‌متر از انتهای جلو و عقب خودرو فراتر نمی‌رود و شعاع لبه و گوشه‌های آن‌ها کم‌تر از ۵ میلی‌متر نیست:

- برف پاک‌کن و شیشه‌شور
- علایم شناسایی و برچسب‌های بیرونی مانند علایم تجاری، نام کارخانه، نام و نوع مدل، نوع سیستم کنترل آلاینده‌گی، نوع گیربکس و سایر علایم شناسایی خودرو.
- چراغ‌ها و دستگاه‌های هشداردهنده
- بلوک‌های لاستیکی ضربه‌گیر
- سایه‌بان‌های بیرونی
- مهر و موم‌های گمرکی و محافظ آن‌ها
- ابزارهایی که برای نصب چادر ماشین مورد استفاده قرار می‌گیرند
- تجهیزات قفل‌کننده مانند دستگیره، لولا، کنترلر، کلید و غیره
- رکاب (یا نردبام)، پایه‌ای که برای بالا رفتن از خودرو مورد استفاده قرار می‌گیرد، دستگیره‌هایی که برای کمک به تمیز کردن شیشه‌ها مورد استفاده قرار می‌گیرد
- لوگو و آرم عقب



- تریلر و تجهیزات بکسل شده
- دنباله لوله اگزوز یا سر اگزوز
- اجزایی که شامل اندازه‌گیری عرض خودرو نیستند
- تجهیزات مربوط به دید غیرمستقیم
- تابلوی سرویس مدرسه در زمان غیر کاری
- اجزا و قطعات زیر تائیری بر وزن خودرو نداشته و اندازه یک طرف آن‌ها بیش‌تر از ۵۰ میلی‌متر از یک سمت خودرو فراتر نمی‌رود و شعاع لبه و گوشه‌های آن‌ها کم‌تر از ۵ میلی‌متر نیست:
- علایم شناسایی و برچسب‌های بیرونی مانند علایم تجاری، نام کارخانه، نام و نوع مدل، نوع سیستم کنترل آلابندگی، نوع گیربکس و سایر علایم شناسایی خودرو.
- چراغ‌ها و دستگاههای هشداردهنده
- بلوک‌های لاستیکی ضربه‌گیر
- مهر و موم‌های گمرکی و محافظ آن‌ها
- ابزارهایی که برای نصب چادر ماشین مورد استفاده قرار می‌گیرند
- کانال تخلیه آب: کانال‌هایی که برای هدایت آب باران از زیر درب راننده (یا شیشه درب راننده) و درب سرنشین و یا در دو طرف شیشه جلو نصب می‌شود.
- قسمت‌های بیرون زده از گل پخش‌کن‌ها
- پلکان‌های جمع‌شونده، تجهیزات ورود و خروج معلولان به اتوبوس، بالابرها و سایر تجهیزات مشابه که قابل جمع و باز شدن هستند.
- تجهیزات قفل‌کننده مانند دستگیره، لولا، کنترلر، کلید و غیره
- دستگاه اعلام هشدار خرابی تایر
- نشانگر فشار باد تایر
- قسمت‌های تغییرشکل یافته از تایر که بالاتر از نقطه تماس بین تایر و زمین بایستد
- تجهیزات کمکی حرکت در دنده عقب
- دنباله لوله اگزوز یا سر اگزوز



اجزایی که شامل اندازه‌گیری ارتفاع خودرو نیستند:

- قسمت‌های انعطاف‌پذیر آنتن
- اجزا و قطعاتی که تاثیری بر وزن خودرو ندارند:
- کانال هواکش
- تجهیزات مربوط به دید غیرمستقیم
- تجهیزات ذخیره برق در خودروهای برقی (شامل لوازم ثابت‌کننده‌شان)
- بال عقب خودرو که قابل جدا شدن و یا جمع شدن هستند، به طوری که طول باز شده و جمع شده آن به ترتیب بیش‌تر از ۲۰۰۰ میلی‌متر و ۲۰۰ میلی‌متر نباشد.
- تخته تخلیه بار از قسمت عقب خودرو، رمپ ورود و خروج معلولان یا نظایر آن که طول باز شده آن‌ها از ۳۰۰ میلی‌متر تجاوز نکند.
- نردبام مخصوص قسمت عقب خودرو